

TESI DOCTORAL

Samuel Sardà Seuma

***PRÀCTIQUES DE CONSUM RITUAL AL
CURS INFERIOR DE L'EBRE.
COMENSALITAT, IDEOLOGIA I CANVI
SOCIAL
(S. VII-VI ANE)***



UNIVERSITAT ROVIRA I VIRGILI

Departament d'Història i Història de l'Art

Samuel Sardà Seuma

PRÀCTIQUES DE CONSUM RITUAL AL CURS
INFERIOR DE L'EBRE.
COMENSALITAT, IDEOLOGIA I CANVI SOCIAL
(S. VII-VI ANE)

TESI DOCTORAL

dirigida per:

Jordi Diloli Fons

Núria Rafel Fontanals

Departament d'Història i Història de l'Art



UNIVERSITAT ROVIRA I VIRGILI

Tarragona

2010

VOLUM II

ÍNDEX

VOLUM I

1. INTRODUCCIÓ	7
1.1.- Justificació	9
1.2.- Objectius	16
2. MARC GEOGRÀFIC I CRONO-CULTURAL	19
2.1. -El curs inferior de l'Ebre	19
2.1.1.- Ribera d'Ebre i baix Priorat	28
2.1.2.- Terra Alta i comarca del Matarranya	33
2.1.3.- Baix Ebre i nord del Montsià	36
2.1.4.- Curs inferior del Sènia i plana litoral del Baix Maestrat	39
2.2.- La primera edat del ferro	43
3. MARC METODOLÒGIC	51
3.1- Pautes generals per a l'estudi dels repertoris	52
3.2- Pautes generals per a l'anàlisi dels contextos	55
4. MARC TEÒRIC	61
4. 1.- <i>Habitus</i> , ritualització i simbolisme	63
4.1.1.- Les pràctiques rituals com a factor actiu de la ideologia	67
4.1.2.- Pràctiques rituals i materialització arqueològica	70
4.2.- Canvi social i contacte cultural	73
4.2.1.- Comunitats locals i economies de béns de prestigi	73
4.2.2.- El cas de l'Ebre. Una lectura d'atenció a la diversitat	86
4.3.- El significat social de menjar i beure. La semiòtica dels aliments	92
4.3.1.- Necessitats bàsiques, aliments de prestigi i consum ritual	95
4.3.2.- Arqueologia del banquet: les pràctiques de consum excepcional	98
4.3.2.1.- El paper del banquet en les societats de petita escala	100
4.3.2.2.- Sobre la diversitat de pràctiques comensals	104

5. MODELS I PERSPECTIVES D'ESTUDI: ELS RITUALS DE COMENSALITAT A LA PROTOHISTÒRIA MEDITERRÀNIA	115
5.1.- El banquet grec	116
5.1.1.- El <i>symposion</i> . La cerimònia del cràter i el vi	123
5.2.- El banquet a Etrúria i al Laci	128
5.3.- El banquet al curs baix del Roine i a la regió de Hallstatt	135
5.4.- L'estudi del banquet en la protohistòria de la península Ibèrica	141
5.4.1.- Pràctiques de comensalitat durant el calcolític i l'edat del bronze	144
5.4.2.- Les comunitats fenícies occidentals i el món tartèssic	147
5.4.3.- El banquet dels ibers	165
6. L'ALIMENTACIÓ A L'EBRE DURANT LA PRIMERA EDAT DEL FERRO	175
6.1.- La unitat domèstica com a espai de consum i preparació dels aliments	177
6.2.- Aliments i elaboracions culinàries	186
6.2.1.- Els cereals i les lleguminoses	188
6.2.2.- La fruita i la mel	192
6.2.3.- La carn i els productes làctics	193
6.2.4.- El peix	198
6.2.5.- L'oli	200
6.2.6.- Les begudes alcohòliques	202
6.2.6.1.- La cervesa i l'aiguamel	203
6.2.6.2.- El vi	205
7. ESTUDI DELS REPERTORIS	209
7.1. - Repertori ceràmic, comensalitat i contacte cultural	211
7.1.1.- Més enllà de les importacions: derivacions i reinterpretacions	215
7.1.2.- Sobre l'emergència de nous conceptes decoratius	218
7.1.2.1.- La decoració pintada: engalbes roges i decoració bicroma	221
7.1.2.2.- Peus reixats: perforacions, calats rectangulars i calats triangulars	231
7.1.3.- Produccions indeterminades a torn: el problema de proveniències	237
7.1.4.- Els vasos ceràmics: transport, emmagatzematge, cuina i consum	246
7.1.4.1.- Recipients de transport	246
7.1.4.1.1.- Àmfores	246
7.1.4.2.- Recipients de cuina i emmagatzematge	257
7.1.4.2.1.- Recipients de tradició local: tenalles, gerres i olles	257
7.1.4.2.2.- Recipients fenicis i de tradició fenícia: pithoi, urnes Cruz del Negro i altres	268
7.1.4.3.- Elements de vaixel·la	287
7.1.4.3.1.- Vasets globulars	287
7.1.4.3.2.- Vasets troncocònics	292

7.1.4.3.3.- Bols	296
7.1.4.3.4.- Plats	306
7.1.4.3.5.- Plats-tapadora	323
7.1.4.3.6.- Plàteres	325
7.1.4.3.7.- Tapadores	328
7.1.4.3.8.- <i>Oinochoai</i>	331
7.1.4.3.9.- Clepsidres	338
7.1.4.3.10.- Morters-trípodes	342
7.1.4.3.11.- Cràters	346
7.1.4.3.12.- Copes	348
7.2.- Vaixel·la metàl·lica i elements accessoris	358
7.2.1.- Pàteres	359
7.2.2.- Recipients amb nanses articulades	361
7.2.3.- <i>Simpula</i>	364
7.2.4.- Asts	373
7.2.5.- Ganivets	377
7.2.6.- Destrals	385
7.2.7.- Suports o pedestals	387
7.3.- Instrumental litúrgic	394
7.3.1.- <i>Thymateria</i>	394
7.3.2.- <i>Kernoi</i> i pseudo- <i>kernoi</i>	398
7.3.3.- Tauletes d'ofrenes	403
7.3.4.- Vasos zoomorfs	409
7.3.5.- Graelles	415
7.3.6.- Capfoguers	418

VOLUM II

8.- ANÀLISI CONTEXTUAL	423
8.1. - Alguns paràmetres per a la identificació arqueològica del banquet	425
8.2.- Els assentaments	432
8.2.1.- Àmbits diferencials destinats a les pràctiques rituals	434
8.2.2.- Àmbits destinats a l'emmagatzematge de la vaixel·la i l'instrumental litúrgic	441
8.2.3.- Àmbits destinats a l'emmagatzematge amfòric	445
8.2.4.- Selecció de contextos i anàlisi micro-espacial	447
8.2.4.1.- La Moleta del Remei (Alcanar). Els àmbits A7 i A67	447
8.2.4.2.- Sant Jaume (Alcanar). Els àmbits A1, A3 i A4	465
8.2.4.3.- Aldovesta (Benifal·let). El recinte A	486
8.2.4.4.- Barranc de Gàfols (Ginestar). Els recintes I i II	497
8.2.4.5.- Turó del Calvari (Vilalba dels Arcs). Habitacions 1 i 2	511
8.2.4.6.- Tossal Redó (Calaceit). L'habitació 1	534
8.2.4.7.- Sant Cristòfol (Maçalió). L'habitació 2	544

8.3.- Les necròpolis	555
8.3.1.- Sobre la lectura dels aixovars	557
8.3.2.- La necròpolis com a espai cultural	565
8.3.3.- Necròpolis tumulàries de la Terra Alta-Matarranya	574
8.3.3.1.- Coll del Moro (Gandesa)	576
8.3.3.2.- Barranc de Sant Cristòfol (Maçalió)	607
8.3.3.3.- Mas del Roig (Calaceit)	609
8.3.3.4.- Mas de Flandí (Calaceit)	610
8.3.3.5.- La Clota (Calaceit)	613
8.3.3.6.- Les Ferreres (Calaceit)	615
8.3.4.- Necròpolis de la Ribera d'Ebre	621
8.3.4.1.- Santa Madrona (Riba-roja)	622
8.3.4.1.- Sebes (Flix)	626
8.3.5.- Necròpolis del baix Priorat	632
8.3.5.1.- El Calvari (El Molar)	633
8.3.6.- Necròpolis del Baix Ebre-Montsià	639
8.3.6.1.- Mas de Mussols (l'Aldea)	640
9. – HÀBITAT V.S. NECRÒPOLIS: EL CURS INFERIOR DE L'EBRE EN EL CONTEXT DE LA MEDITERRÀNIA NORD-OCCIDENTAL	655
9.1.- De l'Ebre a l'Herault	659
10.- MARC INTERPRETATIU I CONCLUSIONS	699
10.1.- Dels banquetts competitiu als banquetts diacrítics	699
10.2.- Consideracions finals	734
11.-BIBLIOGRAFIA	757

Capítol 8

ANÀLISI CONTEXTUAL

En aquest apartat abordem l'anàlisi micro-espacial d'aquells contextos que presenten millors possibilitats de treball a l'hora d'avaluar qüestions específicament referides a les pràctiques de consum ritual.

En aquest sentit, cal tenir present que per tal d'aportar informació precisa sobre qualsevol tipus de pràctica social, esdevé necessari analitzar les característiques de cada assentament i determinar la funcionalitat dels diversos àmbits o recintes. Això ens ha de permetre distingir els espais d'ús domèstic, residencial, d'emmagatzematge, artesanal, cultural, etc.

D'altra banda, en el cas de les necròpolis esdevé necessari valorar els diversos conjunts, per tal d'identificar aquelles tombes que han proporcionat repertoris distingits que poden oferir-nos dades específicament vinculades amb les ofrenes alimentàries i amb el banquet funerari. En definitiva, hem seleccionat una sèrie de casos específics per tal de reconèixer a nivell contextual aquelles evidències que permeten aproximar-nos al coneixement de les pràctiques de consum ritual, amb l'objectiu d'anar més enllà de la valoració aïllada dels repertoris que ha estat efectuada en l'apartat anterior.

Hem de ser conscients, però, que no sempre és fàcil identificar quins contextos es poden situar realment en l'esfera del banquet, ja que sovint resulta complicat distingir-los del que podrien ser evidències relacionades amb els hàbits de consum merament domèstics o quotidians. És a dir, les possibilitats d'identificar la pràctica de la comensalitat són molt diverses i, en realitat, depenen del context cultural específic, del tipus de productes que es consumeixen, del repertori d'instruments que s'utilitzen i del tipus de consum que es practica en cada cas. En tot cas, per tal d'identificar aquells contextos que es poden relacionar amb unes pràctiques de consum excepcionals, primerament cal tenir ben definides les pautes que caracteritzen els paràmetres domèstics de consum i les pràctiques alimentàries quotidianes, quelcom que ja hem efectuat en el capítol 6. És a dir, hem de situar l'estudi del banquet i de les polítiques de comensalitat en l'esfera social més àmplia de les pràctiques alimentàries, ja que

únicament així estarem en disposició d'interpretar els contextos "excepcionals" des d'una perspectiva ben fonamentada. D'altra banda, a l'hora d'analitzar aquells conjunts potencialment relacionables amb la celebració de determinades pràctiques ritualitzades de consum, hem d'efectuar un exercici que, en moltes ocasions, ens obliga a plantejar qüestions que sobrepassen les dades estrictes que ens proporciona el registre. És a dir, sempre caldrà identificar aquells paràmetres de consum que permeten desxifrar la lògica funcional d'un determinat conjunt d'instruments, quelcom que en moltes ocasions va més enllà de la localització contextual dels objectes i ens obligar a efectuar un treball, essencialment interpretatiu.

8.1.- Alguns paràmetres per a la identificació arqueològica del banquet

Els rituals de comensalitat solen presentar uns paràmetres litúrgics o teatrals més emfatitzats que els àpats domèstics o quotidians, per tant, cal tenir en compte que, més enllà del seu caràcter repetitiu o periòdic, solen incorporar un factor simbòlic potenciat.

De fet, aquest factor ritual o simbòlic potenciat, és l'aspecte que possibilita la identificació de certes pràctiques de consum excepcional en el registre arqueològic i permet distingir-les dels àpats del dia a dia. En aquest sentit, hem de valorar determinats aspectes, com el fet que aquestes pràctiques puguin generar acumulacions de residus (restes de fauna o vegetals) en espais o àmbits específics (Poux 2002; Méniel 2008) i que al tractar-se d'àpats excepcionals incloguin una vessant culinària sofisticada, fet que sempre sol requerir l'ús de recipients i altres instruments ceràmics o metàl·lics singulars que poden facilitar també el reconeixement arqueològic dels contextos de banquet (Dietler i Hayden 2001; Hayden 2001).

D'altra banda, les característiques formals, decoratives i contextuals dels repertoris, així com l'anàlisi de continguts, són eines habituals que també solen utilitzar-se com a indicadors fiables (Hayden 1995; Dietler 1990; Junker 2001).

Tanmateix, les possibilitats d'identificar la pràctica de la comensalitat són molt diverses i en realitat depenen del context cultural específic, del tipus de productes que es consumeixen (carn, begudes alcohòliques, narcòtics, etc.), de la vistositat o austeritat del repertori utilitzat i del tipus de consum que es practica en cada cas (Aranda i Esquivel 2006: 119).

En aquest sentit, s'ha assenyalat repetidament, que la diferenciació entre les evidències derivades de l'alimentació ordinària i les produïdes per la comensalitat festiva o commemorativa constitueix un autèntic repte arqueològic.

A més, l'anàlisi comparat dels contextos domèstics i funeraris ens permet disposar de perspectives certament diferents i ens obliga a preguntar-nos sobre el caràcter divers d'aquestes pràctiques (banquets de solidaritat, matrimonis, funerals, celebracions relacionades amb el cicle agrícola, ofrenes alimentàries, etc.). Generalment es combina l'anàlisi funcional dels repertoris amb l'estudi comparatiu dels contextos, amb l'objectiu de disposar d'un corpus de dades contrastat (Dietler 2003: 273).

D'altra banda, també s'ha assenyalat la inclusió de certs aliments d'accés limitat i de circulació restringida (*luxury foods*) com a productes de consum freqüent en els rituals de comensalitat (Berry 1994; Van der Veen 2003). De fet, constatar el consum

d'aquests aliments de prestigi (ja sigui a nivell bioarqueològic o bé en funció de la presència de determinats vasos o instruments vinculats a productes molt concrets) es pot utilitzar també com un indicador arqueològic fiable, perquè en totes les societats existeixen certs productes que es situen en l'esfera de l'excepcionalitat.

En tot cas, per tal d'identificar aquells contextos que es poden relacionar amb unes determinades pràctiques de consum excepcional, hem de tenir ben definides les pautes que caracteritzen els hàbits domèstics i les pràctiques alimentaries quotidianes d'una comunitat.

Ara bé, a l'hora d'establir uns paràmetres que permetin avançar en la identificació arqueològica del banquet, no podem passar per alt, els criteris establerts per Matthieu Poux en relació a l'estudi dels biodipòsits relacionats amb els festins gals (Poux 2002):

- *Criteri de Quantitat*: Segons aquest autor, el primer punt d'apreciació passa per valorar l'acumulació massiva de restes degut al caràcter comunal que sol presentar el banquet.
- *Criteri de Qualitat*: També cal apreciar possibles regles selectives en relació al caràcter diferencial i excepcional dels objectes i aliments utilitzats.
- *Criteri de Homogeneïtat*: Finalment, el darrer criteri passa per valorar la homogeneïtat tipològica i cronològica dels materials que conformen els conjunts.

A nivell contextual, és indubtable que per tal d'aproximar-nos a l'estudi dels rituals de comensalitat, hem de centrar-nos essencialment en l'anàlisi micro-espacial d'aquells casos que presenten evidències específicament vinculades als usos rituals de la beguda i els aliments (determinats espais de consum, tombes amb aixovars significatius, dipòsits o escombreres, fosses votives, etc) .

De fet, les aproximacions arqueològiques a l'estudi de les pràctiques comensals s'efectuen generalment en base a un tipus de contextos molt concrets, essent els espais de consum, les fosses/dipòsits votius i els conjunts documentats en algunes tombes, aquells que solen presentar un major potencial informatiu.

No obstant, el tipus d'informació que obtenim en cada un dels tipus mencionats és molt diversa. Així, mentre en els espais de consum (ja siguin construïts o a l'aire lliure), podem arribar a ubicar la celebració comensal en un context espacial concret

(Fig. 66), en el cas de les fosses i de les tombes, obtenim únicament el reflex indirecte d'una hipotètica pràctica de consum, ja que en aquests casos, la localització dels objectes respon a un gest deposicional voluntari. Ara bé, en les tombes aquest gest deposicional sempre posseeix un marcat significat ritual o simbòlic (ofrenes alimentàries, inclusió d'instruments vinculats a la identitat i/o l'estatus del difunt, deposició dels recipients i de les restes generades durant la celebració del banquet funerari, etc) (Fig. 67), mentre que en les fosses o dipòsits, s'ha de valorar realment si les restes documentades evidencien uns paràmetres rituals relacionats amb significats votius, o si es tracta simplement d'una deposició que obeeix a objectius merament pràctics (com la simple acumulació de certes restes o deixalles en una escombrera o abocador) (Fig. 68).



Figura 66. Espai singular de consum: l'altar del Castrejón de Capote (Higuera la Real, Badajoz).

Primera meitat del segle II anE (Berrocal-Rangel 1994; 2004).

La Joya: tumba 17

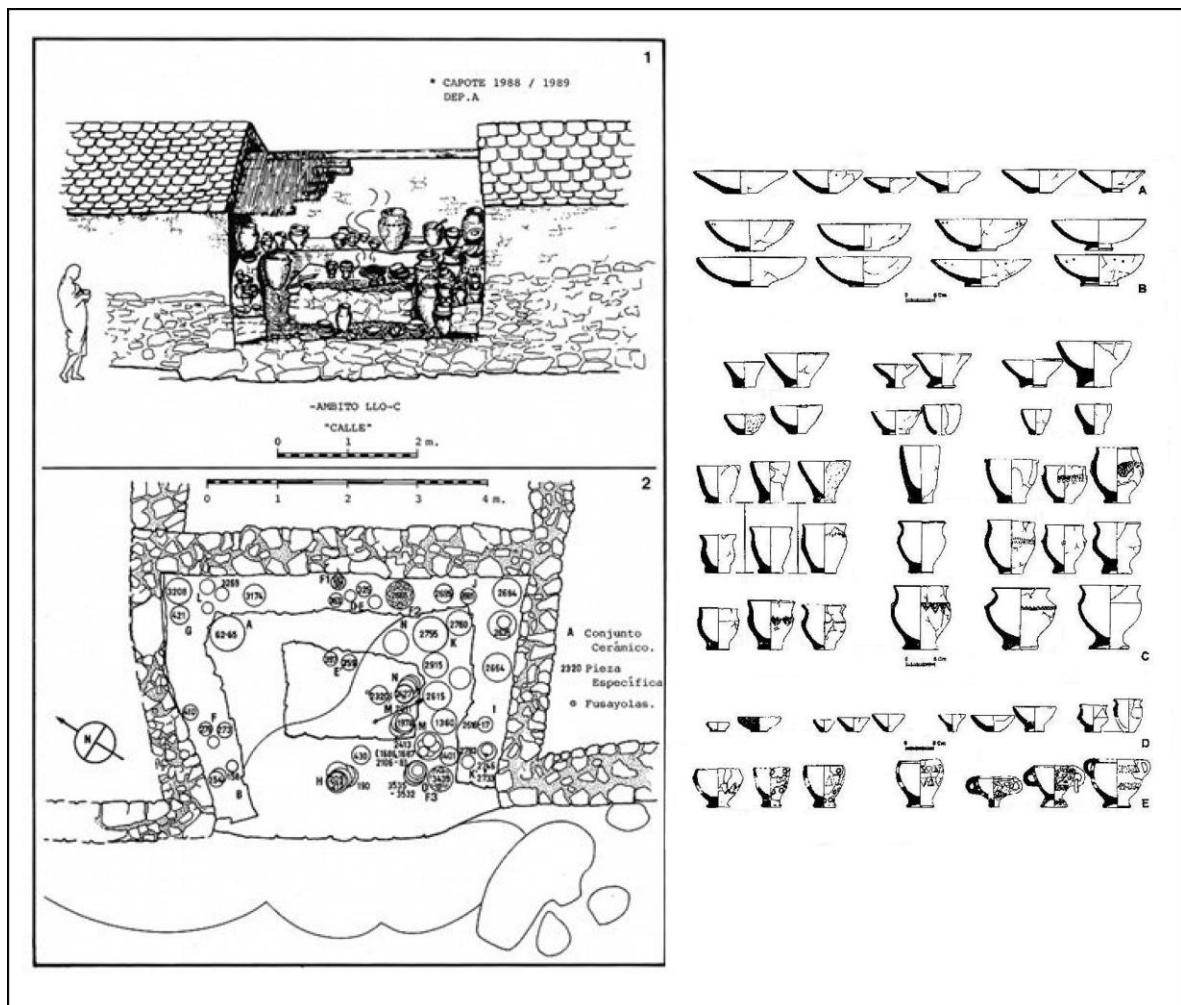

Figura 67. Conjunt d'elements que integren l'aixovar de la tomba 17 de la necròpolis de La Joya agrupats per categories (mitjans del segle VII anE) (Delgado 2008b: 400; Fig. 20)

És a dir, quan procedim a la reconstrucció arqueològica de les pràctiques comensals, sempre hem d'identificar aquells paràmetres de consum que poden desxifrar la lògica funcional d'un determinat conjunt d'instruments i articular la comprensió i la connexió d'una sèrie d'evidències artefactuals i contextuals, un exercici interpretatiu que en la majoria d'ocasions va més enllà de la pròpia localització micro-espacial dels objectes.

Les característiques del registre arqueològic i el seu estat de conservació, són els aspectes que més condicionen les nostres possibilitats interpretatives. En aquest sentit, tant les tombes com les fosses/dipòsits votius compten amb l'avantatge de ser contextos tancats o segellats, fet que sol garantir menys distorsions postdeposicionals.

TIPUS DE CONTEXTOS	Homogeneïtat dels conjunts	Deposició intencional dels objectes	Distorsions postdeposicionals	Reconstrucció dels gestos o paràmetres rituals	Ubicació espacial de les celebracions
Espais de consum	Variable	No	Molt habituals	Més probable	Reflex directe
Aixovars funeraris	Habitual	Sí	Poc habituals	Més probable	Reflex indirecte
Fosses/ dipòsits votius	Poc habitual	Sí	Poc Habituals	Menys probable	Reflex indirecte
Espais d'emmagatzematge	Variable	No	Molt habituals	Menys probable	Reflex indirecte

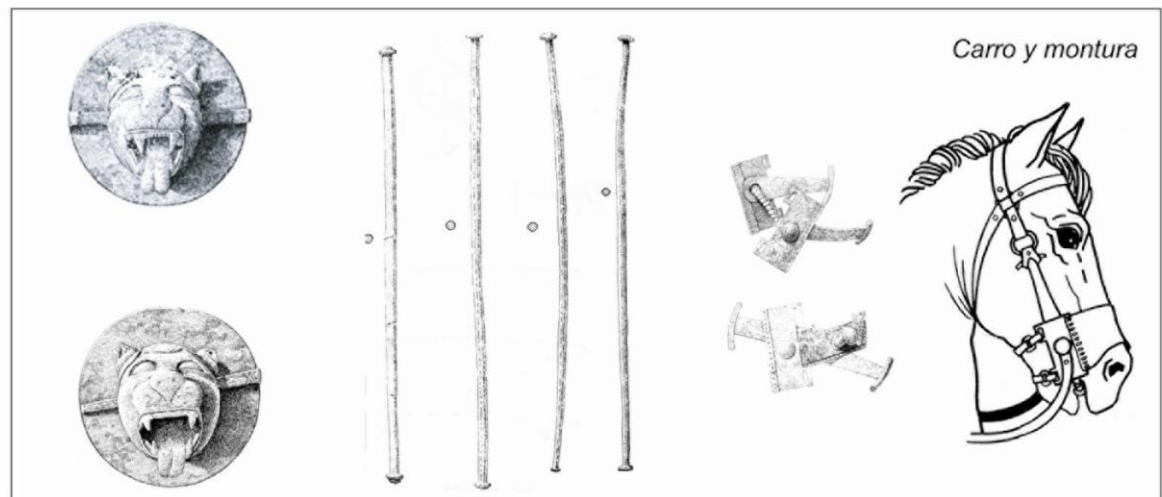
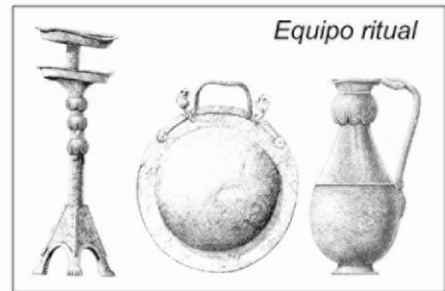
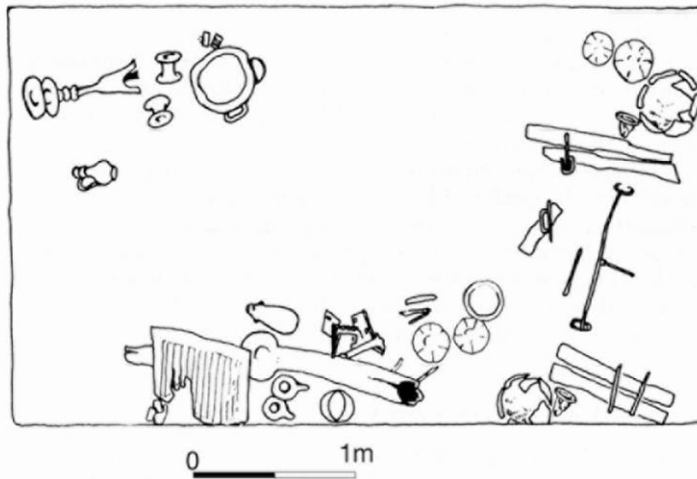
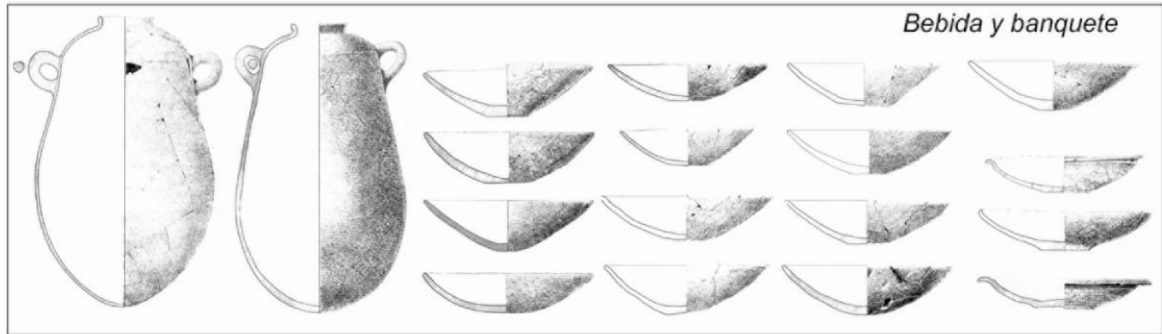
Taula 1. Factors que determinen les possibilitats interpretatives d'aquells contextos que es relacionen habitualment amb l'esfera del consum ritual.



Figura 68. Dipòsit relacionat amb la celebració d'una pràctica de consum excepcional: conjunt vascular recuperat a la fossa FS362 de Mas Castellar de Pontós (350-300 anE) (Pons i Garcia 2008).

En canvi, en els contextos documentats en els assentaments, un dels principals factors de distorsió, és la neteja a la que són sotmeses generalment les àrees domèstiques per tal de preservar un mínim d'higiene. En tot cas, caldrà valorar tots aquells indicadors que permeten establir una interpretació funcional de certs àmbits com a espais de consum. En aquest sentit, la presència de determinats accessoris interns que puguin respondre a unes finalitats concretes (banquetes, llars de foc, *favissae*, determinats espais d'emmagatzematge) i la pròpia composició del repertori moble, tant a nivell qualitatiu com quantitatiu, ens ha de permetre desxifrar les pràctiques alimentàries que es duen a terme en cada cas. Arribats en aquest punt, l'objectiu passa per identificar aquells contextos que reuneixin unes condicions especials i que permetin la seva relació eventual amb la celebració de certs àpats excepcionals.

En definitiva, proposem una *Arqueologia del banquet* essencialment contextual (Sardà i Diloli 2009), que ha de valorar la ritualització, la homogeneïtat del conjunt i la lògica funcional dels objectes com a criteris interpretatius fonamentals per mirar d'avançar en la comprensió micro-espacial de cada cas particular.

8.2.- Els assentaments

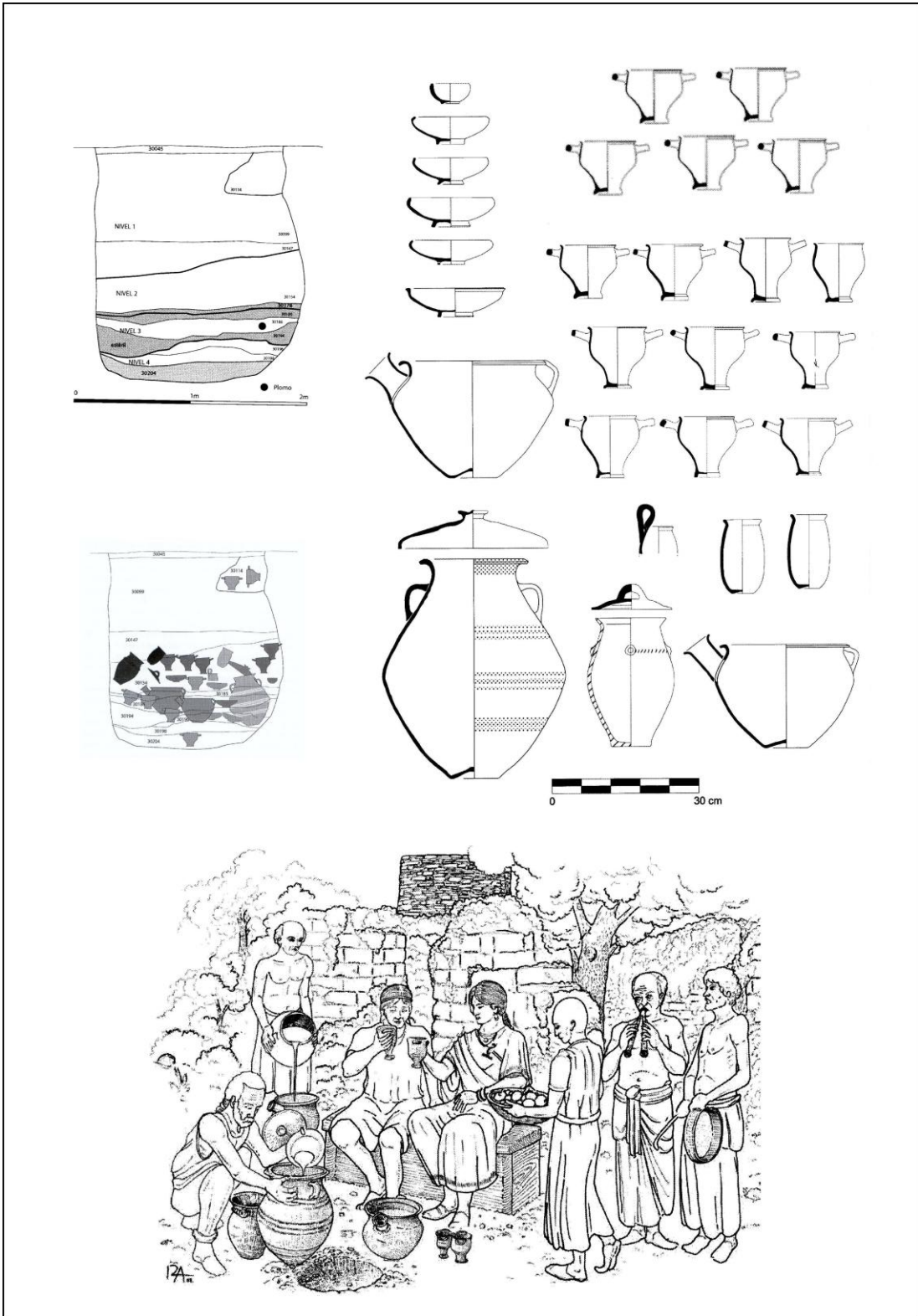
La consideració dels aspectes contextuais gaudeix d'una notable rellevància a l'hora de definir la funcionalitat concreta i el significat dels repertoris. De fet, per tal de superar l'arbitrarietat i les interpretacions imprecises, els aspectes contextuais resulten absolutament decisius a l'hora d'identificar i reconèixer l'ús dels objectes, especialment quan es valoren conjunts vinculats a l'esfera de les pràctiques rituals. Els estudis basats en la relació espacial dels objectes arqueològics dins dels jaciments, van adquirir la base del seu fonament teòric a partir de la publicació de dues obres de referència dins del camp de l'Arqueologia Espacial: *Spatial Analysis in Archaeology* (1976) de I. Hodder i C. Orton, i *Spatial Archaeology* (1977) de D. Clarke.

Aquests treballs van establir un model d'estudi arqueològic en tres nivells d'anàlisi: micro-espacial, meso-espacial i macro-espacial. Dins d'aquest model, el nivell micro-espacial tenia com a objectiu determinar la relació entre estructures i materials arqueològics, per tal d'extreure informació sobre la seva distribució i precisar l'existència de diverses àrees funcionals. Tanmateix, en el marc interpretatiu de l'arqueologia postprocessual han adquirit una notable rellevància els factors ideològics, per tant l'anàlisi micro-espacial ha passat a entendre els objectes com a símbols dinàmics que participen de manera activa en els processos socials. Així, l'escala micro-espacial es desenvolupa ara en el marc de les estructures i contextos individuals, és a dir, en el nivell de l'espai social i personal on dominen els factors individuals i culturals. Des d'aquesta perspectiva simbòlico-contextual, s'entén que la cultura material s'utilitza d'una manera activa i que els significats que es van atribuir als objectes en el passat, es poden inferir a partir del context en el qual es troben i a partir dels ítems que s'hi associen (Hodder 1994: 138).

En tot cas, a l'hora d'efectuar interpretacions a nivell micro-espacial, existeixen diferents indicadors que es poden utilitzar per tal de proposar diferenciacions funcionals dels diversos espais d'un assentament. En aquest sentit, hem de valorar que hi ha determinats agençaments interns o elements accessoris que poden respondre a unes finalitats concretes, i d'altra banda, cal tenir present que l'estudi detallat del repertori de materials mobles també es pot utilitzar per a inferir apreciacions que permeten precisar el caràcter funcional dels àmbits. A més, cal valorar que la realització repetitiva i habitual de determinades activitats genera una sèrie d'indicis que també es poden rastrejar a nivell arqueològic (Belarte 1997; Guérin 2003).

A la vall de l'Ebre, la identificació d'una certa especialització funcional dels àmbits s'ha posat de manifest a partir del bronze final. De fet, malgrat que els poblats d'espai central característics d'aquest període es singularitzen, precisament, per la manca de diferències i per l'homogeneïtat general de les vivendes, alguns autors han incidit en la possibilitat de destacar l'existència d'alguns espais que presenten certes particularitats. En aquest sentit, A. Álvarez i J. A. Bachiller han proposat que les diferències que evidencien els conjunts documentats en alguns àmbits del Baix Aragó, indiquen la pràctica especialitzada de certes activitats. Així, en el cas dels àmbits 32 i 33 del Cabezo de Monleón (Casp) i de l'àmbit 7 del Roquizal del Rullo (Favara), les evidències documentades indiquen que es tractava d'espais destinats al treball metal·lúrgic, mentre que en el cas de l'àmbit 17 de Zàforas (Casp), ens trobaríem davant d'una habitació destinada a l'activitat tèxtil. D'altra banda, l'àmbit 31 del Cabezo de Monleón (Casp) es podria interpretar com un espai destinat a la mòlta del cereal. En tot cas, aquestes tendències s'han d'interpretar en relació als processos d'especialització artesanal que condueixen a la diferenciació social i a l'estratificació (Álvarez i Bachiller 2000: 15).

No obstant això, en el present treball ens centrarem de manera específica en l'estudi d'aquells espais que han permès identificar evidències relacionades amb la pràctica de certes activitats rituals. De fet, l'anàlisi d'aquest tipus de recintes ha obert una nova via d'anàlisi en relació a l'estudi dels processos de diferenciació intragrupal que condueixen al canvi social. Tanmateix, no fou fins a la dècada de 1990 quan es va començar a valorar l'existència d'aquest tipus d'espais, un fet que a la vall de l'Ebre es va concretar a partir de la identificació de certs elements singulars inclosos en alguns àmbits de l'assentament de l'Alto de la Cruz (Cortes de Navarra) (Maluquer *et alii* 1990) i, sobretot, a partir del treball de M^a R. Lucas sobre l'habitació 1 del Tossal Redó (Calaceit) (Lucas 1989).

D'altra banda, quant a possibilitats interpretatives, cal tenir present que en tots els assentaments hi ha una sèrie d'elements de l'esfera micro-espacial que corresponen al moment de construcció, com és el cas de les estructures d'equipament (llars, banquetes, etc.) i uns altres que corresponen al moment d'abandonament, i que són els objectes (vasos ceràmics, molins, etc.). En aquest sentit, cal tenir en compte que en assentaments de llarga durada, pot ser que les estructures tinguin una funció diferent a aquella per a la qual van ser creades, i que les associacions equipament-objectes no sempre siguin fàcils d'interpretar. Per tant, com més curta és la durada de l'assentament,

més possibilitats hi ha que el que suggereix el registre sigui realment fiable (Guérin 2003: 254). Tanmateix, a l'àrea que ens ocupa, els assentaments de primera edat del ferro evidencien, en línies generals, ocupacions breus, de manera que cal suposar que no s'han produït modificacions substancials en l'ús de l'espai. És a dir, partim de la convicció que les associacions equipament-objectes de la major part dels contextos que analitzem, han de permetre efectuar reconstruccions interpretatives fiables sobre l'ús funcional dels àmbits.

Finalment, hem d'apuntar que en els moments de contacte cultural, el registre arqueològic facilita l'observació i la identificació de determinats contextos diferencials, ja que l'arribada de nous productes, l'ús d'una nova simbologia o la modificació dels hàbits i costums són aspectes que permeten observar netament una sèrie de modificacions importants de la cultura material que, es poden relacionar amb els processos de canvi ideològic, social i identitari. Per tant, aquest és també un factor a tenir en compte, ja que constitueix un aspecte que té molt a veure amb la problemàtica del període que ens ocupa i resulta un paràmetre interpretatiu bàsic en l'estudi dels contextos seleccionats.

8.2.1.- Àmbits diferencials destinats a les pràctiques rituals

A la península Ibèrica, l'estudi dels espais rituals gaudeix en el moment actual d'una bibliografia abundant que integra treballs que han enfocat la qüestió des de diverses perspectives: des de l'òptica general de l'estudi de la religió i la religiositat ibèrica fins a l'anàlisi de casos específics en els quals s'incideix en aspectes com l'excepcionalitat de l'arquitectura i dels repertoris¹⁰. Pel que fa específicament a la protohistòria del nord-est peninsular, malgrat que comptem amb múltiples treballs que han intentat sistematitzar l'aplicació del concepte "santuari", el cert és que en línies generals, es tracta de propostes que han simplificat en excés el problema, a l'assimilar directament "singularitat" amb "religiositat". A més a més, generalment han valorat

¹⁰ Per als principals estudis monogràfics v. Lucas 1981; Aranegui 1994; Almagro-Gorbea, Moneo 2000; Moneo 2003; Domínguez Monedero 1995, 1997; Prados 1994; Vilà 1997; Bermejo 2008. Per a síntesis d'abast regional v. Arenas ep.; Belarte, Sanmartí 1997; Bonet, Mata 1997; Gusi 1997; Morena 1997; Moneo, Pérez, Vélez 2001; Sardà, Fatás, Graells ep.

exclusivament un part de les dades per tal de reafirmar la seva identificació¹¹. El cert és que, a l'àrea que ens ocupa, l'ús de conceptes com "santuari" i "espais de culte" (Vilà 1997: 538-544; Fig. 2), topa amb la dificultat d'identificar un determinat model o patró, tant a nivell arquitectònic com a nivell de cultura material. En realitat, les evidències rituals a les que farem referència es constaten en espais que, en essència, no són diferents als àmbits domèstics i que, en tot cas, presenten uns repertoris particulars en cada cas.

Els *espais de culte*, terme utilitzat en molts casos per evitar l'ús del concepte "santuari", són aquells espais on es practica alguna forma de culte de manera regular o esporàdica. En aquest sentit, s'ha assenyalat que els *espais de culte* es diferencien dels *santuaris* per l'absència d'una manipulació de l'espai o del disseny arquitectònic clarament vinculada a uns objectius religiosos o culturals (Bermejo 2008: 84). Tanmateix, pensem que aquest criteri de diferenciació resulta molt ambigu, perquè en funció de les característiques del registre, pot resultar certament difícil identificar una clara manipulació del disseny o de l'arquitectura que remeti de forma expressa a unes determinades funcions culturals.

Sigui com sigui, és evident que al nord-est peninsular, la identificació d'edificis de tipus cultural és molt problemàtica, constatant-se una dinàmica que, de manera general, sembla indicar la inexistència d'una separació clara entre l'espai sagrat i l'espai profà (Belarte i Sanmartí 1997: 18). Paral·lelament, cal assenyalar que l'estat de la investigació sobre aquells àmbits del primer ferro que presenten indicis relacionables amb una possible funcionalitat cultural, es troba encara en un estat embrionari en comparació amb les dades d'època ibèrica (Belarte 1997: 195). En realitat, fou arran de la identificació de certs elements singulars (inhumacions infantils, enterraments sacrificials d'ovicaprins i presència de fogars rituals) en alguns àmbits de l'Alto de la Cruz (Cortes de Navarra) (Maluquer *et alii* 1990), quan es va començar a valorar l'existència significativa de certes evidències rituals en els assentaments preibèrics de la vall de l'Ebre.

Entre les vivendes d'aquest poblat, destaca l'àmbit H-87/19 (770-700 anE), un espai que reuneix diverses evidències de tipus ritual. Es tracta d'una habitació que incorpora la presència d'un element de combustió totalment diferent a les llars de la resta del poblat i que s'ha interpretat com un fogar ritual. Aquesta estructura de

¹¹ Per a una recopilació de les principals definicions i propostes v. Gusi 1997: 172-174; Oliver 1997.

combustió presenta una planta rectangular delimitada per diverses lloses de pedra col·locades en vertical, associada a la qual es va documentar una placa d'argila decorada amb motius geomètrics. Es tracta d'una estructura que ha estat interpretada en relació als “*autels foyers*”, un element característic de l'àrea del Llenguadoc en contextos més avançats (a partir del segle IV anE), que es relaciona amb pràctiques de cremació ritual i recollida de cendres (Maluquer *et alii* 1990). D'altra banda, al sector central d'aquesta mateixa habitació es va documentar una inhumació infantil que contenia les restes d'un nadó en posició fetal, acompanyades d'un collaret. De fet, la presència d'enterraments infantils és un element força comú al llarg de tota la seqüència d'ocupació de l'Alto de la Cruz. Els seus excavadors assenyalaren que es tracta d'una pràctica que en les societats agrícoles se sol relacionar amb el cicle fecundador estacional de la Mare Terra, ja que s'interpreta que els nounats que morien en el moment del naixement o als pocs dies de vida, eren enterrats en posició fetal per tal de simbolitzar el retorn als orígens de la vida. A més a més, també s'assenyala que la presència d'enterraments infantils a les proximitats de la llar de foc podia servir per preservar la unitat del conjunt familiar, perquè el foc domèstic simbolitzava la vida col·lectiva de la comunitat (Maluquer *et alii* 1990). Aquesta destacada presència d'enterrament infantils a l'Alto de la Cruz, s'ha vinculat a cultes o creences relatives a l'estricta esfera domèstica o familiar.

D'altra banda, també cal integrar dins del conjunt d'àmbits excepcionals que s'haurien destinat a unes determinades funcions rituals, aquells recintes que han estat definits com a *espais de reunió* i que es solen identificar en funció de la simple relació establerta entre superfícies àmplies i fogars en posició central. A la vall de l'Ebre, aquest tipus de context, troba el seu millor exemple en l'àmbit 6/13 de la fase IIb (500-450 anE) dels Vilars (Arbeca) (GIP 2005) (Fig. 69). Aquest espai compta amb una superfície interna de 52 m², presenta un gran fogar amb forma de pell de brau (1,6 x 1 mts) i conserva dues banquetes adossades. A més a més, s'hi va poder identificar la presència d'una petita fossa amb restes abundants de fauna, pertanyents a dos suïds no adults¹². Es tracta d'un àmbit que ha estat interpretat com un espai de reunió similar al documentat a l'habitació IIIJ1 del Oral, no només per les característiques estructurals, sinó també per l'escassa presència de materials d'equipament (GIP 2005: 657). En

¹² La descripció de l'habitació per part de l'equip investigador fa referència a una estructura identificada com a rebaix o depressió (GIP 2005: 657).



Figura 69. Àmbits 11/3 i 6/13 de la fortalesa del Vilars (Arbeca)(500-450 anE) que inclouen llars en forma de pell de brau i que han estat interpretats com espais rituals i/o de reunió (GIP 2006).

aquest sentit, es podria pensar en un àmbit tipus andron (*ἀνδρῶν*). Ara bé, tot i que la disposició interna de l'àmbit, amb les banquetes al voltant del foc, permet establir una proposta en aquesta línia, la manca de materials mobles impedeix fer afirmacions més concloents. De totes maneres, sembla lògic establir una diferenciació funcional entre la planta superior i la planta baixa, ja que és únicament al pis de dalt, on es localitzarien les habitacions privades i d'emmagatzematge.

Si ens centrem específicament en l'horitzó que ens ocupa, hem de referir-nos a aquells àmbits documentats en alguns assentaments del curs inferior de l'Ebre, que han proporcionat diverses evidències i particularitats que cal situar en l'esfera de les activitats rituals, fet que els distingeix dels àmbits domèstics convencionals i ens informa d'una certa especialització funcional. Ens referim, concretament, a les habitacions 7 i 67 de la Moleta del Remei (Alcanar) (Gracia i Munilla 1993; Garcia 2005), l'habitació 2 del Tossal Redó (Calaceit) (Lucas 1989), l'habitació 1 de Sant Cristòfol (Maçalió) (Fatás 2004-2005), les habitacions I i II de Barranc de Gàfols (Ginestar) (Sanmartí *et alii* 2000) o l'àmbit A1 de Sant Jaume (Alcanar) (Garcia 2005). De fet, a nivell micro-espacial són aquest tipus de recintes, aquells contextos que ofereixen algunes de les dades més interessants sobre la celebració de determinades pràctiques de consum ritual, tractant-se, en alguns casos, d'espais que podrien haver complert funcions culturals de caràcter dinàstic-gentilici (Almagro-Gorbea i Moneo 2000: 136).

Paradoxalment, es tracta de recintes que no presenten una arquitectura singular ni contenen elements materials assimilables al culte a cap divinitat concreta. De fet, com ja hem comentat, no sempre resulta fàcil identificar en el registre arqueològic quines associacions materials corresponen a la pràctica d'activitats que han de ser qualificades com a domèstiques i quines altres poden es situar en l'esfera ritual. En tot cas, hem de destacar la multifuncionalitat que haurien pogut desenvolupar molts objectes i equipaments domèstics documentats en recintes que, eventualment, s'haurien pogut destinar a un ús cultural (Bonet i Mata 1997: 117).

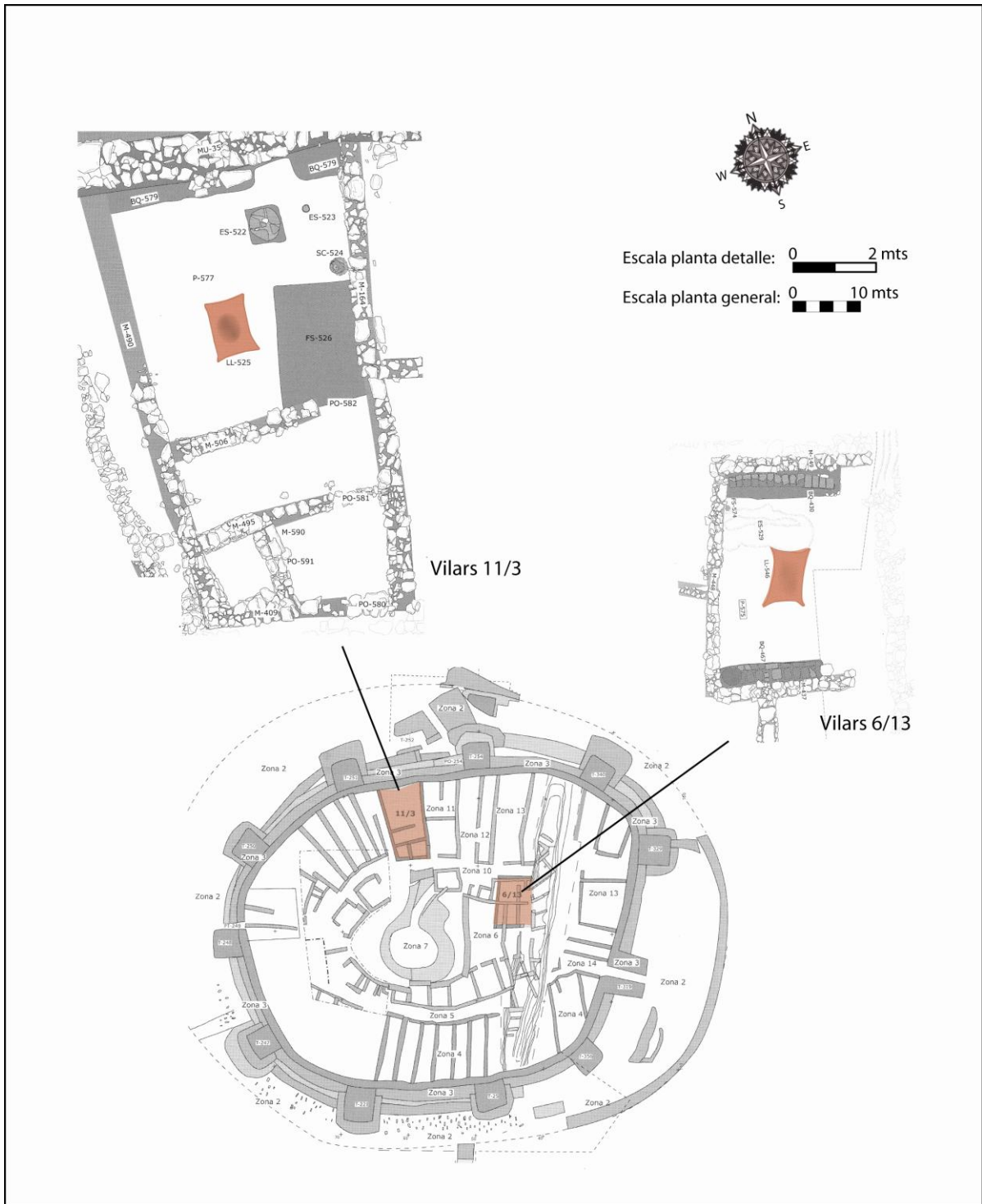
En relació amb aquesta qüestió, s'ha assenyalat que en qualsevol cultura o societat, la celebració de certes pràctiques ritualitzades (siguin de tipus cultural o no) que promouen el desig de protecció d'espais o persones, es pot efectuar en espais de característiques molt diverses, tot i que resulta especialment freqüent la seva localització en determinats àmbits residencials (Belarte i Sanmartí 1997: 27).

Tanmateix, això no exclou que la presència de certs agençaments interns que es puguin interpretar com bancs, llars i *cellae*, així com l'existència d'enterraments rituals o sacrificis fundacionals, puguin ser indicadors arqueològics a tenir en compte. En aquest sentit, resulta suggerent el fet d'observar la diversitat d'escenes que podrien tenir lloc en un determinat espai al llarg del dia, ja que un mateix àmbit o departament s'utilitzaria com a dormitori a la nit, com a espai cultural en diversos moments del dia, com a cuina, com a menjador, etc. De fet, a l'hora d'analitzar molts contextos d'època ibèrica topem amb aquest mateix problema, tal i com es constata en alguns dels àmbits del Puntal dels Llops (Olocau) i La Escudilla (Zucaina) o en la casa E del Castellet de Bernabé (Llíria), on la presència d'objectes litúrgics (terracotes, ceràmiques fines d'importació) es documenta en plena convivència amb d'altres instruments d'ús domèstic com molins, olles de cuina o llars de foc (Bonet *et alii* 1991: 190-192). Podríem dir que la casa és la seu de la vida domèstica, tant a nivell profà com sagrat, entenent que es tracta de dos aspectes indissociables i complementaris (Guérin 2003: 287).

En el cas concret de l'habitació 1 del Tossal Redó (Calaceit) i de l'habitació 7 de la Moleta del Remei (Alcanar), Teresa Moneo, en el seu estudi sobre la religió ibèrica, presenta aquests espais com a *santuaries domèstics*. Aquesta autora proposa que es tractaria d'espais que tindrien el seu origen en el culte domèstic gentilici que rendeix homenatge als avantpassats mítics (Moneo 2003: 275). Tanmateix, nosaltres preferim referir-nos a tots els àmbits tractats en el present treball amb la denominació d'*àmbits diferencials* (Fatás 2004-2005), atès que en funció de la diversitat de dades amb les que hem treballat, preferim agrupar-los sota un concepte semànticament més neutre, que no comporti de manera implícita unes determinades connotacions interpretatives, ni obeeixi, per força, a unes determinades funcions culturals o religioses (Sardà *et alii* e.p.). És a dir, som partidaris d'especificar les funcions específiques d'aquests espais, cas a cas, a partir del seu estudi particular i detallat, perquè com veurem tot seguit, cadascun presenta els seus propis matisos. Del que no hi ha dubte és que ens trobem davant d'espais vinculats a la celebració d'unes pràctiques rituals que mantenen una estreta relació amb les elits gentilícies i les seves estratègies de legitimació ideològica.

En conclusió, pensem que cal ser cautes a l'hora d'arribar a parlar de santuaris a partir de l'atribució d'unes determinats funcionalitats culturals a un espai concret, ja que creiem que aquest fet no es correspon exactament amb la realitat arqueològica de l'àrea que ens ocupa (Belarte i Sanmartí 1997: 27). És a dir, la identificació d'un determinat

àmbit com a espai cultural s'ha d'efectuar en base a la conjunció o combinació de diversos aspectes significatius i contrastats (Renfrew 1985: 14-26). En aquest punt, resulta especialment interessant posar sobre la taula una dada essencial: la dificultat extrema que trobem en els assentaments catalans i del nord del País Valencià, a l'hora de definir l'existència d'espais de caràcter cultural, no ja tan sols durant la primera edat del ferro, sinó durant bona part de tot el període ibèric. De fet, en gran part dels poblats ibèrics i preibèrics, les possibilitats de caracteritzar un espai determinat com un lloc cultural o sacre resulten certament complicades.

El més probable és que allò que durant anys s'ha pretès documentar, aquests suposats espais destinats exclusivament a les activitats cerimonials, simplement no existís (Garcia 2005: 679). Per tant, l'existència d'àmbits que puguem qualificar pròpiament com a temples o santuaris, queda descartada en funció de les dades que ens proporciona el registre arqueològic del primer ferro. En aquest sentit, els àmbits diferencials als quals farem referència, s'haurien d'entendre més aviat com a espais polivalents, atès que el més probable és que es tractés de simples habitatges convertits, per unes poques hores o dies, en espais on dur a terme una petita part del conjunt general de pràctiques litúrgiques que formaven part dels cicles cerimonials de la comunitat. De fet, moltes de les cerimònies es podrien haver realitzat a l'aire lliure (i de fet aquesta circumstància possibilitaria que les celebracions fossin en alguns casos esdeveniments d'àmplia participació, amb l'assistència de tota la comunitat).

Finalment, cal remarcar que contextos com el Turó del Calvari (Vilalba dels Arcs) i Tossal Montañés (Valdeltormo) representen un model a banda, ja que no es poden analitzar de la mateixa manera que les habitacions o àmbits diferencials documentats a l'interior d'un poblat, perquè es tracta d'edificis aïllats que, en tot cas, haurien pogut jugar un paper diferencial a nivell regional. Pel que fa a Turó del Calvari (Vilalba dels Arcs), hem de destacar l'Habitació 1, un espai específicament associat a les pràctiques litúrgiques (tauletes-altar, *kernoi*, etc.) i de consum ritual (plats, vasets, *oinochoai*, graella, etc.). Tanmateix, malgrat que la presència d'elements de marcat caràcter ritual resulta majoritària en les dues habitacions de la planta baixa (H-1 i H-2), cal tenir present que alguns dels elements del segon pis indiquen que l'edifici també hauria pogut albergar funcions domèstiques (teler, gerres d'emmagatzematge, olles, etc.). D'altra banda, Tossal Montañés (Valdeltormo), interpretat com una residència aristocràtica (Moret 2002; Moret *et alii* 2007), presenta evidències molt més clares en relació a les activitats domèstiques (teler, forn, molí, motlles de fundició de bronze). No

obstant això, en aquest cas també és possible identificar un conjunt reduït d'elements de vaixel·la (*oinochoe*, vasets i plats). Per tant, cal analitzar cada cas concret de manera específica per tal de superar l'ambigüïtat que representa el fet de qualificar determinats àmbits amb denominacions genèriques que en realitat no aporten cap precisió a l'hora de determinar les seves característiques funcionals particulars.

En definitiva, tots els contextos que analitzem en el present treball demostren que la pràctica de les activitats rituals es desenvoluparia en àmbits no clarament diferenciats dels espais dedicats a l'activitat domèstica. Això ens obliga a pensar en la més que probable ambivalència o doble funcionalitat que podien desenvolupar molts dels elements o objectes d'ús ritual, quelcom que resulta especialment evident en relació als elements de vaixel·la (vasets, bols, tassetes o plats). En tot cas, cal analitzar en detall les associacions dels objectes i la seva lògica funcional per tal de poder determinar les característiques específiques d'aquells contextos que realment evidencien un potencial informatiu relacionable amb els rituals de comensalitat. No obstant això, la presència més o menys significativa d'elements de vaixel·la relacionables, molt probablement, amb el consum de la beguda i dels aliments, es pot detectar gairebé en tots els casos que hem mencionat. Ara bé, no és el mateix valorar la presència puntual d'alguns elements de vaixel·la en àmbits com l'habitació 1 de Tossal Redó (Calaceit), que aquells altres casos que han proporcionat autèntics serveis amplis i complexos, com és el cas de l'àmbit A4 de Sant Jaume (Alcanar) o les habitacions 1 i 2 de Turó del Calvari (Vilalba dels Arcs).

8.2.2.- Àmbits destinats a l'emmagatzematge de la vaixel·la i de l'instrumental litúrgic

Al marge d'aquells espais que haurien pogut servir de manera específica per albergar les reunions comunitàries i les celebracions litúrgiques, no podem de passar per alt, la significativa presència d'objectes i conjunts potencialment ritualitzables, que s'ha pogut localitzar en determinats espais d'emmagatzematge que semblen destinats específicament a albergar la vaixel·la i l'instrumental litúrgic.

En aquest sentit, comptem essencialment, amb les dades que han proporcionat dos contextos que ofereixen una informació molt il·lustrativa: l'Àmbit A4 de Sant Jaume (Alcanar) i l'Habitació 2 del Turó del Calvari (Vilalba dels Arcs). En ambdós

casos, la concentració de determinats elements distingits de vaixella, resulta certament excepcional.

No obstant això, la presència d'espais destinats a l'emmagatzematge dels elements de vaixella, és una tendència que en el cas de la vall de l'Ebre es pot resseguir des del bronze final, almenys en el cas de Genó (Aitona). En el cas de Genó, López Cachero (López Cachero 1998) va assenyalar el caràcter excepcional de l'habitació 2, un espai de 50 m² que supera amb escreix les dimensions de la resta d'habitats del poblat tractant-se, a més a més, d'un àmbit que presenta un annex lateral que li confereix una planta i unes dimensions diferents. Quant als aïllaments interns, destaca la presència d'un forn relacionat amb la pràctica d'activitats metal·lúrgiques, mentre que en relació als objectes mobles, hem de destacar que el contingut ceràmic és notablement més abundant que el de la resta d'habitacions (Fig. 70). Es tracta d'un habitatge que ha estat interpretat com un àmbit associat a una família rellevant en el si de la comunitat, com seria la família del cap de llinatge. No obstant això, la significativa presència d'eines agrícoles indica que, possiblement, els residents d'aquest espai no s'havien deslligat completament de les tasques productives (Maya 1993: 15-16; López Cachero 1998).

Ara bé, en el marc del present treball ens interessa remarcar que es tracta d'un espai que ha permès documentar una presència certament destacable d'elements de vaixella. Ens referim, sobretot, a la significativa presència d'elements associats al consum dels aliments i la beguda, com són els bols carenats (tipus 1A) i les tassetes (tipus 1C) que representen el 64 % del total de recipients documentats en aquest àmbit. A més a més, també hem de destacar la localització d'altres elements singulars com per exemple un vaset polípod i una sèrie de suports ceràmics que haurien fet les funcions de peus elevats. La major part d'aquests elements foren documentats a l'angle nord-oest de l'habitació i la seva presència agrupada, ha fet pensar en l'existència d'un possible prestatge o banc corregut destinat específicament a albergar de forma ordenada totes aquestes peces de vaixella. En tot cas, es tracta, indubtablement, d'un conjunt ampli que inclou un nombre de vasos que superen sobradament les necessitats que podria requerir el consum domèstic d'una família nuclear. Per tant, pensem que podria tractar-se d'un conjunt de vaixella potencialment utilitzable en el marc de certes pràctiques comensals en les quals haurien pogut participar tots els membres de la comunitat que habitava el poblat. Per tant, l'habitació 2 de Genó, malgrat ser un espai que no ha permès

documentar evidències relacionables amb les activitats rituals o de reunió comunitària, sí que hauria pogut actuar com l'espai d'emmagatzematge d'un conjunt extens de vasos relacionats amb aquelles pràctiques socials que implicaven el consum comunitari de la beguda i els aliments.

A nivell interpretatiu, el fet de documentar aquest tipus d'elements emmagatzemats, és una circumstància contextual molt important a l'hora d'intentar comprendre la seva utilització funcional i, sobretot, a l'hora de valorar el significat social que s'atribuïa a aquests objectes. Molt probablement es tractaria de conjunts de vaixel·la destinats a ser emprats de forma puntual, en el marc dels cicles cerimonials que dictava el ritme periòdic de les litúrgiques comunitàries. Per tant, no són objectes d'ús quotidià, i ben segur que això explica, al menys en part, que estiguessin desats per tal de ser emprats en el moment oportú. Tanmateix, als nostres ulls occidentals, pot resultar incongruent que determinats objectes d'alta consideració, fossin emmagatzemats durant llargs períodes en un lloc tan poc especial com pot ser per exemple, l'altell atapeït d'objectes de l'Àmbit 4 de Sant Jaume (Garcia 2005: 679). En tot cas, el fet d'haver estat localitzats en un context d'emmagatzematge posa sobre la taula diverses qüestions. En primer lloc, sembla informar-nos que al menys part dels objectes que formaven part de la litúrgia de determinades cerimònies no estaven revestits d'una consideració distingida, si més no, no existia incongruència alguna en el fet que, durant els períodes en que no eren utilitzats, poguessin estar dipositats en un espai d'emmagatzematge, conjuntament amb d'altres objectes i vasos d'ús aparentment quotidià. En el cas de l'Habitació 2 del Turó del Calvari, tot i que l'existència d'un entarimat de fusta podria fer pensar en un principi que es tractava d'un espai distingit perquè gaudia d'una certa distinció visual, el cert és que les evidències documentades han permès constatar que es tractava d'un àmbit on la presència d'un ampli conjunt de vaixel·la (bàsicament plats) compartia protagonisme amb l'emmagatzematge de productes com els cereals i els fruits secs (Sardà 2007: 141). En segon lloc, el fet de documentar aquest tipus d'elements agrupats en un espai d'emmagatzematge sembla informar-nos que es tractava d'objectes que solien utilitzar-se en ocasions puntuals i assenyalades. Si més no, està clar que, probablement, no formaven part del conjunt d'instruments del dia a dia.

Finalment, no podem passar per alt que les característiques i funcions especials que, com veurem, s'han atribuït tant a l'assentament de Sant Jaume com al Turó del Calvari, ens obliguen a pensar que es tractava de nuclis que comptaven amb la

necessitat de disposar de repertoris amplis que garantissin les necessitats litúrgiques que deuria generar la celebració periòdica de certs àpats comunitaris. És a dir, es tractaria d'assentaments que, a nivell micro-regional, haurien pogut jugar un rol destacat en relació a les pràctiques ritualitzades de celebració periòdica, entre les quals el control de les polítiques de comensalitat jugaria un paper clau a l'hora de sancionar les relacions socials.

8.2.3.- Àmbits destinats a l'emmagatzematge amfòric

Al marge dels espais vinculats a les pràctiques rituals i de reunió comunitària, també hem de destacar l'existència d'altres espais amb un potencial informatiu molt interessant. Ens referim a la possibilitat d'identificar autèntics magatzems dels béns exòtics (bàsicament àmfores). Aquest tipus de context, ens permet obtenir dades referents a la dinàmica socioeconòmica que regeix la circulació de determinats productes de prestigi i de consum restringit com el vi.

De fet, es tracta d'un moment en què aquests nous productes mediterranis haurien passat a jugar un paper essencial en el cerimonial indígena. A l'àrea que ens ocupa, l'existència d'autèntics magatzems d'àmfores fenícies s'ha pogut constatar a l'habitació A d'Aldovesta (Benifallet) (Mascort *et alii* 1991) i a l'àmbit 3 de Sant Jaume (Alcanar) (Garcia 2005). Tanmateix, cal tenir present que l'emmagatzematge centralitzat d'àmfores fenícies és una tendència que es constata també en regions veïnes, com en el cas de l'habitació 17 del Torelló del Boverot (Almassora), que va permetre documentar la presència d'entre deu i quinze àmfores (Clausell 2002: 13). D'altra banda, a la pròpia zona de l'Ebre, hem de destacar l'existència probable d'un altre centre redistribuidor, similar al cas d'Aldovesta. Ens referim al Turó de Xalamera (Benifallet), un assentament que es coneix únicament per prospecció (Mascort *et alii* 1989), però en el qual es van documentar fragments pertanyents a un nombre d'àmfores fenícies segurament superior als cinquanta individus (Ramon 1994-96: 400).

La centralització de l'emmagatzematge amfòric, s'ha interpretat com un fet estructural que caracteritza la dinàmica d'intercanvis a l'àrea compresa entre el riu Millars i l'Ebre (Vives 2005c: 70). De fet, d'altres assentaments d'aquesta àrea que han lliurat una presència significativa d'importacions fenícies com el Puig de la Nau (Benicarló), la Torrassa (Vall d'Uixó) i Vinarragell (Burriana) també podrien haver

actuat com a probables centres redistribuidors costa-interior (Gusi i Barrachina 2005: 101).

No obstant això, Aldovesta (Benifallet) és sens dubte el cas més conegut i de fet, a nivell mediterrani, s'ha convertit en un paradigma a l'hora d'il·lustrar el funcionament d'un centre especialitzat en l'emmagatzematge i la redistribució dels béns exòtics. Ara bé, la proposta interpretativa inicial que entenia l'assentament com un autèntic port fluvial (Mascort *et alii* 1991), s'ha matisat en diversos treballs recents que han efectuat una nova lectura social del jaciment, posant èmfasi en el fet d'entendre l'assentament com un centre del poder local. És a dir, com una residència vinculada a un cap de llinatge que disposa d'un accés preferent a les importacions fenícies (Garcia 2005; Noguera 2006). En aquest mateix sentit, s'ha apuntat que els espais tipus magatzem s'han de valorar com l'expressió simbòlica d'aquells grups socials que pel fet d'actuar com a interlocutors del comerç fenici, acumulen un capital social que els permet distribuir nous regals i generar nous deutes socials (Vives 2005c: 71).

En el casos d'Aldovesta (Benifallet) i Sant Jaume (Alcanar), resulta evident que la quantitat de productes emmagatzemats en les àmfores fenícies devia superar àmpliament les necessitats estrictes de les comunitats humanes que habitaven aquests dos assentaments. Aquesta circumstància recorda panorames molt similars que es documenten en assentaments d'altres regions com los Almadenes (Hellín, Albacete) (Sala i López 1995: 1887) (López i Sala 1996) o La Quéjola (San Pedro, Albacete) (Blánquez 1996: 160), aquest últim de cronologia més avançada (finals del segle VI anE- segle V anE).

8.2.4. Selecció de contextos i anàlisi micro-espacial

8.2.4.1.- La Moleta del Remei (Alcanar). Els àmbits A7 i A67

En el cas de la Moleta del Remei, malgrat que es tracta probablement d'un dels assentaments més importants de l'àrea que ens ocupa, disposem d'un coneixement força parcial sobre les dades corresponents a la primera edat del ferro. De fet, es tracta d'un jaciment que a nivell interpretatiu compta amb la dificultat d'identificar quines estructures corresponen a la fase fundacional del primer ferro i en quins casos es tracta de reformes i modificacions efectuades durant la fase ibèrica, perquè compta amb diverses fases d'ocupació que s'estenen al llarg d'un període comprès entre els segles VII- II anE. D'altra banda, els treballs arqueològics efectuats entre 1985 i 1997 per part d'un equip d'investigació de la Universitat de Barcelona, dirigit per Ramon Pallarès, Francesc Gràcia i Glòria Munilla, van permetre documentar aproximadament el 75% de la superfície que ocupa l'assentament, optant-se per mantenir una part del jaciment com a reserva arqueològica per al futur. Per tant, es tracta d'un jaciment que no ha estat excavat íntegrament i del qual en coneixem essencialment les dades d'època ibèrica.

Tot i així, les intervencions efectuades al llarg d'aquestes 13 campanyes van lliurar un conjunt molt notable d'informació que va donar lloc a la publicació d'un bon nombre d'articles i fins i tot a l'elaboració d'una monografia (Gracia *et alii* 1988a; 1988b, 1989-90, 1991; Gracia *et alii*, 1989; 1996a; 1996b; Gracia i Munilla 1991; Gracia i Munilla 1993; Gracia 1995; Gracia *et alii* 1994-96; Gracia 1998a; 1998b; Gracia i Munilla 1998). Ara bé, no hem disposat d'una visió general de les dades corresponents a la primera edat del ferro, fins als treballs de revisió efectuats per David Garcia (Garcia 2004; 2005).

L'assentament

L'assentament de la Moleta del Remei es troba ubicat a sobre d'un turó de 208 m s.n.m., que forma part dels estreps més meridionals de la serra de Montsià. El cim del turó, de forma pseudoovalada, és força pla i ofereix una extensa superfície ocupacional. Des d'aquest turó es disposa d'una visibilitat excel·lent, essent especialment interessant la perspectiva que s'obté de la línia de costa, ja que des de l'assentament es divisa perfectament el tram comprès entre la punta de Benifallim i la serra d'Irta. A més a més,



Figura 71. Planta general de la Moleta del Remei durant la primera edat del ferro segons la proposta de David Garcia (Garcia 2004; 2005).

des de Moleta es té una bona visió dels estreps meridionals de la serra de Montsià, en un dels quals es divisa perfectament l'assentament de Sant Jaume, fet que indica l'existència d'una clara relació visual entre ambdós assentaments.

Al llarg de les tretze campanyes (1985-1997) que va dur a terme la Universitat de Barcelona, van excavar-se o reexcavar-se un total de 66 espais, entre àmbits, zones de pas i estructures defensives. A partir del treball de reinterpretació i relectura de les dades arqueològiques efectuat per David Garcia (Garcia 2004; 2005), quan s'ha pogut constatar que es tracta d'un assentament dissenyat, planificat i erigit, en allò que és essencial, durant la primera edat del ferro. És a dir, que des de bon principi s'hauria plantejat la construcció d'un gran assentament (2800 m²) amb un format general propi dels poblats d'espai central, tot i que envoltat per una potent muralla de doble parament. Es tracta d'un assentament que incorpora un estret carrer d'accés que, després de girar a l'esquerra, comunica amb un ample espai central d'ús comunitari. Ara bé, la seva planificació respon, en essència, a una lleugera variació de l'esquema dels poblats d'espai central característic del bronze final-primera edat del ferro (Garcia 2004: 181) (Fig. 71).

Anàlisi micro-espacial

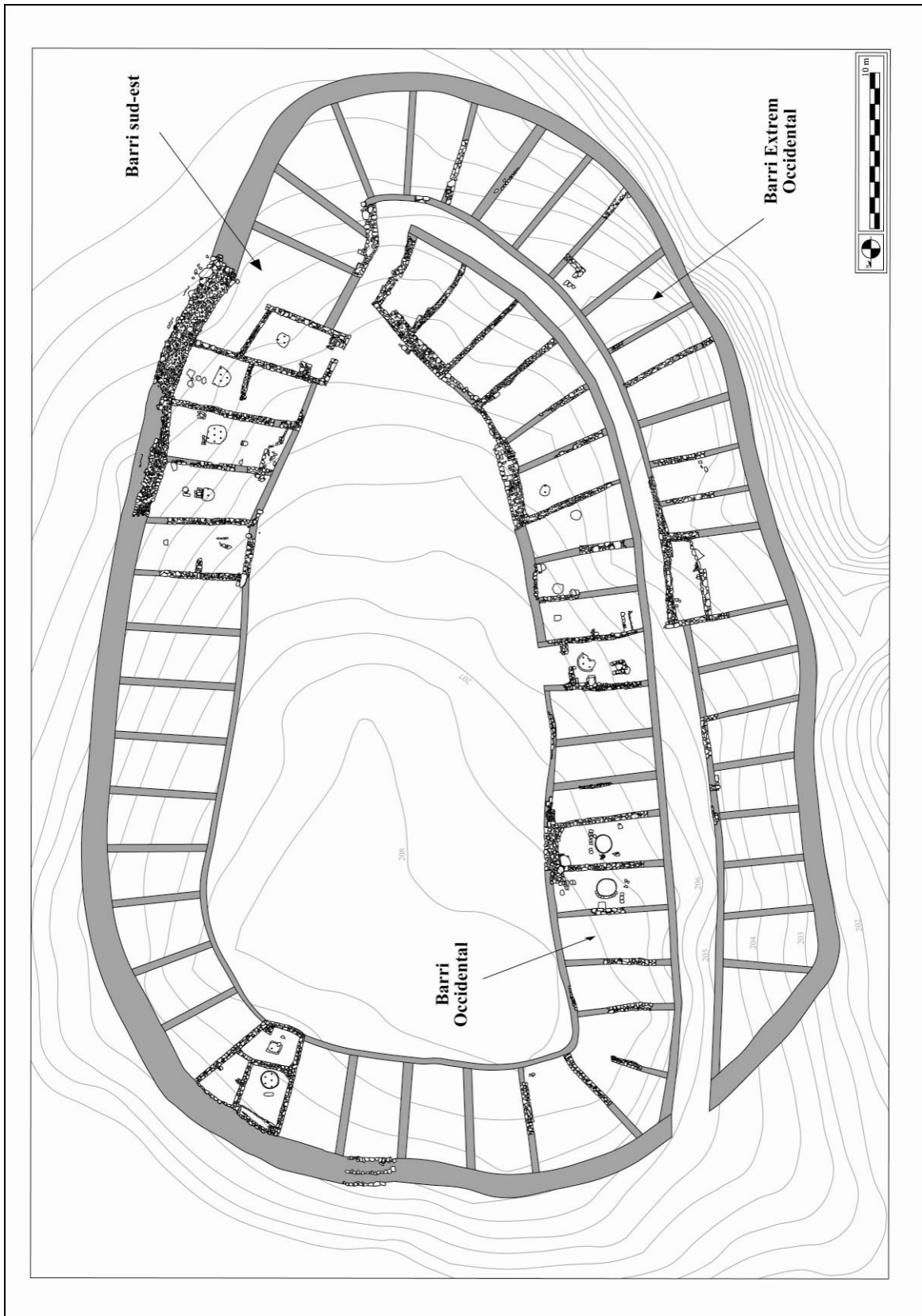
Durant la primera edat del ferro, l'assentament de la Moleta del Remei s'estructura en base a l'existència de diversos barris (barri extrem occidental, barri occidental, barri sud-est, barri nord-oest) que s'articulen en relació al traçat d'un estret carrer i a l'entorn d'un ample espai central d'ús comunitari.

A nivell micro-espacial, disposem de dades referents a un total de 41 àmbits, la major part dels quals fa servir com a mur de fons el propi mur defensiu. Pel que fa específicament a les característiques internes dels àmbits, hem de dir que la major part dels casos corresponen a habitacions de planta rectangular d'uns 21 m² que presenten unes dimensions mitjanes de 7 metres de longitud per 3 metres d'amplada. En la major part d'aquets àmbits s'ha pogut documentar l'existència de grans llars de foc circulars situades en posició central i només de manera molt esporàdica es constata la presència de banquetes adossades. En línies generals, els àmbits d'aquesta primera fase no presenten un agençament estructural intern excessivament diversificat ni complex. Es tracta, majoritàriament, d'àmbits d'habitatge on, essencialment, s'hi van dur a terme les tasques domèstiques vinculades a la vida quotidiana de la comunitat.

D'altra banda, hi ha tota una sèrie d'àmbits que no presenten estructures de combustió i que probablement, en alguns casos, deurien correspondre a espais d'emmagatzematge similars als documentats al barri Nord de l'assentament de Sant Jaume.

En funció dels interessos del present treball, hem de fer referència específica als àmbits A7 i A67, per tractar-se d'espais habitacionals que inclouen evidències certament singulars, tant pel que fa als materials documentats com a nivell estructural.

No podem deixar de mencionar, d'altra banda, que d'acord amb la seqüència estratigràfica documentada, tenim constància que la major part dels àmbits ocupats en el primer ferro, presenten un nivell de cendres que cobreix i amortitza els paviments, amb la qual cosa pensem que es tracta del nivell de destrucció que va posar fi a l'ocupació de l'assentament pels volts del 600 anE (Garcia 2004: 181). De fet, el jaciment restà desocupat fins a mitjans del segle V anE, moment en què es documenta una primera fase d'ocupació ibèrica que aprofitarà gran part de les estructures de la primera edat del ferro i mantindrà el format de planta pseudoovalada.

En tot cas, la revisió dels materials va permetre constatar l'existència d'una dualitat bàsica. Així, tal i com adverteix David Garcia, destacava, per una banda, un conjunt de fragments que cal relacionar necessàriament amb cronologies avançades dins el període ibèric (ibèric ple i tardà). D'altra banda, en canvi, destacaven també fragments de cronologies que encaixaven plenament amb una fase preibèrica i, més concretament, amb la primera edat del ferro, en funció de la relació entre perfils ceràmics a mà característics d'aquest període i ceràmica fenícia occidental (Garcia 2005: 435). Els materials relacionables amb el primer ferro presentaven un grau d'integritat extraordinàriament més alt que els de les fases ibèriques, i a més, formaven part dels nivells estratigràfics més fiables que són, alhora, aquells que de forma més clara s'han pogut relacionar amb el conjunt d'estructures d'A7 i A67. Així, el més raonable és considerar que el conjunt d'estructures que coneixem en relació als edificis A7 i A67 es puguin datar de forma fiable durant aquesta primera edat del ferro i, és per això que, a l'hora d'efectuar la valoració micro-espacial d'aquests àmbits, s'ha assignat en bloc el conjunt de materials ceràmics procedents d'aquests espais, tot i que no sempre disposem del mateix grau d'informació a l'hora de precisar la seva ubicació i la seva relació contextual.

L'àmbit 7 (A7, UH7)

Entre el conjunt general d'àmbits que corresponen a la primera fase d'ocupació de la Moleta del Remei, hem de destacar, primerament, un àmbit del barri occidental: l'àmbit 7. Es tracta d'un espai que presenta una planta rectangular de 14 m², que ha proporcionat una sèrie d'evidències que no tenen res a veure amb les característiques habituals dels àmbits de l'assentament (Fig. 72). A nivell estratigràfic, tot indica que el conjunt d'estructures de l'àmbit 7 ha de ser datat íntegrament a la primera edat del ferro. El fet de no haver pogut constatar refeccions de paviments, amortització d'estructures ni reconversió d'espais, demostra que les possibles evidències estructurals i sedimentàries d'època ibèrica en aquest sector, en cas d'haver existit (circumstància molt probable), han desaparegut del tot com a conseqüència de l'acció dels fenòmens postdeposicionals (Garcia 2005: 205).

Des de bon principi, es va proposar que l'àmbit 7 hauria actuat com un recinte destinat a la pràctica de determinades activitats de caràcter ritual (Gracia i Munilla 1993: 217). D'altres autors han donat un pas més enllà i han qualificat aquest àmbit com un santuari domèstic gentilici (Almagro Gorbea i Moneo 2000: 126; Moneo 2003: 207). Però tal i com s'ha assenyalat, el context material i estructural de l'àmbit 7 admet interpretacions alternatives o al menys complementàries, que indiquen una més que probable convivència d'activitats (Belarte i Sanmartí 1997: 18). En realitat, les evidències documentades demostren que es tractaria d'un àmbit dedicat a funcions específiques diverses, ja que d'una banda hi constatem la pràctica d'activitats metal·lúrgiques i de l'altra banda, la celebració de determinades pràctiques rituals (Garcia 2005: 206). Tot i que, com veurem, en realitat ambdues activitats podrien haver-se desenvolupat de manera conjunta en el marc d'un espai que, eventualment, s'hauria destinat a la realització de determinades pràctiques comunitàries.

A nivell d'espai interior, l'àmbit 7 sembla dividir-se aparentment en dos sectors. Per una banda tenim l'espai principal, una cambra interior rectangular que s'organitza en dues àrees: una més interna, on es va documentar un forn amb forma de ferradura, i una més externa, on es va documentar una gran llar de foc circular. La gran llar de foc (1,50 m de diàmetre), lluny de ser un element singular, és un tipus d'estructura que s'ha documentat, amb dimensions similars, en d'altres àmbits del poblat. D'altra banda, en aquesta mateix sector del recinte, però adossada al mur nord, s'hi va localitzar una petita

cista de pedra (0,40 x 0,50 m) formada per lloses planes retallades i encaixades en el paviment. A l'interior d'aquesta cista de pedra s'hi va documentar un conjunt format pel que van considerar-se les restes d'un sacrifici animal, moltes cendres i carbons, fragments d'un petit vas fet a mà i un parell de fragments d'àmfora fenícia. Pel que fa específicament a les restes de fauna, aquestes inclouen 24 fragments de les extremitats i el crani d'un oviceprí de 5 a 9 mesos, així com una costella de *Bos taurus* i dues vèrtebres d'espàrid indeterminat (Gracia i Munilla 1994: 218). D'altra banda, just al costat oest de la cista es van documentar restes d'un altre oviceprí jove (5-9 mesos) que semblen indicar l'existència d'un sacrifici fundacional o substitutiu.

Aquesta cista estava coberta per una placa de plom de 24 x 16'5 cm decorada amb una línia incisa que traçava una mena d'arc al voltant. Tot plegat podria fer pensar en l'existència d'un dipòsit sacre o ritual. No obstant això, s'ha assenyalat que la presència d'un lingot de plom, incideix sobretot en la idea de considerar aquesta cista com un equipament especialment relacionat amb les activitats metal·lúrgiques. En aquest sentit, cal tenir present que la placa de plom estava preparada per a ser emprada en activitats de fossa, perquè encara s'hi podien apreciar les evidències del retall i l'extracció de fragments rectangulars (Garcia 2005: 207).

Finalment, al fons de l'habitació es va documentar una estructura de combustió amb forma de ferradura, integrada per uns murets de pedra que defineixen un espai interior de 80 x 30 cm. A l'interior d'aquesta estructura s'estenia un nivell d'argila rubefactada sobre una preparació de còdols. Un darrer element destacable, és la presència d'un enterrament infantil cobert per lloses, que es va localitzar a l'angle nord-oest de l'àmbit (Gracia i Munilla 1993: 218).

D'altra banda, l'existència d'un segon sector ve condicionada per dos petits murs que defineixen un espai d'aproximadament 0,80 m de llarg que constitueix la porta d'accés a l'interior de la cambra gran. El conjunt dels dos murs i la porta d'accés conformen una façana particular. Amb tot, aquesta façana no es troba adossada al punt extrem oriental dels murs llargs com és habitual, sinó que se situa aproximadament un metre cap a l'interior, de tal forma que els extrems d'aquests murs llargs, que sobresurten aparentment de l'edifici, conformen una mena de vestíbul obert o petit porxo.



Figura 72. Planta de l'àmbit A7 amb el repertori de materials mobles documentats en aquest context (a partir de: Gracia i Munilla 1993; Garcia 2005).

Quant als materials, hem de fer referència en primer lloc, a un conjunt de 8 vasos en ceràmica a mà que es localitzaren a l'entorn de la llar de foc i que es van poder recuperar amb un elevat grau d'integritat. Aquest conjunt està format íntegrament per gerres i/o vasos contenidors. Més concretament, per tres vasos de perfil en essa i decoració de cordons digitats de dimensions mitjanes, un altre de característiques similars però de menors dimensions, un petit vas de perfil en essa amb vora curta i decoració de mamellons aplicats, un vas de dimensions mitjanes amb tendència globular, un gran vas de perfil en essa amb una gran panxa igualment globular i, finalment, un vas globular nansat, boca molt ampla, peu alt i decoració d'acanalats. A banda, destaquen altres exemplars més fragmentats, tant de vasos de perfils en S com de bols, tapadores i vasos amb peu anular (Gracia *et alii* 1994-96; Garcia 2005).

Pel que fa a les produccions fenícies o de tipus fenici, hem de destacar: diverses nanses, fragments informes i vores d'àmfores fenícies (tipus T.10.1.2.1 o similars), que podrien correspondre a un mínim de cinc exemplars, dos morters-trípodes, tres vasos *pithoi* i fins i tot algun bol, així com bases umbilicades pertanyents a d'altres vasos tipus *pithos* i tipus *Cruz del Negro*. D'altra banda, pel que fa específicament als materials ceràmics recuperats a l'interior de la cista, hem de destacar una nansa d'una àmfora fenícia i, pel que fa a la ceràmica a mà, una base anular i 13 fragments informes pertanyents a un mateix vas indígena.

En definitiva, a l'hora de plantejar-nos la interpretació de l'àmbit 7, cal tenir present que el forn amb planta de ferradura i la petita cista adossada al mur nord semblen elements relacionables amb activitats productives de caràcter especialitzat, resultant especialment destacable la seva possible relació amb les tasques metal·lúrgiques. Tanmateix, en el cas del forn, tampoc podem descartar que es tractés d'un element destinat eventualment a d'altres tasques de transformació econòmica, com per exemple, la cocció del pa. En tot cas, la presència exclusiva d'aquests agençaments singulars en l'àmbit 7, sembla indicar-nos que es tractaria d'un espai destinat a la realització de certes tasques comunitàries que inclourien sempre una vessant productiva i alhora una vessant ritual.

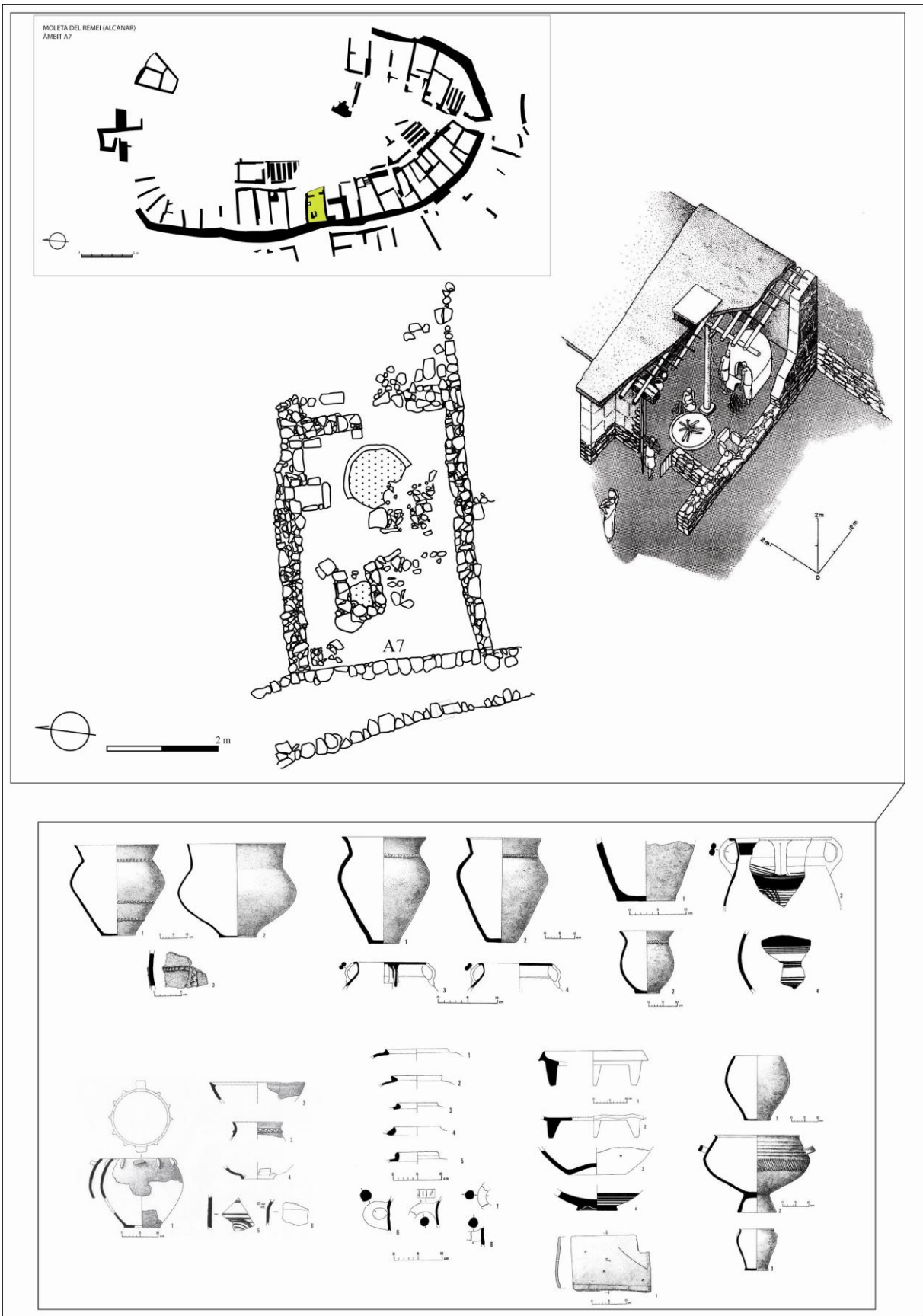
En aquest sentit, cal recordar l'estret lligam que durant el primer ferro sembla produir-se en determinats sectors ascendent de la societat entre l'ús de determinats objectes de bronze i el control de la seva metal·lúrgia. Així, a l'àmbit 7 podríem trobar representats tots dos components, un espai on es podrien dur a terme els processos de fosa del bronze (recordem que durant aquest període el plom constitueix un element

cada cop més important en la composició dels bronzes, en substitució d'un estany cada cop menys abundant, però on també es podrien haver realitzat, de forma conjunta (o no), potser revestint d'un caràcter cerimoniós les tasques de treball del metall, determinades litúrgies o pràctiques de consum ritual al voltant de la gran llar de foc (Garcia 2005). Ens trobaríem, així, davant d'un espai de producció, però també de consum, tractant-se d'un recinte que en determinades ocasions podria albergar certs àpats rituals de caràcter comunitari.

Així, pel que fa a l'estudi contextual dels materials (Fig. 73), hem de fer especial referència a la localització del conjunt de vasos que es recuperaren esclafats sobre el paviment, just al voltant de la gran llar de foc. Aquesta circumstància, tot i que resulta funcionalment relacionable amb la documentada en d'altres àmbits (resultant especialment similar amb la situació documentada en l'àmbit 4, on es localitzaren 5 vasos a mà al voltant de la llar), presenta, en el cas que ens ocupa, una sèrie de particularitats que cal valorar. En primer lloc, el fet de constatar la presència conjunta de fins a 8 vasos, que hem d'interpretar com a olles i/o gerres destinades tant a l'elaboració de determinades preparacions culinàries com a la petita reserva, pot ser un primer indici a valorar, ja que ens està indicant un volum important d'aliments a consumir. D'altra banda, cal tenir en compte el seu propi context de localització (tracta d'un espai que hauria albergat la realització de certes pràctiques comunitàries, molt possiblement el treball del metall), que ens indueix a plantejar que, en determinades ocasions, la funcionalitat d'aquest àmbit anés més enllà del fet d'albergar les necessitats domèstiques de la família que habitava l'edifici.

Finalment, cal apuntar que, entre aquest conjunt de recipients localitzats a l'entorn de la llar, destaca especialment un vas molt particular que, alhora, singularitza el conjunt. Es tracta d'un vas globular nansat, de boca molt ampla i peu alt anular que presenta un acabat decoratiu brunyit, circumstància a la qual cal afegir la decoració acanalada (que integra un conjunt de sis acanalats amples horitzontals disposats a partir de la mateixa vora del vas). Tot plegat confereix a la peça un format diferent a la resta de vasos documentats a l'assentament i sembla allunyar-nos, tant a nivell tipològic com decoratiu, dels recipients que són habituals en els contextos domèstics del primer ferro. En aquest sentit, s'ha assenyalat que podria tractar-se d'un vas refinat que s'hauria utilitzat en moments i circumstàncies molt concretes (Garcia 2005). D'altra banda, la tipologia i la decoració semblen més pròpies dels repertoris del bronze final. En aquest sentit, no es pot descartar que es tracti d'un vas conservat des de temps enrere per part

d'alguns dels membres de la comunitat (potser una família), que s'hauria transmès de generació a generació en funció del seu simbolisme, significat i/o valor social (Garcia 2005: 206). El context de localització d'aquest vas, ens fa pensar en la possibilitat que la resta de vasos situats al voltant de la llar de foc poguessin formar part d'un conjunt destinat eventualment a unes pràctiques de consum que inclourien la preparació i presentació de diversos productes i elaboracions culinàries. Ara bé, amb això no volem dir que ens trobem davant d'un context de consum localitzat *in situ*. És a dir, el més probable és que la identificació d'aquest conjunt de vasos al voltant de la llar correspongués a la localització domèstica habitual d'aquestes peces, tal i com s'ha pogut documentar en algun altre àmbit de l'assentament (com A4 i potser també A14). De fet, la disposició d'aquests vasos constitueix, en realitat, un testimoni excepcional de les dinàmiques culturals específiques de la comunitat i ens ofereix dades molt precises en relació als seus hàbits culinaris i alimentaris del dia a dia. No obstant això, aquest fet no exclou que en el cas d'A7 es puguin valorar alguns factors que permetin concebre aquest conjunt de vasos, com un repertori potencialment utilitzable en el marc de determinades pràctiques de consum excepcional. Unes pràctiques que, tot i que podrien incloure aspectes diferencials (en funció dels productes consumits, de la utilització de determinats instruments, etc), alhora podrien compartir aspectes habituals dels àpats domèstics, com el fet d'articular la preparació i el consum dels aliments a l'entorn de la llar de foc.

Pel que fa als vasos destinats al consum individualitzat, hem de destacar en primer lloc, que enfront mateix de la cista de pedra, es va recuperar la base d'una àmfora fenícia, retallada intencionadament i utilitzada molt possiblement a manera de plat. De fet, entre els materials a torn, també s'assenyala la possible presència d'algun fragment de bol, però el cert és que no comptem amb dades massa conclouents en relació a aquests vasos. Aquest fet, ens impedeix poder efectuar aproximacions precises en relació al nombre de comensals que podrien participar en els actes de consum desenvolupats en aquest espai.



Figura 73. Conjunt significatiu de materials documentats a l'àmbit A7 (A partir de: Gracia i Munilla 1993; Garcia 2005).

En tot cas, pel que fa concretament a la beguda, el fet de documentar la presència d'àmfores fenícies i *pithoi*, al costat d'alguns exemplars de morters-trípodes, podria indicar-nos la pràctica d'uns hàbits de consum del vi molt específics, ja que actualment es proposa que els trípodes fenicis haguessin estat utilitzats per piconar espècies o d'altres substàncies amb l'objectiu d'aromatitzar o endolcir el vi (Vives 2005b: 204). Aquest hàbit de consum de la beguda estaria clarament vinculat a certes costums refinades d'origen oriental, tractant-se d'un recurs que no només permetria exhibir uns nous paràmetres de consum, sinó que alhora permetria dissimular el gust dels vins deteriorats o picats pel transport a llarga distància. De fet, la presència de morters-trípodes resulta força escassa a l'assentament, per tant, la localització conjunta de, com a mínim, dos exemplars en l'àmbit 7, resulta encara més significativa.

Finalment, hem de fer referència a la significativa presència de restes de fauna, ja que més enllà de la seva inclusió en dipòsits votius o rituals, també cal valorar quin paper hauria pogut jugar el consum de la carn en el marc de les pràctiques rituals desenvolupades en aquest recinte. En aquest sentit, l'estudi de les restes d'ovicaprí, va permetre confirmar que es tractaria d'individus joves que haurien estat sacrificats. D'altra banda, també podria ser un factor a valorar, el fet que en un dels dipòsits de fauna, s'hi enterrés únicament una de les parts anatòmiques de l'ovicaprí més desproveïda de carn, com és el cap.

En definitiva, a l'hora d'intentar avançar en una hipotètica reconstrucció contextual del tipus de consum que manifesten les evidències documentades en aquest àmbit, no podem anar més enllà del que hem exposat. Ara bé, no hi ha dubte, que el caràcter diferencial de l'àmbit 7 ve determinat pel fet de tractar-se d'un espai on es durien a terme, aparentment de manera reiterada, determinades tasques específiques, entre les quals molt possiblement cal situar certes pràctiques de consum ritual. En aquest sentit, cal valorar que es tracta d'un edifici que presentava una façana peculiar i unes estructures interiors igualment excepcionals, les quals es podrien relacionar amb activitats de caire metal·lúrgic i, alhora, amb la celebració de determinades cerimònies de caire social.

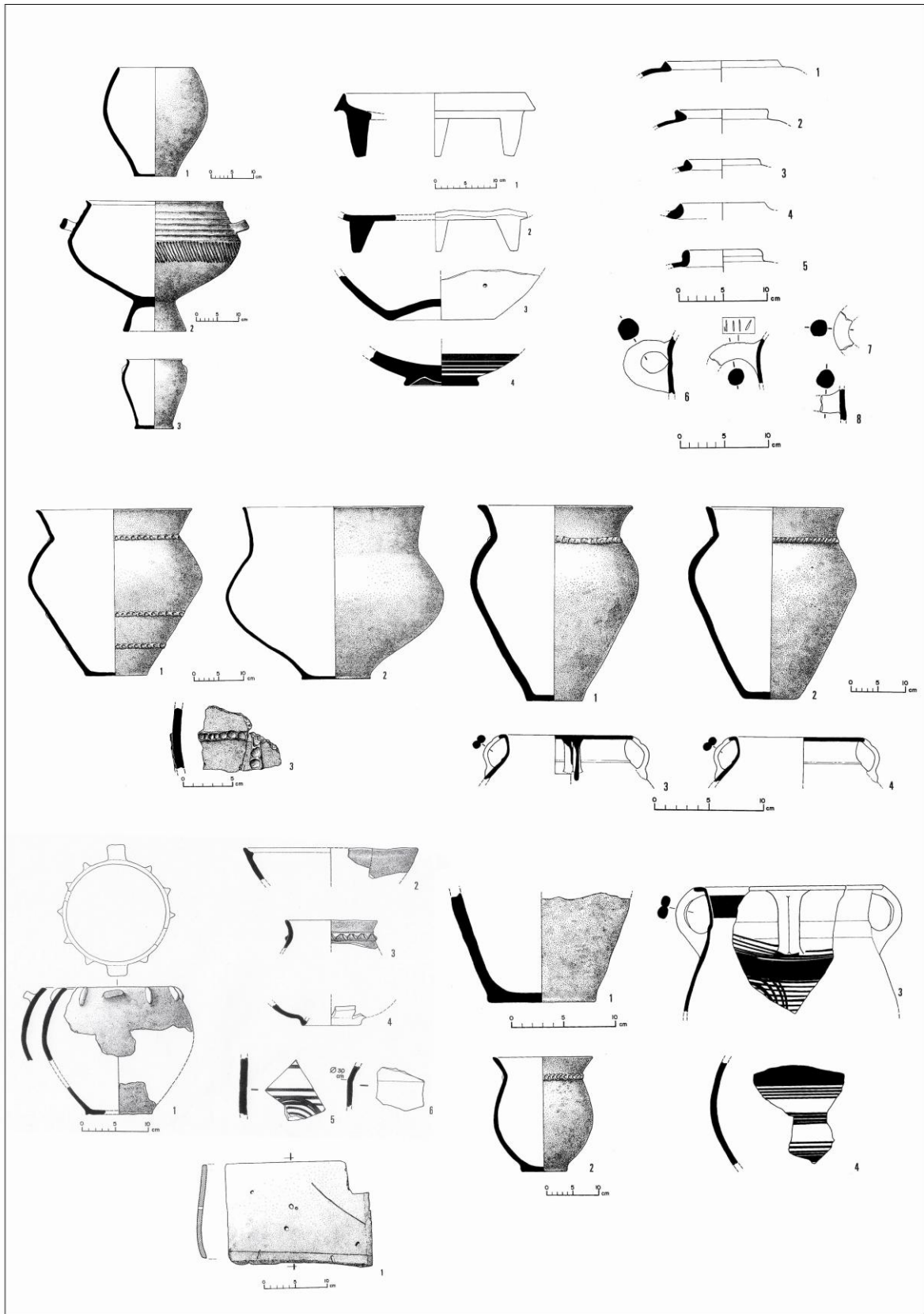
L'àmbit 67 (A67, UH67)

Al marge de l'àmbit 7, la revisió dels contextos de la Moleta del Remei corresponents al primer ferro (Garcia 2005), ha permès identificar l'existència d'un altre espai diferencial al sector nord de l'assentament. Es tracta de l'àmbit 67, que també presenta una estructura arquitectònica complexa i alhora inclou certes evidències relacionades amb les activitats rituals. En aquest cas, es tracta d'un àmbit de planta trapezoïdal, perquè s'adapta a la disposició corbada de la muralla. Ocupa un total de 25 m² i presenta una superfície interna compartimentada en tres espais: A67A (7,90 m²), A67B (10,25 m²) i A67C (6,85 m²) (Fig. 74).

A l'espai B s'hi va documentar una llar de foc central de forma gairebé circular (1,60 m de diàmetre), un enterrament infantil/perinatal situat al costat d'un dels murs i una estructura tipus dipòsit-lleixa. Aquesta darrera estructura, està construïda a partir de lloses verticals disposades paral·lelament a la paret de fons, delimitant un espai rectangular a la capçalera de l'àmbit. En el seu interior s'hi van recuperar fins a cinc enterraments infantils. En l'espai C, es va documentar la presència d'un altre enterrament perinatal, situat a tocar d'un dels murs i a prop de la zona d'accés a l'espai A. De fet, a l'excavar-se el nivell inferior de l'àmbit C es va poder documentar l'existència d'un parell de graons que permetrien l'accés a aquest altre espai. D'altra banda, cal tenir present que a l'interior de l'espai C, es va constatar la presència d'un mur transversal que compartimenta aquesta habitació en dos subespais. Finalment, l'espai A, que correspon a la darrera fase d'ocupació del recinte, és el de dimensions més reduïdes i presentava, únicament, una llar de foc de forma pseudorectangular (0,60 x 0,60 m) situada en disposició central.

Quant a l'evolució constructiva del recinte A67, el cert és que la revisió efectuada per David Garcia, va permetre confirmar l'existència de diverses fases constructives, per bé que s'enquadren totes elles dins de la primera edat del ferro. En un primer moment, els seus excavadors van definir l'existència de tres fases d'ocupació, que feien pensar en la possibilitat de poder trobar reflectit en les estructures d'aquest edifici els diversos moments crono-culturals durant els quals el jaciment fou ocupat (primera edat del ferro, ibèric ple, ibèric final). Tanmateix, totes les unitats estratigràfiques mostren una evident coherència cronològica interna, atès que la pràctica totalitat dels elements que conformen el conjunt de materials mobles recuperats en aquest àmbit s'han de situar a la primera edat del ferro (Garcia 2005: 351).

Des d'aquesta perspectiva, el més probable és que en un primer moment A67 tingués una disposició interna dividida en tan sols dues cambres (B i C) i que, durant un moment més avançat, es dugués a terme una reforma interior que dotés aquests dos àmbits de façanes interiors, molt possiblement per tal de definir clarament una zona de vestíbul diferenciada de la resta d'espais. En aquest sentit, la construcció d'uns envans que tanquen les dues cambres interiors, donaria lloc a una concreció física molt més marcada que podem posar en relació amb la subdivisió funcional dels àmbits. Així, la localització d'una gran llar de foc de format circular en la sala B deixen ben clara la seva funció de cambra domèstica. D'altra banda, la presència d'una llar de foc de dimensions menors i més irregular en la zona de vestíbul, semblen indicar-nos que l'àmbit A podria correspondre a una àrea de processament o de treball domèstic indeterminat, mentre que la inexistència de llar i les dimensions menors, fan pensar que l'àmbit C pogués utilitzar-se com un espai de magatzem (Garcia 2005: 433).

Pel que fa a l'estudi quantitatiu dels materials ceràmics, l'àmbit 67, amb un 23,23 % del conjunt total de fragments (NF), és precisament el que ha permès documentar una presència més significativa de ceràmica a torn (Garcia 2005: 452). Aquest fet ens podria indicar que la família que habitava aquest edifici disposava d'un accés preferencial o diferencial a determinats productes exòtics. De fet, si observem la distribució micro-espacial del repertori, podem comprovar que la presència de vasos fenicis es documenta en els tres espais del recinte.

Així, a l'espai B hem de destacar, en primer lloc, la presència d'alguns fragments informes de fang barrejat amb desgreixant vegetal i pràcticament sense coccio, tècnica molt ben documentada en assentaments propers de la primera edat del ferro com Sant Jaume o la Ferradura. Quant als materials pròpiament ceràmics, el conjunt a mà és molt nombrós i els tipus que trobem són els propis i habituals de la primera edat del ferro: destaquen numèricament els fragments corresponents a vasos d'emmagatzematge de perfil en S amb bases planes i decoració de cordons aplicats. També destaquen en aquest apartat les versions d'aquest tipus que disposen d'un peu alt anular, a més a més dels grans contenidors de vora engruixida. El conjunt a torn està format íntegrament per ceràmica fenícia o de tipus fenici, destacant les àmfores, els vasos tipus *pithos* i les urnes *Cruz del Negro*, a vegades amb decoració bicroma en colors negres i vermells. Entre els tipus amfòrics, destaquen les àmfores fenícies occidentals (T.10.1.1.1. i T.10.1.2.1), però també comptem amb àmfores fenícies centro-mediterrànies del tipus Ramon T.2.1.1.1, amb una cronologia de primer o segon

quart de segle VII anE fins, potser, finals d'aquest mateix segle, o T.2.1.1.2, de l'últim decenni del VII anE i primer terç o primer quart del VI anE (Ramon, 1995, 177-178). A més a més, destaca també el fragment d'un possible *thymaterion*, un instrument mediterrani d'ús marcadament ritual, la presència del qual també es documenta en els recintes I i II de Barranc de Gàfols (Ginestar). Aquest exemplar, però, que ha conservat bona part del tronc central del peu i la part interior del plat o bol superior, s'allunya força dels exemplars de Barranc de Gàfols. De fet, tot i que també presenta un perfil exterior sinuós, és molt més irregular i no presenta restes de decoració. D'altra banda, s'ha apuntat que, molt possiblement, aquests fragments poguessin correspondre a peces tipus copes de peu alt més que no pas a *thymateria* pròpiament dits (Garcia 2005: 442).

En definitiva, les dimensions de l'àmbit, la presència d'una llar de foc en disposició central, així com la significativa presència de vasos en ceràmica a mà (gerres i olles), ens indueixen a interpretar aquest àmbit com l'espai domèstic on es durien a terme les activitats quotidianes (cuina, consum i repòs). No obstant això, hem de valorar també la importància del factor ritual, ja que la presència de sis enterraments infantils, és un tret excepcional que singularitza aquest espai i li proporciona un potencial simbòlic especial.

Pel que fa a l'espai C, hem de destacar la presència d'un parell de molins barquiformes, una mà de molí i un *pondus*. El conjunt de la ceràmica a torn està integrat, també en aquest cas, per tipus fenicis, destacant les àmfors fenícies occidentals arcaiques i els vasos tipus Cruz del Negro. La ceràmica a mà repeteix allò que és més habitual durant aquest període: vasos de perfil en S amb decoració de cordons aplicats, tapadores, vasos d'emmagatzematge de perfil en essa amb vora curta, vores d'urnes de tancament hermètic, així com vasets de cos globular i peu anular. A més a més, també es recuperaren fragments de vasos fets amb fang cru barrejat amb desgreixant vegetal, als quals ja hem fet referència anteriorment.



Figura 74. Planta de l'àmbit A67 i conjunt significatiu de materials documentats en aquest recinte (a partir de: Garcia 2005).

En l'àmbit C, resulta destacable la presència de certs instruments vinculats al processament dels productes alimentaris, com els molins barquiformes, així com la localització d'alguns instruments de consum personal, com els vasets globulats. No obstant això, les dimensions reduïdes d'aquest àmbit i la manca de llar de foc, ens allunyen de l'esfera de la preparació i el consum dels aliments i ens indiquen, molt probablement, que es tractaria d'un espai d'emmagatzematge.

Quant a l'espai A, que hauria actuat com a vestíbul, la major part dels fragments de ceràmica a mà són informes o vores lleument exvasades que ens donen poques pistes en relació als tipus vasculars als quals pertanyen, mentre que entre el conjunt a torn constatem la presència de tipus indeterminats, tot i que en general la presència fenícia segueix sent important, amb àmfores i vasos *pithoi*. Paral·lelament, també s'hi va recuperar el fragment d'un altre possible *thymaterion*.

Finalment, també hem de destacar la presència d'una sèrie d'elements metàl·lics certament significatius, però dels quals no en coneixem la seva localització exacta dins l'àmbit 67. Ens referim, concretament, a les restes del que semblen una sèrie de penjolls complexos, conformats per diversos elements de bronze, com ara petits penjolls de cap esfèric, tija allargada i petit orifici suspensori així com també elements diminuts de format cilíndric pensats expressament per a revestir el fil que uniria el conjunt, anelles de dimensions diverses i una gran plaqueta conformada per una gran anella superior i un cos trapezoïdal allargassat amb tres orificis en l'extrem inferior (Garcia *et alii* 2000: 65-66; Fig. 4). Per últim, cal destacar, igualment, un conjunt conformat per un nombre indeterminat però força gran d'anelles de bronze i de ferro de diferents diàmetres. En aquest últim cas, l'elevat grau de corrosió impedeix desentortolligar el conjunt i, per tant, resulta difícil definir la funció d'aquest conjunt d'anelles que, aparentment, funcionarien de forma unitària formant part d'un mateix objecte, podent-se tractar de les restes d'un arreu de cavall.

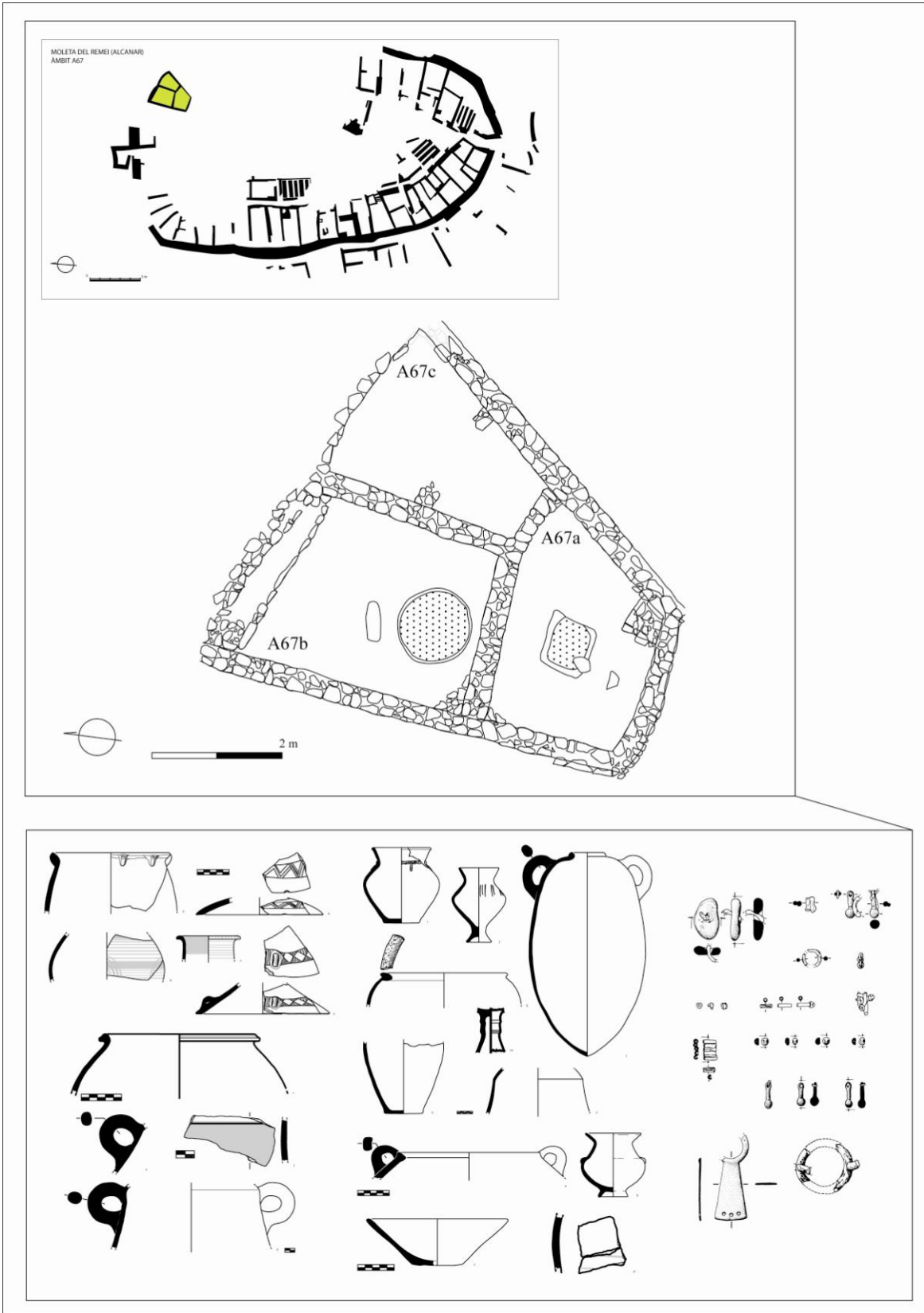
En tot cas, en funció dels interessos del present treball, ens interessa valorar essencialment el caràcter excepcional d'A67 com a possible espai ritual d'ús comunitari. En aquest sentit, pensem que l'evidència que ens informa del possible significat especial del recinte és, sobretot, la significativa presència d'enterraments infantils. De fet, tot i que interpretar la presència d'aquests enterraments no és una tasca senzilla, s'ha assenyalat que la identificació d'enterraments infantils en determinats espais d'hàbitat, s'ha de relacionar amb pràctiques rituals domèstiques clarament vinculades a la voluntat de preservar la unitat familiar. En aquest sentit, cal tenir present

que en el món ibèric i preibèric es documenta una representativitat funerària infantil molt reduïda, fet que es deu, molt probablement, a una clara restricció de l'accés dels infants a l'univers funerari adult -les necròpolis-, en funció d'un determinat límit d'edat (Izquierdo 2007: 256). D'altra banda, els alts índexs de mortalitat, convertirien l'experiència de la mort en quelcom freqüent de la vida familiar, fet que contribueix a explicar la integració dels enterraments infantils en el cercle ritual més íntim de l'esfera domèstica. Aquesta idea s'ha relacionat, en alguns casos, amb la proximitat que solen evidenciar les inhumacions infantils respecte les llars de foc, tal i com es documenta en l'espai B, una tendència que obeiria a l'objectiu d'expressar la preservació de la unitat del conjunt familiar, atès que el foc domèstic simbolitzava la vida col·lectiva de la comunitat (Maluquer *et alii* 1990).

Ara bé, la presència en el recinte C d'un dipòsit-lleixa que incloïa fins a cinc enterraments infantils, als quals cal sumar les dues sepultures individuals documentades a l'interior dels recintes B i C, reflexa un panorama que sembla superar clarament l'esfera familiar pròpiament domèstica. Això ens indueix a plantejar la possibilitat que A67 es pogués interpretar, en realitat, com un edifici vinculat a la família del cap de llinatge i que, per tant, fos un recinte que posseïa un significat especial a nivell comunitari. És a dir, som de l'opinió que la sepultura d'individus infantils en determinats espais domèstics seria un factor de reconeixement social que podria atorgar un significat "públic" i ritual a determinats àmbits. D'altra banda, resulta molt suggerent el fet de documentar aquesta significativa presència d'enterraments infantils just en un edifici arquitectònicament complex que pateix diverses reformes estructurals perquè de manera freqüent els exemples d'inhumació de nounats i de lactants de menys d'un any es relacionen amb moments associats a refaccions en l'arquitectura domèstica (Izquierdo 2007: 257). Aquest fet podria estar relacionat amb l'amortització voluntària de determinats espais domèstics en honor als infants difunts, atorgant un significat també simbòlic o ritual a les refaccions i remodelacions d'alguns àmbits.

8.2.4.2.- Sant Jaume (Alcanar, Montsià). Els àmbits A1, A3 i A4

En el moment actual, l'assentament de Sant Jaume (Alcanar) és, sens dubte, el jaciment que proporciona majors possibilitats de treball, a l'hora d'avaluar la interacció entre fenicis i indígenes a l'àrea que ens ocupa. Aquest fet es deu, no solament al ric i variat repertori de materials mobles que ha lliurat, sinó, sobretot, a l'excepcional estat de conservació que presenta aquest espai arqueològic. En aquest sentit, hem d'apuntar que les seqüències estratigràfiques dels diversos àmbits de Sant Jaume destaquen per la seva potència, amb una mitjana que arriba als dos metres d'alçada de sediment. L'alt nivell de conservació de les parets, el fet que aquestes estiguin fetes íntegrament amb pedra i l'absència de treballs agrícoles a l'indret, han permès conservar la pràctica totalitat dels materials mobles i dels equipaments interns dels diversos àmbits.

Tanmateix, es tracta d'un jaciment que continua en curs d'excavació i per tant, tal i com afirmen els seus excavadors, cal ser prudents a l'hora de valorar els resultats, ja que, ara com ara, comptem només amb dades i conclusions parcials que són el reflex de l'estat actual de les investigacions. Cal apuntar, però, que el desenvolupament d'un programa d'intervencions sistemàtiques des de 1997 i la publicació de bona part dels resultats obtinguts (Garcia *et alii* 1998; Garcia i Gracia 1999; Garcia i Gracia 2002a; Garcia i Gracia 2002b; Garcia *et alii* 2004; Garcia *et alii* 2005; Garcia *et alii* 2006; Garcia i Moreno 2009) permeten disposar en el moment actual d'un coneixement certament acurat i precís, tant de la trama urbana que defineixen les estructures exhumades, com de l'àmplia panòplia de materials mobles que s'han pogut documentar en cadascun dels àmbits intervinguts. Finalment, també hem de destacar la tesi doctoral de David Garcia (Garcia 2005), la consulta de la qual ens ha permès disposar d'un coneixement exhaustiu dels materials recuperats, així com de les dades micro-espacials referents als diversos contextos.

L'assentament

L'assentament de Sant Jaume Mas d'en Serrà ocupa una superfície aproximada d'uns 495 m² i es troba situat al nord de la desembocadura del riu Sénia, en un dels darrers estreps de l'extrem sud-est de la serralada del Montsià, al capdamunt d'un turó de petita alçada (224 m s.n.m.) però de fortes pendents i d'accés complicat.

Quant a ubicació, disposa certament d'una situació privilegiada, prop de la costa i de la desembocadura del riu Sénia. A nivell visual, hem de destacar que es tracta d'un

punt, des d'on es domina sense problemes tot el sector de costa comprès entre el port dels Alfacs-Punta de la Banya fins a la Serra d'Irta-Penyíscola; evidentment això inclou totes les possibles zones de desembarcament natural d'aquesta àrea, factibles de ser utilitzades durant l'antiguitat situades en aquest sector costaner, molt especialment en el tram de costa comprès entre la Punta de Benifallim i la zona de la desembocadura del barranc de Sant Jaume i les Calafes.

L'assentament disposa d'una potent muralla perimetral que defineix una planta pseudocircular. Com a resultat dels treballs desenvolupats fins al moment, es coneix aproximadament el 60% del seu format estructural intern, havent-se excavat gairebé el 40% del conjunt. En funció de les evidències documentades, sabem que fou ocupat durant un únic moment, que correspon *grosso modo* als darrers decennis del segle VII anE i els primers del segle VI anE.

Les estructures arquitectòniques conegudes dibuixen un assentament constituït a partir de la distribució racional de diversos conjunts d'àmbits, l'organització espacial dels quals manté puntualment un cert caràcter ortogonal. Aquests àmbits s'agrupen, en conjunts seriats, grups d'estances que en la seva major part aprofiten com a mur de fons la muralla del propi assentament. Malgrat aquesta tendència majoritària, val a dir que un d'aquests conjunts seriats (sector 2) ocupa una posició central en l'ordenament espacial de l'assentament, envoltat per diverses vies i espais de circulació i, per tant, sense relació estructural directa amb la muralla. La circulació per l'interior de l'assentament queda garantida gràcies a una xarxa de carrers o vies de circulació, de longitud variable i amb una amplada mitjana al voltant d'1,30 m, dels quals se n'han identificat fins al moment un parell (C1 i C2). El sector 1 o Barri Nord, és el que ha centrat bona part dels esforços desenvolupats fins al moment i ha permès documentar un conjunt de set àmbits seriats (A1, A2, A3, A4, A5, A8, així com l'espai A9, situat fora muralles). Es tracta d'un sector vertebrat per la presència d'un carrer (C1) absolutament lineal de 22 metres que transcorre en direcció est-oest i des del qual s'accedeix als diversos àmbits. A més a més, també s'ha pogut resseguir completament el pany de muralla que defineix el tancament perimetral de tot l'assentament, documentant la presència d'una torre adossada en forma de ferradura (T1) al costat nord-est (Fig. 75).



Figura 75. Planta general i fotografia aèria de l'assentament de Sant Jaume (Alcanar) (A partir de: Garcia 2005; Garcia i Moreno 2009).

En definitiva, pel conjunt de les seves característiques, que inclou no tan sols els propis elements defensius (muralla, torre) sinó també una definició urbanística i arquitectònica certament singular (aparentment allunyada del concepte de “poblat d’espai central” i amb, al menys, un barri destinat exclusivament a funcions d’emmagatzematge), Sant Jaume s’ha interpretat no com un poblat, sinó com una fortalesa o residència fortificada (Garcia 2005: 548). De fet, el paper diferencial que hauria jugat l’assentament, és un dels factors claus que ha motivat la possibilitat de contemplar l’existència d’una entitat políticoterritorial al curs inferior del Sènia des de finals del s. VII anE. Aquesta entitat s’ha denominat Complex Sant Jaume (CSJ) i estaria integrada per una sèrie d’assentaments especialitzats que evidencien un funcionament conjunt i coordinat (Moleta del Remei, Sant Jaume, la Ferradura i la Cogula). Dins d’aquest conjunt de poblament jerarquitzat, Sant Jaume, que disposa d’una arquitectura defensiva que li confereix un sentit escenogràfic i concentra un repertori material moble que destaca a nivell qualitatiu i quantitatiu, actuaria com a residència de l’elit (Garcia *et alii* 2006: 215).

Finalment, cal remarcar que la seqüència estratigràfica ens informa de l’existència d’una única fase d’ocupació i, de fet, el col·lapse de l’assentament es va produir com a conseqüència d’un intens incendi que va provocar el seu abandonament sobtat.

Anàlisi micro-espacial

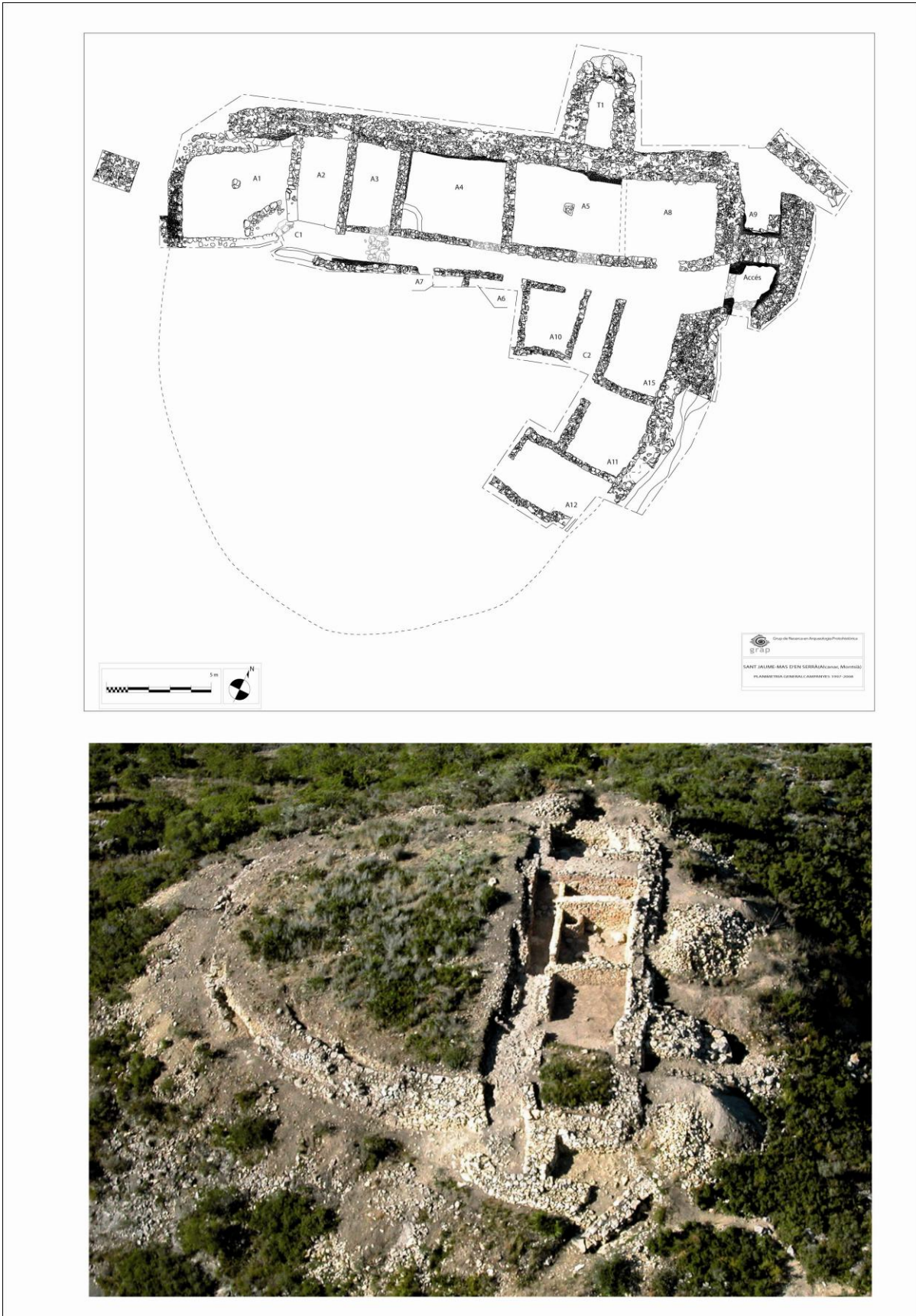
El Barri Nord és el sector de l’assentament que, ara com ara, ofereix un potencial informatiu més notable a l’hora d’inferir interpretacions precises a nivell micro-espacial. En aquest cas, si ens centrem específicament en la presència d’elements vinculats o relacionables amb les pràctiques de consum comunitari, hem de destacar essencialment les dades que han proporcionat les habitacions A3 i A4.

Aquests àmbits han permès documentar un conjunt vascular extens que inclou una significativa presència d’àmfores fenícies i un conjunt de vaixel·la notablement divers i complex. De fet, la interpretació funcional d’aquests dos àmbits presenta en línies generals un panorama similar, tractant-se en ambdós casos d’edificis de dues plantes que presenten una disposició pràcticament idèntica pel que fa als materials mobles: un pis superior o altell absolutament farcit i atapeït d’elements diversos i un pis inferior aparentment buit en el qual tan sols es pot intuir, a partir dels paquets de cendres, la probable acumulació d’elements peribles com palla i fusta, a més a més de

sacs o cabassos plens de cereal, fruits secs o altres materials de caire vegetal. Però pel que fa a elements mobles, les evidències estratigràfiques apunten a un paviment pràcticament buit, és per això que els pisos inferiors han estat interpretats com espais destinats essencialment a l'estabulació d'animals. En aquest sentit, la presència de materials peribles carbonitzats a sobre del paviment podria correspondre a la palla disposada sobre el terra per tal de condicionar específicament els àmbits per a aquesta funció. D'altra banda, si tenim en compte la inexistència de llars de foc, sembla clar que es tractaria d'espais d'emmagatzematge no destinats a funcions residencials (Garcia 2005: 520-524). Per tant, a la vista de les evidències documentades, cal descartar que ens trobem davant d'habitatges.

Entre el conjunt de materials documentats als pisos superiors d'A3 i A4, destaca la presència d'una sèrie d'objectes que resultarien potencialment utilitzables en relació a la pràctica periòdica d'aquelles cerimònies que permetrien mantenir i reproduir el sistema (Garcia 2005: 670). Dins d'aquest conjunt destaquen àmfores fenícies, morters-trípodes, vasos de grans dimensions tipus cràter, un *simpulum*, una *clepsydra*, un *oinochoe*, un ampli set de vasets i tassetes brunyides, plats amb peu alt reixat, etc. És a dir, un repertori d'objectes que cal considerar com a elements d'ús restringit que haurien adquirit ple sentit en el marc de cerimònies litúrgiques associades essencialment al consum comunitari dels aliments i la beguda. La seva presència en determinats espais d'emmagatzematge, és un altre dels factors que indueix a pensar que es tracta d'un conjunt d'elements emprat de manera esporàdica, és a dir en ocasions puntuals o assenyalades (Garcia 2005; Garcia *et alii* 2005).

Tanmateix, s'observen diferències significatives entre el tipus d'objectes emmagatzemats entre un i altre àmbit. Així, mentre el pis superior d'A3 pot considerar-se sens dubte com un autèntic magatzem d'àmfores, en el cas d'A4, tot i que també ha proporcionat alguna àmfora, ens trobem davant d'un espai destinat a preservar específicament tota una sèrie d'objectes litúrgics i elements de vaixel·la que resulten clarament relacionables amb la celebració de determinades cerimònies comunitàries de consum ritual.

Ara bé, no tenim evidències concretes que permetin situar la celebració d'aquests actes de consum en un espai concret de l'assentament. No obstant això, en el cas de l'àmbit A1 comptem amb algunes dades que admeten la possibilitat d'interpretar aquesta habitació com un possible espai de reunió, tractant-se d'un àmbit que podria estar relacionat, de manera hipotètica, amb la possible celebració periòdica d'aquestes pràctiques litúrgiques i

de consum comunitari. Si més no, pensem que seria el lloc on es podria dur a terme una part del cerimonial. Tanmateix, tant en el cas d'A1 com d'A3 i A4, els seus excavadors posen èmfasi en la idea de valorar la inexistència d'una separació clara entre les activitats i els objectes de l'esfera domèstica i els de l'esfera ritual (Garcia 2005: 625). En aquest sentit, cal insistir en la idea que al marge d'aquestes diferències puntuals, tota una sèrie d'elements molt habituals a l'assentament, com són els vasos d'emmagatzematge de perfil en S de diverses dimensions, són també presents en aquests àmbits.

Finalment, hem d'esmentar també que en el cas de Sant Jaume, les condicions excepcionals de conservació del registre, ens permeten disposar d'una notable informació relativa a la composició dels contextos ceràmics, tant pel que fa al tipus de vasos com a les dades quantitatives. Ara bé, únicament els vasos que han estat recuperats de manera íntegra o pràcticament íntegra corresponen amb absoluta certesa al conjunt d'elements que estaria en funcionament en els moments immediatament anteriors a la destrucció de l'assentament. En canvi, els fragments diversos corresponents a altres vasos, de conservació molt més parcial (la majoria de casos fragments únics corresponents a un sol individu), probablement representen, en realitat, residus d'envasos que podrien haver estat ubicats en aquests espais en moments previs i que eventualment s'haurien fragmentat per raons accidentals. Això pot amplificar, en certa manera, les dades relatives el Nombre Mínim d'Individus (NMI) dels diversos àmbits, tal i com han advertit els seus excavadors (Garcia 2005; Garcia i Moreno 2009).

L'àmbit 1 (A1)

L'àmbit A1, que ocupa l'extrem més oriental del Barri Nord, presenta un espai intern de planta pràcticament quadrangular amb una superfície total que arriba als 24 m² (Fig. 76). Es tracta d'un edifici organitzat en dos pisos, tal i com indica clarament la presència, a la planta baixa, d'un gran bloc calcari que hauria servit com a basament d'un pilar central. La gran superfície de l'espai superior a cobrir, el pes a suportar i la forma pràcticament quadrada de la seva planta, feien absolutament necessària l'existència d'aquest pilar (Garcia 2005: 490). D'altra banda, al llarg dels costats nord i oest d'aquest àmbit destaca la presència d'un banc corregut (0,90 m d'alçada x 0,60 m d'amplada) que s'adossa a la muralla per la seva cara interior, adoptant un perfil arrodonit en la cantonada nord-oest de l'edifici.

Aquest banc va ser construït amb una tècnica mixta, atès que la meitat oriental aprofita la roca calcària natural, mentre la resta de la banqueta, es va construir a partir d'una estructura de pedres revestida d'una capa d'argila de color groguenc, d'igual manera que succeeix amb el paviment, les parets i la resta d'estructures interiors (escales, base del pilar) d'A1. De fet, es tracta d'un revestiment d'argila que presentava aparentment una certa proporció de calç en la seva composició, la qual cosa li deuria proporcionar un major grau de consistència i un acabat visual més refinat.

Finalment, hem de destacar també la presència d'una escala que està situada just davant de la porta d'accés, a la cantonada sud-est de l'àmbit. Aquesta escala estava integrada per tres blocs calcaris que actuarien com a graons i permetrien superar el desnivell existent entre el carrer C1 i l'interior d'aquesta habitació.

D'altra banda, disposat directament sobre el nivell de paviment del pis inferior, es va documentar un bon nivell de cendres, entre el qual es van poder recuperar restes de troncs carbonitzats. Una part d'aquests troncs va experimentar una combustió parcial, és a dir, no va acabar de cremar del tot, circumstància que ha permès que hagin arribat amb una certa integritat estructural i permet plantejar la possibilitat que es tractés de l'escala de fusta que s'hauria d'utilitzar per tal de poder accedir al pis superior, però també les restes del possible mobiliari intern.

La darrera estructura documentada a l'interior d'A1 correspon a un agençament intern que, en funció de la seva localització estratigràfica, deuria pertànyer al pis superior. Es tracta d'un petit mur fet amb pedres menudes, que estava recobert per un arrebossat d'argila barrejada amb calç. La seva disposició en el context estratigràfic de l'àmbit, justament en l'eix central de l'edifici, permet plantejar la possibilitat que aquest mur complís una funció similar a la del pilar del pis inferior, ajudant a suportar en aquest cas el pes de la coberta superior de l'edifici, alhora que compartimentant l'altell o pis superior en dos espais diferenciats. La caiguda d'aquest mur des del pis superior s'hauria produït en bloc, de forma absolutament compacta. Conseqüentment, i a la vista de les restes conservades, sabem que la seva alçada no devia ser gaire elevada, fet que permet plantejar l'existència d'un pis superior de molt poca alçada.



Figura 76. Planta de l'àmbit A1 i conjunt significatiu de materials documentats en el recinte.

De fet, el pis superior d'A1 es trobava literalment farcit d'*ítems* diversos i, molt especialment, d'envasos ceràmics i d'un gran nombre de pesos de teler (fins a 67 *pondera*). Per tant, cal interpretar que es tractava d'un espai que complia unes funcions d'emmagatzematge no especialitzades, amb unes característiques força polivalents: en el seu interior s'hi van desar des de diversos contenidors ceràmics a estris diversos (*pondera*, molins), matèries primeres igualment diverses (palla, fusta) i també gran quantitat de provisions alimentàries: elements càrnics de diversa categoria, tal i com apunten les restes de fauna recuperades, així com d'altres productes continguts en els envasos ceràmics.

Quant a la interpretació funcional del pis inferior, el cert és que no tenim clar quin paper hauria pogut jugar, no obstant això, les grans escales d'entrada, les significatives dimensions de l'espai interior i la presència d'un banc corregut, no semblen característiques pròpies d'un espai destinat a l'estabulatge d'animals. De fet, podria ser que aquest banc corregut, no fos una estructura que s'hagués d'interpretar exclusivament com a lleixa o suport destinat a dipositar-hi objectes, sinó que fos utilitzat com a seient per a un grup de gent. Aquest factor, unit a les notables dimensions del recinte i a la presència d'una sèrie d'evidències que semblen indicar un cert caràcter sumptuari de l'espai interior (escales d'accés, columna central, revestiments d'argila i calç, etc.), confereixen solidesa a la possibilitat d'interpretar aquest àmbit, com un recinte utilitzat eventualment com a espai de reunió.

Pel que fa a les dades generals del repertori ceràmic (Garcia 2005: 606-607), hem de destacar la presència d'un nombre total aproximat de 58 recipients. Pel que fa específicament a la ceràmica a torn els fragments documentats ens permeten constatar la presència de 2 àmfores, 4 *pithoi*, 2 urnes *Cruz del Negro*, 2 morters-trípodes i 1 plat. Pel que fa a la ceràmica a mà, el nombre aproximat de vasos es situa en un nombre aproximat de 47 individus. Hem de concloure, així, que pel que fa al nombre mínim d'individus (NMI), un 82,45% correspon a les produccions indígenes i el 17,55% restant als vasos a torn.

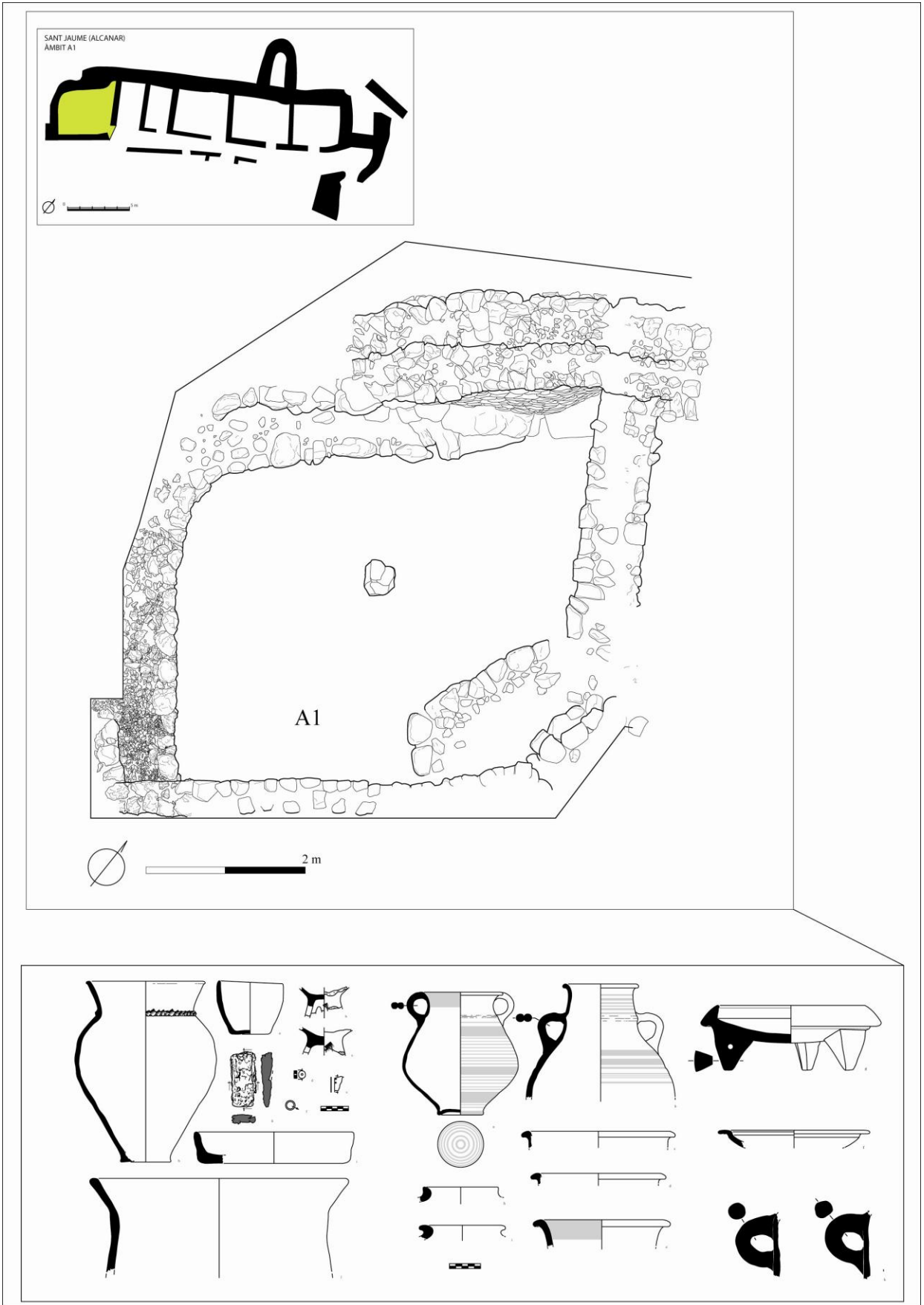
En tot cas, hem de remarcar que entre el conjunt de vasos a torn, s'inclouen certs instruments exòtics vinculats al consum de la beguda (dos morters-trípodes) i dels aliments (un plat). Ara bé, entre el conjunt d'elements recuperats en aquest recinte, no es documenta una presència significativa d'instruments que poguem vincular de forma clara amb la celebració de possibles litúrgies comunitàries. No obstant això, bona part del contingut emmagatzemat als àmbits A3 i A4, sí que es pot posar en relació amb la celebració

periòdica de determinats actes de consum excepcionals, essent possible plantejar l'eventual desplegament d'aquests objectes en un espai com A1.

L'àmbit 3 (A3)

L'àmbit A3 presenta un espai intern de forma rectangular amb una superfície aproximada de 9,80 m². En aquest cas, la porta és significativament ampla i tot sembla indicar que es tracta d'un àmbit que deuria presentar la façana oberta, almenys pel que fa al pis inferior (Fig. 77). De fet, la porta d'accés, amb unes dimensions de fins a 1,20 m d'amplada, ocupa exactament la meitat de l'amplada total de la façana d'A3.

En conjunt, les característiques d'aquest tipus de façana s'han de posar en relació amb la necessitat de facilitar la introducció d'objectes de gran volum (grans farcells de palla i fusta, així com grans recipients d'emmagatzematge) i fins i tot l'accés d'animals. Pel que fa al pis superior, resulta impossible discernir si es tractava igualment d'una façana oberta. El que sí sabem és que el pis superior d'A3 es trobava absolutament farcit de grans contenidors d'emmagatzematge, entre els quals destaca un conjunt aproximat de 14 àmfores fenícies. De fet, les evidències que permeten confirmar l'existència d'un segon pis procedeixen bàsicament de la seqüència estratigràfica i de la localització de bona part dels materials mobles que deurien estar emmagatzemats a l'altell. A diferència d'A1, l'existència d'un suport central en forma de pilar no seria necessari, ja que es tracta d'un àmbit que presenta una planta de menors dimensions i un format general rectangular que permetria edificar aquest segon pis amb prou garanties de seguretat i fortalesa emprant com a suport els propis murs laterals.

L'excavació dels nivells d'enderroc corresponents al pis superior, va permetre documentar una significativa presència de vasos ceràmics, així com una elevada presència de fragments de calç, que correspondrien a l'arrebossat de les parets o a possibles prestatges existents a l'altell. D'altra banda, la presència d'una capa de cendres que correspon a la cremació de certs elements d'origen vegetal que es trobaven originalment en el pis superior, s'ha posat en relació a la utilització d'algun sistema destinat a faltar els vasos d'emmagatzematge, especialment si tenim en compte la presència d'un important conjunt amfòric (Garcia 2005: 503-504).

Però al marge de les àmfores, entre els materials procedents del pis superior, tenim constància de la presència de tres discos de fang, així com diversos vasos de perfil en S, gerretes globulars, un bol, una gerreta carenada, etc. A més, també es van poder

recuperar alguns fragments de bronze, com per exemple una petita esfera i un petit fragment de punta de fletxa amb nervi central. D'altra banda, la presència de grans i altres restes carpològiques carbonitzades, resulta força significativa, fet que confirma la utilització de l'altell com un espai destinat a l'emmagatzematge de productes alimentaris com ara els cereals i les llegums. Finalment, també podem mencionar la presència d'alguns elements malacològics.

Quant al pis inferior, hem de destacar la localització d'un conjunt nombrós i divers de troncs i tronquets carbonitzats, just al damunt del paviment. Entre aquests troncs, destacaven alguns d'especialment llargs (fins a 2,20 m de longitud), que podrien correspondre a les restes d'alguna mena d'escala de fusta, des de la qual s'accediria al pis superior. No obstant, tampoc es pot excloure la possibilitat que alguns d'aquests troncs carbonitzats corresponguin al sistema d'embigat que suportava el pis de dalt, i a d'altres elements peribles emmagatzemats en el pis de baix.

D'altra banda, cal incidir en la idea que el pis inferior de l'àmbit estaria absolutament buit de materials, fet que ens porta a pensar en un espai destinat essencialment a l'estabulatge d'animals o a l'emmagatzematge d'elements peribles (palla, fusta,...). Podem descartar, en tot cas, que aquest espai estigués destinat a una funció domèstica, a partir de l'anàlisi de les restes recuperades així com d'altres circumstàncies, entre les quals destaca la inexistència d'una llar de foc o d'altres agençaments interns.

Quant a les dades generals del repertori ceràmic (Garcia 2005: 608-609), A3 va permetre recuperar un conjunt total aproximat de 115 recipients. Pel que fa al NMI, els vasos a mà (94 individus) representarien el 81,74% del total, mentre que els vasos a torn (21 individus) es quedarien en un 18,26%. L'àmbit A3 destaca, doncs, per l'elevada presència de ceràmica fenícia. De fet, és l'àmbit que ha proporcionat una representativitat percentual més elevada de les produccions exògenes, doncs pel que fa al nombre de fragments (NF), la ceràmica a torn arriba fins al 39,46% del total. La major part d'aquest material està representat per les àmfores (10 individus reintegrables en la seva totalitat, a més de 4 possibles individus conservats de forma parcial que permeten ampliar el nombre mínim d'individus fins als 14 exemplars). En funció d'aquestes dades, A3 ha estat interpretat, almenys pel que fa al pis superior, com un magatzem d'àmfores. Quelcom que ens situa en una situació similar a la documentada en el recinte A d'Aldovesta (Benifallet), on s'hi recuperaren aproximament uns 10 individus.



Figura 77. Planta de l'àmbit A3 i conjunt significatiu de materials documentats en el recinte.

En un nombre significativament menor, hem de destacar també altres envasos de producció fenícia com ara 3 *pithoi*, 2 urnes *Cruz del Negro*, 1 morter trípode i 1 *oinochoe*. De fet, la presència d'un *oinochoe* fenici resulta un fet certament insòlit en els contextos del nord-est peninsular. No obstant, aquesta presència puntual d'alguns elements de vaixel·la importada (morter-trípode i *oinochoe*) resulta a nivell quantitatiu poc significativa, tant pel que fa al NMI (tan sols 2 recipients, que representen el 4,76% del total de vasos a torn recuperats a A3) com en nombre total de fragments (tan sols 10 fragments, que representen el 0,47% del total de fragments a torn). Ara bé, no hi ha dubte que la seva simple localització ens informa de la introducció de nous paràmetres vinculats tant a la preparació/condimentació (morter-trípode) com al servei (*oinochoe*) del vi, beguda a la qual, un nucli receptor com Sant Jaume, tindria un accés preferencial, tal i com ho confirma la pròpia acumulació amfòrica documentada en aquest mateix àmbit.

Pel que fa al repertori vascular de tradició indígena, hem de destacar la presència d'un conjunt variat de vasos indígenes a mà que van des dels contenidors de perfil en S decorats amb cordons aplicats, fins als petits vasets i tassetes brunyides de forma globular. Però al marge dels vasos ceràmics, l'excavació dels nivells corresponents al pis superior, va permetre documentar la presència d'un conjunt reduït de *pondera* (15 individus sencers i 26 fragments), diversos elements de fang (caixes, discs plans, capfoguers), una fíbula del tipus Agullana-Sanchorreja, una fíbula de pivot, una petita esfera de bronze, així com diversos fragments que corresponien a escòries de plom i de bronze.

L'àmbit 4 (A4)

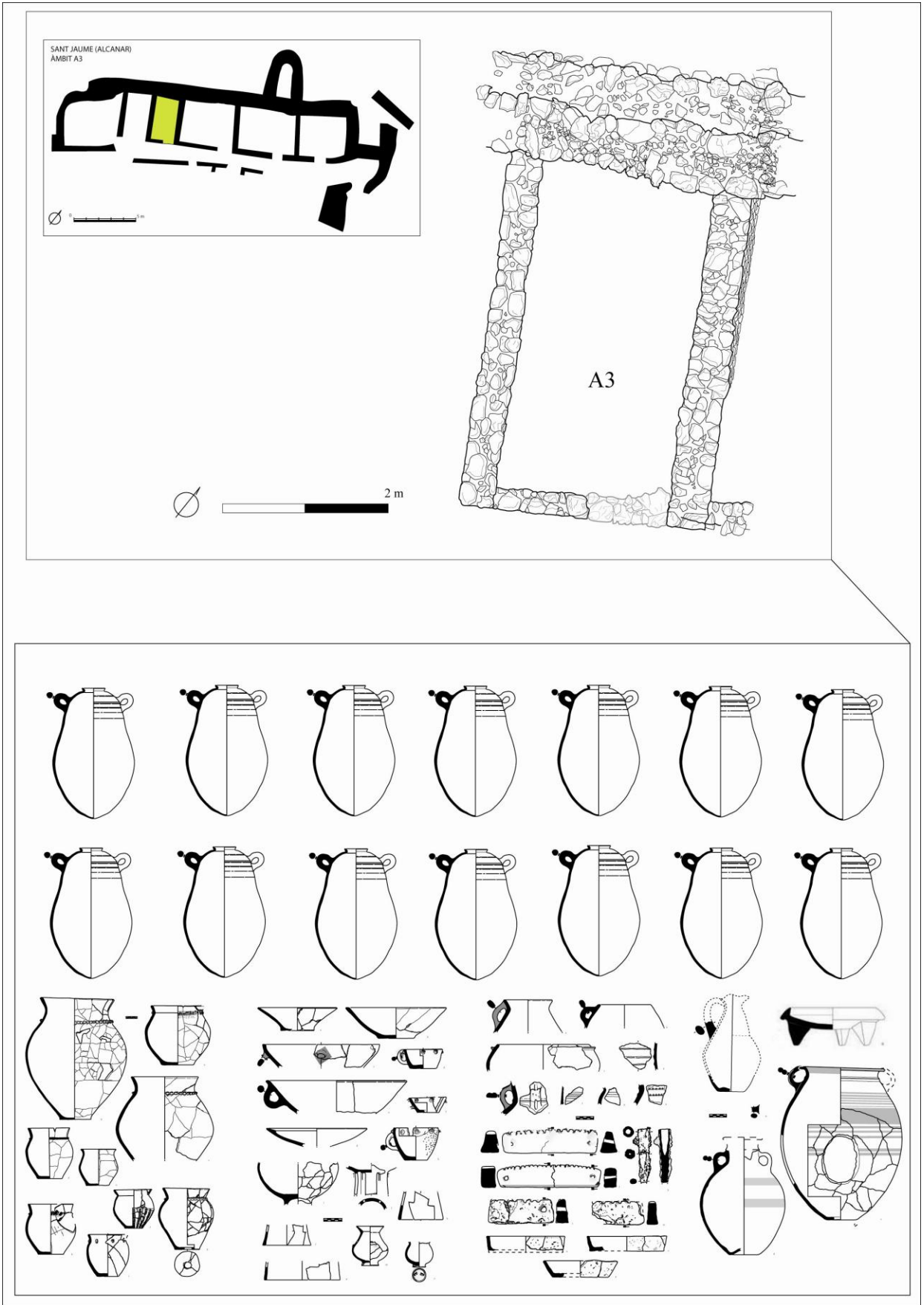
L'àmbit A4 presenta un espai intern de forma quadrangular amb una superfície aproximada de 20,40 m² (Fig. 78). De fet, es tracta del recinte que ha permès documentar el conjunt de materials que en funció dels objectius del present treball, resulten de més interès.

En aquest sentit, hem d'especificar que es tracta d'un àmbit que ha lliurat un extens servei de vaixel·la, la valoració del qual permet efectuar aproximacions certament coherents a l'estudi de les celebracions comensals que es durien a terme a Sant Jaume, tractant-se d'un repertori excepcional que constitueix un autèntic context de referència per a l'estudi del banquet de la primera edat del ferro.

Pel que fa a les característiques arquitectòniques de l'edifici, hem de dir que les grans dimensions d'aquest àmbit expliquen l'aplicació d'un sistema constructiu basat en el bastiment de dos pilars superposats, per tal de solucionar el cobriment de l'estructura. Es tracta de pilars que presentaven un format general quadrangular i que estaven construïts, en ambdós casos, utilitzant lloses calcàries lligades amb argila barrejada amb calç. El pilar més petit, mostrava unes relacions estratigràfiques evidents amb els nivells corresponents a la caiguda del pis superior i per tant, cal interpretar-lo com un pilar situat originalment en el segon pis, en una posició central que li permetria exercir unes funcions essencials en el marc del sistema general de cobertura de l'edifici. S'ha calculat que l'alçada útil d'aquest pis superior deuria ser, d'almenys 1,50 m. Les restes de l'altre pilar, van aparèixer esteses al damunt del paviment del pis inferior. La seva posició original era també centrada en relació al conjunt de l'àmbit, i es correspondria amb el mateix eix marcat pel pilar del pis superior. La seva funció és igualment clara: sustentar el sistema d'embigat que suportaria el pis superior. En aquest cas, s'ha calculat que l'alçada d'aquest pis inferior seria de poc més de dos metres (Garcia 2005: 518).

De fet, en el pis inferior hem d'apuntar com a tret especialment característic, l'existència d'una menjadora o dipòsit d'aigua que s'ubica a l'angle sud-oest del recinte. Es tracta d'un equipament que es pot relacionar amb la presència d'animals eventualment establats a la planta baixa. Aquesta estructura adopta l'aspecte de cisterna o petit dipòsit i presenta una planta amb forma de quart de cercle, d'aproximadament un metre d'alçada i 1,20 m de radi. Un parell de graons de pedra (o petites banquetes), situats al nord i a l'est de l'estructura, semblen estar en relació funcional amb aquest element. Tot i que en un principi els seus excavadors no descartaren categòricament que el pis inferior d'aquest àmbit s'hagués pogut emprar de manera eventual per a celebrar determinades pràctiques rituals, en funció de certs aspectes com les grans dimensions de l'espai, la pròpia presència d'un dipòsit d'aigua (que podria haver complert alguna funció concreta i desconeguda en el context d'aquestes pràctiques) i, sobretot, el significatiu conjunt de vaixella recuperat a l'altell d'aquest àmbit, el cert és que la possibilitat d'interpretar-lo com un espai destinat a l'establament d'animals es correspon millor amb les evidències documentades (pràctica absència de materials mobles, presència de quantitats significatives de matèria vegetal carbonitzada al damunt del paviment i sobretot la presència d'un singular element estructural que reuneix les característiques idònies per haver servit com a menjadora o dipòsit d'aigua).



Figura 78. Planta de l'àmbit A4 i conjunt significatiu de materials documentats en aquest àmbit.

Finalment, cal indicar que tot l'interior del recinte (paviment, pilars, cisterna, parets, llindar...) estaria revestit d'una capa fina d'argila groguenca sense solució de continuïtat entre paviment i paraments.

A nivell de materials mobles, les dades s'obtingueren gairebé de manera exclusiva en l'excavació dels nivells relacionats amb l'enderroc del pis superior. En aquest sentit, hem de destacar sens dubte l'abundant presència de fragments ceràmics (recuperant molts vasos sencers o pràcticament sencers), que aparegueren barrejats amb fragments d'elements constructius procedents de l'amortització de la coberta i del paviment del pis superior, conjuntament amb calç i blocs de pedra. De fet, és entre aquest conjunt de vasos procedents de l'altell on es va poder identificar la presència d'un complex servei de vaixel·la que analitzarem tot seguit.

A banda de la gran quantitat de ceràmica, en aquests nivells es van poder documentar quantitats igualment notables d'altres materials, entre ells uns 270 pondera, diverses caixes fetes amb fang cuit al sol, un conjunt de 39 penjolls cònics tipus 2 de Rafel (Rafel 1997: 101, Fig. 1), dotats d'una petita anella de suspensió (Armada *et alii* 2005; Fig. 16), diversos objectes de ferro de diferent tipologia (entre els quals destaquen un ast i un ganivet), així com diverses agulles i grapes de bronze (Garcia 2005: 523; Garcia, Gracia i Moreno 2005: 125). En tot cas, quant als objectes de bronze, hem de destacar la presència d'una punta de fletxa, que pot ser considerada sense cap mena de dubte com una peça de producció pròpiament fenícia. Es tracta d'una punta de triple tall i emmanegament tubular, amb les aletes rematades en sengles arpons. S'aprecia el fet singular que dues de les aletes presenten petites perforacions realitzades posteriorment a la seva fabricació, possiblement per tal de poder-la dur penjada al coll a manera d'amulet o similar (Garcia 2005: 596).

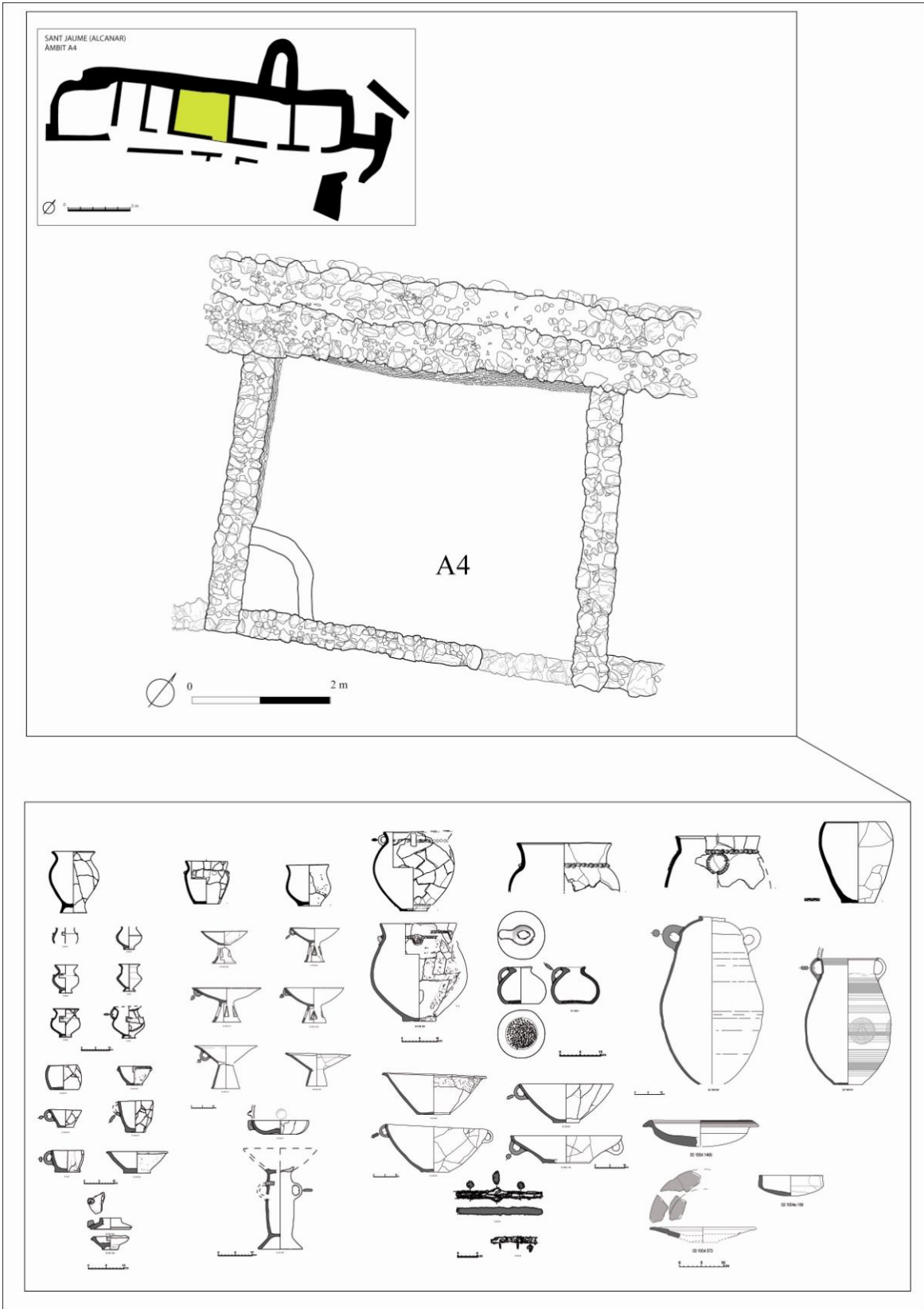
Finalment, hem de destacar també la localització d'un extens conjunt de còdols (aproximadament sis centenars) que originalment havien d'estar també emmagatzemats al pis superior, molt probablement en un gran cistell o bé en un sac. Tot i que la seva presència resulta difícil d'interpretar, s'ha assenyalat que l'emmagatzematge d'aquests còdols pogués obeir a la necessitat de garantir la disponibilitat d'una provisió de material destinat a la seva utilització en eventuais reformes estructurals (en llars de foc o en reparacions de paviments, pisos o cobertes) i/o com a glands de fona.

Si ens centrem de manera específica en el conjunt vascular documentat a l'àmbit A4 (Fig. 79), hem d'indicar que la seva ubicació estratigràfica ens informa que almenys un 84% del total de fragments recuperats en aquest espai procedeixen d'envasos ceràmics

que estaven emmagatzemats originalment al pis superior. Així, pel que fa a les dades quantitatives generals (Garcia 2005: 609-610), l'àmbit A4 va permetre documentar un conjunt total de 210 recipients. Pel que fa al NMI, els vasos a mà (194 individus) representarien el 92,38% del total, mentre que els vasos a torn (16 individus) es quedarien en un 7,62%. Quant a la ceràmica a torn, es documentaren 3 peces reintegrables (1 àmfora, 1 *pithos* i 1 bol), més 3 fragments de base i 29 vores que correspondrien a un total de 13 individus (6 àmfores, 4 *pithos*, 2 morters-trípodes i 1 plat). En aquest sentit, hem d'assenyalar novament que la presència d'un plat, un bol i dos morters-trípodes, ens parla de la integració de certs instruments exòtics de consum. De fet, l'associació àmfora-morter-bol ens indica l'existència d'un singular set d'elements que permetrien articular el consum de la beguda a la manera fenícia.

Ara bé, en el cas d'A4, la dada més important a l'hora d'efectuar l'estudi del repertori ceràmic, és la significativa presència d'elements de vaixel·la en ceràmica a mà, quelcom que singularitza el conjunt vascular documentat en aquest àmbit respecte el de la resta de recintes. En tot cas, els elements desats en aquest pis superior es poden dividir en dues grans categories: per una banda, aquells la funcionalitat dels quals és l'emmagatzematge de productes diversos (es tracta pràcticament en tots els casos de vasos de perfil en essa), i per l'altra, els elements relacionables de manera més directe amb el servei, manipulació, presentació i/o consum de la beguda i el menjar. Partint d'aquesta divisió general, els vasos ceràmics que formarien part del mencionat set de vaixel·la integren un conjunt total de 31 individus (Garcia i Moreno 2009). La major part d'ells (28) són vasos a mà, però també destaca un petit lot (3) de peces fenícies. El conjunt presenta una notable diversitat interna, documentant-se fins a 13 variants formals bàsiques (bol/plat-bol, plat/platet, plat de peu alt, bol/plat amb suport cilíndric, plat-tapadora, pàtera, plàtera, tapadora, tassa, got, vaset globular, clepsidra, morter-trípode)¹³.

Si passem a fer una descripció més detallada de la composició del conjunt, observem que aquest estaria format per 2 plats-tapadora, 2 plàteres, 6 plats amb peu alt, 6 vasets globulars, 3 tasses/ vasets troncocònics, 2 bols, 1 got, 1 petita tapadora, 1 petit platet (els dos darrers conformant molt probablement un únic conjunt funcional), 1 plat-bol, 1 pàtera, 1 bol/plat amb suport cilíndric i 1 *clepsydra*, entre les peces fetes a mà, a

¹³ Únicament s'han valorat aquelles peces reintegrables, de les quals es té absoluta certesa que romanien emmagatzemades a l'altell d'A4 en el moment de la destrucció de l'assentament (Garcia i Moreno 2009).

les quals cal afegir tres peces fenícies: 1 bol carenat, 1 morter-trípode i 1 plat de vora ampla.

A banda d'aquest nucli bàsic d'objectes ceràmics, un seguit d'altres elements formarien part també d'aquest servei, o bé hi mantindrien una clara relació. Entre ells cal apuntar, probablement, altres vasos ceràmics amb funció accessòria que, en funció del seu ús eventual com a vasos per a l'emmagatzematge de productes singulars, podrien resultar també relacionables amb aquests actes de consum excepcional (1 vas de perfil en essa amb decoració zoomorfa, 1 *pithos*, 1 àmfora). D'altra banda, cal destacar també la presència de dos objectes de ferro clarament relacionats amb la manipulació especial del menjar, molt probablement la carn (1 ast, 1 ganivet). Finalment, hem de citar encara altres elements que també podrien tenir relació amb aquest servei, com un *simpulum* de bronze i una destral de ferro, perquè tot i que foren localitzats a l'exterior d'A4, la seva ubicació estratigràfica enmig del carrer C1, indica que podrien mantenir una clara connexió amb els nivells d'enderroc del pis superior d'aquest edifici (Garcia i Moreno 2009).

Si efectuem una valoració general de tot el repertori que acabem de mencionar, comptem amb un conjunt global que integra 38 peces (34 vasos ceràmics i 4 instruments metàl·lics). Es tracta d'un conjunt heterogeni, que inclou elements diversos, no tan sols a nivell tipològic, sinó també a nivell funcional. De manera general, i pel que fa als seus usos funcionals, podem efectuar una clara divisió entre aquells que estarien relacionats amb la gestió i el consum de la beguda i els relacionats amb el menjar (sòlids i/o semisòlids). Entre els primers hi trobem una sèrie de vasos destinats al consum individualitzat (vasets globulars, tasses, gots i possiblement també els bols, incloent el bol carenat fenici), que servirien per a servir/repartir (*clepsydra*, *simpulum*) i els que podrien haver estat emprats com a vasos per a la petita reserva o com a contenidors del gruix de la beguda a consumir, complint funcions similars a les dels cràters (plàtera o gibrell, *pithos*). Pel que fa als elements vinculats al consum dels sòlids i/o semisòlids, trobem elements destinats a la presentació del menjar en petites o mitjanes quantitats (plats de peu alt, plats-tapadora, plat-bol, bol/plat amb suport cilíndric, plat fenici de vora ampla) o bé a contenir-lo en grans quantitats (plàtera/gibrell), així com un petit conjunt clarament relacionat amb l'elaboració de la carn (ast) i amb les pràctiques de sacrifici i/o repartiment (ganivet i destral).

Per altra banda, s'ha assenyalat que alguns elements (*clepsydra*, pàtera, bol/plat sobre suport cilíndric amb nanses, conjunt platet-tapadora) que per la seva singularitat



Figura 79. Servei de vaixel·la i elements accessoris de l'àmbit A4 (a partir de Garcia i Moreno 2009)

constitueixen peces realment excepcionals en el marc dels contextos ceràmics característics del primer ferro, podrien estar destinats essencialment a la realització o escenificació de certs gestos ritualitzats (Garcia i Moreno 2009). Així, la *clepsydra*, com que es tracta d'un objecte que pot captar i retenir els líquids segons la voluntat de qui el fa servir, es podria utilitzar com a instrument per extreure i servir la beguda o bé per a la realització de libacions o actes similars. D'altra banda, en el cas de la pàtera, un vas a mà que sembla una imitació de certes peces ceràmiques i metàl·liques de clara tradició mediterrània (*phialai* i similars), s'ha assenyalat que es podria tractar d'un element destinat a la realització de determinats gestos ritualitzats com ara la realització de libacions o la consagració de determinats productes o substàncies dotades eventualment d'un cert simbolisme (s'ha proposat, fins i tot, que la singular concavitat central que presenta la peça pogués servir per a dipositar-hi algun aliment, com per exemple un ou).

Un altre element especialment destacable quant a la seva possible singularitat funcional, és un bol/plat que es recolza a sobre d'un peu alt cilíndric que incorpora dues nanses de cinta. Es tracta d'una peça que es pot interpretar com un possible *thymaterion* o bé com un possible vas d'ofrenes, destinat a la presentació d'aliments o beguda. Finalment, en relació al conjunt platet-tapadora, integrat per dues peces de petites dimensions, s'ha apuntat la possibilitat que es tractés d'una mena de petita caixeta que pogués haver servit com a cremador de perfums o similar, atès que la part interior del pom de la tapadora estaria perforada.

Finalment, convé esmentar novament el conjunt integrat per 39 penjolls de bronze, ja que en funció del seu context de localització, cal pensar que tots ells formarien part d'un únic collar, i anirien units mitjançant un fil prim de bronze del qual se n'han trobat algunes restes. En aquest cas, es tracta d'un adreç personal que de manera hipotètica es pot interpretar com a part d'alguna mena d'indumentària especial, que es podria haver destinat també a potenciar el simbolisme d'aquestes celebracions comensals. De fet, és molt probable que l'ús de tota una parafernàlia simbòlica d'alta significació ritual, en la qual cal inserir la celebració d'aquests actes de consum excepcionals, afectés també de manera especial tot allò relatiu a la vestimenta i a l'adreç personal, en general.

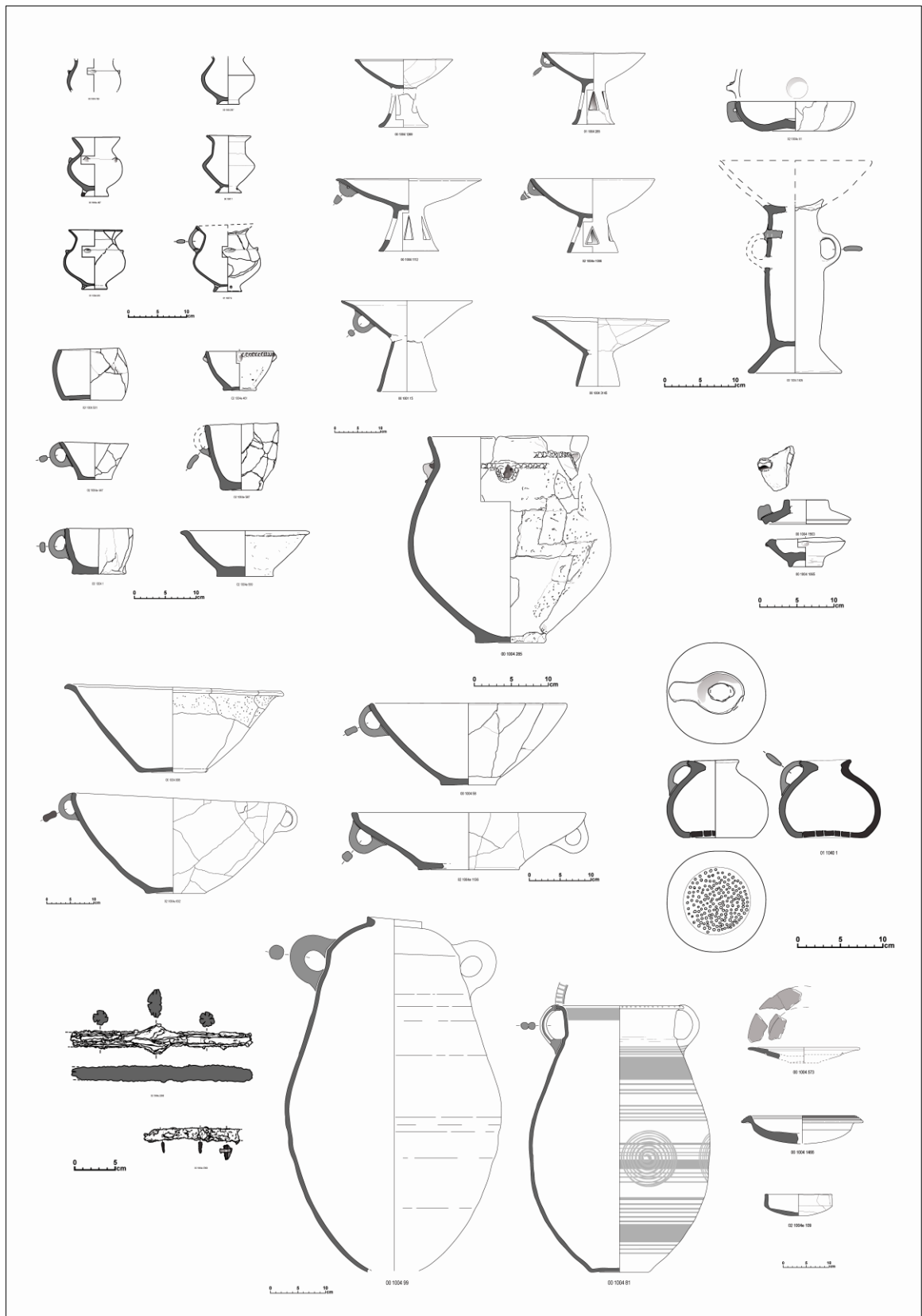
En definitiva, de la valoració general de l'esplèndid conjunt documentat al pis superior d'A4, se n'extreu com a conclusió més important, el fet de constatar la presència d'un significatiu lot d'instruments que semblen orientats essencialment a articular unes pràctiques cerimonials clarament estructurades en relació al consum de la

beguda (molt probablement el vi) i la carn. En aquest sentit, la localització conjunta d'aquest ampli servei de vaixella en un espai d'emmagatzematge, ens informa de la voluntat de disposar d'un repertori específic per a certs actes de consum excepcionals i per tant, ens situa en l'esfera dels banquetes de celebració periòdica o cíclica. Ara bé, resta per resoldre la qüestió de plantejar en quin context espacial concret, ens hem d'imaginar el desplegament i funcionament d'aquest extens conjunt d'instruments. D'una banda, és possible plantejar el seu eventual funcionament a l'àmbit A1, atès que, ara com ara, és l'únic recinte que reuneix una sèrie d'evidències que permeten interpretar-lo com un espai de reunió. Tanmateix, resulta igualment factible plantejar la celebració d'aquestes pràctiques en algun espai a l'aire lliure, ja fos en el propi assentament, en algun paratge proper o fins i tot, a l'assentament veí de la Moleta del Remei, que disposa d'un ampla plaça o espai central. En tot cas, cal tenir present que el conjunt inclou elements diversos que ens informen de la realització de diferents accions (sacrifici dels animals, preparació dels aliments, cocció de la carn, condimentació de la beguda) que van més enllà del propi acte de consum. Es tracta, sens dubte, d'un conjunt d'instruments que obeeix a la voluntat de donar resposta a les necessitats generades per un tipus de celebració comensal molt concreta, que molt probablement posaria un èmfasi especial en el consum de la carn i el vi.

8.2.4.3.- Aldovesta (Benifallet, Baix Ebre). El recinte A

L'excavació del petit assentament d'Aldovesta, va representar no només un punt d'inflexió fonamental per a l'estudi de la protohistòria al curs inferior de l'Ebre, sinó que la seva excepcionalitat, ha convertit el jaciment en un autèntic exemple de referència a l'hora d'explicar la interacció entre indígenes i fenicis a la Mediterrània nord-occidental.

El jaciment d'Aldovesta va ser descobert en el decurs d'una campanya de prospecció efectuada el 1986 i va ser excavat al llarg de tres campanyes (1986, 1987 i 1988) baix la tutela del Servei d'Arqueologia de la Generalitat de Catalunya i sota la direcció de M^a Teresa Mascort, Joan Sanmartí i Joan Santacana. D'altra banda, la importància de la troballa va permetre constituir un projecte d'investigació¹⁴, coordinat des de la Universitat de Barcelona, que estava destinat essencialment a avaluar l'impacte fenici en les comunitats de la Catalunya meridional i l'àrea septentrional del país valencià.

La presentació dels resultats en alguns articles preliminars (Mascort *et alii* 1988a; 1988b; 1989) i la ràpida publicació d'una monografia (Mascort *et alii* 1991) van servir per donar a conèixer l'existència d'un assentament certament singular, que concentrava una presència de materials fenicis molt més significativa del que semblaven suggerir les tendències apuntades fins aquell moment. En aquest sentit, hem de tenir present que en el cas d'Aldovesta, la ceràmica fenícia representa el 57,5 % del conjunt total de recipients recuperats, havent-se documentat prop d'un centenar d'àmfores. D'altra banda, la seva cronologia d'ocupació (650-575 anE) està clarament definida per les produccions fenícies, així la datació inicial és suggerida per la presència d'algunes àmfores T.10.1.1.1, mentre que el moment final ve marcat per la presència minoritària d'alguns recipients amfòrics de provenença indeterminada, que ens ubiquen ja en l'horitzó de les produccions de tipus fenici, similars a les documentades a la fase II de Barranc de Gàfols (590-560 anE).

Ara bé, la interpretació arquitectònica del conjunt ha estat revisada en treballs posteriors, essent especialment interessants les reflexions apuntades en aquest sentit per Jaume Noguera, en la seva tesi doctoral (Noguera 2006: 117-121). En tot cas, en funció

¹⁴ El projecte "*Prospección y análisis de las fases de transición de la Edad del Bronce a la Edad del Hierro en la costa mediterránea comprendida entre los ríos Llobregat y Mijares*", estava finançat per la DGICYT (PB86-078) i fou dirigit per Josep Padró.

dels interessos del present treball, ens interessa remarcar el paper del jaciment no només com a centre especialitzat en la redistribució dels productes exòtics, sinó com a nucli diferencial que evidencia una excepcional capacitat d'acumulació i emmagatzematge d'aliments (àmfores fenícies, ramats, productes agrícoles). Aquest fet ens indueix a interpretar l'assentament des d'una altra perspectiva, entenent que es tractaria de la residència d'una família que podria haver desenvolupat un paper rellevant en el marc de les polítiques comensals que articularien els intercanvis i vehicularien les relacions socials a nivell regional.

Ara bé, a diferència del que es documenta en jaciments com Sant Jaume, Barranc de Gàfols o Turó del Calvari, en el cas d'Aldovesta no s'ha pogut identificar la presència de cap espai de consum singular, ni s'ha pogut recuperar un conjunt d'instruments que podem relacionar amb la realització de determinades celebracions excepcionals que ens poguessin situar en l'esfera del banquet, sinó que l'èmfasi recau en la quantitat d'aliments i beguda que aquest assentament hauria pogut acumular.

De fet, la vaixel·la està representada per un conjunt molt reduït de peces en ceràmica a mà (quatre vasets globulars, tres plàteres de fons pla i un plat carenat) (Sanmartí 2000: 310) que hem d'interpretar en relació a les necessitats domèstiques dels habitants de l'assentament. Pel que fa a elements metàl·lics, comptem únicament amb dos ganivets de ferro (Mascort et alii 34; Làm. 43, núms. 1 i 12), que es poden relacionar amb certes tasques específiques com el sacrifici dels animals i el repartiment de la carn.

L'assentament

L'assentament d'Aldovesta es localitza en un morrot ubicat a la ribera esquerra de l'Ebre (80 m.s.n.m.), just en un meandre que està situat a uns quinze quilòmetres de l'antiga desembocadura del riu. Es tracta d'un indret que gaudeix d'una visibilitat excepcional sobre el curs de l'Ebre, quelcom que permetria disposar d'un bon control visual del tràfic fluvial. D'altra banda, la proximitat a les extenses planes al·luvials, permet disposar d'un elevat rendiment agrícola.

Pel que fa a les característiques estructurals de l'assentament, hem de destacar que es tracta d'un únic nucli habitacional i funcional, integrat en la seva última fase per diversos recintes adossats que conformen un complex constructiu que ocupa una superfície total de 317 m² (Fig. 80).



Figura 79. Planta de l'assentament i conjunt de vasos documentats *in situ* en el recinte A.

Aquest conjunt estaria integrat per un total de vuit recintes habitacionals (A, B, C, D, E, F, G i H), que des d'un punt de vista constructiu i funcional permeten diferenciar l'existència de dos tipus d'àmbits ben diferenciats: d'una banda, hi ha un grup de cinc recintes de planta quadrangular (B, C, D, E i G) i de l'altra, dos edificis de planta semicircular (A i F-H). Els cinc recintes de planta rectangular conformen una unitat de planta molt irregular i foren bastits utilitzant un mateix sistema constructiu que consisteix en un sòcol format per un doble parament de lloses falcades verticalment, reomplert amb pedres i fang, a sobre del qual s'aixecava un mur de tovot o de tàpia, reforçat, probablement, amb troncs verticals. Quant als àmbits de planta semicircular, el recinte F-H presenta les mateixes característiques constructives que els àmbits de planta quadrangular, no obstant el recinte A presenta un sòcol de pedres molt ample, tot formant una estructura curvilínia que està limitada per dues filades de pedres de dimensions superiors i de forma més regular (Mascort *et alii* 1991: 18).

No obstant, la irregularitat constructiva de l'assentament sembla evidenciar la inexistència d'una planificació prèvia del conjunt i alhora, ens indica també una clara evolució en el temps. Els autors de l'excavació van plantejar en un primer moment, l'existència d'una primera fase constructiva, durant la qual s'haurien bastit els recintes C, E, G i H, mentre que en un segon moment constructiu, s'haurien afegit els recintes D i B, als quals s'hauria adossat en una darrera etapa el recinte A (Mascort *et alii* 1991: 21-24). No obstant, recentment s'ha proposat una nova lectura del conjunt que altera notablement els plantejaments exposats en aquesta primera interpretació. Segons aquesta nova proposta interpretativa (Noguera 2006), estaríem en realitat davant d'un assentament que presenta dues fases constructives clarament diferenciades: una primera fase que correspondria a l'existència d'una gran estructura circular d'entre 64 i 95 m² de superfície (de la qual en formaria part el recinte A), mentre que la resta d'àmbits quadrangulars es construirien en una segona fase, aprofitant, això sí, part de l'antiga estructura circular, que quedaria integrada en el conjunt i seria utilitzada com a magatzem.

Aquesta nova hipòtesi, es recolza en diverses evidències que podrien indicar l'anterioritat del recinte A, respecte la resta dels àmbits (Noguera 2006: 119-120):

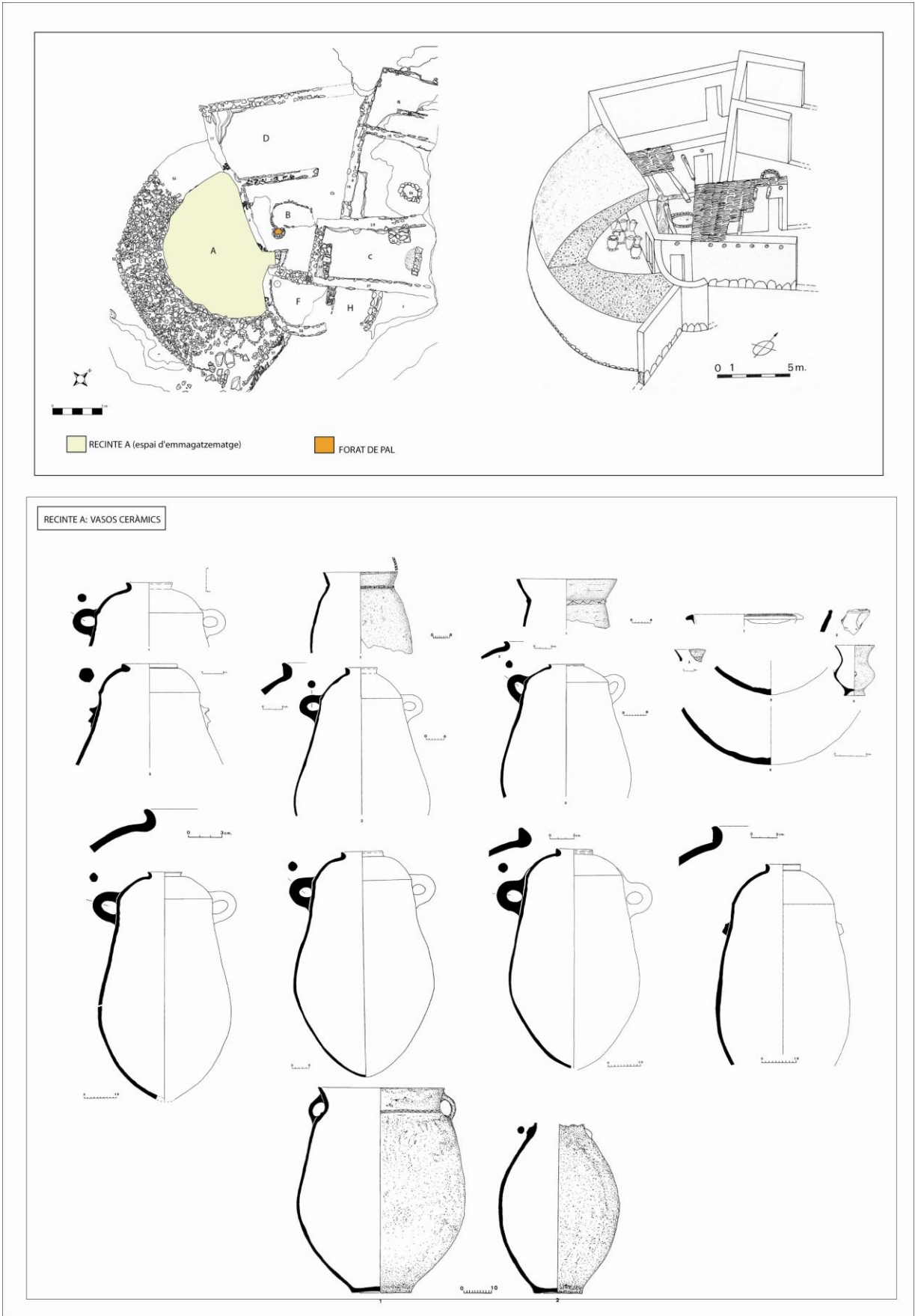
- L'atenta observació de les seccions, evidencia que l'estratigrafia del recinte B reposa sobre l'estratigrafia del recinte A.

- El fet que l'escala d'accés que comunica ambdós àmbits, descendeixi des del recinte A al recinte B, suggereix que l'estructura semicircular va ser tallada pel recinte B, i no a l'inrevés.
- La presència d'un gran forat de pal (70 cm de diàmetre) desplaçat, que correspondria en realitat a una columna central que quedaria situada just al centre d'aquesta primera estructura circular.
- L'existència d'un nivell corresponent a una ocupació clarament anterior, just per sota d'un dels murs del recinte C (Mascort *et alii* 1991: 19), que quedaria dins de la hipotètica superfície original definida per la primera estructura circular.

En tot cas, es tracta d'observacions que s'hauran d'acabar de confirmar en un futur, però la possible existència d'una primera estructura circular, podria conferir a l'assentament unes altres connotacions interpretatives clarament vinculades a l'arquitectura de prestigi, aproximant el jaciment, en certa manera, als models turriformes proposats per Pierre Moret (Moret 2002; Moret *et alii* 2007). De fet, la presència d'un sòcol tant ample, indueix a pensar, essencialment, en la construcció d'una estructura de tipus turriforme, no obstant, el tipus de pedres utilitzades i el caràcter general que presenta l'estructura, semblen indicar-nos un domini encara molt incipient dels sòcols reblits de doble parament. D'altra banda, el gran diàmetre de l'edifici obligaria a adoptar un sistema de cobertura certament complicat i, per tant, les solucions adoptades en la construcció d'aquest primer recinte circular resten encara per resoldre.

Durant la segona fase, les característiques generals de l'assentament permeten incloure'l dins la categoria del caseriu agrupat (López Cachero 1999), tot i que denota unes clares particularitats arquitectòniques que el converteixen en un cas certament singular. No obstant, a l'hora de contrastar l'excepcionalitat arquitectònica del recinte, topem amb una evident manca de dades, ja que a l'àrea de Benifallet-Tivenys-Aldover es coneixen per prospecció d'altres assentaments coetanis molt propers entre ells, que s'ubiquen també a les primeres terrasses fluvials (Turó de Xalamera, El Martorell, Lo Toll, Mas d'en Serra, Punta Plana de la Mòra, Els Tossals, Casa de l'Assistent, Barranc Fondo) (Mascort *et alii* 1990; Diloli 1997; Noguera 2006), però cap d'ells ha estat objecte d'una excavació¹⁵.

¹⁵ Excepte en el cas de l'Assut (Tivenys), on durant la campanya del 2007 es va documentar l'existència d'algunes estructures molt arrasades, associades a un nivell (UE 2181) que ha lliurat exclusivament

En aquest sentit, tot sembla indicar que aquests nuclis podrien correspondre també a petits assentaments tipus caseriu, l'aparició dels quals s'ha de vincular, molt probablement, a un procés de colonització agrària del curs baix de l'Ebre. Tanmateix, al marge d'Aldovesta, en la resta de casos no disposem de dades concretes que permetin definir les característiques d'aquests nuclis i, per tant, no podem dir gaire cosa en relació a la jerarquització del poblament i a l'ordenació sociopolítica d'aquest territori. En tot cas, tot sembla indicar que Aldovesta hauria jugat un paper especialment rellevant a nivell micro-regional, si més no, a l'hora d'articular la redistribució de les importacions fenícies.

D'altra banda, en relació al tipus de poblament, cal apuntar també que el grup humà establert a Aldovesta estaria constituït per un sol nucli familiar que no superaria la dotzena de membres (Mascort *et alii* 1991: 37). De fet, en relació al darrer moment d'ocupació, tant l'espai disponible com el fet de comptar únicament amb una sola llar, apunten en aquest sentit. Tanmateix, tal i com precisen els seus excavadors, no podem concretar si es tractava d'una família estesa, o d'una família nuclear.

Anàlisi micro-espacial

El fet que l'assentament d'Aldovesta fos ocupat durant un període de temps relativament breu (650-575 anE) i s'abandonés de manera sobtada com a conseqüència d'un incendi, ha contribuït a la bona conservació del registre i, en conseqüència, ha proporcionat la possibilitat d'efectuar una reconstrucció interpretativa fiable sobre la funcionalitat dels diversos àmbits que integraven el conjunt durant la darrera fase d'ocupació. Ara bé, en relació a d'altres assentaments com Sant Jaume, Barranc de Gàfols o Turó del Calvari, en el cas d'Aldovesta les estructures es documentaren força arrasades, un fet que es deu tant a l'alteració antròpica de l'indret (activitat agrícola, trinxera de la guerra civil), com a les pròpies característiques constructives adoptades en l'edificació dels recintes (alçats de tàpia, murs d'ortostrats).

En tot cas, l'anàlisi micro-espacial efectuat a partir de la valoració dels aspectes contextuals, permet interpretar l'assentament d'Aldovesta com un únic nucli o casa gran, integrat per recintes destinats a diverses funcions: un habitacle (recinte C), tres

materials de primera edat del ferro (ceràmica a mà, àmfora fenícia, una fíbula de doble ressort). Una d'aquestes estructures (UE 2563) presentava un sòcol a base de grans lloses col·locades en vertical, que resulta molt similar al sistema constructiu que presenten els àmbits de planta quadrangular documentats a Aldovesta. Tanmateix, ara com ara, esdevé complicat definir les característiques i l'extensió ocupacional d'aquest primitiu assentament que, en tot cas, sembla que estaria ubicat a la vessant nord del turó.

corrals (recintes D, E i G), un magatzem (recinte A i anteriorment recintes F-H) i un distribuïdor de funcions múltiples associades amb l'activitat metal·lúrgica (recinte B).

Si fem un repàs a les evidències documentades en els diversos àmbits, podrem obtenir una comprensió contextual més precisa, sobre la darrera fase d'ocupació (Mascort *et alii* 1991: 18-24):

- El recinte A és un espai que presenta una planta semicircular i una superfície interna d'uns 40 m². A nivell arquitectònic, evidencia l'aplicació d'un sistema constructiu diferent a la resta dels recintes i, a més, és l'àmbit que presenta un format més particular. Ha estat interpretat com un espai destinat específicament a l'emmagatzematge. De fet, l'excavació d'aquest recinte va permetre documentar diversos recipients ceràmics de transport i emmagatzematge, entre els quals destacava la significativa presència d'àmfores fenícies.
- El recinte B és un àmbit de planta més irregular que presenta una superfície interna de 21,65 m² i que des d'un punt de vista estructural i funcional esdevé el més complicat d'interpretar. Es tracta d'un espai que feia la funció de repartidor, ja que sempre hi hagué una porta d'entrada i d'altra banda, era el pas obligat a corrals i vivenda, així com l'accés al recinte A. Al centre d'aquesta habitació hi havia una estructura pseudoel·líptica de funció indeterminada que estava feta amb lloses falcades verticalment. Quant a materials mobles, destacava la presència d'un nombre d'objectes metàl·lics molt notable, entre els quals cal fer referència a diversos elements de coure que, per la seva tipologia, denotaven una certa diversitat cronològica, la qual cosa, afegida al fet que almenys algunes d'aquestes peces eren ja amortitzades, a la presència de virolles, producte del treball del metall, i sobretot a la troballa d'un motlle per a fer pans de fundició i varetes, semblen indicar l'existència d'un petit taller o obrador destinat a la fosa d'antics objectes metàl·lics.
- El recinte C és un àmbit de planta lleugerament trapezoïdal que presenta unes dimensions de 21 m² i que s'ha interpretat com l'espai de vivenda, ja que és aquell on es podrien dur a terme les principals activitats domèstiques (cuinar, menjar, dormir). En aquest sentit, tant els agençaments interns (una banqueta i una llar de foc) com l'equipament semifix (molí de granit) i els materials mobles (ceràmica de cuina, vaixel·la i pesos de teler) apunten en aquest sentit.

- Els recintes D, E i G han estat interpretats com a corrals. El recinte E presenta una superfície interior d'uns 40 m² i està adossat a l'habitacle C pel costat nord. Presentava un sòl d'ocupació a base de còdols i una estructura pseudocircular que es podria interpretar com un abeurador o menjadora i que per tant, podria servir per a contenir aigua o pinso. D'altra banda, el recinte G, amb una superfície de 15,75 m², presentava com a particularitat, la presència d'una doble filada de lloses planes situada al centre de l'habitació, que formaven el basament d'un petit envà, probablement de fusta que podria servir per a sostenir algun empostissat o secador. Pel que fa al recinte D, sabem que presentava una superfície interna de 32 m² i que es tractava d'un espai obert que hauria funcionat també com a corral. En aquest sentit, hem d'apuntar que es tracta del recinte que ha proporcionat més restes de fauna (bòvids, ovelles, cabres i cavalls).
- Els recintes F-H presenten una planta curvilínia i, en conjunt, ocupen una superfície d'uns 15 m². És possible que en un primer moment, aquestes dues construccions formessin una sola unitat. En tot cas defineixen un àmbit que es podria haver construït en un moment immediatament posterior a l'aixecament dels recintes B i C, als qual s'adossen. Tot sembla indicar que es podria tractar també d'un espai d'emmagatzematge, tal i com suggereix la presència d'una imitació d'un *pithos* en ceràmica a mà que fou documentat en el recinte F. En tot cas, en un darrer moment, la zona ocupada per aquests recintes fou amortitzada i ocupada parcialment per una plataforma de pedres que facilitava l'accés al recinte B.

El recinte A

Tant per les característiques constructives com pels materials mobles que contenia, el recinte A constitueix l'àmbit més particular de l'assentament i és, sens dubte, l'espai que singularitza el jaciment, tant a nivell arquitectònic com a nivell interpretatiu.

El recinte presenta una planta semicircular de grans dimensions, amb un radi intern que arriba als sis metres i que proporciona una superfície d'uns 40 m². A nivell constructiu, es tracta d'una estructura inèdita que contrasta notablement, no només amb la resta dels recintes que conformen l'assentament, sinó amb els models arquitectònics habituals del primer ferro. En el bastiment d'aquest recinte es va aplicar un sistema

constructiu basat en un sòcol de pedres de grandària petita-mitjana (entre 5 i 20 cm de longitud màxima) disposades directament sobre el terreny natural, tot formant una semicorona circular de tres metres d'amplada mitjana, limitada per dues filades de pedra de dimensions superiors i de forma més regular que defineixen el perímetre de l'estructura. A sobre d'aquest sòcol, s'aixecava un alçat en tàpia, tal i com indicava la presència d'una capa de terra argilosa de color groguenc que cobria parcialment l'empedrat semicircular (Mascort *et alii* 1991: 18).

L'interior del recinte presentava un paviment uniforme de color groc a sobre del qual es va documentar la presència *in situ* de dotze grans recipients ceràmics, vuit dels quals estaven col·locats en sengles clots practicats al sòl, per tal d'assegurar la seva estabilitat mitjançant pedres de falca. De fet, a diferència de la resta d'habitacions, i amb l'única excepció d'un vaset globular en ceràmica a mà, la resta dels vasos recuperats en aquest recinte, són grans recipients de transport i emmagatzematge (Mascort *et alii* 1991: 22; Làms. 11-19). La presència conjunta d'aquest tipus de vasos, la capacitat dels quals podia arribar als cinc-cents litres, sembla indicar clarament que es tracta d'un àmbit que s'ha d'interpretar com un espai destinat a funcions d'emmagatzematge. Si a tot això, hi afegim que entre els materials recuperats, les àmfores fenícies constitueixen el recipient majoritari (aproximadament uns 10 individus), cal pensar en un espai destinat essencialment a l'emmagatzematge dels productes exòtics.

Quant als materials amfòrics, hem de dir que dels vuits recipients documentats a sobre el paviment d'aquest recinte, sis corresponien a produccions "esquistoses" del Cercle de l'Estret, mentre que els altres dos individus corresponien a produccions de provinença indeterminada. A més, en aquest recinte també es va documentar la presència d'alguns fragments d'Urna Cruz del Negro (Mascort *et alii* 1991: 27; Làms. 19: 1-2). Pel que fa a la ceràmica a mà, hem de destacar la presència de diversos vasos bitroncocònics i de perfil en "S", entre els quals cal mencionar un voluminós exemplar que fa més de 75 cm d'alçada (Mascort *et alii* 1991: 31; Làms. 19.1).

Respecte als productes emmagatzemats, el cert és que les analítiques efectuades en un dels recipients amfòrics indicaren que s'hauria utilitzat com a contenidor d'oli (Tresserras i Matamala 2004: 284-285). No obstant, la significativa presència d'àmfores fenícies que es constata al llarg de les dues generacions que abasta l'ocupació de l'assentament, s'ha relacionat tradicionalment amb la possible acumulació de vi, el producte que hauria ocupat un paper central en els intercanvis, no només a l'hora

d'entendre els contactes amb el comerç fenici, sinó sobretot a l'hora de garantir el funcionament fluid de les xarxes indígenes de redistribució. D'altra banda, cal valorar també l'emmagatzematge d'altres productes de tipus agrícola (cereals, llegums, etc), especialment a l'hora d'interpretar el possible contingut de les diverses tenalles indígenes documentades en aquest mateix àmbit.

Si a aquestes evidències, hi afegim l'existència de tres espais (D, E i G) destinats possiblement a l'estabulatge de ramats, resulta evident que l'acumulació de productes alimentaris que es constata en aquest nucli, supera amb escreix les necessitats domèstiques que podria requerir la família que habitava l'assentament. En aquest sentit, cal valorar que es tracta d'una concentració d'aliments que resultaria potencialment utilitzable a l'hora de promoure la celebració de determinades pràctiques de consum comunitari o excepcional, en les quals l'ús social de nous productes com el vi deuria jugar un paper essencial.

D'altra banda, quant a les solucions arquitectòniques, els excavadors (Mascort *et alii* 1991: 23) ja assenyalaren que la interpretació del sistema constructiu aplicat en l'aixecament del recinte A, resultava certament molt problemàtica, sobretot a l'hora de plantejar com seria la coberta. A tall d'hipòtesi, es va proposar l'existència d'una coberta semicupular de tàpia, quelcom que resolia el problema de l'absència de bigues cremades i d'estrats d'incendi i alhora refermava la idea del celler-magatzem (Mascort *et alii* 1991). Ara bé, pensem que es tracta d'una solució excessivament complexa que, d'altra banda, no es veu confirmada per les evidències documentades. En tot cas, l'absència de bigues carbonitzades, sembla descartar, almenys durant la darrera fase d'ocupació, l'existència d'un embigat radial.

Tanmateix, el tipus de materials recuperats en el recinte A, fan desestimar la possibilitat que es tractés d'un espai a cel obert (com és el cas dels recintes D, E i G). Per tant, hauríem de pensar probablement en solucions alternatives. Així, en funció de la localització dels vasos, que semblen concentrar-se essencialment al costat nord del recinte, no hem de descartar l'aplicació d'un sistema de cobertura parcial, més senzill, que només afectaria un dels angles del recinte A.

En definitiva, som de l'opinió que un recinte d'aquestes característiques, més enllà de la seva eficàcia constructiva a l'hora de garantir unes determinades propietats defensives o unes condicions d'aïllament i/o conservació específiques, podria obeir essencialment a la voluntat de mantenir, almenys en part, el funcionament d'un edifici ostentós que permetés simbolitzar, a nivell arquitectònic i visual, el caràcter excepcional

de l'assentament. En aquest sentit, hem de tenir present que a l'àrea del curs inferior de l'Ebre, l'expressió de la ideologia a través de les manifestacions arquitectòniques, constitueix un dels eixos explicatius fonamentals a l'hora d'entendre l'emergència d'aquests incipients processos de diferenciació social que estan protagonitzats per determinades cèl·lules familiars o llinatges, tal i com han posat de manifest els treballs desenvolupats més recentment en assentaments com Tossal Montañés (Moret 2002; Moret *et alii* 2007), Turó del Calvari (Bea *et alii* 2002; Bea i Diloli 2005) i Sant Jaume (Garcia 2005). De fet, darrerament, en el cas de l'Assut (Tivenys), un jaciment que s'ubica uns tres quilòmetres al sud d'Aldovesta, s'ha pogut constatar l'existència d'una torre circular que tindria el seu origen, com a construcció aïllada, a finals del segle VI anE (o inicis del segle V anE) i que hauria estat integrada en l'assentament ibèric posterior, funcionant com a recinte de prestigi vinculat a l'elit fins a finals del segle III anE o inicis del segle II anE, és a dir al llarg de diverses generacions (Diloli 2009).

En el cas concret d'Aldovesta, el fet de documentar aquesta significativa concentració dels productes exòtics en el recinte A, reforça la idea de concebre el funcionament d'aquest espai singular com a resultat de la voluntat de mantenir un edifici especial, que hauria passat a utilitzar-se com l'espai d'emmagatzematge d'aquells productes que tenien un significat social i un potencial simbòlic també especial. De fet, la incorporació del recinte A en el complex constructiu que funciona durant la darrera fase del conjunt, es produeix en un moment durant el qual, l'especialització funcional de l'assentament com a centre receptor d'importacions estava ja plenament consolidada. Per tant, hi ha una elecció de l'espai de magatzem clarament voluntària, fet que es pot deure a qüestions pràctiques (protecció i conservació dels aliments), però també a qüestions ideològiques (el manteniment o readaptació d'un edifici de prestigi com fórmula de legitimar una determinada construcció identitària).

8.2.4.4.- Barranc de Gàfols (Ginestar, Ribera d'Ebre). Recintes I i II

Les dades obtingudes arran de les intervencions efectuades a l'assentament de Barranc de Gàfols, van representar un altre punt d'inflexió important en la recerca protohistòrica de l'àrea que ens ocupa, ja que permeteren aprofundir de manera diacrònica en l'evolució socioeconòmica que experimenten les comunitats humanes del curs inferior de l'Ebre durant la primera meitat del primer mil·lenni anE (segles IX - VI anE). En aquest sentit, la identificació de dues fases d'ocupació clarament diferenciables a nivell de cultura material, així com l'excavació dels jaciments veïns de Les Deveses (Ginestar) i Barranc de Sant Antoni (Ginestar), permeteren definir l'evolució del poblament i el models d'organització social durant el bronze final i la primera edat del ferro a la zona de la cubeta de Móra. A més, la intervenció al jaciment de Barranc de Gàfols venia a complementar els resultats obtinguts als jaciments d'Aldovesta (Benifallet) i Castellot de la Roca Roja (Benifallet), que foren excavats pel mateix equip de recerca de la Universitat de Barcelona.

De fet, el desenvolupament d'un programa d'intervencions sistemàtiques, així com l'acurada publicació dels resultats obtinguts, han convertit l'assentament de Barranc de Gàfols en un dels jaciments de referència en els estudis protohistòrics del nord-est peninsular (Belarte *et alii* 1994; Asensio *et alii* 1996; Asensio *et alii* 2000a; Asensio *et alii* 2000b; Sanmartí *et alii* 2000).

L'assentament

L'assentament de Barranc de Gàfols ocupa una superfície aproximada d'uns 600 m² i s'ubica a 64 m.s.n.m. en una extensa peneplana que forma part de la segona terrassa fluvial. El jaciment es troba a la dreta del barranc del mateix nom, just en el punt on aquest desemboca a la plana al·luvial del riu Ebre, dins de l'ample territori que es coneix com la cubeta o depressió de la Móra. És important tenir present que les terrasses fluvials, sobretot en les zones més properes al curs de l'Ebre que coincideixen amb la desembocadura de petits barrancs, conserven una certa potència de terres aptes per al cultiu, si més no de secà, tractant-se d'àrees molts òptimes per acollir nuclis de poblament, ja que es tracta de terres ben drenades però que queden resguardades de les riuades que periòdicament inundaven les àrees de plana al·luvial.



Figura 81. Planta general de l'assentament amb la localització dels recintes I i II.

A la part inferior: aixecament isonomètric de l'assentament i proposta interpretativa dels recintes I i II (a partir de Sanmartí *et alii* 2000; Sanmartí i Santacana 2005).

Les intervencions efectuades en aquest jaciment permeteren documentar l'existència de dues fases d'ocupació: Període 1 (mitjan segle VIII- mitjan/tercer quart segle VII anE) i Període 2 (primer/segon terç del segle VI anE).

De la fase més antiga d'ocupació, només es conserven parcialment una sèrie d'estructures molt arrasades que permeteren identificar l'existència de 9 recintes. Es tracta, en la majoria dels casos, d'estructures tallades i afectades per les construccions del Període II. No obstant, tot i el mal estat de conservació, sabem que es tractava d'una sèrie de construccions aïllades que no responien a una organització urbanística planificada i que serien el testimoni de les ocupacions esporàdiques d'uns reduïts contingents humans que devien practicar un règim de vida seminòmada. Al marge de les estructures esmentades, també cal destacar l'existència d'una gran bassa o cisterna excavada a la roca que sembla correspondre a aquesta primera fase d'ocupació, tot i que no es pot descartar que hagués estat excavada a l'inici del Període 2.

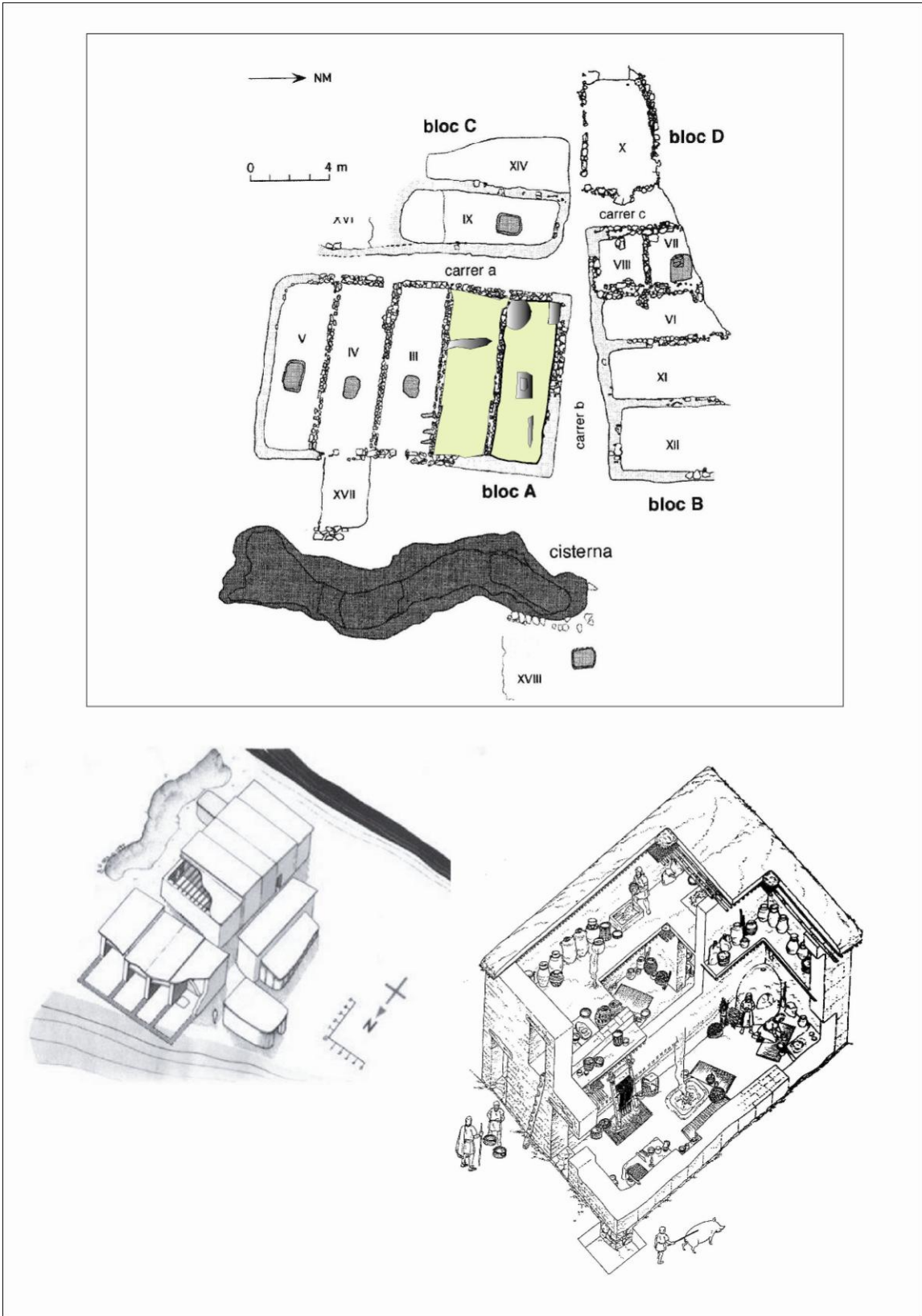
La segona fase d'ocupació, correspon a un assentament protourbà que integra l'estructura interna d'un petit poblat integrat per 13 recintes i tres carrers de traçat rectilini, que defineixen l'existència d'almenys quatre barris o blocs constructius diferents (Fig. 81). A nivell d'organització social, es planteja l'ocupació de l'assentament per part d'una família estesa o llinatge que estaria integrat per sis o set famílies (Sanmartí *et alii* 2000: 187), la qual cosa permet calcular de manera aproximada uns 30 habitants (Belarte *et alii* 1991: 64).

Anàlisi micro-espacial

En el cas de Barranc de Gàfols, les dades corresponents a la segona fase d'ocupació (primer/segon terç del segle VI anE), són les úniques que permeten disposar del potencial informatiu necessari per tal d'inferir interpretacions precises en relació al funcionament micro-espacial dels àmbits. Com ja hem comentat, durant aquest segon període, l'assentament s'estructura en quatre agrupacions o blocs constructius diferents (A, B, C i D), integrats tots ells per diversos recintes de planta rectangular que comparteixen parets mitgeres.

El bloc constructiu A té unes dimensions màximes de 14,49 metres de llargada per 8,75 metres d'amplada i està integrat per cinc recintes adossats, tot i que no podem excloure que, al sud de l'habitació V, en un origen, s'hi hagués pogut adossar algun recinte més. El bloc constructiu B es situa en perpendicular al bloc constructiu A, i de fet, està separat d'aquest pel carrer b. Les seves dimensions màximes són d'11 metres

de llargada i 5-6 metres d'amplada i està integrat per quatre recintes adossats. El bloc constructiu C es situa a l'oest del bloc A i està separat d'aquest pel carrer A. En aquest cas, es tracta d'un conjunt integrat per una única construcció de planta rectangular (recinte IX) i per una estructura excavada en el sòl de base. En un primer moment, i en funció de l'estratigrafia documentada, el recinte XIV fou interpretat com un paller. Posteriorment, atenent al fet que aquest espai estava dotat d'una pavimentació de toves, es va interpretar com una bassa destinada a la maceració de lli. El bloc constructiu D està separat del bloc B pel carrer C i està integrat per un únic àmbit de planta absidal (recinte IX).

A l'hora d'efectuar l'estudi dels contextos, comptem amb dades força precises, ja que el projecte d'investigació desenvolupat en aquest assentament va concloure amb la publicació d'una obra monogràfica (Sanmartí *et alii* 2000), que inclou no només un estudi acurat de l'assentament i del repertori de materials documentats, sinó també un projecte de reconstrucció experimental (Belarte *et alii* 2000) que presta una atenció especial a la interpretació dels aspectes micro-espacials dels àmbits (elements d'equipament fix - llars de foc, forn, banquetes, raconeres, prestatges, etc.- i semifix - suports de fang, caixes o dipòsits, pasteres, etc -).

En tot cas, en el marc del present treball, farem espacial referència a dos àmbits del bloc constructiu A (els recintes I i II), atès que permeteren identificar certes evidències que es poden relacionar amb la realització de determinades tasques comunitàries (cocció del pa) i amb la celebració de determinades pràctiques rituals (ofrenes de fundació, consum comunitari dels aliments i la beguda).

De fet, els recintes I i II presenten una sèrie de característiques que els converteixen en recintes diferencials: són els més antics de l'assentament, són també els únics que presentaven un revestiment intern amb decoració pintada, contenien l'únic forn culinari documentat a l'assentament, i a la vegada són els que han permès recuperar el conjunt més significatiu de peces de vaixel·la i altres elements que podem interpretar com a instruments d'ús litúrgic. Tot plegat, són indicis que han portat a plantejar que es tractés de les residències de la primera generació de la família estesa, és a dir dels espais ocupats pels homes de més edat que podien haver actuat com a caps de llinatge (Sanmartí *et alii* 2000: 187). En aquest sentit, s'ha apuntat que podria tractar-se dels àmbits on es prenen les decisions importants de la vida del grup i on es desenvolupaven determinades pràctiques comunitàries que anaven més enllà de la família nuclear, i que inclourien des de la cocció del pa fins al consum comunitari de la beguda. Tanmateix,

cal deixar clar que es tracta d'àmbits en els quals, la pràctica de determinades activitats rituals deuria efectuar-se de manera certament ocasional, atès que també s'han identificat múltiples evidències relacionades amb la pràctica de tasques quotidianes (cuina, mòlta, teixit, repòs, etc) que cal situar en l'esfera domèstica de les activitats del dia a dia.

En tot cas, si valorem de manera general les dades referents a la fase II de Barranc de Gàfols, podem comprovar que la vaixel·la hi té una representació força significativa, tant pel que fa a les produccions a mà com a les produccions a torn. De fet, entre els tipus a torn, la vaixel·la (*oinochoai*, plats, bols, copes, *lekànai* i tapadores) representa el 35 % del NMI, mentre que pel que fa a la vaixel·la a mà, és en aquest període quan constatem també l'existència d'un autèntic servei que integra plats i vasets brunyits (tipus V1, V2, V3). Tot plegat, ens indueix a plantejar unes pràctiques de consum, en les quals l'ús de certs vasos a torn vinculats al servei i consum de la beguda (2 *oinochoai*, 2 copes, 1 bol), així com a la presentació i al consum dels sòlids (6 plats, 1 *lekané*), comparteix protagonisme amb les peces característiques del repertori indígena en ceràmica brunyida (vasets globulars, plats carenats, gerres).

Ara bé, hem d'especificar que a l'hora de plantejar el funcionament i la composició d'aquell hipotètic conjunt d'instruments que hauria pogut jugar un paper actiu en el marc de certes pràctiques de consum excepcional, estem obligats a valorar també el significatiu lot de materials recuperat en els nivells de reompliment de la cisterna (Sanmartí *et alii* 2000: Figs. 5.180; 5.181; 5.182; 5.183). En aquest sentit, ens agradaria remarcar l'entitat i la coherència interna que sembla evidenciar, com a mínim, una part important del lot de peces recuperades en aquesta escombrera. De fet, es tracta del conjunt que ha permès identificar l'associació més significativa d'elements de vaixel·la a torn (dos copes, un bol, un plat, un *oinochoe*, un *thymaterion*, una *lekané* i una tapadora). D'altra banda, cal apuntar que el lot de materials procedents d'aquests nivells es completa amb d'altres vasos a torn, entre els quals podem destacar la presència de dos *pithoi*, un vas bitroncocònic de vora girada i tres vores d'àmfora, així com tres vasos en ceràmica a mà de perfil en essa, un vaset globular amb nansa i l'única fíbula de doble ressort identificada a l'assentament (Fig. 82).

La lectura d'aquest conjunt de materials, s'ha relacionat amb els residus generats per una escombrera, especialment per la significativa presència de restes de fauna que també foren recuperades en aquests nivells (Sanmartí *et alii* 2000: 100). Ara bé, des del nostre punt de vista pensem que, almenys una part d'aquests materials, especialment el

conjunt de la vaixel·la a torn, manté estretes connexions amb els repertoris documentats en els recintes I i II. Aquest fet, ens indueix a plantejar que es pogués tractar d'una part del repertori d'aquests àmbits desplaçada, és a dir, que hauria estat dipositada i amortitzada en aquesta escombrera, en un o en successius actes de consum. D'altra banda, el caràcter litúrgic i distingit d'una part dels materials (copes, plats, bol, *oinochoe*, *thymateria*, etc.), obliguen, si més no, a plantejar aquesta possibilitat, atès que es fa difícil explicar per quin motiu, en aquesta escombrera, s'hi dipositen justament aquells vasos més preuats i singulars, quan en realitat són precisament els que haurien de ser objecte d'un manteniment més pulcre.

En aquest sentit, podríem arribar a plantejar de manera hipotètica, que es tractés d'un espai reaprofitat com a fossa o dipòsit votiu, en el qual, l'amortització voluntària d'una sèrie d'elements, especialment d'aquells que estan més clarament associats al consum de la beguda (copes, bol i *oinochoi*), podria estar relacionada amb la pràctica d'algun ritual libatori dut a terme en el marc d'un d'aquests actes de consum excepcionals. Ara bé, més enllà de voler incidir en el possible caràcter simbòlic o ritual d'aquest conjunt de materials, el què sembla evident és que es tractaria essencialment d'evidències generades, d'una o altra manera, en relació al consum dels aliments i la beguda, tal i com es desprèn de la significativa presència de restes de fauna al costat dels mencionats elements de vaixel·la.

De fet, en relació a la fauna, hem de dir que l'estudi de les restes documentades en la fase II de Barranc de Gàfols (Albizuri i Nadal 2000), va permetre calcular de manera aproximada una dinàmica de consum de carn molt esporàdica o puntual, quelcom que sembla situar plenament el consum càrnic en el marc de certes pràctiques comensals excepcionals (que estarien relacionades a èpoques de matança o sacrifici).



Figura 82. Conjunt de materials documentats en els nivells de reompliment de la cisterna.

Recinte I

El recinte I presenta una planta rectangular que defineix una superfície interna aproximada de 19,40 m² i és l'àmbit més septentrional del bloc constructiu A (Fig. 83). Es tracta d'un recinte que deuria presentar un aspecte intern especialment cuidat, ja que durant el procés d'excavació dels nivells d'enderroc, es van poder recuperar diversos fragments de tovot amb restes de pigment, fet que indicava que les parets presentaven un revestiment intern amb una decoració pintada a base de línies i motius geomètrics de tonalitats vermelloses. D'altra banda, hem d'assenyalar que la seqüència estratigràfica dels nivells d'enderroc, també va permetre documentar certes evidències que indicaven l'existència d'un altell o pis superior, destinat a funcions d'emmagatzematge .

Quant als agençaments interns documentats a la planta baixa, hem de destacar la presència d'una llar de foc central, d'un forn situat a l'angle sud-oest de l'estança i d'una banqueta de forma quadrada situada a l'angle nord-oest del recinte. De fet, a l'angle nord-est del recinte també es va documentar la presència d'un muret paral·lel a la paret del costat nord que podria sostenir un encanyissat de branques i que es va interpretar com el basament d'un altre possible banqueta o prestatge. Pel que fa a la petita banqueta documentada a l'angle nord-oest del recinte, es tracta d'una gran tova col·locada plana sobre el paviment, que devia haver servit com a suport d'un gran vas ceràmic a mà que es va documentar fragmentat just al seu costat.

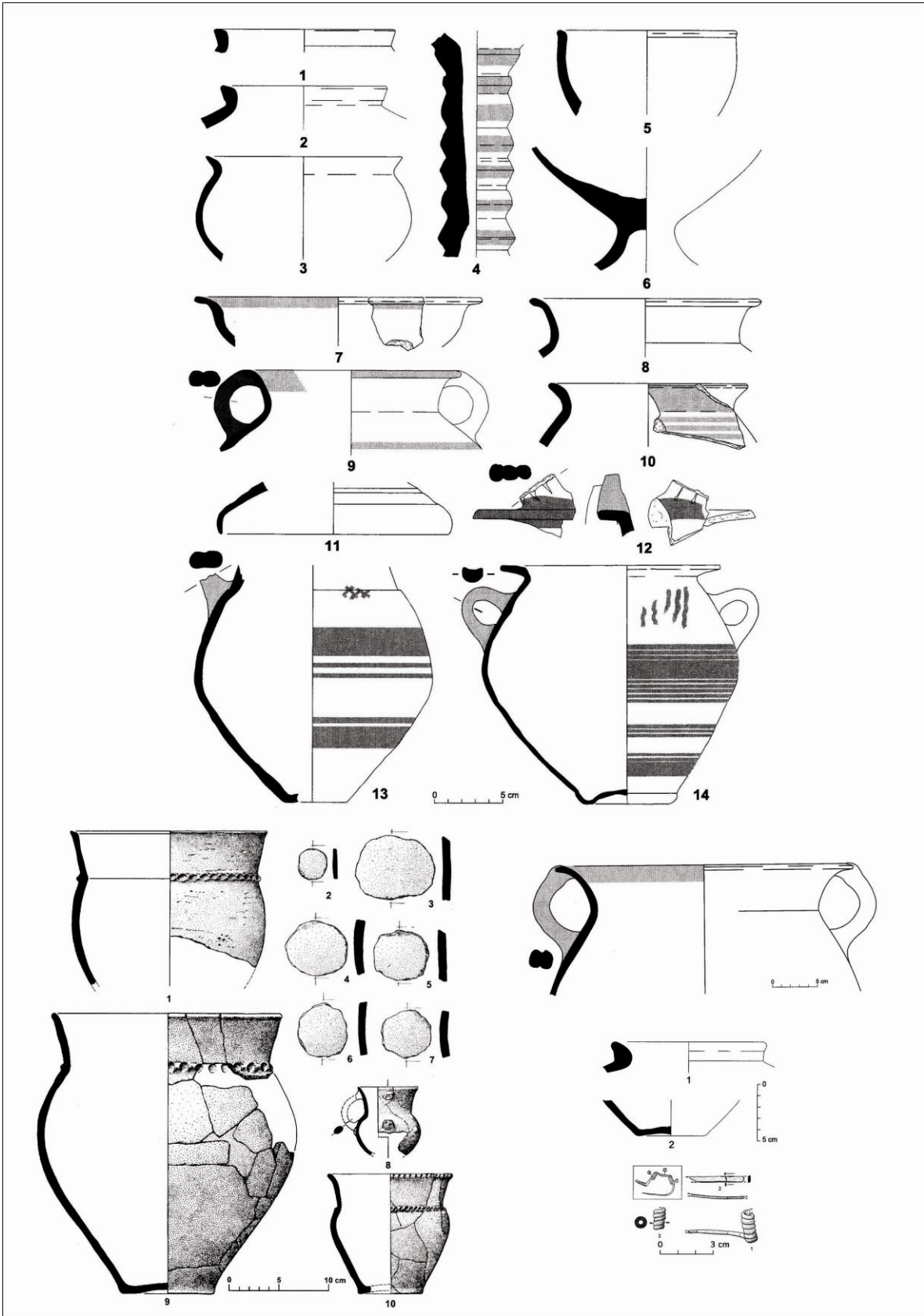
La llar de foc, està integrada per una estructura de planta rectangular (122 x 95 cm) que tenia sota la solera una preparació a base de còdols i fragments de ceràmica a torn¹⁶. De fet, la presència de llars de foc es constata de manera habitual a l'assentament i està present en almenys 8 dels 13 recintes excavats (I, II, III, IV, V, VII, IX i XIV). En sentit contrari, la presència d'un forn culinari esdevé una característica exclusiva del recinte I i s'ha interpretat en el sentit que aquest àmbit hagués pogut servir per a la realització de determinades activitats comunitàries, com per exemple la cocció del pa. Es tracta d'una estructura de planta ovalada, construïda a sobre d'un basament de pedres, de la qual no es conserven evidències de com seria la volta o coberta, però sí de les parets d'argila que el delimitaven.

De fet, en relació al forn, tampoc hem d'excloure que pogués utilitzar-se de manera excepcional per a l'elaboració de determinades preparacions culinàries més sofisticades, o fins i tot per a la cocció de la carn.

¹⁶ Els fragments ceràmics a torn utilitzats com a part de la capa refractària d'aquesta llar, permeteren reconstruir el perfil pràcticament complet d'un *pthos* (Sanmartí *et alii* 2000: Fig. 5.15).

A nivell de materials mobles, hem de destacar la presència d'un conjunt divers de vasos a mà que inclou un repertori notable de gerres d'emmagatzematge i un parell de vasets brunyits que ens informen de la presència d'un reduït conjunt de vaixel·la. Pel que fa a les gerres d'emmagatzematge, el nombre d'envasos recuperats hauria pogut contenir unes reserves de com a mínim 1000 litres de gra, xifra que es correspon aproximadament amb el consum anual d'una família nuclear (Sanmartí *et alii* 2000: 178). Aquest fet, més enllà de garantir les reserves domèstiques a nivell domèstic, ens podria indicar també una certa tendència a l'acumulació o centralització dels productes alimentaris per part dels habitants d'aquest recinte.

En tot cas, es tracta majoritàriament de recipients que, en funció de la seva localització estratigràfica, podien formar part del conjunt d'objectes que romanien desats a l'altell, especialment les grans gerres d'emmagatzematge, mentre que els petits vasos podrien haver estat penjats de les parets o bé col·locats sobre prestatges de fusta. De fet, just a sobre d'un nivell de cendres, que podrien correspondre a les restes cremades d'aquests possibles prestatges i d'altres estructures de fusta, hem de destacar la presència d'una sèrie de pesos de teler i d'un *thymaterion* documentats al centre de l'habitació, d'un molí recuperat a prop de l'angle nord-est i d'un conjunt de peces procedents de l'àrea més occidental del recinte: dos vasos en ceràmica a mà, un altre molí, un *oinochoe* i un altre *pondus*.

Pel que fa a la presència de materials a torn, hem de destacar la presència d'una urna del tipus Cruz del Negro, així com dues àmfores de tipologia fenícia (una de pasta tipus Màlaga i una altra de producció indeterminada), al marge de l'*oinochoe* i el *thymaterion* ja mencionats. En aquest sentit, la presència d'un *oinochoe* i d'un *thymaterion* ens informa de la incorporació de certs elements exògens entre el conjunt d'instruments litúrgics que estarien vinculats específicament a la celebració de determinades pràctiques rituals. D'una banda, la presència de l'*oinochoe* ens informa de l'adopció d'un nou instrument específicament destinat a articular el servei i repartiment de la beguda, molt probablement el vi. Quant al *thymaterion*, la seva presència ens informa de la introducció d'un instrument mediterrani d'ús cultual, perquè es tracta d'una peça que es sol interpretar com a cremaperfums o encenser i que es



Figura 83. Planta del recinte I i conjunt de materials mobles documentats en aquest àmbit.

vincula a celebracions que inclouen la realització d'ofrenes¹⁷. En tot cas, es tracta d'un element que és especialment característic de les produccions ceràmiques gregues, tot i que els exemplars documentats a Barranc de Gàfols es poden interpretar més a aviat com a rèpliques en ceràmica, de certes peces característiques de la torèutica orientalitzant (Lebrija, Cástulo, Cerro del Peñón, etc.).

Ara bé, la presència poc significativa d'altres elements de vaixel·la en el recinte I, no ens permet plantejar l'existència d'un conjunt o *set* d'instruments que poguem vincular de manera evident a la celebració de certes pràctiques comunitàries de consum, quelcom que adquireix un sentit diferent si valorem conjuntament el repertori ceràmic documentat en els recintes I i II i alhora el posem en relació amb el significatiu conjunt de vaixel·la a torn documentat en els nivells de reompliment de la cisterna (un *oinochoe*, dos copes, un bol, un plat, una tapadora, un *thymaterion*, una *lekané*, etc.).

D'altra banda, la presència d'alguns contenidors a torn (dues àmfores i una urna Cruz del Negro) ens indica un accés al consum dels nous productes mediterranis, que no sembla gaire diferent a les tendències observades en la resta dels àmbits de l'assentament, ja que en la major part dels quals es constata també la presència d'algun vas d'emmagatzematge a torn.

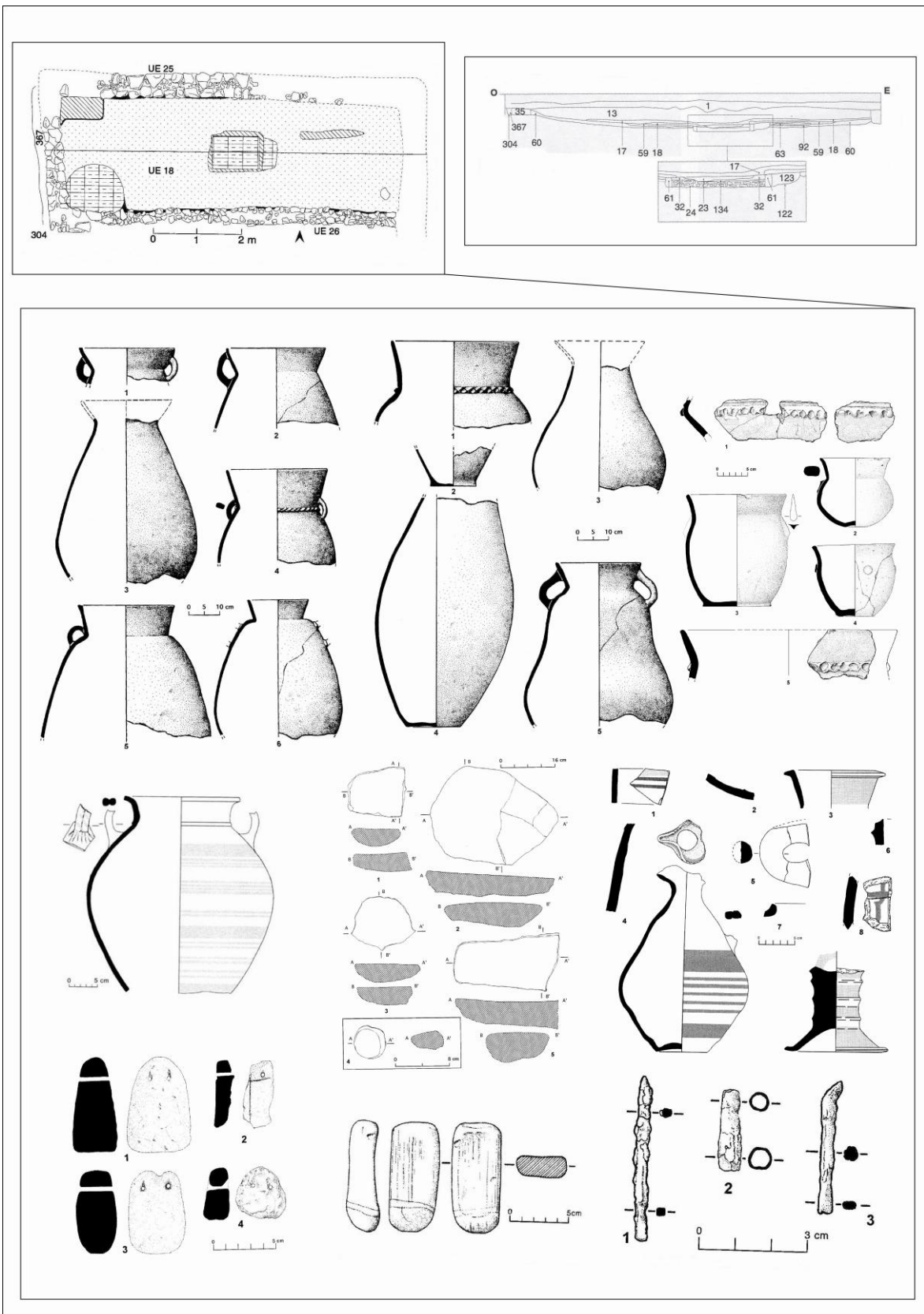
Deixant de banda els recipients ceràmics, hem de destacar que el recinte I va permetre documentar 4 *pondera*, 4 molins de vaivé i un còdol amb la superfície erosionada que hauria servit com a mà de molí, així com alguns petits fragments de bronze, un dels quals podria pertànyer a una agulla de cap enrotllat (Sanmartí *et alii* 2000: 35 i 174)

Finalment, hem d'esmentar que a l'interior d'un dels murs del recinte, es va documentar la presència d'una escàpola completa de *Bos taurus*, una evidència que s'ha relacionat amb la pràctica d'un ritual fundacional. El fet que s'hagi documentat sencera i en posició plana just per sota d'una de les pedres d'un mur, sembla un indicatiu clar per poder-la interpretar com a evidència d'una ofrena de fundació destinada a protegir l'edifici i els seus ocupants. De fet, en diversos contextos protohistòrics, la troballa de determinades parts d'un ovicaprí (sobretot els cranis i les extremitats) es sol relacionar amb la realització de determinades pràctiques rituals associades a la construcció de nous edificis (Belarte i Sanmartí 1997: 9). En aquest sentit, podem apuntar que es tracta

¹⁷ En el cas de Barranc de Gàfols, únicament l'exemplar recuperat en els nivells de reompliment de la cisterna, va permetre confirmar la presència de restes de cera que evidencien la seva utilització com a cremador i alhora confirmen el seu caràcter de peça ritual (Sanmartí *et alii* 2000: 199).

d'una evidència que ens indica, molt probablement, que la voluntat d'atorgar un significat simbòlic especial al recinte, era un factor que ja es tenia present en el moment de la seva construcció.

Recinte II

El recinte II, situat just al costat sud del recinte I, està integrat per una estructura de planta rectangular que defineix una superfície interna de 18,79 m² (Fig. 84). A l'igual que en el cas anterior, en el procés d'excavació dels nivells d'enderroc també es van recuperar diversos fragments de tovot pintat, fet que indicava que les parets d'aquest recinte presentaven un revestiment intern amb decoració pintada

En aquest cas, es tracta d'un recinte que presenta una planta baixa estructurada o compartimentada en dues estances separades per un envà de tovots, tot delimitant una petita cambra o recambró a la part occidental de l'àmbit. Aquesta petita cambra, no tenia pavimentació i contenia essencialment evidències interpretables com a deixalles culinàries. En tot cas, hem d'especificar que just al seu interior es va documentar una potent capa de cendres que contenia abundants restes de fauna, així com un *pondus* i un molí.

Quant a la cambra principal, hem d'assenyalar que entre els agençaments interns, només es pot destacar la presència d'una llar de foc central de forma subrectangular (108 x 90 cm). No obstant, en aquest cas es van recuperar una sèrie d'elements d'equipament semifix, tots ells fabricats en fang. Ens referim a diversos suports per a la subjecció dels grans contenidors ceràmics, diverses caixes o dipòsits i fins i tot un element circular que probablement s'hagi d'interpretar com una pastera. D'altra banda, sobre el paviment d'aquest àmbit es van documentar diversos vasos ceràmics força sencers, essencialment recipients d'emmagatzematge, que semblaven haver-se localitzat *in situ*.

Pel que fa al conjunt general de materials mobles, hem de destacar la presència d'un repertori ceràmic a mà que inclou 9 recipients d'emmagatzematge i 26 peces més. Entre aquestes últimes, en destaquen algunes que presenten la superfície brunyida i que conformen un reduït servei de vaixel·la (dos copes, un plat i dos gerres). De fet, el recinte II és el que ha lliurat la major part de vasos brunyits per als quals es pot suposar una funció de vaixel·la, perquè va permetre recuperar sis de les deu peces de vaixel·la documentades en el conjunt constructiu A (Sanmartí *et alii* 2000: 186). A nivell micro-espacial, cal interpretar que moltes d'aquestes peces de vaixel·la estarien col·locades en



Figura 84. Planta del recinte II i conjunt de materials mobles documentats en aquest àmbit.

prestatges de fusta, o bé estarien penjades a les parets, especialment en el cas d'aquelles peces que incorporen algunes perforacions o nanses.

D'altra banda, entre els materials a mà, destaca també la presència d'una peça molt singular de vora vertical, amb diverses perforacions i almenys una nansa, però de la qual malauradament no s'ha pogut remuntar el perfil complet perquè es va recuperar molt fragmentada (Sanmartí *et alii* 2000: 47; Fig. 539.4).

Entre els materials a torn, hem de destacar la presència d'un *pithos*, d'una àmfora de producció indeterminada i d'un *thymaterion*. En aquest cas, a l'igual que comentàvem en relació al recinte I, la presència d'una àmfora i d'un *pithos* no ens permet parlar d'una concentració especialment significativa de contenidors a torn, sinó que més aviat ens informa d'un accés al consum dels productes mediterranis que es correspon amb les tendències generals de l'assentament.

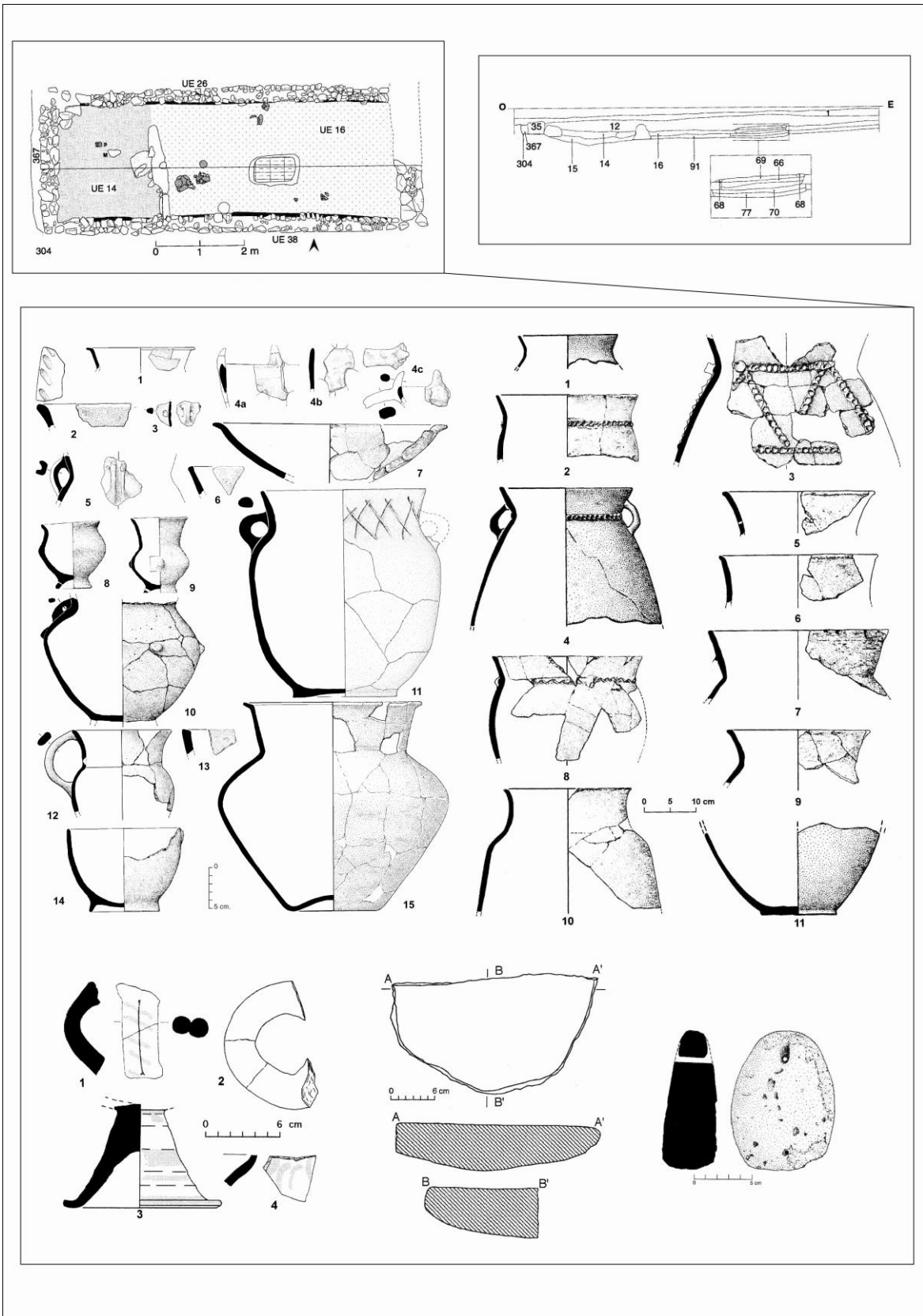
En tot cas, a nivell de repertori vascular, pensem que el més destacable és constatar que els conjunts documentats en els recintes I i II, en realitat es complementen, perquè és la valoració conjunta dels elements documentats en un i altre àmbit el que permet plantejar el funcionament coherent d'un conjunt de vaixella vinculat al consum comunitari de la beguda, en base a l'ús de l'*oinochoe* (recinte I), com a instrument de repartiment, i de la vaixella brunyida (recinte II) (Sanmartí *et alii* 2000: 187). En aquest sentit, res d'estrany, ja que ambdós recintes foren bastits en el mateix projecte constructiu i, de fet, semblen ostentar conjuntament un caràcter diferencial que els singularitza en el sí de l'assentament.

Ara bé, cal advertir que a nivell vascular, més enllà d'incloure algun element singular de caràcter marcadament litúrgic (*oinochoe* i *thymateria*), en realitat es tracta de dos contextos que no evidencien una concentració de vaixella que permeti plantejar pràctiques de consum d'àmplia participació (en les quals es pogués intuir, per exemple, la participació de tots els habitants de l'assentament). No obstant, com ja hem apuntat, si valorem també bona part del significatiu lot de materials recuperats en els nivells de reompliment de la cisterna, el conjunt adquireix, a nivell interpretatiu, unes altres dimensions i una major entitat. Així, per exemple, la presència de dues copes i un bol, ens informa de la introducció de certs instruments exòtics destinats específicament al consum individualitzat de la beguda, quelcom que permetria expressar un missatge diacrític més remarcant.

8.2.4.5.- Turó del Calvari (Vilalba dels Arcs, Terra Alta). Habitacions 1 i 2

Entre el conjunt de dades recents que permeten aproximar-nos al coneixement exhaustiu d'un context relacionat amb pràctiques que s'emmarquen plenament en l'esfera de les activitats rituals, hem de destacar de manera especial el cas de Turó del Calvari (Vilalba dels Arcs). Els treballs arqueològics es van dur a terme al llarg de sis campanyes realitzades entre el 1999 i el 2004. La intervenció a l'indret es va iniciar amb motiu de la localització d'una sèrie de restes que foren recuperades al realitzar unes remocions de terra al tossal del Calvari. Fou llavors quan el Grup d'Estudi i Recerca del Patrimoni de Vilalba dels Arcs es va posar en contacte amb el Servei d'Arqueologia de la Generalitat de Catalunya. Des d'un principi, la direcció dels treballs va córrer a càrrec d'en David Bea i Jordi Diloli, membres del Seminari de Protohistòria de la Universitat Rovira i Virgili.

La naturalesa de les restes localitzades va aconsellar des d'un primer moment la inclusió del jaciment en el projecte d'investigació que desenvolupa l'esmentat equip d'investigació a l'àrea de l'Ebre. En aquest sentit, hem de destacar que es tracta d'un jaciment del qual s'han publicat els resultats generats per l'avenç de les successives intervencions, tant en el marc d'alguns congressos (Bea *et alii* 2000; 2002; 2004; 2005; Diloli i Bea 2005), com en diversos articles (Bea i Diloli 2005; Sardà 2008a).

Finalment, cal especificar que en aquest cas disposem d'un coneixement directe sobre el jaciment i sobre els materials que aquest ha proporcionat, doncs qui signa aquestes línies ha participat en els darrers anys en l'estudi dels materials ceràmics (Sardà 2004; 2007; 2008a; 2008b).

L'assentament

El jaciment de Turó del Calvari està integrat per un únic edifici turriforme que es troba ubicat a sobre d'un turó esperonat orientat cap al nord-oest, a una alçada de 440 metres sobre el nivell del mar. El tossal del Calvari, conegut també com el de la Mare de Déu dels Dolors, s'ubica en un indret que permet controlar, essencialment, les fondalades que formen dues escorrenties, una, a l'oest, que travessa la Vall de Vinyes i que el separa del turó on hi trobem actualment el poble de Vilalba dels Arcs, i l'altra, a l'est, que descendeix des del Pinar de Martell per unir-se a l'anterior als peus del turó del Calvari formant la capçalera del Barranc de Voravall- Riera de Sant Pau que, en



Figura 85. Vista aèria del jaciment i planta general de l'edifici.

direcció nord, vers la Pobla de Massaluca, és un dels passos naturals que comunica amb l'Ebre.

El tipus de formació geomorfològica és la típica de la Terra Alta, és a dir, un relleu ondulat poc elevat, amb una altitud generalitzada d'entre 300 i 400 metres, emmarcant petites valls constituïdes a partir de rierols intermitents. De fet, pensem que la ubicació del jaciment presenta una clara disposició estratègica, no tant pel fet d'encapçalar un tossal que domina les fondalades que formen els dos rierons esmentats, sinó perquè es localitza en una àrea de transició, com és el sector oriental de la Terra Alta, un territori que ha actuat històricament com a cruïlla de camins i punt de connexió entre el curs inferior de l'Ebre i la regió més occidental de l'Algars-Matarranya.

A nivell cronològic, Turó del Calvari (580-550 anE) representa probablement el context que millor exemplifica els darrers moments de la primera edat del ferro a l'àrea de l'Ebre. De fet, en el marc del present treball, és un dels jaciments que s'ubica en un moment cronològic més avançat, com és el segon quart del segle VI anE. En aquest sentit, cal destacar que entre els materials ceràmics, destaca un repertori a torn de tipus fenici que integra exclusivament produccions indeterminades, atès que hi són completament absents les conegudes pastes tipus Màlaga. Es tracta d'un context que en bona mesura resulta equiparable a la *facies* documentada en la fase II de Barranc de Gàfols (Ginestar), tal i com sembla confirmar-ho l'existència de clares similituds mineralògiques entre una de les mostres d'àmfora de Turó del Calvari (TC001- pasta A) amb un individu de Barranc de Gàfols (GAF012) (Buxeda 2007). D'altra banda, l'absència de la característica ceràmica ibèrica antiga associada a importacions relacionades amb les primeres incursions del comerç grec a la zona de l'Ebre, com per exemple les copes jònies del tipus B-2, ens ubica clarament en un horitzó anterior al que tradicionalment hem anomenat Ibèric Antic (550-450 anE). És a dir, en un moment netament anterior a l'ocupació d'assentaments com La Gessera (Caseres) o el Tossal Montañés II (Valdeltormo), on ja es documenta la presència de ceràmica ibèrica antiga. Precisament, aquests dos jaciments s'han utilitzat com a exemples de referència a l'hora d'explicar el fenomen de les cases-torre, edificis isolats que han estat associats a l'eclosió de certs processos d'emergència aristocràtica (Moret, 2002a: 72) i que probablement haurien pogut tenir en el model de Turó del Calvari el seu primer precedent, si més no, a nivell de tradició arquitectònica.

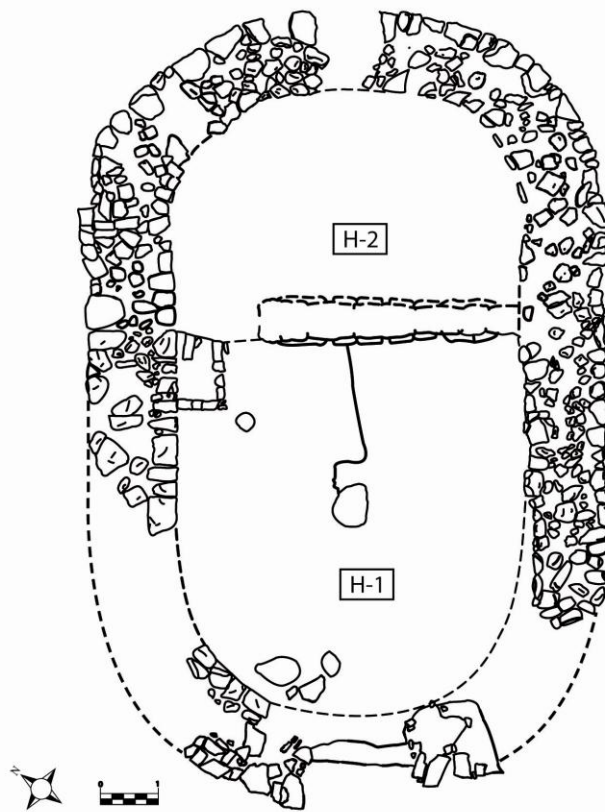
Turó del Calvari es pot definir en funció de la seva cultura material, com un jaciment ocupat durant un període que es troba a cavall entre els darrers moments de la Fase 2 (650- 600/575 anE) i els primers anys de la Fase 3 (600/575- 500 anE) de la necròpolis del Coll del Moro (Gandesa). En aquest sentit, hem de destacar que entre el conjunt de ceràmica a torn recuperada al jaciment, destaca la presència d'un recipient que ja no forma part del repertori formal de la tradició vascular fenícia. Ens referim a un vas que combina dues orelletes perforades enfrontades a dues nanses geminades d'implantació vertical i que correspon a les versions més antigues de les urnes de tancament hermètic¹⁸ (Sardà 2004; Sardà i Graells 2004-2005). Es tracta d'un tipus ceràmic que ens marca una datació *ante quem*, és a dir que a l'entorn de mitjans del segle VI anE, hem de situar els moments finals de funcionament del recinte. D'altra banda, al marge dels materials ceràmics, comptem també amb una altra peça que podem utilitzar com a marcador cronològic, ens referim a una fíbula de doble ressort que presenta un pont de secció rectangular, una peça que s'adscriu a un model tipològic evolucionat, que cal datar vers el 600-575 anE.

Finalment, en relació al tipus d'assentament, cal apuntar que el grup humà establert a l'edifici de Turó del Calvari estaria constituït per un sol nucli familiar (entre 5 i 10 membres). El propi fet de tractar-se d'un únic edifici, així com les reduïdes dimensions de l'espai disponible, apunten en aquest sentit. Tanmateix, la manca de dades clares en relació a les activitats domèstiques, no permeten concretar gaire cosa més¹⁹.

Tot sembla indicar que es tractaria d'un projecte que hauria estat capitalitzat per un determinat grup familiar, tanmateix no podem desxifrar si es tractava d'una família estesa (llinatge) o d'una família nuclear (cèl·lula familiar). De fet, no sabem si l'origen de l'edifici s'ha de vincular a l'emancipació d'una determinada família per tal de fer físic un determinat episodi d'ascens social, o bé senzillament respon a una dinàmica local basada en un tipus d'organització social segmentària. El que resulta evident, en funció de les característiques de l'edifici i del conjunt de materials recuperats, és que es tractaria d'un assentament que hauria pogut jugar un paper diferencial en el marc del seu territori.

¹⁸ Veure apartat 7.1.4.2.2

¹⁹ En tot cas, malgrat que en línies generals, la significativa concentració d'elements de vaixel·la (29 plats, 5 *oinchoai*), supera amb escreix les necessitats que podem vincular als ocupants de l'edifici, el cert és que la presència d'instruments vinculats al consum individualitzat de la beguda (8 peces: 6 vasets globulars i 2 vasets troncocònics) resultaria del tot coherent amb la proposta apuntada.

Anàlisi micro-espacial

A l'hora de plantejar l'anàlisi micro-espacial d'un assentament com Turó del Calvari, cal tenir en compte que ens trobem davant d'un edifici que hauria funcionat de forma aïllada, factor que li confereix unes característiques interpretatives molt específiques. En aquest sentit, el fet de documentar una sèrie d'evidències clarament relacionades amb la celebració de certes pràctiques litúrgiques de tipus comunitari, ens obliga a plantejar de manera molt més òbvia, quin és el paper que cal atribuir al recinte en el marc de la seva integració político-social en el territori.

L'edifici, d'almenys dos pisos, ocupa una superfície de 66 m² i presenta una planta rectangular amb els seus extrems absidals (Fig 85). El mur de tancament que defineix el perímetre del recinte construït és una estructura reblida de doble parament que presenta una amplada molt notable (entre 80-90 cm de mitjana). La potència d'aquest sòcol i la notable quantitat de tovots recuperats durant el procés d'excavació dels nivells d'enderroc, ens indueixen a plantejar l'existència d'un edifici alt que oscil·laria entre els 6 i 8 d'alçada (Fig. 86). Un cop executat aquest mur perimetral es delimitaria l'interior de l'estructura turriforme en dos espais separats per una paret transversal, construïda a partir d'un sòcol de pedra més senzill. Per sobre d'aquest sòcol s'hi col·locarien diverses fileres de tovots (quatre de les quals foren documentades *in situ*). De fet, aquest parament de tovots, conserva a l'alçada de la segona filera un encaix i dos forats de biga que estarien destinats a suportar algun tipus d'estructura de fusta elevada, possiblement una plataforma o escala. En tot cas, aquesta organització interna de l'espai, ens indica l'existència de dues estances o habitacions clarament diferenciades a la planta baixa: Habitació 1 i Habitació 2.

Ara bé, la qüestió del cobriment de l'edifici, així com l'estructura interna del segon pis, són aspectes que plantegen certes dificultats interpretatives. En tot cas, hem d'assenyalar que durant l'excavació dels nivells d'enderroc es va poder recuperar un conjunt considerable i variat d'elements constructius. Ens referim a tota una sèrie de fragments de fang que es varen coure accidentalment per acció de l'incendi que va posar fi a l'ocupació de l'edifici. Entre aquest conjunt de materials, predominen els fragments d'arrebossat i d'enlluït que deuriem formar part dels revestiments interns de l'edifici. De fet, en el cas del Turó del Calvari, el tractament decoratiu dels paraments és un recurs extensament utilitzat que denota una especial preocupació per l'acabat intern dels àmbits, especialment pel que fa als espais de la planta baixa. Entre aquest voluminós conjunt d'elements fang, es va recuperar un conjunt de fragments amb una capa fina

superficial de fang diluït amb aigua, que són clarament diferents als revestiments encalats de la planta baixa i que en funció de la seva localització, semblen correspondre a l'arrebossat intern de les parets del segon pis. Entre aquest amalgama de materials, destaca també la presència de fragments de fang amb impromptes vegetals que apunten, tant per la seva composició com per la seva disposició estratigràfica, a una funció de cobriment de l'edifici. Es tracta de fragments que presenten la imprompta de taulons rectangulars i marques de canyes o rames de petites dimensions en disposició perpendicular. Aquests fragments semblen indicar l'existència d'un cobriment fet a base de taulons o bigues, sobre les quals es disposaria un encanyissat que es subjectaria amb diverses capes de fang que contribuirien a impermeabilitzar una coberta plana o bé a una vessant.



Figura 86. Hipòtesi interpretativa de l'aixecament isonomètric de l'edifici.

Finalment, hem d'apuntar que al Turó del Calvari no s'han pogut documentar evidències clares referents a funcions domèstiques de tipus privat (manquen llars de foc i d'altres agençaments interns), la qual cosa no vol dir que no hàgim de valorar la possibilitat més que probable de que les pogués incloure. De fet, la interpretació funcional que haguessin pogut jugar les dependències del pis superior resta per resoldre, no només pel propi enderroc de l'edifici, sinó també com a conseqüència de les alteracions antròpiques sofertes a la part alta del turó, atès que durant la intervenció es van poder constatar algunes remocions de terra (una trinxera de la guerra civil, col·locació de les creus del Calvari, etc.) que haurien afectat sobretot els nivells superiors associats a l'enderroc de la segona planta. En aquest sentit, la presència de materials relacionables amb un ús domèstic, es resumeix en el conjunt de *pondera* (14 individus) que ens indiquen la presència d'algun teler i en alguns recipients ceràmics que cal interpretar com a olles i gerres d'emmagatzematge (bàsicament vasos bitroncocònics i de perfil en essa), uns elements que en bona mesura semblen procedir dels nivells relacionats amb els materials mobles que estarien ubicats al pis superior.

D'altra banda, no hem de passar per alt que l'Habitació 1, que com veurem tot seguit ha estat interpretada com un espai singular de consum (degut a la seva sofisticada decoració i a la presència conjunta, tant de certs elements d'ús litúrgic, com d'aquells vasos relacionats amb el servei ritualitzat de la beguda), constitueix un àmbit que també hauria pogut servir per albergar pràctiques quotidianes de consum, descans, etc. De fet, com ja hem apuntat en diverses ocasions al llarg del treball, cal valorar l'evident convivència d'activitats domèstiques i rituals que manifesten de manera genèrica tots els contextos analitzats.

En tot cas, ens agradaria remarcar que Turó del Calvari correspon a un tipus d'assentament que sembla respondre per sí mateix a la voluntat de comunicar una clara funcionalitat diferencial en el paisatge, tractant-se d'un edifici especial que, de manera eventual o periòdica, s'hauria utilitzat com a espai de celebració ritual i, en definitiva, com a escenari de representació social. Fins al moment, entre els contextos analitzats, hem tractat alguns jaciments de característiques també molt particulars, tant pel que fa a la seva estructura interna com als continguts - és el cas d'Aldovesta (Benifallet) i Sant Jaume (Alcanar) - que han estat interpretats com les residències de certs caps de llinatge que haurien arribat a obtenir una posició social dominant pel fet de monopolitzar els contactes amb el comerç fenici. Ara bé, el recinte de Turó del Calvari, sembla respondre

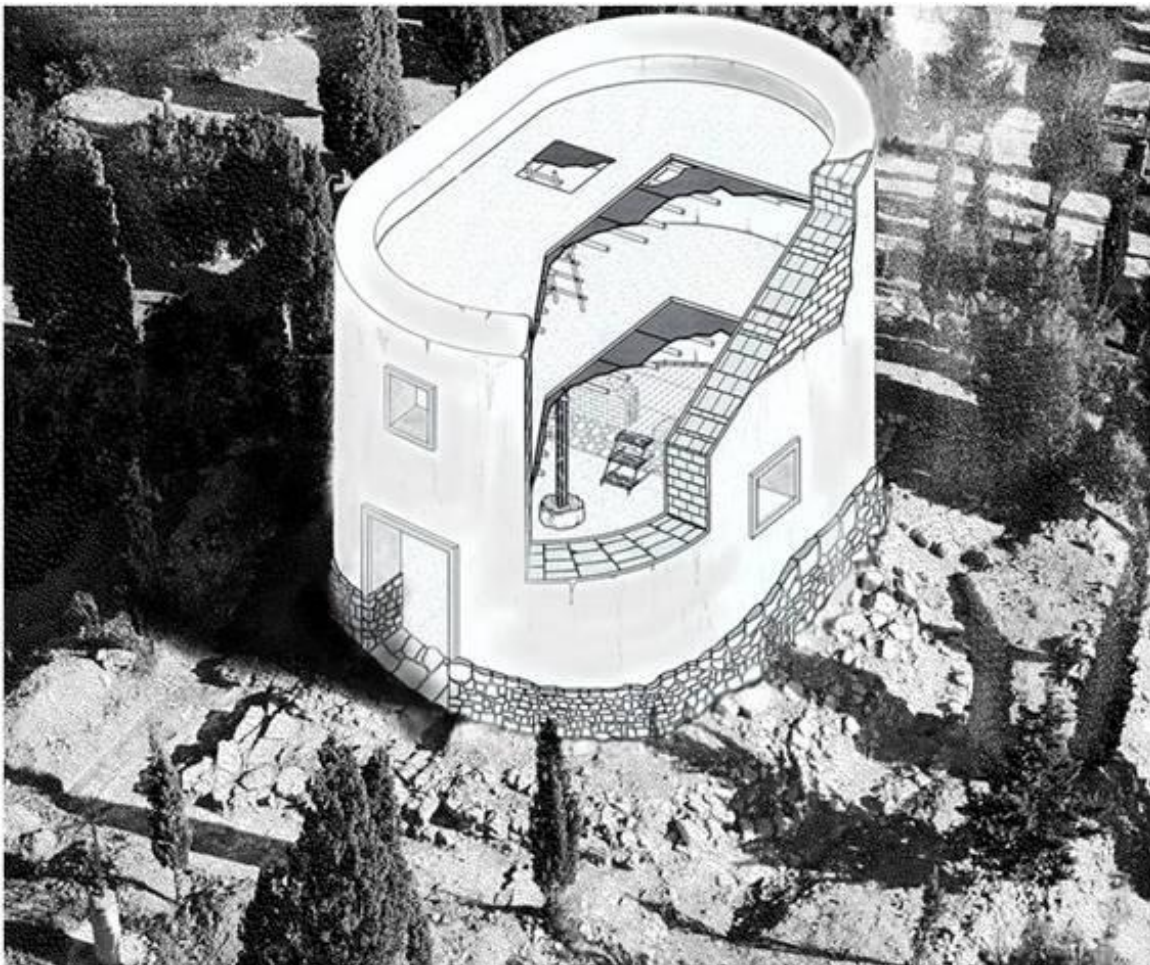
a la construcció d'un discurs ideològic més elaborat, que es basa essencialment en l'ús efectiu del simbolisme ritual per tal de legitimar un determinat episodi d'ascens social.

En aquest cas, no es detecta un control relatiu a la circulació redistributiva de les importacions mediterrànies, sinó que el factor diferencial es fonamenta en la ritualització emfatitzada d'unes determinades pràctiques socials, en les quals únicament constatem la integració i reinterpretació selectiva de determinats instruments i conceptes exògens. Per tant, es tracta d'un assentament que denota de forma més evident, una clara voluntat per ostentar i exhibir de manera exclusiva un rol litúrgic distintiu. Així, pel que fa als interessos del present treball, hem de remarcar que en les dues habitacions de la planta baixa, es va poder constatar la presència d'un extens conjunt de vaixel·la que cal relacionar amb la celebració d'unes pràctiques comensals que posen l'èmfasi principalment en l'estil i en l'exclusivitat, però que possibiliten la convocatòria d'un nombre de comensals relativament ampli.

De fet, la funció diferencial de l'edifici, s'ha de valorar en relació al fet que es tracta d'un espai que albergà un notable volum i una alta diversitat d'elements de vaixel·la, evidenciant certa voluntat d'acumulació, que en el cas dels plats (29 individus) i dels *oinochoai* (5 individus) ens informa de la presència d'un repertori que va més enllà de les necessitats domèstiques i que molt probablement cal relacionar amb la celebració periòdica de determinades pràctiques socials de caràcter comunitari. Per tant, la ubicació micro-espacial dels materials mobles documentats en el recinte, és un dels nivells d'anàlisi que ens indica més clarament que ens trobem davant d'un edifici singular que evidencia un rol funcional molt particular en el marc de la seva integració en el territori.

L'Habitació 1

L'Habitació 1 presenta un format força particular, tractant-se d'un àmbit de planta rectangular amb els angles arrodonits en el costat oest, que és just on s'ubica l'accés a l'edifici. Es tracta d'un espai que proporciona una superfície útil de 33,5 m² i que en funció de les seves notables dimensions i dels materials mobles que ha permès recuperar, s'ha d'interpretar com l'àmbit o cambra principal del recinte (Fig. 89).

Aquesta habitació presentava un paviment de terra batuda barrejada amb calç, a sobre del qual es va identificar la presència d'un gran bloc calcari situat en disposició central, que hauria servit com a basament d'un pilar. En aquest sentit, hem d'apuntar que la gran superfície de l'espai a cobrir faria necessària l'existència d'aquest pilar per

tal de suportar la coberta i el segon pis. D'altra banda, en l'angle sud-est d'aquest mateix recinte, es conserva *in situ* una estructura de planta quadrangular construïda amb pedres calcàries de petites dimensions. Es tracta d'un element que es pot interpretar com un espai destinat específicament a dipositar-hi determinats objectes o bé a emmagatzemar certs productes alimentaris, tot i que tampoc es pot descartar que es tractés d'algun tipus d'equipament fix associat a d'altres tasques indeterminades. En tot cas, hem d'assenyalar que les anàlisis pol·líniques efectuades en el sediment que reomplia aquesta estructura, van donar resultats negatius quant a la possible presència de restes de gra.

Ara bé, una de les característiques essencials d'aquest àmbit és l'especial preocupació pels acabats interns que denota el conjunt. Aquest fet, ha portat a plantejar la possible aplicació d'un programa decoratiu predeterminat que hauria posat un èmfasi especial en determinats aspectes, com el revestiment de les parets o l'aplicació de motlures en les portes i finestres. En aquest sentit, cal tenir present que a l'interior d'H-1 es va poder documentar un potent nivell d'enderroc a base de tovots (alguns encara conservaven el revestiment extern) i restes diverses pertanyents al sostre de l'habitació (fragments de fang amb impromptes i/o marques de biga).

Entre aquesta amalgama de materials es va recuperar un extens conjunt de fragments de fang amb una cara llisa encalada. Aquests elements deurien pertànyer al revestiment intern de les parets, fet que deuria proporcionar un aspecte estètic molt cuidat a l'Habitació 1. De fet, alguns dels tovots recuperats, encara conservaven en una de les seves cares, aquesta capa encalada. Algun d'aquests fragments era de secció còncava, fet que s'ha d'interpretar en relació al revestiment dels angles dels murs o d'algun element de secció circular (biga o columna). En tot cas, aquest ús extensiu de la calç deuria dotar l'interior del recinte d'una tonalitat blanquinosa a joc amb d'altres elements, com les motlures i d'altres equipaments mobles que presenten un acabat similar (com les tauletes-altar). En tot cas, cal remarcar que en contextos de primera edat del ferro, l'ús extensiu de la calç és un fet excepcional, perquè, tot i que l'aplicació d'enlluïts és un fet habitual, els revestiments amb una presència tant significativa de calç no són freqüents.

Tanmateix, entre aquests fragments encalats destaquen especialment aquells que presenten una decoració pictòrica a base de motius geomètrics de color ocre ataronjat i roig fosc, i en alguns casos, fins tot diverses tonalitats de gris i groc. Un tipus de

decoració molt similar a la documentada en els recintes I i II de Barranc de Gàfols (Ginestar).

D'altra banda, aquesta significativa presència de tovots encalats que cal atribuir a les parets de la planta baixa, ens indueix a plantejar l'existència d'un parament que podria arribar als 2,5 metres d'altura i que, a nivell espacial, proporcionaria una notable sensació d'amplitud a l'Habitació 1. És a dir, es tractaria d'un àmbit de grans dimensions i amb el sostre molt alt. De fet, en relació al sostre, hem de dir que, durant l'excavació dels nivells d'enderroc, també es va poder recuperar un extens conjunt de fragments de fang que presentaven dues cavitats semicirculars: una d'elles és la marca d'un tronc de petites dimensions (entorn als 80 mm de diàmetre), l'altre està modelada cuidadosament sobre el fang i coberta per una capa d'enlluït encalat. A la part superior d'aquestes peces s'apreciava l'existència de marques de tauló. Es tracta d'un conjunt de fragments que semblen indicar que la coberta de l'Habitació 1 estava sustentada a partir de bigues i troncs menors, disposats perpendicularment. Sobre aquest envigat es situarien taulons a dos nivells, formant dues línies, que donarien lloc a una mena de sostre de bobadilla.

Quant a l'accés a l'edifici, aquest s'ubica en l'extrem absidal del costat nord i s'efectuaria mitjançant una porta delimitada per dos petits murs de pedra. L'accés seria d'aproximadament 1,5 metres d'amplada, per tal de permetre una bona entrada de llum. Tot sembla indicar que es tractaria de l'única entrada practicable, complementada molt probablement a efectes de ventilació i d'il·luminació per l'existència de diverses finestres. En aquest sentit, hem d'especificar que s'han pogut recuperar motlures de dos tipus, havent-se establert la diferenciació a partir de la seva secció i la seva mesura en funció de la seva possible relació amb la porta o les finestres. En primer lloc, hem de destacar la identificació d'alguns fragments motllurats de secció prismàtica (amb unes mesures que oscil·len entre els 15 i els 18 centímetres de diàmetre), que, en funció de la seva localització, deurien constituir amb tota seguretat el marc de la porta o accés principal al recinte, molt probablement adintellada, tractant-se de motlures que podrien folrar un marc de fusta. Per altra banda, es dona el cas que la plataforma rocosa sobre la qual s'assenta l'edifici evidencia un retall voluntari, creant una mena de fals podi sobrelevat en relació a la resta del turó. El desnivell originat obligaria a disposar d'una rampa d'accés per tal de possibilitar l'entrada a l'interior de l'edifici, tot i que no disposem d'un coneixement precís d'aquesta rampa, degut a les diverses alteracions produïdes per l'activitat antròpica desenvolupada a l'indret al llarg del temps. Per tant,

l'entrada a l'edifici presentaria un efecte vistós: una porta adintellada a la qual s'accediria a través d'una rampa, possiblement amb un arc de descàrrega i decorada amb els brancals de secció prismàtica, un tipus d'acabat decoratiu certament refinat.

D'altra banda, s'han pogut identificar també un altre tipus de motlures de secció prismàtica o semicilíndrica de menors dimensions (entre 8 i 10 centímetres de diàmetre), que molt probablement estarien relacionades amb els acabats de les finestres. La possible col·locació d'aquestes obertures en els murs laterals de l'Habitació 1 respondria a dos factors bàsics: per una part, la dotació de lluminositat a l'interior del recinte; i d'altra banda, cal pensar que l'obertura de finestres serviria també com a vàlvula d'entrada i sortida de fums, sobretot tenint en compte que s'ha pogut constatar la presència d'alguns instruments (pseudo-*kernoi*) vinculats a la cremació d'elements vegetals i a la realització d'ofrenes.

Quant als materials mobles, hem de destacar en primer lloc la localització d'una sèrie d'elements singulars, com és el cas de tres tauletes de fang, dos suports de fang tipus *kernoi* i un punxó de coure amb mànec de banya de cérvol, un conjunt d'elements que es poden interpretar com a instruments de probable ús litúrgic. Pel que fa a les tauletes, hem de dir que foren recuperades en un estat molt fragmentari i sabem que van ser fabricades mitjançant una barreja d'argila depurada amb nòduls de calç. Es tracta de peces rectangulars, amb unes mides inferiors al mig metre de llargada/amplada, que presenten unes potes de secció piramidal, que resulten molt similars a les potes dels moters-trípodes fenicis. Les superfícies superiors d'aquests elements, que quedarien vistes, foren allisades, mentre que les vores de les taules presenten una rebava prismàtica que podria servir per a impedir el vessament dels productes. El paral·lel més similar es documenta a l'habitació 1 de Tossal Redó (Calaceit), on es va recuperar el peu d'una tauleta de fang (Bosch Gimpera 1913-14: 829, Fig. 57).

Sobre la seva funcionalitat, cal assenyalar que M^a R. Lucas va associar aquest tipus d'elements amb les "taules per a ofrenes", generalitzades a Egipte, o el que s'han anomenat "altars portàtils", freqüents a Orient, especialment a Xipre, Creta (món minoic), o les taules de pedra d'Anatòlia, Síria i Palestina (Lucas 1989: 192). En aquest cas, les dimensions relativament modestes dels exemplars permetrien el seu trasllat, mentre que la rebava, com ja s'ha indicat, podria funcionar com una barrera que impediria el vessament de determinats productes, sòlids o líquids, que es podrien disposar sobre les tauletes. Tanmateix, tampoc hem de vincular aquestes tauletes exclusivament amb el trasllat i/o la manipulació de certs productes disposats

directament sobre la superfície, sinó que en realitat podrien servir com a element de suport on recolzar qualsevol tipus d'objecte.

En aquest sentit, la significativa presència d'elements de vaixel·la documentats en el recinte, fa que aquest hipòtesi resulti, si més no, força suggerent, sobretot a l'hora de plantejar la possibilitat que les tauletes en qüestió s'haguessin utilitzat com a suport on traslladar els vasets relacionats amb el consum individual de la beguda.

Just al costat d'aquestes taules es van recuperar també unes cassoletes o petites culleres de fang, que cal interpretar possiblement com a *kernos* o *kotiliskoi* i que tal i com ja s'apreciava a nivell macrovisual, s'haurien destinat a la cremació d'algun tipus de líquid o perfum. En aquest sentit les analítiques efectuades, van confirmar la presència de fitòlits característics de les inflorescències de *Cerealia* i esquelets silícis de *Triticum sp* i *Triticum dicoccum* (espelta bessona), així com d'*Hordeum vulgare* (ordi) mesclats amb àcids grassos corresponents a un oli vegetal, possiblement d'oliva. L'evidència d'oli d'oliva en cremació barrejat amb els grans de cereal, s'observa també en la localització de pèls peltats d'*Olea europaea* (ullastre/olivera), encara que no es pot diferenciar quin dels tipus és, si salvatge o conreada. La presència de microcarbons i els tipus de residus conservats (fitòlits i esquelets silícis), així com l'absència de midons, indicaven la cremació d'espiguetes de cereal juntament amb oli vegetal (Juan-Tresserras 2004), en el que semblen clares evidències d'una pràctica ritual. Aquestes evidències, s'han interpretat en relació a la celebració de pràctiques relacionades amb les ofrenes de cereals, associades possiblement a primeres collites (Bea i Diloli 2005: 184).

No obstant, més enllà de les ofrenes, cal remarcar que la cremació de determinades substàncies podria representar un recurs molt efectiu a l'hora de potenciar la ritualització d'un determinat espai de consum.

Per últim, hem de citar també l'exhumació d'un altre element força curiós, un punxó de coure amb un mànec de banya de cérvol. El mànec estava fragmentat i mesurava uns tres centímetres de llarg, amb una punxa metàl·lica d'aproximadament dos centímetres de longitud. Aquest tipus d'element, amb paral·lels al Mediterrani central i oriental, datats a partir del segon mil·lenni anE, es va relacionar en un principi amb certs instruments destinats a decorar la ceràmica. No obstant, l'escassa longitud i fragilitat del punxó no semblen dotar-lo de les qualitats necessàries per produir incisions sobre recipients ceràmics. En aquest sentit, com a interpretació alternativa i a tall d'hipòtesi, pensem que es podria tractar d'un instrument destinat a la realització de tatuatges o pintures corporals, quelcom que entraria de ple en el marc del simbolisme

ritual. De fet, aquesta proposta interpretativa ha estat apuntada en el cas d'alguns elements molt similars que foren documentats en algunes necròpolis del sud-est francès com La Pave (T.1), Moulin à Mailhac (T.61) i Hagenau (T.1975/131) (Taffanel i Janin 1998).

Finalment, hem de destacar també la localització d'un altre element que resulta força important en relació als objectius del present treball, ens referim a una graella ceràmica.

Es tracta d'un instrument ceràmic que es va localitzar força fragmentat, però que conserva una de les seves potes, diverses de les barres centrals i una mena de mànec de subjecció. La peça, elaborada a mà, és de forma quadrangular i de factura força senzilla. Les barres són de secció quadrangular i en origen devia comptar amb quatre o sis potes. La seva presència s'ha de vincular essencialment a uns usos culinaris que ens indueixen a plantejar l'elaboració i el consum de determinades preparacions sòlides, com ara la carn rostida.

Quant al repertori ceràmic, comptem pel que fa al NMI amb un conjunt total de 31 vasos. Entre els vasos a torn destaca la presència de tres àmfores derivades del tipus T-10.1.2.1 i d'un *pithos*, mentre que entre els vasos a mà destaquen sis vasets globulars brunyits (quatre dels quals foren recuperats pràcticament sencers), dos vasets troncocònics, cinc *oinochoai*, una tapadora amb una sofisticada decoració incisa, una urna globular amb peu elevat i almenys dues gerres de perfil en essa, al marge de quatre tapadores i sis gerres que podrien correspondre als nivells associats al contingut del pis superior. En tot cas, hem d'assenyalar que els vasos a torn representen el 9,67 % del NMI.

Alguns dels vasos esmentats presenten algunes particularitats decoratives que podrien remarcar el caràcter simbòlic de les peces. En primer lloc, hem de destacar de manera especial dos *oinochoai*, d'una banda un individu que presenta un acabat brunyit i una capa superficial de pintura en un color roig intens que recorda l'engalba roja fenícia, i de l'altra, una peça que presenta una decoració pictòrica a base de figures de cos triangular en color groc que reproduïxen ocells esquematitzats. En aquest cas, es tracta d'un motiu decoratiu que està executat amb pintura de color groc-beig a sobre d'una peça que prèviament ha estat brunyida i després engalbada en roig. Tal i com s'ha assenyalat repetidament, l'àmplia difusió mediterrània que observen els motius decoratius avians, s'ha vinculat generalment a símbols o creences ancestrals de tipus naturalista, lligades generalment a les divinitats femenines. De fet, en el món ibèric, la presència d'ocells s'ha

interpretat com un motiu decoratiu que evocaria la fecunditat i que es podria utilitzar com un recurs simbòlic vinculat a les aus migratòries i als canvis d'estació (Pereira 1999). En tot cas, l'existència de recipients decorats amb figures d'ocells està documentada en aquells contextos de la regió del Matarranya que s'han vinculat també a possibles usos rituals, com és el cas del vas teromorf procedent de l'habitació 1 del Tossal Redó (Calaceit) (Lucas 1989; Neumaier 1993-95) i d'alguns fragments amb decoració incisa procedents de l'habitació 2 de Sant Cristòfol (Maçalió) (Fatás 2004-2005).

D'altra banda, hem de destacar també la presència d'una tapadora decorada en roig que presenta una sofisticada combinació de complexos acanalats i diversos temes geomètrics incisos, distribuïts a l'entorn d'una estrella de cinc puntes. El seu diàmetre sembla indicar-nos que hauria pogut servir com a tapadora d'alguna de les gerres de perfil en essa. Finalment, hem de destacar la localització d'un altre vas molt particular, que destaca tant per la seves peculiaritats tipològiques i decoratives, com pel seu contingut. Ens referim a una urna de cos globular amb peu elevat, que compta amb una única nansa de perforació horitzontal, i una sèrie de mugrons i cassetons aplicats. Trobem peces de característiques similars, tot i que de dimensions sensiblement inferiors, a Les Umbries, Tossal Redó (Bosch Gimpera 1913-14) i el Vilallong (Bosch Gimpera 1915-20). La seva vora és bisellada, pel que segurament hauria disposat d'una petita tapadora, no localitzada, que tancaria el vas hermèticament. Al seu interior es va trobar una quantitat considerable d'una substància arenosa de color ocre²⁰, molt rica en òxid de ferro, que hauria estat emprada com a pigment.

En aquest sentit, podem pensar que es tractaria d'un dels colorants utilitzat per a decorar el revestiment intern de les parets, tot i que també podem relacionar la utilització de l'ocre en relació a determinades pràctiques de decoració del cos, un recurs

²⁰ Tot i que l'ús de l'ocre com a element associat a determinats significats rituals es constata en diversos contextos culturals mediterranis, cal destacar la seva significativa importància en el món fenici. En aquest sentit, hem d'assenyalar que alguns dels vasos documentats en l'edifici D de Montemolín (Marchena) (Chaves i De la Bandera 1984: 149) i en el santuari del Marqués del Saltillo (Carmona) (Belén 2001), contenien ocre, un tipus d'evidència que en aquests casos, s'ha vinculat essencialment a possibles cerimònies associades als avantpassats i al món d'ultratomba. En aquest sentit, hem d'assenyalar que en moltes cultures, inclosa la fenícia, l'ocre posseeix un indubtable simbolisme associat al més enllà, tal i com ho demostra la presència d'aquesta substància en diverses necròpolis fenícies d'Andalusia com el Cerro de San Cristóbal i Trayamar (Torres 2002: 148). D'altra banda, en el cas de la necròpolis de les Casetes (La Vila Joiosa), es va documentar un morter-trípode amb restes d'ocre, evidències que s'han interpretat en relació a l'utilització d'aquesta substància com a comèstic per a decorar el cos (García Gandía 2005; Vives 2005) De fet, en ambients fenicis, la presència d'ous d'estruc amb restes d'ocre en el seu interior és una evidència habitual, tant en contextos funeraris, com en contextos domèstics. Així, podem destacar, per exemple, que a la casa 2 de Cerro del Villar (Guadalhorce) es va documentar la presència d'ous d'estruc amb restes d'ocre, associats a diverses llànties i ampolletes per a olis aromàtics, conformant una *set* d'elements que s'ha vinculat a pràctiques relacionades amb rituals de purificació (Delgado *et alii* 2005).

estètic i simbòlic que en el marc de les pràctiques rituals podria adquirir un significat especial.

Un altre element singular, és un fragment de la carena d'un possible vas de perfil en S. La seva excepcionalitat radica en el fet que presenta com a decoració aplicada un cap de cèrvid esquematitzat. El fet de no haver recuperat cap altre fragment corresponent a aquest vas, podria indicar-nos que es tracta d'un fragment retallat intencionadament, atès que la representació del cérvol podria comunicar un determinat significat simbòlic. De fet, l'ús ritual del cérvol i de les seves representacions es documenta en nombrosos contextos, des de l'orient fins a l'occident mediterrani. Així, entre els referents més propers, hem de destacar el cas de Genó (Aitona, Segrià), on es va recuperar un vas que presentava una decoració aplicada en cordons amb digitacions, en forma de cérvol, així com altres gerres de perfil en essa amb decoració zooforma, com és el cas d'un recipient recuperat a l'Àmbit 4 de Sant Jaume que presentava una sèrie d'elements aplicats en forma de petits caps de bou, boc o cabra.

En tot cas, a nivell funcional, hem de dir que el repertori documentat a l'Habitació 1 destaca sobretot per la significativa presència d'elements que es poden vincular al consum de la beguda, tant pel que fa als contenidors (tres àmfores i un *pithos*), com pel que fa als vasos de repartiment (cinc *oinochoai*) i consum individualitzat (sis vasets globulars i dos vasets troncocònics). De fet, respecte la qüestió del vi, hem d'assenyalar que les anàlisis carpològiques han permès documentar llavors de vinya procedents de l'UE 1002, que és el nivell on es documentaren, justament, dues de les àmfores i el *pithos*. No s'ha pogut determinar si es tracta d'una variant silvestre o conreada, però no podem descartar que la presència residual de *vitis* pogués estar associada al propi contingut (vi) dels recipients amfòrics.

Aquesta concentració dels instruments vinculats al consum de la beguda en l'Habitació 1, associada a la presència d'elements de clar caràcter litúrgic (tauletes/altars-mòbils, cassoletes tipus *kernoi* i potser també d'altres elements com el vas que contenia colorant ocre i el punxó), ens indueix a plantejar l'existència d'un espai diferencial que, eventualment, es podria haver utilitzat com a espai vinculat a la celebració de certes pràctiques de consum.



Figura 87. Quadre general del repertori ceràmic documentat a Turó del Calvari i dades relatives a l'estudi quantitatiu.

Si més no, es tracta d'un àmbit que reuneix tots aquells ítems que permetrien articular un escenari litúrgic basat en el consum de determinats productes exclusius (bàsicament el vi) i en l'ús d'una sèrie d'instruments i recursos que permetrien exhibir uns paràmetres teatrals (o simbòlics) emfatitzats, dos factors que ens situen plenament en l'esfera de les activitats rituals.

Finalment, entre el conjunt de vasos que en funció de la seva localització estratigràfica semblaven procedir del segon pis, hem de destacar la presència d'almenys cinc gerres de perfil en essa, una gerra de perfil bitroncocònic i quatre tapadores. Aquest fet, malgrat la parcialitat que evidencia el registre relatiu als nivells més superficials, contribueix a remarcar la concentració efectiva dels elements de vaixel·la en els dos àmbits de la planta baixa, mentre que els vasos que conformarien el repertori procedent del pis superior, defineixen un panorama diferent, integrat bàsicament per gerres de dimensions diverses (emmagatzematge, cuina), quelcom que evidencia una tendència més similar a la que documentem habitualment en els contextos domèstics del primer ferro.

L'habitació 2

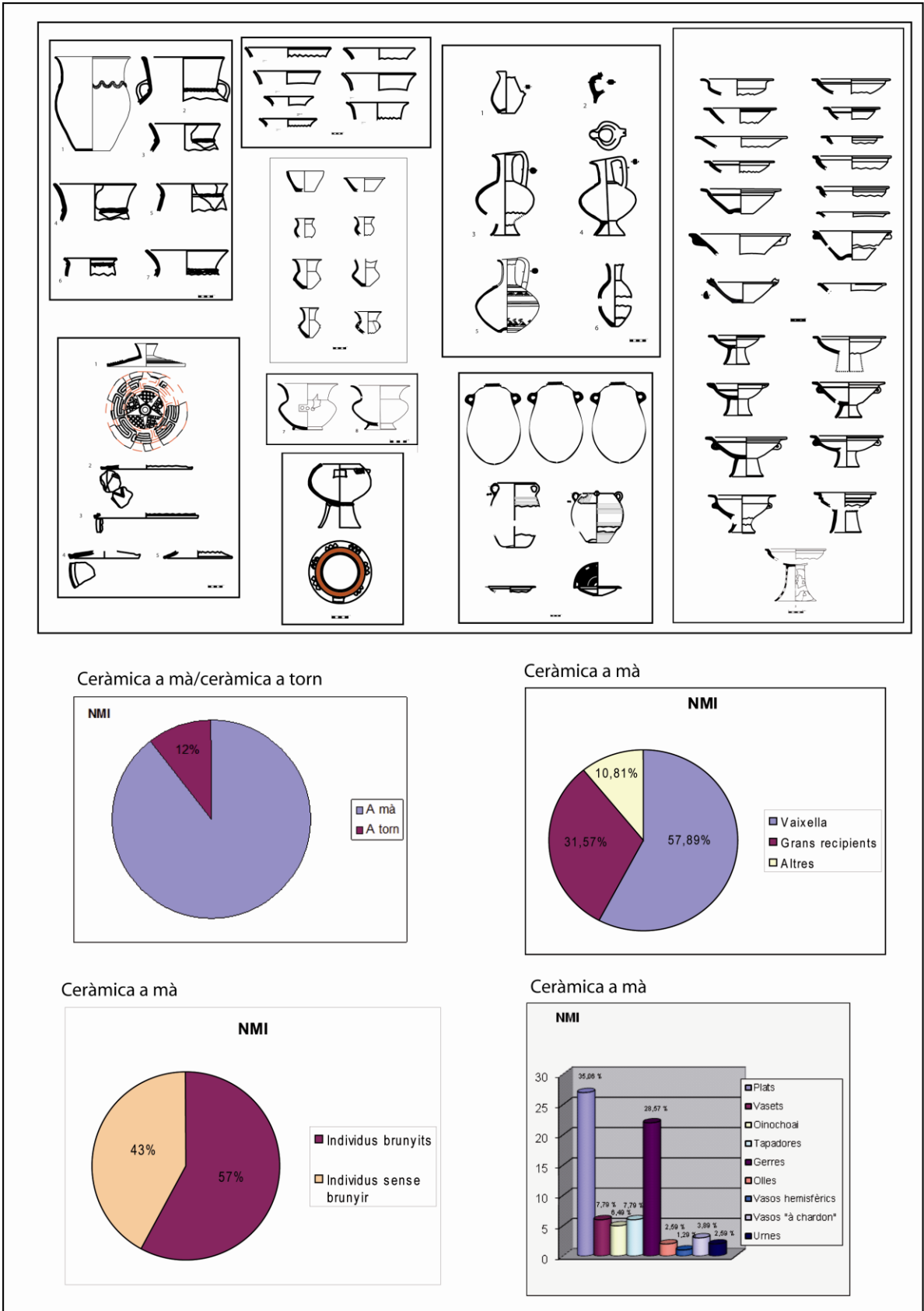
Es tracta d'una habitació de dimensions més reduïdes, que presenta una superfície útil de 17 m² i que ocupa l'espai definit entre el mur transversal de tovots que divideix la planta baixa, i el mur perimetral de la part posterior de l'edifici (Fig. 89). Aquest àmbit sembla que presentaria un accés elevat des de l'Habitació 1, tal i com ho confirma l'absència d'una obertura o porta, així com la presència de dos encaixos en el mur de tovots que semblen executats per tal de suportar algun tipus d'estructura de fusta tipus escala (Fig. 88). De fet, s'ha proposat que podria tractar-se d'una habitació que presentaria en origen, una cota d'ús més elevada que l'Habitació 1, tal i com ho suggereix la presència d'un potent nivell de cendres documentat a l'interior de l'Habitació 2, que semblen correspondre a les restes d'una tarima o estructura de fusta cremada. En aquest sentit, hem de destacar també la presència d'una banqueteta d'argila que oscil·lava a l'entorn dels 40 cm d'altura i que recorria el perímetre absidal intern de l'àmbit, tractant-se d'un element que hauria pogut servir com a plataforma de suport de l'entarimat de fusta. De fet, es tracta d'una estructura força ampla (a l'entorn dels 40-60 cm) que presentava un acabat molt irregular que ens orienta a pensar en aquesta funció, ja que es tracta d'un element que no sembla pensat per a quedar vist i que ens allunya de la idea dels bancs, banquetes o lleixes documentades en molts altres assentaments

protohistòrics. A més, cal tenir present que just a sobre d'aquesta estructura es va identificar la mateixa capa de cendres que cobria tota la superfície interna de l'habitació, documentant-se la presència de significatives concentracions de fusta cremada de pi en alguns punts de la banqueta.

A nivell funcional, les petites dimensions de l'àmbit i les seves característiques específiques semblen indicar que es tractaria d'un espai destinat a l'emmagatzematge. Així, d'una banda, hem de destacar que l'anàlisi palinològica va assenyalar la presència de restes de cereal i d'un fong que és habitual en aquells àmbits destinats a l'acumulació de productes cerealístics. A més, durant el procés d'excavació també es va constatar la presència d'altres productes alimentaris, com els fruits secs, ja que es van recuperar algunes ametlles carbonitzades just per sota d'un enderroc de tovots que cobria el nivell de cendres relacionat amb l'entarimat de fusta. De fet, l'Habitació 2 es troba a la part més ben protegida de l'edifici i entenem que podria haver funcionat com un àmbit tipus *horrea*, és a dir que la seva cota elevada permetria garantir unes millors condicions de conservació dels productes, aïllant-los de la humitat.

D'altra banda, a nivell de materials mobles, hem de destacar la presència d'una significativa concentració de peces de vaixel·la, tractant-se d'un espai que sembla que estaria destinat essencialment a albergar un significatiu conjunt de plats. De fet, tot el material ceràmic es va localitzar just per sobre d'aquesta potent capa de cendres que semblava correspondre a les restes d'algun tipus de tarima o altell, la qual cosa ens indica que la major part dels elements recuperats estarien dipositats a sobre d'aquesta estructura de fusta.

En concret, a l'interior d'aquest àmbit es va recuperar un conjunt integrat per 42 vasos: 29 plats (27 peces a mà i 2 exemplars a torn), un vas a torn de tancament hermètic, 5 gerres de perfil en essa, 4 gerres de perfil bitroncocònic, 2 vasos à *chardon* i una ampolleta. Respecte aquest últim vas, hem de dir que es tracta d'una peça de parets molt fines, que presenta una acurada decoració brunyida. A més, conserva l'arrencament d'una nanseta de secció rectangular que neix justament sota la vora. A nivell funcional, aquesta peça s'ha d'interpretar com un vas destinat específicament al servei de productes líquids i per tant s'hauria d'incloure en la categoria dels elements de vaixel·la. No obstant, segons es desprèn del perfil del vas i de la forma de la vora, es podria tractar d'una petita ampolla per a líquids densos, com ara els olis i els perfums. En aquest sentit, hem d'apuntar que l'ús d'olis està plenament documentat en el recinte, de fet ja hem comentat que les analítiques efectuades en els pseudo-*kernoi* o *kotiliskoi*



Figura 88. A la part superior: estratigrafia de l'Habitació 2 (les UE 2007 i UE 2008 corresponen als nivells de cendres i fusta cremada que cobrien la banquetta i el paviment). A la part inferior: alçat del mur de separació (UE 1004) on s'observen els forats de subjecció d'una estructura de fusta.

de l'Habitació 1, han permès documentar la cremació d'espigues de cereals amb oli d'oliva. Quant als vasos à *chardon*, hem de dir que es tracta de dos vasos brunyits que presenten un perfil molt similar als vasets globulars que hem vinculat al consum de la beguda, però en aquest cas són recipients de majors dimensions. Tanmateix, defineixen unes formes força pronunciades que en certa manera els aproximen als vasos de boca de tulipa del repertori fenici. Ara bé, tot i que es tracta de vasos que podrien manifestar una certa incidència del factor mediterrani, pensem que les formes amb boca troncocònica exvasada o acampanada són solucions conegudes i àmpliament utilitzades per la tradició indígena del nord-est peninsular, per tant a diferència d'altres tipus (com els *oinochoai* o els plats de vora exvasada), en aquest cas resulta més difícil valorar fins a quin punt la forma exvasada d'aquests vasos es deu realment a la introducció d'aportacions morfològiques exògenes.

Pel que fa a la ceràmica a torn, el repertori documentat en aquesta àmbit està integrat per dos plats i per un vas de tancament hermètic que presenta dues orelletes enfrontades a dues nanses geminades d'implantació vertical, tractant-se d'un recipient que a nivell tipològic ja no correspon al repertori fenicio-occidental i que podem utilitzar com a fòssil per a datar els darrers moments d'ocupació del recinte a mitjans del segle VI anE. En tot cas, en aquest segon àmbit de la planta baixa del recinte, la presència de vasos a torn, representa només el 7,14 % del NMI.

Quant a la seqüència estratigràfica, hem de destacar que la major part del conjunt ceràmic estava cobert per un potent nivell d'enderroc, fet que va contribuir a que la majoria dels vasos fossin recuperats en un estat molt fragmentari, tot i que amb un alt grau d'integritat. En concret, les peces es van documentar just per sobre de la potent capa de cendres, com és el cas dels plats amb peu alt, l'ampolleta i els vasos à *chardon*. A l'igual que un dels elements metàl·lics més significatius que s'ha recuperat a l'edifici: una fibula de doble ressort que presenta el pont de secció rectangular i que s'adscriu a un tipus evolucionat de primer quart/ primera meitat del segle VI anE. La presència d'aquest element, podria estar associada a la presència de certes robes i teixits, quelcom que ampliaria el ventall d'objectes i productes dipositats en aquest àmbit de l'edifici. De fet, es tracta d'una peça vinculada a la indumentària personal que, de manera hipotètica, també podem relacionar amb a uns usos excepcionals de la vestimenta i dels seus complements, especialment en el marc de determinats actes socials com els que podria albergar el recinte.

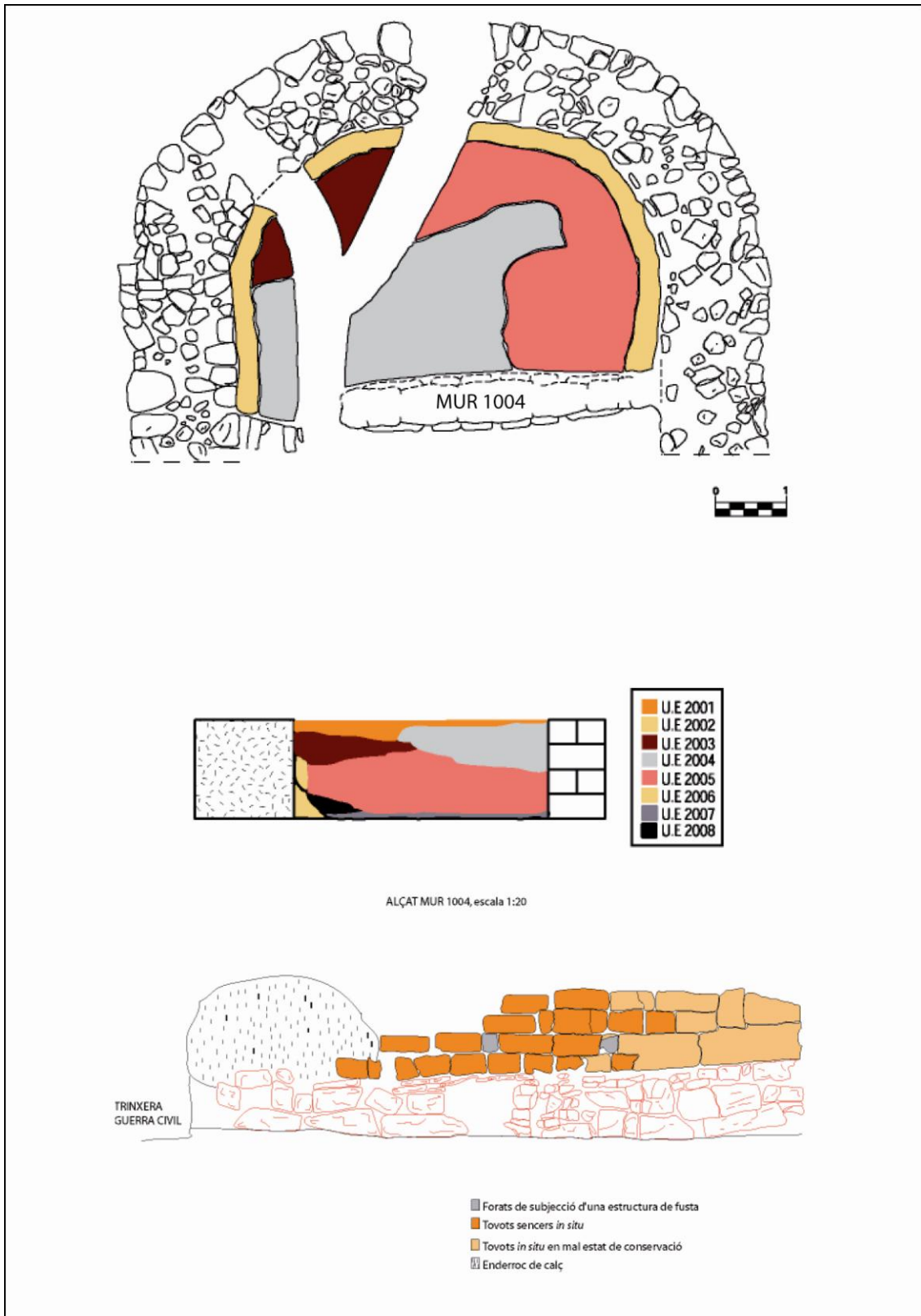

Figura 89. Localització espacial d'aquells elements més clarament relacionats amb les pràctiques de consum. Habitació 1: espai de consum vinculat al ritual de la beguda. Habitació 2: espai d'emmagatzematge que ha lliurat un extens servei de plats

No obstant, diversos dels vasos d'emmagatzematge esmentats (gerres bitroncocòniques i de perfil en essa) es localitzaren en els nivells més superficials corresponents al propi enderroc, fet que podria indicar-nos que es tractava de vasos procedents de la segona planta. De la mateixa manera, alguns dels plats, especialment certs individus de diàmetre més ample i fons pronunciat (que presenten un tipus de perfil més proper a la idea del gibrell o plat obert), així com diversos *pondera*, també semblaven procedir del pis superior. Veiem novament, que són els elements que més clarament podem relacionar amb la pràctica de certes activitats domèstiques, els que probablement cal relacionar amb el contingut del segon pis.

Quant als nivells d'enderroc, hem de dir que en aquest cas, no es va recuperar una presència tant significativa de fragments de revestiment encaulat, fet que podria indicar-nos que el revestiment de les parets de l'Habitació 2, no presentava un acabat decoratiu tant refinat.

En tot cas, a nivell interpretatiu, podríem arribar a concebre aquest àmbit com un espai destinat específicament a conservar determinades peces significatives (com podrien ser els plats brunyits de peu elevat, els vasos à *chardon*, l'ampolleta, la fíbula). Ara bé, el que resulta més remarcable és la presència conjunta d'un repertori de plats molt extens, que supera amb escreix les necessitats domèstiques generades pels ocupants del recinte. De fet, la seva presència apunta essencialment a la voluntat de disposar d'un ampli servei de vasos de consum individualitzat, un fet que molt probablement cal relacionar amb la celebració periòdica de certs àpats comunitaris. En aquest cas, es tracta bàsicament d'instruments que cal vincular amb el consum d'aliments sòlids (carn?) i/o semisòlids, quelcom que ens indica una clara ordenació interna dels instruments de consum (Habitació 1: beguda/ Habitació 2: menjar) i que pot tenir a veure amb la pràctica d'uns determinats hàbits o tendències comensals.

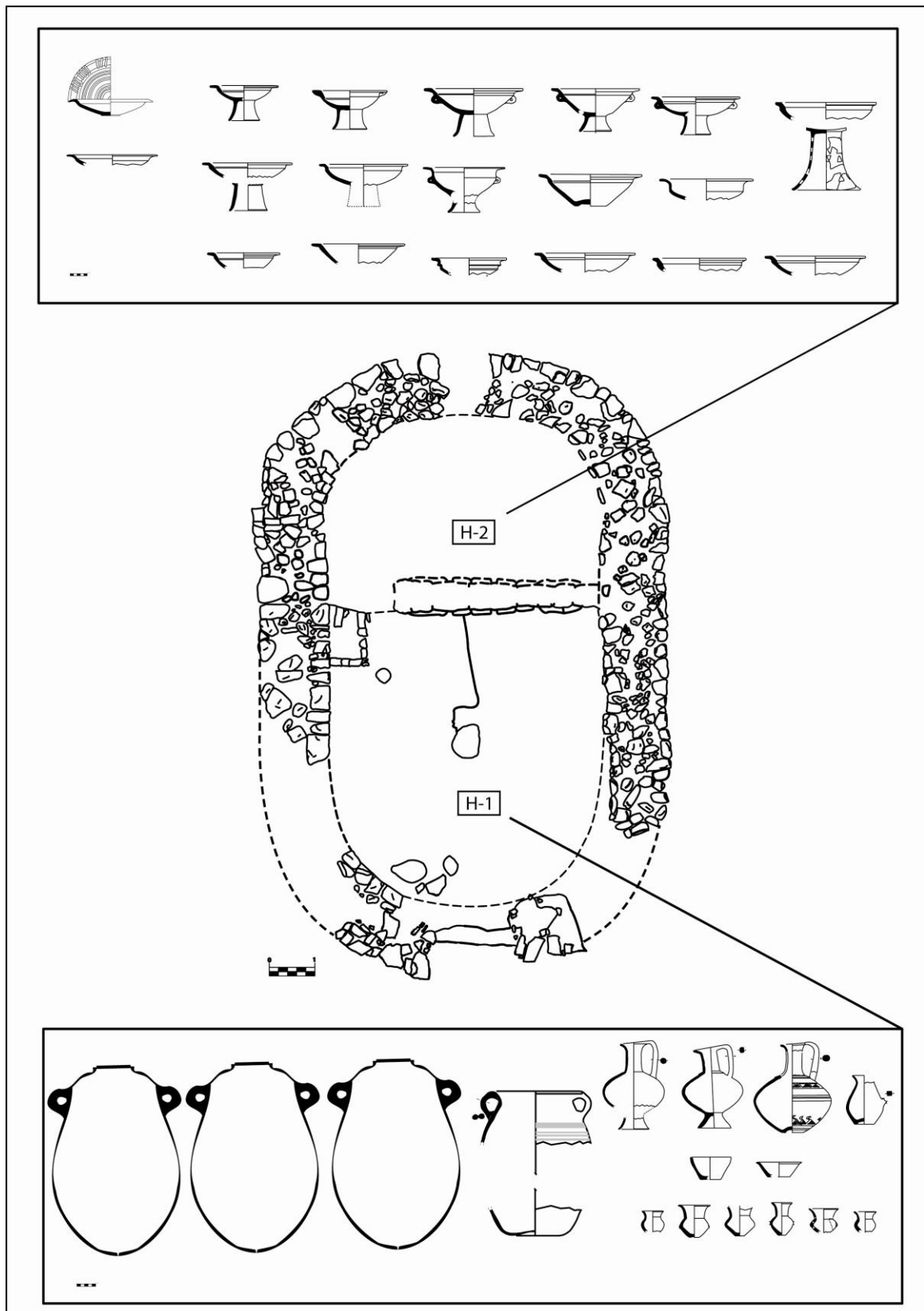
De fet, a l'hora de plantejar el funcionament conjunt d'aquest ampli repertori de plats, resulta difícil imaginar el seu desplegament a l'interior del propi recinte, la qual cosa ens indueix a proposar la celebració de determinades pràctiques de consum a l'aire lliure, quelcom que contrasta clarament amb l'escenari que platejàvem en relació al consum de la beguda, atès que la localització d'un reduït conjunt de vasos per a beure (8 peces) en un àmbit com l'Habitació 1, que cal interpretar com un espai de consum diferencial (per les seves dimensions, decoració interna, presència de determinats instruments d'ús litúrgic, etc), sembla suggerir un acte de participació més reduïda que es duria a terme a l'interior del propi recinte. Ara bé, no hem d'oblidar que la presència

de fins a 5 *oinochoai*, ja apuntava la possibilitat de plantejar la celebració eventual de certs actes comensals de més àmplia participació.

En tot cas, respecte la funcionalitat de l'Habitació 2, pensem que el més important és remarcar que es tractaria d'un àmbit sobreelevat que s'ha d'interpretar com un espai destinat a l'emmagatzematge. No obstant, al marge de complir unes determinades funcions pràctiques, també cal valorar que es tractava d'un àmbit obert que permetria exhibir visualment l'acumulació d'un ampli repertori d'objectes, vasos i productes alimentaris. Per tant, es tracta d'un espai que contribuiria a proporcionar un cert sentit escenogràfic a l'interiorisme de la planta baixa.

8.2.4.6.- Tossal Redó (Calaceit, Matarranya). L'habitació 1

El poblat de Tossal Redó forma part del significatiu conjunt de jaciments de la zona de Calaceit que foren intervinguts en el marc del programa d'intervencions arqueològiques que va dur a terme l' Institut d'Estudis Catalans a la comarca del Matarranya durant el primer terç del segle XX. No obstant, prèviament, el poblat havia estat intervingut per Juan Cabré a finals de 1908, i en unes dates similars hem de situar probablement també una altre intervenció, efectuada en aquest cas pel pare Murgús.

Pel que fa específicament a les excavacions dutes a terme per l'IEC, sabem que foren dirigides directament pel propi P. Bosch Gimpera i J. Colominas i que es van desenvolupar al llarg de tres campanyes entre 1914 i 1917. Fou la intervenció que es va dur a terme entre el 18 d'agost i el 21 de setembre de 1916, la que va permetre excavar pràcticament de manera íntegra tot el poblat (Rovira 2005: 30).

No obstant, dos anys abans, concretament els dies 16 i 17 d'octubre de 1914, i després d'excavar el poblat de la Gessera, es va fer una primera intervenció de prova al Tossal Redó. El sector elegit per tal de dur a terme aquesta primera intervenció es situa a la zona nord-oest de la plataforma del turó, un espai on segons consta al croquis del diari d'excavacions de Bosch Gimpera es va obrir una cata de 3,75 x 2,25 cm. De fet, fou aquesta primera intervenció de tempteig, la que va permetre identificar una sèrie d'estructures que pertanyien a un àmbit que va ser anomenat *Cambra o Habitació 1*, tractant-se precisament de l'àmbit on es recuperaren aquells materials més significatius (vas teromorf, fragments d'una tauleta de fang, etc.) de cara als interessos del nostre treball.

L'assentament

L'assentament de Tossal Redó s'ubica en un turó que està situat a l'àrea interfluvial que delimiten les conques de l'Algars i el Matarranya. No obstant, cal recordar que es tracta d'un tossal on existeixen dos poblats, d'una banda "El Poblat Petit (o baix)", integrat per una sèrie d'estructures juxtaposades, que és el més antic i està ubicat en una reduïda plataforma que se situa a menor altura, i de l'altra, el "Tossal Redó Gran", que se situa al cim del turó i que està organitzat en base a un carrer central. És aquest últim, el que centra els nostres interessos.

Des d'aquest poblat situat al cim del turó es disposa d'un extens control visual del territori circumdant. En direcció nord-oest s'observa l'actual municipi de Calaceit

(situat a una distància d'uns 3 quilòmetres) i en direcció sud-est les muntanyes d'Arenys (Cabré 1908: 226). El poblat s'estructura en base a un carrer central i els àmbits es distribueixen a ambdós costats. Tal i com comenta Bosch Gimpera, els àmbits estaven integrats per “dos o tres cambres rectangulars de dimensions variables i de vegades estaven subdividides per parets internes” (Bosch Gimpera 1929: 18). A més, en algunes ocasions es tracta d'habitacions excavades parcialment a la roca.

L'assentament estava emmurallat, tal i com es va poder documentar en diversos trams. D'altra banda, al costat nord de l'assentament, sembla que el carrer central s'obria a un ample espai lliure, tanmateix no podem precisar si en aquest sector no hi havia estructures o si no es va poder documentar la seva presència per motius de conservació relacionats deguts a la poca potència sedimentària.

Pel que fa a tècnica constructiva, es tracta d'un assentament edificat a partir de murs de pedra lligada amb fang i alçat de tovots. Els murs integren en algunes ocasions la presència d'ortostrats, fet que en alguns sectors confereix als paraments un aspecte megalític.

En tot cas, les tasques de neteja i actualització planimètrica desenvolupades recentment per J. A. Benavente i M. Lanuza, en el marc dels treballs d'adequació i consolidació de les estructures d'aquest assentament, han permès definir millor la planta general del poblat, confirmant l'existència d'un espai obert de possible ús comunitari a l'extrem nord del carrer central (Benavente i Fatás 2009: 128) (Fig. 90). De fet, aquest espai obert es troba just enfront mateix de l'accés a l'Habitació 1, la qual cosa podria informar-nos també del seu possible ús com a plaça o lloc de reunió i celebració comunitària.

D'altra banda, aquests mateixos treballs, han permès confirmar que l'Habitació 1 excavada per P. Bosch Gimpera podria correspondre en realitat a l'espai intern d'un edifici de majors dimensions, que estaria dividit en dos àmbits. De fet, tot sembla indicar que a l'Habitació 1 s'hi accediria a través d'un espai rectangular que actuaria com a avantsala, la qual cosa ens aproxima curiosament a la concepció arquitectònica que presenta la planta baixa de l'edifici aïllat de Turó del Calvari.



Figura 90. Vista aèria i planta general de l'assentament actualitzada, on s'assenyala la localització de l'habitació 1 (a partir de Benavente i Fatás 2009).

Anàlisi micro-espacial

En el cas de Tossal Redó, la possibilitat d'efectuar l'anàlisi micro-espacial d'un àmbit excavat d'antic, comporta certament una sèrie de dificultats i limitacions interpretatives. És a dir, no comptem lògicament amb les mateixes opcions d'anàlisi contextual que en els casos de Sant Jaume (Alcanar), Barranc de Gàfols (Ginestar) o Turó del Calvari (Vilalba dels Arcs) i per tant, ja d'entrada ens hem de plantejar el seu estudi d'una manera diferent.

En primer lloc, hem de tenir present les limitacions informatives que deriven del sistema d'excavació i registre que s'utilitzava en aquella època. A més, hem de valorar també la possible pèrdua de part dels materials dipositats al Museu en el transcurs dels trasllats efectuats durant la Guerra Civil. En aquest sentit, s'ha assenyalat que la presència poc significativa de fragments ceràmics a torn que es conserven al Museu, contrasta certament amb algunes de les afirmacions que formula Bosch Gimpera en els Anuaris de l'IEC. Això ha fet sospitar d'una possible pèrdua de materials, tanmateix, en quant a la informació dels inventaris i dels diaris d'excavació, es constata una clara correspondència de dades en relació als materials que es conserven al fons del Museu Nacional d'Arqueologia de Catalunya, on la ceràmica a torn és absolutament minoritària (Fatás 2007: 200)²¹.

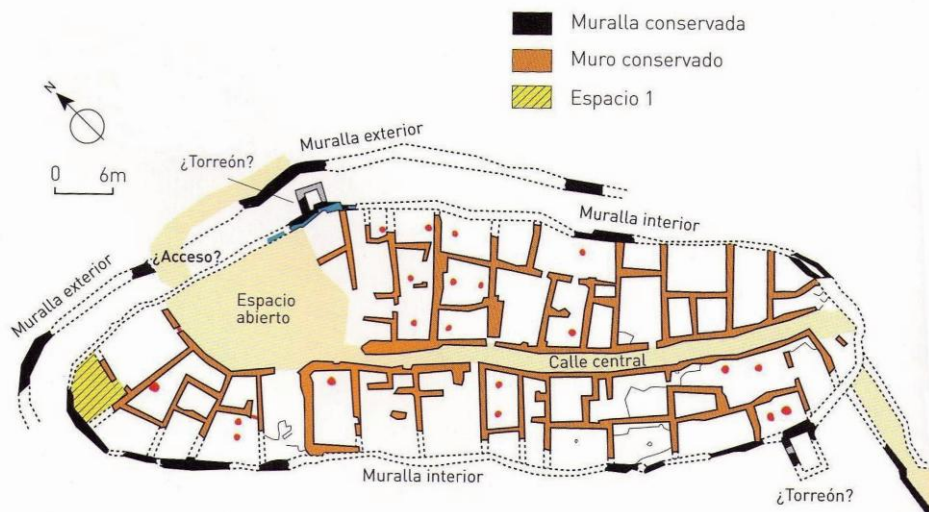
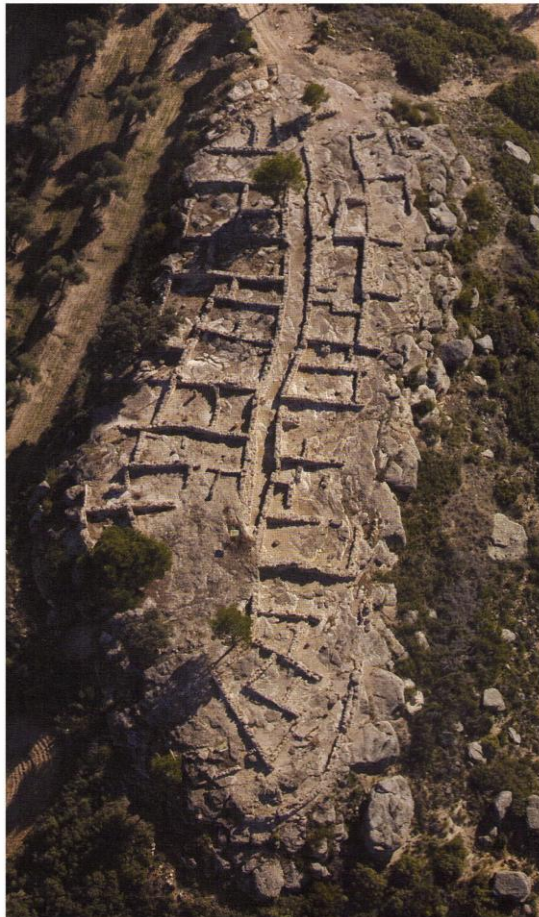
Tanmateix, en el cas de les intervencions efectuades al Tossal Redó, disposem de les dades dels inventaris i del diari d'excavacions. Així, pel que fa específicament a la intervenció efectuada els dies 16 i 17 d'octubre de 1914 a l'habitació 1, sabem que les tasques de rebaix es van dur a terme prestant atenció a la localització dels objectes i a la distinció d'una sèrie d'estrats o capes. De fet, en el diari d'excavacions de Bosch Gimpera consten tota una sèrie de croquis i apunts que fan referència a les dimensions de les estructures documentades, al seu sistema constructiu i a la potència i coloració dels diversos nivells o capes de terra que es van distingir durant la intervenció.

²¹ En funció de la presència poc significativa de ceràmica a torn i de les seves característiques específiques, Luis Fatás (2007), un cop efectuada la revisió dels materials, proposa una ocupació de l'assentament que abastaria molt probablement des de finals del segle VII anE fins a mitjans del segle VI anE, posant especial èmfasi en la possible presència de diversos fragments a torn que caldria ubicar en l'esfera de les produccions de tipus fenici/protoibèriques i que correspondrien als darrers moments d'ocupació del poblament. Tanmateix, tampoc descarta, tal i com ja havien assenyalat d'altres autors (Artega *et alii* 1990: 153) que la seva ocupació és pogués perllongar fins a finals del segle VI anE. D'altra banda, la presència de determinats fragments ceràmics clarament més moderns (vora de *dolium*) s'ha de relacionar amb a una reocupació esporàdica de l'indret en una cronologia més avançada.

Paradoxalment, la documentació sobre aquesta primera intervenció d'exploració és més detallada i completa que la de la resta del poblat (Lucas 1989: 170).

En relació al reestudi de l'àmbit 1, hem de destacar la tasca de M^a Rosario Lucas, que a partir de la revisió dels materials, la consulta del diari d'excavacions i els inventaris de Bosch Gimpera, va efectuar un anàlisi força detallat de les associacions materials, en un article que s'ha convertit en un treball de referència (Lucas 1989). De fet, aquest article, més enllà d'oferir un estudi exhaustiu i complet del vas teromorf, va representar, en molts aspectes, el punt de partida de cara a plantejar l'existència de certs espais o àmbits diferencials destinats a funcions específicament vinculades a la ritualitat i a les creences. L'autora parlava ja d'un "espai dedicat al culte o a desar els objectes sagrats" (Lucas 1989, 198), opinió que ha estat represa i compartida per diferents autors des d'aquell moment²². No obstant, cal ser cautes a l'hora d'efectuar interpretacions precises, atès que en els diaris de Bosch Gimpera no es fa referència a la ubicació d'aquells elements d'equipament fix (llars, etc) que podrien resultar molt interessants a l'hora de desxifrar l'anàlisi funcional dels àmbits (Belarte 1999-2000: 89).

L'habitació 1

A partir dels croquis i de les anotacions que figuren en el diari d'excavació de P. Bosch Gimpera, es dedueix que l'habitació 1 correspon a un àmbit de planta aproximadament quadrangular que se situa a l'extrem nord-oest de l'assentament (Fig. 91).

Tanmateix, com ja hem comentat, que la recent actualització planimètrica del poblat (Benavente i Fatás 2009: 128), sembla indicar que l'Habitació 1 seria en realitat un àmbit intern al qual s'hi accediria a través d'una altra habitació de majors dimensions que actuaria com a avantsala. D'altra banda, també hem d'apuntar que aquests treballs recents de neteja i revisió planimètrica, han permès constatar l'existència d'un mur de tancament de format semicircular, adaptat a la pròpia orografia del turó, a l'extrem nord-oest de l'àmbit.

En tot cas, es tracta d'una habitació de petites dimensions que, a nivell intern, presenta com a peculiaritat, l'existència d'una banqueteta retallada a la roca. D'altra banda, pel que fa al procés d'excavació, sabem que durant la intervenció es va rebaixar un reompliment que arribava als 1,10 m. de potencia a la part central de l'àmbit. En

²² Com per exemple, a la monografia de M. Almagro Gorbea i T. Moneo sobre santuaris urbans (2000), en la de T. Moneo sobre religiositat ibèrica (2003) o en la síntesi de M. Beltrán *Iberos en Aragón* (1996).

aquest sentit, hem de destacar que es van distingir fins a tres capes o nivells (Lucas 1989: 170):

- 1- Capa de terra vegetal negrosa.
- 2- Capa de terra més clara amb argamassa i fragments informes de tovots.
- 3- Capa de terra cremada, ennegrida amb carbons.

De la interpretació d'aquestes dades referents a l'excavació de l'habitació 1, creiem que es pot apuntar la més que probable existència d'uns nivells d'enderroc i de cremació que semblen correspondre a una destrucció produïda com a conseqüència d'un incendi. En aquest sentit, val la pena remarcar que en el diari de Bosch Gimpera es poden llegir amb certa freqüència diversos comentaris que semblen indicar-nos un final similar al de tants altres assentaments de l'àrea de l'Ebre (Sant Jaume, Barranc de Gàfols, Turó del Calvari, etc), essent habituals expressions força explícites com "terra cendrosa" o "com havent sofert l'acció del foc" en referència a l'excavació de la resta d'àmbits de l'assentament, que es va efectuar durant la campanya de 1916. A més, també es poden apreciar els efectes de la cremació en alguns dels materials recuperats.

D'altra banda, a partir de la lectura del diari es desprèn que els treballs d'excavació d'aquest àmbit, s'iniciaren en una cantonada delimitada per l'angle recte que formaven dos murs que es recolzaven a sobre d'una banqueta retallada a la roca. Aquesta banqueta retallada a la roca defineix una secció escalonada de l'espai intern de l'habitació, tal i com s'observa en el diari d'excavació. En aquest sentit, M^a Rosario Lucas (1989), proposa un intent d'interpretació micro-espacial de les dades, segons el qual a sobre del banc retallat a la roca estarien disposats part dels materials (vas teriomorf i tauleta de fang), mentre que d'altres peces estarien segurament col·locades en lleixes o penjades en altura. Aquests materials, que comencen a documentar-se a la capa 2, haurien quedat esclafats per l'enderroc de les parets i del sostre, dispersant-se els fragments d'aquestes peces a diversa profunditat. D'altra banda, queda el dubte de saber la ubicació concreta d'una urna Cruz del Negro d'imitació, que podria haver estat col·locada en origen a sobre de la banqueta, tot i que es va recuperar al centre de l'habitació, directament a sobre del paviment (Lucas 1989: 175).



Figura 91. Planta general de l'assentament i conjunt significatiu de materials documentats a l'Habitació 1.

La presència d'una banqueta retallada a la roca, esdevé certament un element que confereix un caràcter singular a l'àmbit, tot i que la seva interpretació funcional pot admetre lectures diverses. Des de la possibilitat de pensar que es tractés d'un agençament utilitzat com a banqueta per a seure (i compartir el consum de determinats productes), d'una estructura que hauria funcionat simplement com a lleixa o fins i tot que pogués interpretar-se com una plataforma tipus altar per a l'exhibició o presentació de certs objectes, tal i com s'ha arribat a plantejar en alguna ocasió.

Si passem específicament a l'anàlisi del conjunt de materials, hem de dir que es tracta d'un context que inclou una sèrie d'elements que per la seva singularitat contrasten clarament amb els conjunts que són habituals en els àmbits domèstics del primer ferro. En aquest sentit, ja d'entrada, hem de destacar l'existència de tota una àmplia sèrie de fragments que formarien part dels revestiments interns de les parets, entre els quals destaquen alguns fragments de fang decorats amb motius geomètrics en relleu (Belarte 1999-2000: 83), quelcom que podria denotar una clara voluntat per dotar aquest àmbit d'un acabat decoratiu especial.

Entre el conjunt de materials mobles procedents d'aquest àmbit, destaquen alguns fragments d'àmfora fenícia (Ramon T-10.1.2.1), així com diversos recipients que responen a models formals característics de la zona baix-aragonesa. El més destacable és la presència d'una sèrie d'elements molt singulars, entre els quals destaca la pota d'una tauleta de fang amb un petit receptacle, que fou interpretada com una tauleta d'ofrenes o altar portàtil, a banda del conegut vas teromorf, d'una imitació a mà d'un vas tipus Cruz del Negro, així com d'una sivella de cinturó i un botó semiesfèric de bronze. Juntament amb tots aquests elements, hem de destacar també una sèrie de peces de vaixel·la, algunes d'elles amb la superfície brunyida, que figuren en el treball de revisió efectuat M^a R. Lucas (1989). Es tracta de vasos que permeten constatar també en aquest àmbit, la presència d'un petit servei de vaixel·la, integrat exclusivament per tipus característics del repertori indígena (vasets globulars, tassetes troncocòniques, un bol carenat, etc), que cal relacionar essencialment amb el consum de la beguda.

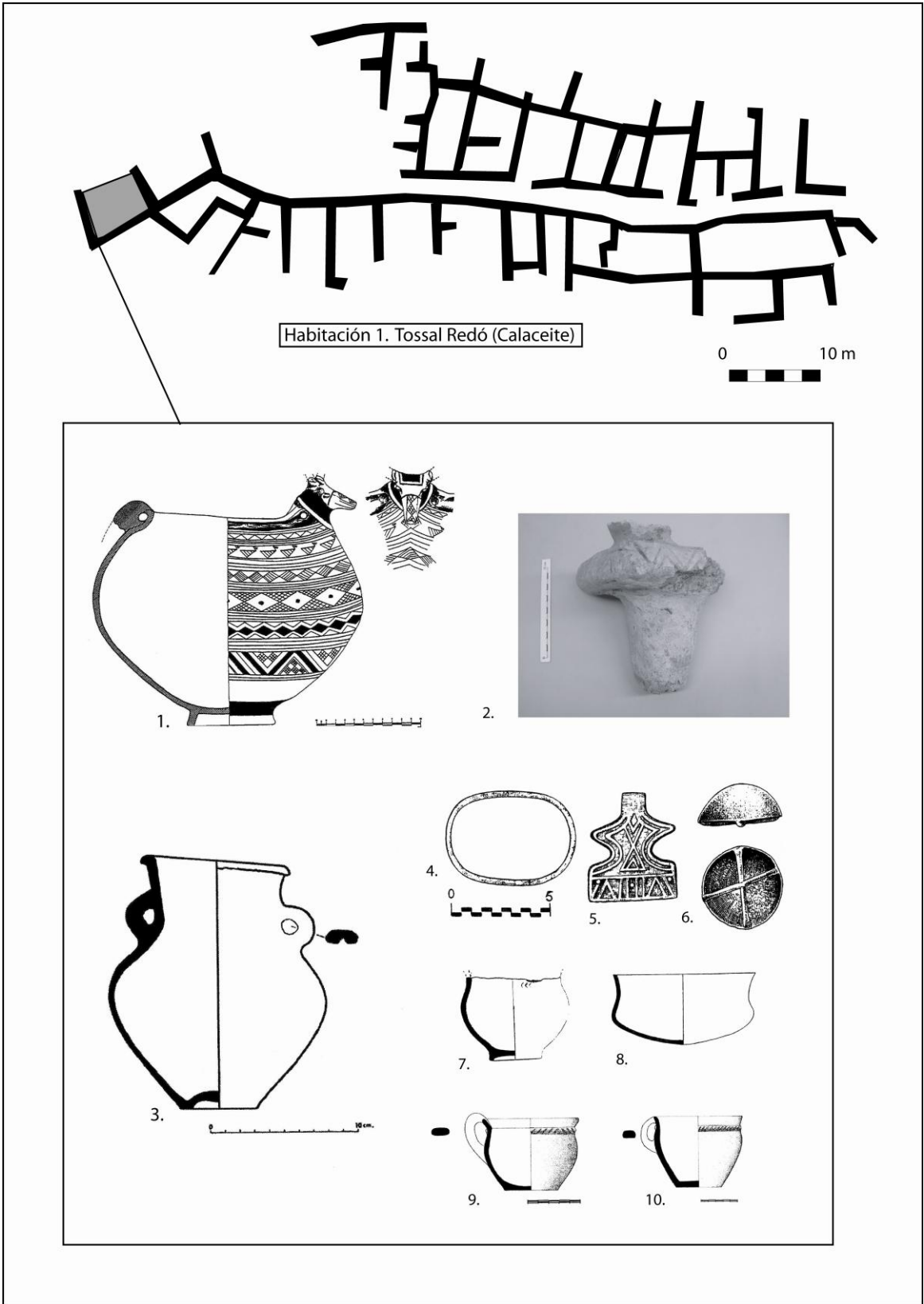
En tot cas, la presència associada d'una sèrie d'instruments de marcat caràcter litúrgic (tauleta amb *kernoi*, vas teromorf, etc.) configura un repertori poc freqüent que permet intuir la pràctica d'activitats clarament diferents del que resulta habitual en l'esfera de les activitats estrictament domèstiques. Així, la presència del vas teromorf s'ha vinculat a la presència d'un instrument que podria jugar una funció similar a la dels

“*turibula*” o encensers/cremaperfurms itàlics (Lucas 1989: 191). En funció d’aquesta proposta interpretativa, es tractaria d’un vas que estava dissenyat per tal d’anar suspès a l’aire, perquè la inexistència de nanses i la presència de dues perforacions semblen destinades a passar una cadena o cordill i reforcen aquesta idea. D’altra banda, hem de tenir en compte que determinades particularitats del vas, com el tipus de vora o les dificultats que presentaria a l’hora d’actuar com a element per a vessar o servir els continguts, fan que resulti molt complicat interpretar aquest instrument en l’esfera dels paràmetres vinculats al servei i repartiment de la beguda, tot i que alguns autors ho hagin suggerit (Neumaier 1993-95).

Entre els elements d’ús ritual més significatius, hem de destacar també el fragment del que s’ha interpretat com a tauleta o altar mòbil. Es tracta d’un element de fang cuit al sol, amb notable presència de desgreixant vegetal, que incorpora una pota troncocònica coronada per un receptacle. Tot sembla indicar que es tracta d’un fragment que formaria part d’una plataforma quadrangular que estaria suportada a sobre de quatre potes. Per tant, es tractaria d’un element que s’assimila morfològicament al què ha estat interpretat com a taules per a la realització d’ofrenes, i que també han estat anomenades “altars portàtils” (Lucas 1989: 192). El receptacle de la part superior s’ha interpretat a la manera de *kotiliskoi* o *kernos*. Per tant, ens trobem davant d’un probable instrument litúrgic relacionat amb la realització d’ofrenes, que inclouria novament la cremació de determinades substàncies, quelcom que ens podria estar informant de la notable rellevància que haurien pogut adquirir els perfums, l’encens i la cremació de substàncies aromàtiques en general, a l’hora de ritualitzar determinats ambients.

Un cop valorats els diversos elements documentats a l’H-1, hem d’intentar efectuar una valoració interpretativa d’aquest àmbit en un sentit global, i en aquest cas hem de destacar sobretot les publicacions de M. Almagro i T. Moneo (2000) i de T. Moneo (2003), que defineixen aquest àmbit com un dels exemples paradigmàtics del que serien els primers “*santuaries domèstics gentilicis*” del nord-est peninsular. En aquest sentit, Teresa Moneo exposa que a l’àrea septentrional de la península, l’origen d’aquests santuaris domèstics (que nosaltres preferim incloure de manera genèrica dins de la categoria dels “àmbits diferencials”)²³ tindria el seu origen en relació al culte domèstic gentilici que es rendeix als avantpassats mítics (Moneo 2003: 275). En funció d’aquesta línia interpretativa, estaríem sens dubte davant d’un espai específicament

²³ Veure com hem enfocat aquesta qüestió a l’apartat 8.1.1.

vinculat a unes pràctiques rituals que mantindrien una estreta relació amb les elits gentilícies i per tant, la seva existència forma part de les seves estratègies de legitimació ideològica.

En aquest sentit, és indubtable que l'associació de materials que es documenta a l'habitació 1 del Tossal Redó s'assimila essencialment amb les característiques generals d'altres conjunts que han estat identificats més recentment en d'altres contextos de la zona Terra Alta-Matarranya com el Turó del Calvari (Vilalba dels Arcs) (Bea i Diloli 2005) o l'habitació 2 de Sant Cristòfol (Maçalió) (Fatás 2004-2005). Aquestes associacions materials permeten començar a intuir l'existència d'un instrumental litúrgic que sembla quelcom característic de la regió més occidental dels camps d'urnes baix-aragonesos. No obstant, també hem de valorar que es tracta de conjunts que presenten a nivell conceptual, curioses similituds amb l'instrumental litúrgic documentat en determinats espais culturals d'altres àmbits de la península, com el santuari de La Muela de Càstulo (Linares, Jaén), on hem de destacar la presència d'una figura o representació d'un bou, peces que s'assimilen a tauletes/ altars portàtils, alguns *kernoi* i diversos elements vaixel·la com els bols carenats.

8.2.4.7.- Sant Cristòfol (Maçalió, Matarranya). L'habitació 2

L'assentament de Sant Cristòfol es coneix des de finals del segle XIX i és un altre dels jaciments que va ser intervingut en el marc del programa arqueològic que va dur a terme el Servei d'Investigacions de l'Institut d'Estudis Catalans a la comarca del Matarranya. No obstant, a Sant Cristòfol, l'excavació la va dur a terme Lorenzo Pérez Temprado, membre del denominat "Grupo del Boletín" i secretari de l'ajuntament de Maçalió. De fet, L. Pérez Temprado fou el col·laborador local més eficaç de l'IEC a la regió del Matarranya i el Baix Aragó.

El poblat de Sant Cristòfol va ser intervingut entre 1915 i 1917 i fou un dels primers en ser excavat íntegrament, tanmateix a diferència d'altres assentaments i necròpolis de la regió, que foren excavats directament per P. Bosch Gimpera o J. Colominas, en aquest cas no disposem dels diaris d'excavació. Aquest fet, dificulta lògicament la possibilitat d'efectuar revisions precises, no obstant, la conservació en el fons documental del Museu d'Arqueologia de Catalunya d'uns inventaris on consten, en certes ocasions, els àmbits o les habitacions d'on procedeixen alguns materials, ha permès avançar recentment en la formulació d'interessants propostes interpretatives. En aquest sentit, hem de destacar la tasca de revisió de materials efectuada per Luis Fatás en el marc de la seva tesi doctoral (Fatás 2007).

D'altra banda, hem de destacar que l'assentament ha estat objecte d'altres intervencions arqueològiques posteriors, una duta a terme per J. Tomás Maigí pels volts de 1950 i una altra molt més recent (campanyes desenvolupades al 2005 i 2006) duta a terme per part d'un equip de la Universitat de Saragossa i sota la direcció del propi Luis Fatás.

L'assentament

El poblat de Sant Cristòfol es troba situat al marge esquerre del riu Matarranya, a poca distància del casc urbà de Maçalió. El jaciment es localitza a sobre d'una lloma o turó allargassat i presenta una planta axial integrada per una sèrie d'habitacions juxtaposades. No obstant, al tractar-se d'un assentament excavat d'antic, presenta una sèrie de problemes d'interpretació, especialment pel que fa a la presència de diverses estructures allunyades del nucli intervingut d'antic, que podrien indicar en realitat l'existència d'un assentament de majors dimensions, del qual en tot cas, no en podem precisar la seva configuració definitiva.

En tot cas, en relació a la seva cronologia, els materials documentats al llarg de les diferents campanyes indiquen, a l'igual que en el cas anterior, una ocupació compresa entre mitjans del segle VII anE i la primera meitat del segle VI anE. En aquest sentit, s'ha apuntat que la panòplia de materials ceràmics inclou importacions fenícies, imitacions d'aquestes en ceràmica a mà i alguns fragments a torn que semblen correspondre a produccions de tipus fenici/protoibèriques que correspondrien als darrers moments d'ocupació de l'assentament (Fatás 2007).

Anàlisi micro-espacial

Novament, cal advertir que el fet de presentar l'estudi contextual d'un àmbit excavat al primer terç del segle XX, del qual no disposem ni dels diaris d'excavació, pot semblar, si més no, una tasca encara més arriscada que en el cas anterior. Tanmateix, a l'igual que plantejàvem de cara a l'estudi de l'Habitació 1 de Tossal Redó, cal partir de la idea que en aquests casos resulta impossible efectuar interpretacions precises sobre determinats aspectes (ubicació micro-espacial dels objectes, quantificacions, etc). Per tant, el nostre objectiu fonamental es basa en el fet d'interpretar l'associació d'un determinat lot de materials que semblen informar-nos d'una certa excepcionalitat, tant pel que a la decoració interna de l'àmbit, com al repertori d'elements mobles.

De fet, en el cas concret de Sant Cristòfol, al marge de la impossibilitat de consultar el diari d'excavacions, hem de fer front a una doble problemàtica: d'una banda cal tenir present que, en funció del mètode de registre i d'excavació de l'època en que foren efectuades les intervencions, no es recollia tot el material, perquè tot sembla indicar que se seguia un criteri que no contemplava la recuperació dels fragments informes en ceràmica a mà.

D'altra banda, cal valorar la possible pèrdua d'informació derivada dels múltiples trasllats del material des del seu primer dipòsit al Museu de la Ciutat fins a la seva ubicació definitiva a la seu de Montjuïc (Fatás 2004-2005: 165). Tanmateix, totes aquestes limitacions no exclouen que puguem destacar algunes dades relatives a l'Habitació 2 que, malgrat les dificultats existents, permeten presentar certes propostes interpretatives que resulten d'especial interès pels interessos del nostre treball. De fet, l'Habitació 2 concentra gran part dels materials de l'assentament, entre els quals destaquen una sèrie d'ítems clarament relacionables amb els materials de l'habitació 1 del Tossal Redó.

L'Habitació 2

A partir del reestudi dels materials i de la consulta dels inventaris, Luis Fatás ha destacat el caràcter diferencial de l'Habitació 2. A nivell d'ubicació no podem precisar la seva situació amb plenes garanties, no obstant, en funció de les anotacions que figuren en algunes de les fotos conservades al Museu d'Arqueologia de Catalunya, es pot deduir que l'habitació en qüestió (anomenada *Cambra 2*) correspondria a un espai de petites dimensions a través del qual s'accediria a la torre (anomenada *Cambra circular*) (Fatás 2004-2005: 164) (Fig. 92).

Per tant, es tracta d'un àmbit situat al sector nord-est del poblat que presenta la peculiaritat arquitectònica d'estar adossat a un element arquitectònic particular i representatiu com és la torre circular. En aquest sentit, tal i com s'ha pogut comprovar en els recents treballs de neteja i consolidació que ha dut a terme l'equip de la Universitat de Saragossa dirigit pel propi Luis Fatás, aquesta habitació era la única que permetria l'accés a la torre. Aquest fet, podria indicar-nos una certa connexió ideològica entre l'excepcionalitat dels ítems documentats en aquest espai, i el paper de la torre com a element o símbol de poder, quelcom que fins i tot, podria portar-nos a plantejar la interpretació d'aquest àmbit com un clar precedent de la situació que documenten a Turó del Calvari.

Quant als materials, aquest espai destaca pel fet de concentrar més d'un terç del total dels materials recuperats a l'assentament. Segons els inventaris, fins a un total de 273 elements procedien d'aquesta habitació, però al marge de l'alta concentració quantitativa, el conjunt de materials destaca sobretot per la seva singularitat (Fatás 2004-2005: 164). Així, entre el conjunt de materials, hem de valorar, en primer lloc, els materials de fang, tractant-se en aquest cas de fragments que s'han de relacionar tant amb els elements arquitectònics com d'equipament. Entre aquests elements, destaca la presència d'alguns fragments del revestiment intern de les parets que presenten una elaborada decoració a base de motius geomètrics (línies i angles paral·lels, zig-zags i meandres). A més, destaca també la presència d'un prisma de fang decorat amb acanalats i un acabat que destaca per uns motius geomètrics similars als dels revestiments de les parets. En aquest cas, la seva forma prismàtica, unida a la presència d'impromptes d'un element vegetal a la cara interna, ens indueixen a interpretar-lo com el revestiment d'un pilar de fusta, tal i com ja va apuntar P. Bosch Gimpera (Bosch Gimpera 1915-1920). D'altra banda, també s'ha pogut constatar la presència de tres fragments de fang amb una decoració a base de motlures triangulars que foren

interpretats com els revestiments dels marcs, brancals i llindars de les portes o finestres (Belarte 1999-2000: 79). No obstant, en aquest cas també s'ha proposat que es pogués tractar de fragments que haurien format part de l'estructura d'una llar de foc, destacant la seva similitud amb determinats elements de l'Alto de la Cruz (Cortes de Navarra) (Fatás 2004-2005: 166), especialment amb el fogar ritual de l'àmbit H-87/19 (Maluquer *et alii* 1990).

Finalment, entre els elements de fang que procedeixen d'aquest àmbit, destaca també la presència de dos peus o suports que estan perforats longitudinalment, possiblement per tal de dotar-los de major solidesa mitjançant la introducció d'una vareta de metall que serviria d'esquelet i facilitaria la seva unió amb l'element sostingut. S'ha assenyalat que podria tractar-se dels peus d'un tamboret o potser d'una tauleta baixa, tanmateix, l'altura d'aquests suports (16 cm) equival a l'altura total de la tauleta de Tossal Redó (Belarte 1999-2000: 90) i per tant ens inclinem a pensar que es pogués tractar d'un element similar. La presència de tots aquests elements de fang sembla indicar-nos que es tracta d'un àmbit que evidencia un especial interès per dotar l'espai interior d'un acabat decoratiu acurat, tant pel que fa al revestiment de les parets com per la presència de determinats elements d'equipament com les tauletes mòbils, molt probablement en la mateixa línia del que es documenta en l'Habitació 1 del Turó del Calvari (Vilalba dels Arcs) i en l'Habitació 1 de Tossal Redó (Calaceit).

Pel que fa als materials ceràmics, hem de destacar la presència de dos fragments a torn ja identificats per Enric Sanmartí (Sanmartí 1975; Fig. 6. 11; Sanmartí 1979: 136) que presenten decoració policroma i que corresponen a la carena d'una urna Cruz del Negro. Ara bé, entre els materials d'aquest àmbit, més que les importacions, el que resulta especialment destacable és la presència de dues imitacions inspirades en vasos de la tradició vascular fenícia, així d'una banda hem de destacar un vas a mà que podem interpretar com una imitació d'una urna Cruz del Negro i de l'altra, un gran contenidor tetranansat que imita un *pithos*. Tal i com ja hem comentat, la presència d'una imitació d'urna Cruz del Negro es constata també en el cas de l'Habitació 1 del Tossal Redó.

Entre la resta de recipients ceràmics, destaca la presència d'un plat de gran diàmetre (40 cm) i vora bisellada. D'altra banda, hem de destacar la presència d'uns fragments que correspondrien al peu elevat d'un vas que no s'ha conservat, però que destaquen pel fet de presentar una decoració a base de triangles excisos. En aquest cas, s'ha assenyalat que es tracta d'un concepte decoratiu que recorda els motius triangulars perforats que



Figura 92. Planta general de l'assentament i conjunt significatiu de materials documentats en l'Habitació 2.

presenten els plats amb peu reixat documentats al Coll del Moro (Gandeses) i al Turó del Calvari (Vilalba dels Arcs) (Fatás 2004-2005: 167).

També hem de destacar un parell de fragments que presenten una decoració a base de figures zoomorfes incises de cos triangular i que corresponen clarament a algun tipus de representació aviar. La presència de motius que representen ocells esquematitzats és un altre dels elements que relaciona aquest context amb els conjunts documentats a Tossal Redó i Turó del Calvari. De fet, en el cas que ens ocupa també hem de destacar la presència d'un aplic en forma de figura d'ocell que sembla correspondre a un pom de tapadora o algun tipus de figura exempta. La resta dels materials ceràmics resulten més convencionals, destacant la presència de peus alts, així com alguns fragments amb decoració pintada i tapadores amb decoració acanalada a base de motius geomètrics. Quant als materials metàl·lics, només podem mencionar la presència d'una guasp tubular de bronze, així com dos varetes de secció quadrangular, una rectilínia i l'altra corba.

Pel que fa a restes de fauna, hem de destacar que en els inventaris de P. Bosch Gimpera es menciona la presència de quatre ossos que foren documentats just al costat del prisma de fang. No obstant, en d'altres ocasions s'ha fet referència en aquesta habitació, a l'existència d'un enterrament conjunt de suïd i gos (Atrián *et alii* 1980: 182). Els ossos de l'inventari podrien pertànyer probablement al mencionat enterrament, tot i que no s'han conservat totes les restes òssies entre els fons del Museu Arqueològic de Catalunya (Fatás 2004-2005: 165). En aquest sentit, tot i la manca de precisió que aporten aquestes dades, hem d'apuntar que la presència d'enterraments d'animals que es poden relacionar amb pràctiques rituals vinculades a la construcció o fundació d'edificis, és un fet relativament freqüent i s'ha utilitzat com a indicador per a assenyalar el caràcter diferencial de determinats àmbits, tot i que habitualment sol tractar-se d'ovicaprins i de bòvids. Tanmateix, l'existència d'un enterrament, tot i que és quelcom probable, resta com una qüestió de difícil resolució.

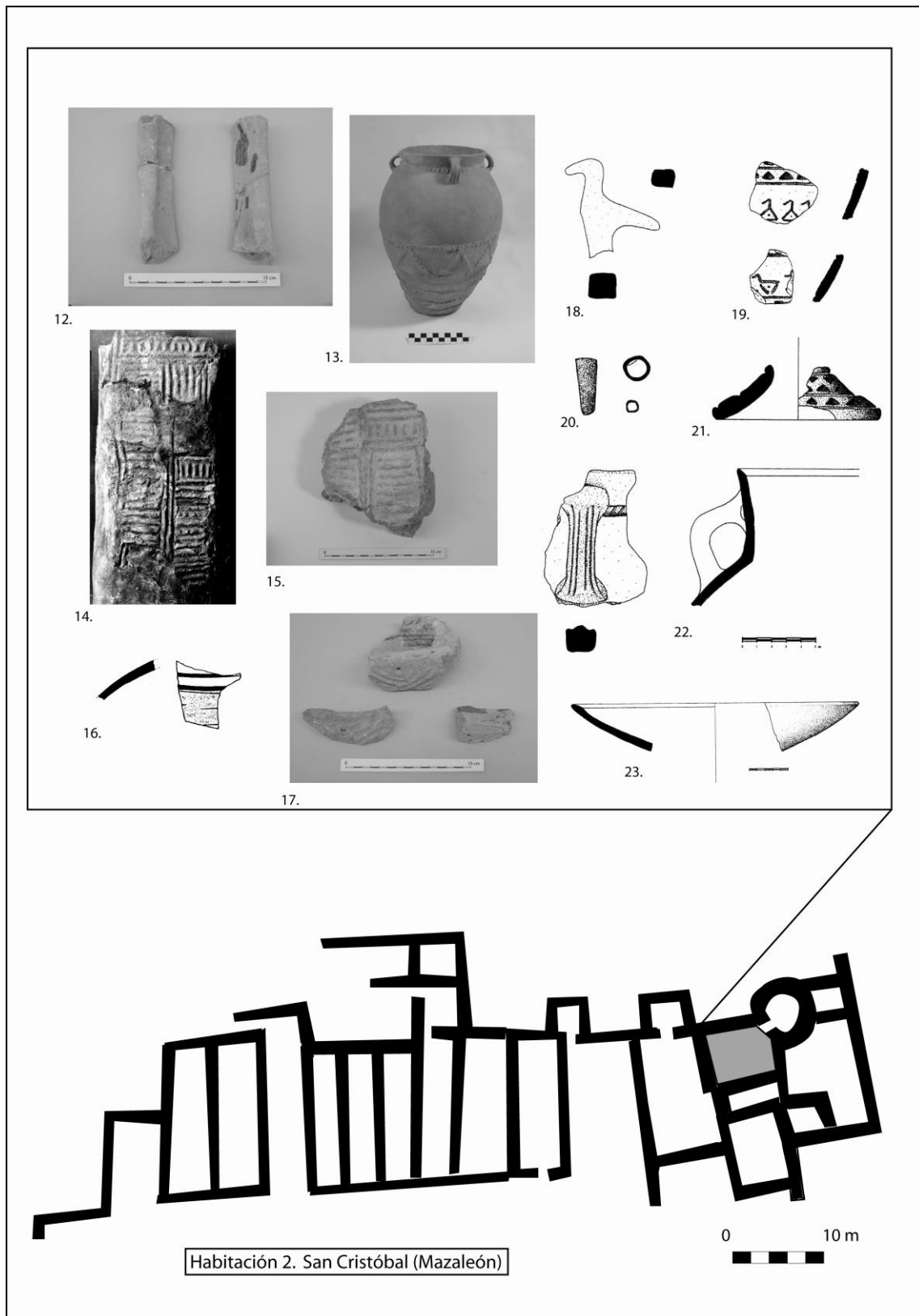
De cara a la possibilitat d'interpretar específicament quins elements haurien pogut funcionar en el marc de la possible celebració d'unes determinades pràctiques de consum, hem de destacar primerament els dos recipients d'imitació: l'urna Cruz del Negro i el *pithos*. En aquest sentit, hem d'apuntar que la presència d'imitacions s'ha relacionat amb la possibilitat que es tractés d'una fórmula d'accés a determinats contenidors de tipologia normalitzada que estarien associats a algun contingut o producte exòtic significatiu com el vi o l'oli (Graells 2004; Fatás 2004-2005: 166). Ara

bé, més enllà de la mera especulació, no podem determinar si el contingut d'aquests vasos s'assimilava al dels originals, ni si es tractava de recipients que contenien algun tipus de producte distingit o de consum ritual. Pel que fa específicament a la presència del *pithos* resulta interessant assenyalar que es tracta d'un element que tenen en comú diversos contextos culturals de diferents àmbits de la península, des del Turó del Calvari, passant pels santuaris orientalizants de la zona de Sevilla, com és el cas de Carmona (Belén 1996; Fig. 3, 4) o Montemolín (De la Bandera *et alii* 1995, Fig. 3, 4), així com el recinte cultural documentat en el poblat del Cerro de la Mesa (Alcolea del Tajo) (Ortega i Del Valle 2004: 178).

D'altra banda, la presència d'un plat de gran diàmetre (40 cm), d'una tapadora amb decoració acanalada de grans dimensions i del peu d'un possible plat o calze, són dades molt escadusseres, però que en tot cas confirmen la presència de certs elements de vaixel·la entre el conjunt de materials mobles recuperats en aquest àmbit.

CONTEXTOS	ASPECTES ESTRUCTURALS			AGENÇAMENTS INTERNS	OFRENES/ENTERRAMENTS	
	Dimensions	Divisió espai intern	Columna central		Inhumacions infantils	Dipòsits de fauna
A7 Moleta del Remei	14 m ²	2 àmbits	–	- Forn metal·lúrgic. - Llar de foc. - Cista de pedra.	1 individu	2 dipòsits (ovicàprids, bou i espàrids)
A67 Moleta del Remei	25 m ²	3 Àmbits	–	- 2 llars de foc. - Dipòsit/lleixa.	7 individus	
A1 Sant Jaume	24 m ²	–	Sí	-Banc corregut. - Escala d'accés a base de lloses de pedra. - Pareds revestides a base d'argila i calç.	–	–
A3 Sant Jaume	9,80 m ²	–	–	–	–	–
A4 Sant Jaume	20,40 m ²		Sí	-Menjadora o dipòsit semicircular de pedra.	–	–
Hab. A Aldovesta	40 m ²	–	?	–	–	–

Quadre1.1. Taula que recull de manera sintètica les principals característiques estructurals dels àmbits analitzats.

CONTEXTOS	ASPECTES ESTRUCTURALS			AGENÇAMENTS INTERNS	OFRENES/ENTERRAMENTS	
	Dimensions	Divisió espai intern	Columna central		Inhumacions infantils	Dipòsits de fauna
Recinte I Barranc de Gàfols	19,40 m ²	–	–	-Forn culinari. -Llar de foc. -Suport o petita lleixa quadrada. -Banqueta o prestatge rectangular. -Parets revestides i pintades.	–	1 (escàpola de bou)
Recinte II Barranc de Gàfols	18,79 m ²	2 àmbits	–	-Llar de foc -Parets revestides i pintades.	–	–
Hab. 1 Turó del Calvari	33,5 m ²	–	Sí	-Cista de pedra. -Parets encalades i pintades.	–	–
Hab.2 Turó del Calvari	17 m ²	–	–	-Entarimat de fusta que ocupa tota la superfície de l'àmbit.	–	–
Hab.2 Sant Cristòfol	(Aprox.) Entre 15-20 m ²	–	–	-Banqueta retallada a la roca. -Parets revestides i decorades amb motius geomètrics en relleu.	–	–
Hab. 1 Tossal Redó	(Aprox.) Entre 15-20 m ²	–	–	-Llar de foc (?) -Parets revestides i decorades amb motius geomètrics en relleu.	–	Enterrament conjunt de suïd i cànid (?)

Quadre 1.2. Taula que recull de manera sintètica les principals característiques estructurals dels àmbits analitzats.

CONTEXTOS	REPERTORI MOBLE				
	Vaixella	Contenidors	Objectes metàl·lics	Instrumental litúrgic	Altres
A7 Moleta del Remei	-2 morters-trípode. - Fragments d'alguns bols en ceràmica a mà.	-7 gerres i/o contenidors en ceràmica mà. - 1 vas singular amb peu alt i decoració acanalada. - Àmfores T.10.1.2.1, <i>pithoi</i> i U. Cruz del Negro.			-Placa de plom decorada
A67 Moleta del Remei	- Tapadores en ceràmica a mà. - Vasets globulars.	- Gerres i/o contenidors en ceràmica mà. - Àmfores T.10.1.2.1, T.2.1.1.2, <i>pithoi</i> i U. Cruz del Negro.	- Petits penjolls de cap esfèric. -Plaqueta de cos trapezoidal amb anella superior. - Conjunt d'anelles de bronze i ferro (arreu de cavall?)	-1 <i>thymaterion</i>	-2 molins barquiformes. -1 mà de molí. -1 <i>pondus</i> . - Fragments d'estris fabricats amb fang cru.
A1 Sant Jaume	-2 morters-trípode. - 1 plat fenici.	- Gerres de perfil en S i altres vasos en ceràmica a mà. -2 àmfores T.10.1.2.1. -4 <i>pithoi</i> . -2 U. Cruz del Negro.			-67 <i>pondera</i> . -Molins barquiformes.
A3 Sant Jaume	-1 morter-trípode. -1 <i>oinochoe</i> fenici. -Vasets globulars.	- Gerres de perfil en S i altres vasos en ceràmica a mà. - 14 àmfores T.10.1.2.1. - 3 <i>pithoi</i> . -2 U. Cruz del Negro.	- 1 fíbula tipus Agullana-Sanchorreja. - 1 fíbula de pivot. - 1 petita esfera de bronze.		-15 <i>pondera</i> sencers (a més de 26 frags). - Caixes i discs plans de fang cru.
A4 Sant Jaume	<u>A torn:</u> -1 morter-trípode. -1 plat fenici. - 1 bol fenici. <u>A mà:</u> 2 plats-tapadora, 2 plàteres, 6 plats amb peu alt, 6 vasets globulars, 3 vasets troncocònics, 2 bols, 1 got, 1 petit plat amb tapadora, 1 plat-bol, 1 pàtera, 1 plat amb suport cilíndric i 1 <i>clepsydra</i> .	-Gerres de perfil en S i altres vasos en ceràmica a mà. - 1 vas singular amb decoració zoomorfa. - 1 àmfora T.10.1.2.1 - 1 <i>pithos</i> .	-1 ganivet de ferro. - 1 ast de ferro. - 1 <i>simpulum</i> . -39 penjolls cònics tipus 2 de Rafel. -Fletxa fenícia de triple tall. - Diverses agulles i grapes de bronze		-270 <i>pondera</i> . -Caixes de fang cru. - Extens conjunt de còdols (aprox. 600 individus).
Hab. A Aldovesta	-1 vaset globular	-8 àmfores T.10.1.2.1. -1 U. Cruz del Negro. - 4 grans gerres en ceràmica a mà.			

Quadre 2.1. Taula que recull de manera sintètica els principals elements mobles que integren els repertoris dels àmbits analitzats.

CONTEXTOS	REPERTORI MOBLE				
	Vaixella	Contenidors	Objectes metàl·lics	Instrumental litúrgic	Altres
Recinte I Barranc de Gàfols	- 1 <i>oinochoe</i> de tipus fenici. - 3 gerres brunyides.	- 11 grans gerres en ceràmica a mà. - 2 àmfors de tipus fenici. - 1 U. Cruz del Negro.	- 1 agulla de cap enrotllat.	-1 <i>thymaterion</i> .	- 4 <i>pondera</i> . - 4 molins de vaivé. - 1 còdol utilitzat com a mà de molí.
Recinte II Barranc de Gàfols	-2 vasos globulars. -1 plat brunyit. - 2 gerres brunyides.	- 9 gerres en ceràmica a mà. -1 àmfora de tipus fenici. -1 <i>pithos</i> .		-1 <i>thymaterion</i> .	- Caixes de fang cru. - 1 pastera de fang cru. - 1 <i>pondus</i> . - 1 molí de vaivé.
Hab. 1 Turó del Calvari	- 5 <i>oinochoai</i> en ceràmica a mà. - 6 vasos globulars. - 2 vasos troncocònics. - 1 tapadora amb decoració geomètrica.	- 2 gerres de perfil en S. - 3 àmfors de tipus fenici. - 1 <i>pithos</i> .		- 3 tauletes o altars-mòbils de fang. - 2 culleretes de fang tipus <i>kernoi</i> . - 1 graella ceràmica. - 1 urna globular amb peu alt (que contenia ocre).	- 1 punxó de coure.
Hab.2 Turó del Calvari	-27 plats en ceràmica a mà. - 2 plats a torn. - 1 ampolleta en ceràmica a mà.	- 9 gerres en ceràmica a mà. - 2 vasos à <i>chardon</i> . - 1 urna d'orelletes.	-1 fibula de doble ressort.		
Hab.2 Sant Cristòfol	-1 plat gran en ceràmica a mà. -1 peu decorat d'una possible copa o vaset. - 1 pom zoomorf d'una possible tapadora.	-1 U. Cruz del Negro. - 1 imitació d'urna Cruz del Negro. - 1 imitació d'un <i>pithos</i> .	-2 varetes de bronze de secció rectangular. -1 guasp tubular de bronze.	-1 tauleta o altar-mòbil de fang (?).	
Hab. 1 Tossal Redó	- 1 bol carenat. - 1 vaset globular. -2 tassetes troncocòniques.	- 1 àmfora T.10.1.2.1 -1 imitació d'urna Cruz del Negro .	- 1 botó semiesfèric de bronze. - 1 sivella de cinturó d'un garfi. -1 braçalet de secció	- 1 vas teromorf. - 1 tauleta o altar-mòbil de fang.	

Quadre 2.2. Taula que recull de manera sintètica els principals elements mobles que integren els repertoris dels àmbits analitzats.

8.3.- Les necròpolis

Habitualment les dades del registre funerari s'interpreten en relació a les indiscutibles possibilitats que ens ofereixen de cara a l'estudi social d'una comunitat (gènere, estatus, demografia, ideologia) (Ruiz Zapatero 2001: 257). No obstant això, al marge de valorar els contextos funeraris com a reflex del grau de desenvolupament d'una societat, analitzant els aixovars com un indicador de la condició social dels difunts i alhora com un reflex de la ideologia dels vius, cal tenir present que les necròpolis posseeixen, per sí mateixes, un sentit marcadament ritual.

En tota societat, les pràctiques funeràries constitueixen un ritual de pas a través del qual es reconeix socialment la nova condició del difunt (Bloch i Parry 1982: 4-5). Tanmateix, la parafernàlia ritual dels funerals sol operar en dos nivells diferents, ja que d'una banda actua simplement com a ritual d'agregació del difunt al món dels morts, mentre que de l'altra, implica un ritual de renovació social que ha de permetre redefinir els vincles entre els supervivents (Van Gennep 1908 [2008]: 204-229). En tot cas, els rituals funeraris es caracteritzen de manera genèrica pel fet d'evocar sentiments molt forts i per incloure clares referències al món sobrenatural (esperits, déus, avantpassats). Ara bé, els recursos rituals que s'utilitzen acostumen a mantenir una estreta relació amb les activitats diàries i l'experiència quotidiana, quelcom que contribueix a escenificar els vincles identitaris que relacionen el difunt amb la seva comunitat (Parker Pearson 2002: 194).

La tomba, entesa com a receptacle funerari i darrer contenidor de les despulles del difunt, és la darrera acció d'un complex cerimonial durant el qual se succeeixen una sèrie d'accions ritualitzades. En aquest sentit, hem de partir de la idea que durant la primera edat del ferro, les cerimònies funeràries deuriem integrar diverses pràctiques que cal situar obligatòriament en l'esfera de les activitats rituals, tot i que molt probablement no totes tenien lloc a la pròpia necròpolis. El cerimonial funerari deuria incloure la preparació i exhibició del cos del difunt, el transport cap a la pira funerària o *ustrinum*, la cremació del cadàver, la recollida de les restes, i finalment la sepultura de l'urna (Rafel 1985; López Cachero 2005: 488; Graells 2008: 20-29). El cerimonial funerari es desenvolupava, per tant, en diversos actes successius en el marc d'una pràctica social que no servia únicament per honorar el difunt, sinó per reafirmar els vincles de parentesc que permetien vincular la comunitat amb els seus orígens i amb el seu territori, en definitiva, per consolidar i justificar l'estructura social dels vius.

El ritual funerari deuria transcórrer al llarg de diverses jornades i deuria incloure, en última instància, la peregrinació per part d'una comitiva d'acompanyament, integrada pels familiars i d'altres membres de la comunitat, entre el lloc de la cremació i el lloc habilitat per a l'enterrament²⁴. Per tant, els funerals implicaven un trànsit físic que podia simbolitzar, també en aquest sentit, la pràctica d'un ritual de pas vers el món dels morts (Van Gennep 1908 [2008]: 213). En el marc d'aquest complex cerimonial, les evidències documentades en els contextos funeraris del nord-est peninsular, demostren que els aliments i la beguda podien jugar un paper destacat, tant pel que fa a la presentació d'ofrenes en el moment de combustió i cremació del cadàver (tal i com evidencien algunes restes de fauna que presenten signes evidents de cremació i que s'interpreten com a ofrenes càrniques dipositades en la pira funerària), com pel que té a veure amb la inclusió en els aixovars, d'alguns vasos ceràmics d'ofrena i d'altres instruments metàl·lics vinculats a l'imaginari del banquet. De fet, en el present treball hem optat per analitzar de manera específica aquells casos particulars que presenten evidències relacionades amb els usos rituals de les begudes i els aliments. En aquest sentit, l'estudi dels aixovars (estadi deposicional) ens permetrà documentar evidències relacionables amb la inclusió d'ofrenes alimentàries (vasos d'acompanyament) i determinats instruments clarament relacionats amb les pràctiques de consum (ganivets de ferro, *simpula* i suports de bronze), alguns dels quals s'han d'interpretar com a objectes de prestigi convertits en autèntics símbols identitaris. Tanmateix, en el cas de les necròpolis de l'Ebre, la possible pràctica del banquet funerari només es pot plantejar a tall d'hipòtesi, ja que no es constata de manera clara la seva materialització en les tombes.

D'altra banda, la presència de dipòsits votius, bàsicament vasos d'ofrena situats a les proximitats d'algunes tombes, però clarament deslligats dels aixovars (estadi postdeposicional), constitueix un tipus d'evidència que permet aproximar-nos a la deposició d'ofrenes alimentàries efectuades en el marc de les visites periòdiques realitzades en record dels difunts. Aquest tipus de pràctica ritual realitzada amb l'objectiu d'honorar als avantpassats familiars, constitueix un tipus d'evidència que ens obliga a entendre la pròpia necròpolis com un autèntic espai litúrgic d'ús comunitari.

²⁴ Durant la primera edat del ferro, les necròpolis del nord-est peninsular presenten generalment enterraments secundaris, és a dir, que la cremació del cadàver s'efectuava en algun sector concret de la necròpolis o del seu entorn més immediat. Només en algun cas molt puntual s'ha pogut constatar la cremació del cadàver en el mateix lloc en el que s'ubicarà la tomba, com seria el cas del túmul M.1 de la necròpolis del Coll del Moro (Gandesa) (Rafel 1995: 56-59).

Ara bé, no podem assegurar amb exactitud quin espai de temps passa entre l'enterrament i la deposició de les ofrenes, ja que aquesta es podria produir en un moment immediatament posterior a la sepultura del difunt, és a dir, en el marc del propi funeral.

8.3.1.- Sobre la lectura dels aixovars

Enfrontar-se a la interpretació dels conjunts funeraris ens obliga a efectuar una lectura contextual dels aixovars, una tasca sempre difícil, perquè en les tombes les evidències documentades no es poden explicar com un simple reflex social del món dels vius. En aquest sentit, hem de valorar el fort component simbòlic que posseeixen els objectes inclosos en un aixovar, ja que només si tenim present aquest aspecte, podrem intentar comprendre el seu significat en el marc general del ritual funerari. Podríem dir, que la deposició dins la tomba, tant de l'urna com de la resta d'elements que conformen l'aixovar, s'ha d'entendre com una acció clarament ritualitzada que es deuria realitzar en funció d'uns codis establerts, ja que les associacions documentades i l'organització interna de l'aixovar responen a un acte intencional que sempre reflecteix la voluntat d'expressar un determinat significat simbòlic.

Aquestes premisses constitueixen, en realitat, un dels pressupostos teòrics sobre els quals han posat més èmfasi els postulats de l'arqueologia postprocessual, essent especialment rellevants les aportacions efectuades en aquest sentit per Ian Hodder (Hodder 1982; 1986). Des d'aquesta vessant simbòlico-contextual, l'objectiu fonamental a l'hora d'afrontar l'estudi de les necròpolis és desxifrar l'imaginari i la ideologia d'una comunitat, com a pas previ per identificar la seva estructura social, quelcom que podem intentar definir en funció del rol simbòlic que juguen els objectes dipositats en les tombes. Arribats en aquest punt, hem de valorar els principis proposats per M. Parker Pearson (1982), ja que sintetitzen els preceptes que resulten més importants a l'hora d'entendre la connexió simbòlica que s'estableix entre el ritual funerari, la composició dels aixovars i l'estructura social d'una comunitat:

- El simbolisme que ens transmet la comunicació ritual no respon necessàriament a les relacions de poder existents en el món dels vius, sinó precisament a una idealització d'aquestes relacions de poder.

- Les relacions de supremacia i les diferències socials són utilitzades per la societat dels vius per tal de justificar, a través de les necròpolis, les relacions de domini i subordinació, utilitzant generalment el passat com un recurs per legitimar o reafirmar l'estatus present.

La deposició dins la tomba, tant de l'urna com de la resta d'elements que conformen l'aixovar, és un acte intencional que sempre respon a la voluntat de comunicar un determinat significat simbòlic en relació al difunt i a la comunitat a la qual pertany. De fet, el vas cinerari, amb els elements seleccionats de la cremació, els elements personals (objectes vinculats a la indumentària personal i altres objectes personals del difunt com determinats estris, instruments o armes) i les ofrenes (generalment ofrenes alimentàries que s'identifiquen a partir de les restes de fauna o bé per la presència de determinats vasos ceràmics d'acompanyament) constitueixen en realitat una associació voluntària de dades que comuniquen un missatge que pot resultar difícil d'interpretar. En tot cas, el que es documenta amb més freqüència en les necròpolis del nord-est peninsular són pertinences relatives a l'adreç personal. Malgrat això, entre aquestes pertinences també s'hi podien incloure certs elements de vaixel·la o d'altres vasos, tot i que generalment aquest tipus d'evidències no es poden distingir de les ofrenes.

Entre els elements que formen part dels aixovars, s'hi poden incloure objectes de dues categories: d'una banda aquells béns que eren propietat del difunt i de l'altra, aquells que són dipositats pels familiars i que, per tant, cal interpretar com a ofrenes. En tot cas, en funció dels interessos del present treball, ens interessa desxifrar en quins casos les associacions funeràries permeten observar un ús ritual dels aliments o dels objectes vinculats a la seva preparació, al seu servei i al seu consum. És a dir, ens interessa valorar les tombes en relació a la presència de possibles evidències relacionades amb el banquet funerari i les ofrenes alimentàries.

Durant el transcurs del cerimonial funerari és molt probable que la pràctica del banquet representés habitualment una de les parts més importants, tal i com s'ha demostrat en moltes societats tradicionals. Aquesta pràctica comptaria amb la participació dels familiars per tal d'oferir el sacrifici d'algun animal i dipositar en la tomba l'ofrena d'altres aliments amb l'objectiu de lloar al difunt. De fet, la pràctica del banquet funerari es rastreja habitualment a partir d'aquelles tombes que presenten

conjunts integrats per múltiples vasos d'acompanyament i permeten reconèixer certes associacions que podem ubicar en l'esfera de les pràctiques de consum. Tanmateix, no sempre és fàcil distingir en quins casos, la presència de múltiples vasos d'acompanyament i/o d'altres instruments relacionats amb el consum dels aliments, es pot interpretar realment com una evidència de la pràctica del banquet funerari, o bé senzillament com a resultat de la simple deposició d'ofrenes. D'altra banda, la inclusió de determinats objectes singulars (ganivets, *simpula*, asts) es pot interpretar també com a possible evidència del banquet funerari o bé simplement com a resultat de la deposició de certs símbols identitaris i de prestigi vinculats a la personalitat del difunt.

Quant a la inclusió d'ofrenes alimentàries, la seva presència només es pot constatar amb absoluta certesa en aquells casos en què s'han pogut efectuar els pertinents estudis bioarqueològics, que són els que realment permeten certificar la deposició d'ofrenes càrniques o de certs aliments i determinades preparacions culinàries. En aquest sentit, val la pena mencionar les dades obtingudes a Can Piteu-Can Roqueta (Sabadell), ja que en algunes tombes s'ha pogut constatar la presència de restes òssies de bòvids, ovicàprids i suïds, així com la presència en alguns vasos de productes làctics mesclats amb cereals, cervesa, guisats d'ortigues o fruita confitada amb mel (López-Cachero 2005: 515).

Ara bé, la identificació d'aliments i begudes en un aixovar funerari, no s'ha d'interpretar únicament com la inclusió d'ofrenes que han de servir per alimentar el difunt en el més enllà, sinó que, en realitat, els aliments poden estar actuant com a símbols més complexos que serveixen per expressar diversos valors i diferents actituds dels familiars en relació al difunt. D'altra banda, la inclusió de certs vasos d'acompanyament, no sempre s'ha de vincular obligatòriament amb els aliments i les begudes, sinó que es pot tractar simplement d'un recurs simbòlic o metafòric utilitzat per a expressar missatges diversos, ja que els recipients d'acompanyament, podrien actuar, per exemple, com a contenidors de les ànimes (Parker Pearson 2002: 10). De fet, a l'hora d'efectuar la valoració contextual dels vasos ceràmics que s'inclouen en les tombes, topem amb notables entrebancs interpretatius, ja que no coneixem de manera precisa el seu significat ritual. En realitat, ignorem si els vasos que es dipositen en una tomba són el reflex del nombre de persones que estarien obligades per raons de parentesc a honorar el difunt i no sabem fins a quin punt es pot definir l'estatus dels individus en funció de la quantitat de vasos que integren els aixovars (Ruiz Zapatero 2004: 294-295).

En tot cas, en el present treball partim de la convicció que els diferents objectes representats en les tombes ens poden apropar, d'una o altra manera, a identificar els usos rituals de la beguda i dels aliments que es practicaven en certs contextos funeraris. De fet, sembla coherent interpretar la deposició de les ofrenes alimentàries com un tipus d'evidència, que en determinades ocasions, es pot entendre com una pràctica vinculada al banquet funerari, bàsicament com a fórmula de fer participar el difunt en un últim àpat familiar. Per tant, la presència dels vasos d'ofrena es podria interpretar com la darrera acció ritual del banquet funerari, especialment en el cas d'aquells aixovars amplis que integren conjunts vasculars extensos. En aquest sentit, hem d'apuntar que la identificació del nombre de vasos que es poden vincular al consum individualitzat de la beguda i dels aliments (vasets, tasses, bols i plats) és una dada que proporciona una informació especialment rellevant a l'hora de poder plantejar la participació de diversos comensals en un hipotètic acte de consum efectuat abans de la clausura de la tomba. D'altra banda, en aquells casos en què únicament documentem un vas de consum personal, el més apropiat és interpretar que es tracta d'un element vinculat al difunt i, per tant, resulta més complicat certificar la pràctica del banquet funerari, malgrat que la tomba pugui incloure un extens conjunt de contenidors.

Segui com sigui, hem d'especificar que quan ens referim al banquet funerari, no hem de pensar obligatòriament en grans actes comunitaris de consum, sinó que les dades que ens ofereix el registre del nord-est peninsular ens suggereixen la pràctica d'un acte familiar, més aviat modest, que durant la primera edat del ferro només es materialitza de forma ostentosa visible en alguns casos molt concrets, tractant-se, això sí, d'un tipus d'evidència que se sol utilitzar com a marcador d'estatus o indicador de certes diferències socials. Si ens remuntem al bronze final, les evidències documentades al nord-est peninsular són prou clares: els aixovars no solen incloure vasos ni altres objectes d'acompanyament i per tant, el ritual es limita de forma genèrica a l'enterrament del vas cinerari. En aquest cas, hem d'entendre que durant aquesta etapa no es solien dipositar ofrenes alimentàries i que el banquet funerari, en cas d'existir, no es materialitzava en les tombes. És a partir de la primera edat del ferro, quan el nombre de vasos d'acompanyament s'incrementa notablement, un canvi que es deu a una sèrie de modificacions importants en l'esfera ideològica, ja que molt probablement té a veure amb la realització d'unes pràctiques de consum més sofisticades, fet que suggereix una nova concepció d'algunes parts del ritual funerari. Si més no, en aquelles tombes distingides que denoten una clara voluntat de materialitzar el banquet funerari o alguns

dels seus símbols. Sigui com sigui, resulta complicat diferenciar entre allò que és una ofrena d'aliments en honor al difunt pel seu viatge al més enllà (entenent els vasos com a contenidors d'algun producte no conservat), del que podria ser part de l'aixovar del difunt (un vas personal amb o sense contingut) o el que seria realment el reflex d'un banquet funerari. En aquest últim cas, la presència d'un conjunt significatiu de vasos podria estar il·lustrant la participació d'un nombre indeterminat de comensals en una pràctica funerària de consum, normalment lligada a una esfera familiar més o menys íntima, tal i com s'ha suposat a la necròpolis de Pradines, al sud-est de França, on es descriu un tipus de banquet funerari en el qual hi participarien una o dues famílies nuclears (Mazière 2002: 298).

Cal tenir present, però, que les diferències regionals són realment notables. De fet, mentre les tombes del sud-est francès es caracteritzen per l'aparició de nombrosos vasos d'acompanyament que en ocasions arriben a la cinquantena, a l'àrea catalana els conjunts quantitativament més significatius es constaten de manera puntual a partir d'alguns exemples documentats a l'àrea de l'entorn empordà (com les tombes EF-9 i EF-27 de Vilanera o la tomba 184 d'Agullana) i a la costa central catalana (com les tombes CPR-15, CPR-18 i molt especialment CPR-49 i CPR-965 de Can Piteu-Can Roqueta o les tombes E-1 i E-4 de la necròpolis de Llinars del Vallès).

En el cas de Vilanera (l'Escala), totes les tombes presenten vasos d'acompanyament, essent comú la presència d'aixovars que integren conjunts d'entre 3 i 6 vasos. No obstant això, destaquen tombes com EF-9 (13 vasos) i EF-27 (19 vasos) que presenten alguns dels conjunts més significatius de la necròpolis (Aquilué *et alii* 2008: 180-182). A l'àrea de l'Empordà, hem de destacar també la tomba 184 d'Agullana, que amb un conjunt integrat per 18 vasos, inclou la presència d'un servei complet de *symposion* amb vasos per barrejar (un possible cràter), servir (gerres) i consumir (bols) la beguda (Graells 2004). Pel que fa a la costa central catalana, hem de destacar les dades referents a Can Piteu-Can Roqueta (Sabadell), una necròpolis que durant la primera edat del ferro presenta uns dipòsits funeraris integrats habitualment per un vas cinerari amb la seva coberta, normalment una tapadora ceràmica, més una sèrie de vasos d'acompanyament que poden anar des d'un únic exemplar fins als quinze individus (López Cachero 2005; Carlús *et alii* 2007). Entre les tombes que presenten els conjunts més amplis, podem destacar les unitats CPR-15 (15 vasos), CPR-18 (9 vasos), CPR-49 (18 vasos), CPR-965 (14 vasos) i CPR-28 (8 vasos).

A la costa central catalana, un altre cas destacable és la necròpolis del Coll (Llinars del Vallès), essent especialment remarcables dues tombes que han permès documentar amplis conjunts ceràmics. Ens referim a E-1 (13 vasos) i E-4 (15 vasos) (Sanmartí 1993; Muñoz 2002.)

Tanmateix, si ens centrem de manera específica en l'àrea de l'Ebre, el panorama és realment molt pobre, ja que en necròpolis com Santa Madrona (Riba-roja) o Sebes (Flix), la presència de vasos d'acompanyament és pràcticament nul·la. De fet, només en el cas del Coll del Moro (Gandesa), podem destacar alguns aixovars que inclouen diversos vasos d'acompanyament, una tendència que es constata des del bronze final, però que observa un notable increment a partir de mitjans del segle VII anE (Rafel i Hernández 1992). En aquest sentit, hem de dir que durant la fase 1 de la necròpolis (800-650 anE), de les set tombes considerades de fiabilitat bona, només un 28,5 % contenien més d'un vas ceràmic, mentre que a la fase 2 (650-600/575 anE), dels vint enterraments fiables, fins un 60 % contenien vasos d'acompanyament, mentre que a la fase 3 (600/575-500 anE), dels deu enterraments fiables, un 70 % estaven integrats per més d'un vas (Rafel i Hernández 1992: 48). Veiem que, en el cas de la necròpolis del Coll del Moro, la major part d'enterraments de la fase 1 contenen només el vas cinerari, i, si restringim més el ventall cronològic, ens adonem que dels enterraments datats al segle VIII anE, solament una tomba contenia més d'un vas. Aquestes dades ofereixen un fort contrast amb les de la fase següent, durant la qual s'observa un percentatge elevat de tombes (un 60 %) que contenen més d'un vas. Semblen dades prou significatives per poder afirmar que en el moment inicial de la necròpolis, la pràctica més habitual consisteix en no dipositar vasos, excepció feta d'aquell que compleix la funció d'ossera. En la fase 2, en canvi, s'acostuma a dipositar l'ossera amb alguns vasos ceràmics d'acompanyament, la major part dels quals pensem que cal relacionar amb la inclusió d'ofrenes alimentàries.

Tanmateix, tant les dades de la fase 2 com les de la fase 3 mostren com, sent aquesta una pràctica habitual, no constitueix un element fix, sinó que s'ha d'interpretar en tot cas, com una tendència (Rafel i Hernández 1992: 48). No obstant això, en el cas del Coll del Moro, a l'igual que passa en molts altres casos del nord-est peninsular, la major o menor presència de vasos, no es correspon amb aquells enterraments més rics quant a l'adreç metàl·lic. Per tant, cal ser prudents a l'hora de valorar si aquest factor s'ha d'entendre com un simple reflex de diferenciació social o més aviat com un indicador de la complexitat ritual d'algunes tombes. En tot cas, la concentració de

diversos vasos és un element especialment distintiu en aquells casos en què s'inclouen vasos exòtics o imitacions d'aquests, quelcom que al Coll del Moro es concentra en una zona molt concreta: el sector Maries (M4, M9, M16, M23).

Ara bé, al marge de l'increment notable que experimenten els vasos d'acompanyament, durant la primera edat del ferro s'observen de manera genèrica d'altres canvis importants, com l'amortització puntual en algunes tombes, d'una sèrie d'instruments metàl·lics relacionats amb el rostit (ast) i el repartiment de la carn (ganivets) o la manipulació de la beguda (*simpulum*). De fet, es tracta d'objectes de circulació limitada, amb la qual cosa hauríem de suposar que es tracta d'instruments molt valorats que són propietat del difunt o bé que són oferts pels vius a un difunt venerat. L'aparició d'aquest tipus d'objectes ens remet a personatges socialment importants que podrien exercir un control sobre el repartiment de l'aliment i la beguda, fet que ha portat a plantejar que es tractaria d'ítems que podrien suggerir, fins i tot, un rol "sacerdotal", en relació a la capacitat d'organitzar els cerimonials que haurien ostentat determinats individus (Lucas 2003-2004; Graells 2006a).

Aquesta nova situació és conseqüència dels canvis socials produïts durant la primera edat del ferro, uns canvis que no es poden deslligar de l'arribada d'una sèrie d'objectes i productes mediterranis que trobaran en les pràctiques rituals comunitàries, l'escenari idoni per a la seva exhibició social. Alguns d'aquests objectes seran acceptats i s'incorporaran amb èxit a les pràctiques de consum locals (asts de rostir o *simpulum*), possiblement perquè ja existien anteriorment objectes semblants que complien aquestes mateixes funcions. Altres, en canvi, seran readaptats a les circumstàncies pròpies de la comunitat (vasos de tipologia autòctona i fabricats a mà amb peus alts reixats) i, fins i tot, altres podrien ser completament novedosos (urnes Cruz del Negro i les seves imitacions) (Cachero i Albizuri 2009). Tot plegat ens il·lustra un important canvi ideològic, ja que mostra la voluntat de plasmar en certes tombes distingides, l'adopció d'un model de banquet d'arrel mediterrània on es menjaria carn (ganivets, asts) i es consumirien begudes alcohòliques, essent especialment visible el consum del vi i l'exhibició dels seus símbols (*simpula*, urnes Cruz del Negro, *pithoi*) (Boulomié 1988; Marlasca *et alii* 2005; López Cachero 2005; Graells 2006a).

Si ens centrem específicament en el cas del curs inferior de l'Ebre, el cert és que a excepció d'algunes tombes que presenten determinats elements metàl·lics molt singulars, com el sepulcre 2 de La Clota (trípode de bronze) o la tomba de Les Ferreres (*simpulum*, pàtera, suport de bronze), les necròpolis ofereixen poques proves que

denotin una voluntat evident per incloure instruments específicament associats a l'imaginari del banquet. En aquest sentit, i a diferència del que es documenta en d'altres regions del litoral català, no comptem amb tombes que incorporin conjunts significatius de banquet (a l'estil, per exemple, de les tombes 184, 192 o 399 d'Agullana, la tomba EF-9 de Vilanera, la tomba 8 d'Anglès o les tombes 15 i 18 de Can Piteu-Can Roqueta). No obstant això, podem mencionar d'altres contextos funeraris de la zona de l'Ebre que presenten certs elements que s'han d'interpretar molt probablement en l'esfera de les ofrenes alimentàries i que admeten una lectura més flexible. Aquest és el cas de certs ítems documentats en algunes tombes de la necròpolis del Coll del Moro (Gandesa), com M4 (vas à *chardon*, plat fondo, vaset globular, urna Cruz del Negro), M6 (plat amb peu alt reixat), M9 (urna Cruz del Negro, ganivet de ferro, dues àmfores d'espalla carenada) o en algunes tombes del Barranc de Sant Cristòfol (Maçalió) com el Sepulcre 11 (bol a mà amb decoració policroma, plat a mà decorat en roig), així com determinades tombes de la necròpolis del Calvari (El Molar) que inclouen ganivets de ferro (U.116, U. 146, U. 150 i U. 155). En tot cas, a l'hora d'efectuar l'estudi contextual de les necròpolis, cal tenir present que en el registre funerari, la cultura material sempre és un reflex indirecte de la societat, ja que en la composició dels aixovars, sempre s'interposen les idees, les creences i els significats simbòlics a l'hora d'establir el discurs que fonamenta la relació entre el difunt i els objectes d'acompanyament (Hodder 1994: 17). Per tant, cal remarcar la idea que la presència puntual de determinats instruments de banquet (*simpula*, suports de bronze, ganivets) pot estar indicant-nos simplement la voluntat de comunicar una determinada idea d'estatus. És a dir, es tractaria d'objectes diferencials que molt probablement ens estan indicant que el seu ús privilegiat hauria estat una de les fonts d'obtenció de prestigi social per part del difunt. Per tant, cal advertir que la presència de certs instruments tradicionalment associats a la simbologia del banquet, no implica per defecte la pràctica del consum comunitari dels aliments i la beguda en context funerari, sinó que cal valorar cas per cas.

D'altra banda, cal valorar la presència de vasos fenicis o imitacions d'aquests en algunes tombes, bé com a urna funerària (urnes Cruz del Negro) o com a vasos d'acompanyament (plats, ampolletes de perfum). En aquest cas, es tracta d'elements que cal relacionar amb la voluntat de comunicar una certa idea de prestigi, vinculant el difunt amb el consum de determinats productes exòtics. En tot cas, resulta fonamental analitzar la composició dels aixovars intentant desxifrar el significat simbòlic dels conjunts i valorant, sempre que sigui possible, la lògica funcional d'aquells pocs

contextos que integren conjunts vinculables d'una o altra manera a les pràctiques alimentàries. En definitiva, l'objectiu és disposar d'elements veritablement definitoris per tal d'identificar unes determinades pautes de comportament que permetin caracteritzar quins usos rituals de la beguda, dels aliments i dels instruments de consum es constaten en les necròpolis de l'Ebre. De fet, això ens permetrà efectuar un interessant exercici de contrast per tal de valorar les similituds i diferències entre la ideologia comensal que es plasma en les necròpolis i en els contextos d'hàbitat.

8.3.2.- La necròpolis com a espai cultural

Al marge de tot el cerimonial associat als funerals, les necròpolis deurien actuar com autèntics espais culturals, ja que és fàcil pensar en la pràctica periòdica de cerimònies ofertes en honor als difunts, especialment en aquells casos en que comptem amb la presència de tombes monumentals (Bonet i Mata 1997: 116). En aquest sentit, hem de destacar que en algunes necròpolis del primer ferro es constata la presència d'ofrenes dipositades en espais situats a les proximitats de les tombes, un tipus d'evidència que probablement cal relacionar amb l'existència de dipòsits votius realitzats en el marc d'aquest tipus de cerimònies.

A l'àrea de l'Ebre, la deposició d'ofrenes s'observa a través d'alguns exemples que resulten molt il·lustratius, tal i com s'ha pogut documentar a la necròpolis del Coll del Moro (Gandesa) a les necròpolis riberenques de Santa Madrona (Riba-roja) i Sebes (Flix). Resulta suggerent el fet de constatar que aquest tipus d'ofrenes es documenti essencialment a partir de la presència de vasets i tassetes, vasos de petites dimensions associats generalment a la ingestió de la beguda. És per això que pensem que podrien estar relacionats amb la realització de pràctiques libatòries i de manipulació dels líquids.

Sigui com sigui, la pràctica d'enterrar com a ofrena alguns dels elements que es podrien haver utilitzat en determinades pràctiques de consum, és una altra manera de ritualitzar els seus usos, ja que es tracta d'una acció que implica l'amortització dels objectes, però que pretén emfatitzar el seu significat social, ja que s'atorga als objectes un simbolisme que conservaran per a la posteritat. En aquest sentit, el fet de sepulturar determinats vasos ceràmics pot ser una manera de tancar el cicle vital de les peces, ja que en realitat s'oculten en la terra amb la qual estan fabricades. Enterrar les ofrenes implica una profunda connexió amb els elements ctònics i és característic d'aquelles

pràctiques rituals que comporten una clara relació amb la fertilitat de la terra i el benestar de les persones. L'objectiu de l'ofrena és conservar el significat del ritual, és a dir conservar o preservar per sempre les peticions i els desitjos d'aquells que l'ofereixen amb la intenció d'honorar als déus i als avantpassats (López 2007: 125).

En el cas de les necròpolis, les ofrenes s'han d'entendre com una manera de mantenir la relació establerta entre les persones i els seus avantpassats en el marc d'unes pràctiques rituals de tipus cultural, ja que en aquest cas es tracta de rituals que comporten un vincle simbòlic amb el més enllà, fet que ens situa molt clarament en el terreny de les creences religioses. Les ofrenes sempre es dipositen intencionadament en llocs o espais seleccionats, per tant, la seva localització constitueix una bona font d'informació a l'hora d'entendre la ritualització del paisatge funerari. En aquest sentit, la seva presència en les necròpolis, ens informa no només de la realització de pràctiques rituals en honor als avantpassats, sinó que ens indica que els cementiris eren concebuts com a espais culturals o recintes sagrats. En definitiva, podríem dir que amb les ofrenes alimentàries es buscava reforçar l'associació existent entre les persones, els avantpassats i el paisatge.

Paral·lelament, pensem que val la pena destacar algunes evidències documentades en el món funerari grec d'època arcaica i clàssica que foren apuntades per D. Kurtz i J. Boardman (1971), atès que en la literatura grega es parla de manera habitual de la pràctica de libacions (*choai*) efectuades sobre la tomba, bàsicament en el marc d'una cerimònia (*ta-trita*) que es duia a terme el mateix dia de l'enterrament. De fet, en el món grec es coneix la troballa habitual de copes i vasos en fosses situades a l'exterior de les tombes, un tipus d'evidència que es relaciona clarament amb aquestes pràctiques. Tanmateix, el venciment del període de dol no suposava el final de les responsabilitats de la família vers els seus difunts, ja que coneixem també la pràctica habitual dels rituals anuals de commemoració del difunts. Aquestes celebracions es mencionen de manera habitual en la literatura clàssica, essent especialment coneguda la *Genesia*, una celebració anual en honor als avantpassats de la família o del llinatge (*gen*). Les fonts escrites ens informen que en el món grec la visita a les necròpolis per tal de presentar ofrenes de flors o adornar les tombes amb cintes i garlandes, era una pràctica habitual com a mostra de respecte i homenatge als avantpassats. De la mateixa manera, anualment es duia a terme una celebració domèstica en la llar familiar en honor als difunts, en la qual tenien un pes simbòlic específic els "objectes ancestrals" (*patroa hiera* i *theoi patrioi*) que es transmetien de generació en generació i a través dels quals

es focalitzava l'homenatge als difunts i es reforçaven els vincles identitaris de la família (Kurtz i Boardman 1971: 147-148).

D'altra banda, cal valorar també en un sentit ritual, les diferències que s'observen en l'arquitectura funerària (túmuls baixaragonesos, túmuls plans, camps d'urnes), ja que en realitat ens estan indicant les diferents fórmules de materialitzar la ideologia que posen en pràctica les comunitats que s'enterren en les necròpolis de l'Ebre. Tradicionalment, aquestes diferències s'interpretaven en relació a una suposada dualitat funerària, que concebia les necròpolis de camps d'urnes (*loculi*) com una manifestació cultural característica de les comunitats de la Catalunya litoral, mentre les necròpolis tumulàries, serien una manifestació pròpia de la resta del territori interior. Ara bé, el panorama funerari és força heterogeni, ja que a la depressió occidental catalana conviuen una majoria de necròpolis tumulàries (Roques de Sant Formatge, La Colomina, Pedrós, Almenara) amb algunes de camps d'urnes (La Pedrera, La Femosa). Una convivència que també es constata a l'Empordà, on destaquen necròpolis tumulàries com la del Puig Alt o la dels Vilars, però també necròpolis de camps d'urnes com els coneguts casos d'Agullana i Anglès. De fet, avui en dia, més enllà d'identificar unes determinades particularitats regionals, es posa èmfasi en la notable diversitat que evidencien les pràctiques d'enterrament en la major part de les necròpolis del nord-est peninsular. A més, s'ha incidit en el fet que en moltes necròpolis, en les quals avui en dia només es conserven els *loculi*, en realitat haurien pogut existir sistemes de cobriment i de senyalització, dels quals no en tenim constància degut a la mala conservació del registre (López Cachero 2008: 147).

Pel que fa específicament a la zona de l'Ebre, el cert és que en la major part dels casos que tenim més ben documentats (Coll del Moro, Santa Madrona, Sebes) es constata una clara convivència de *loculi* i túmuls. No obstant això, és indubtable que l'arquitectura tumulària de la Terra Alta i la comarca del Matarranya és notablement diferent a la dels túmuls de la zona de la Ribera d'Ebre, ja que mentre els territoris de la ribera dreta de l'Ebre queden inclosos dins del grup tumular de cista excèntrica baixaragonès, en el segon cas, les estructures funeràries són força similars als túmuls de format més modest de la zona del Segre-Cinca.

Si partim de la idea que l'activitat arquitectònica que es desenvolupa en un espai funerari té com a finalitat principal la construcció de la memòria social i la perduració del record dels difunts, sembla evident que els enterraments en túmul, disposarien d'un major potencial simbòlic a l'hora de comunicar significats rituals, en comparació a

aquells enterraments en fossa (*loculi*) que no posseïen una estructura exterior tant destacada. De fet, la monumentalitat funerària és la materialització ritual que resulta més visible en el registre funerari. Darrerament, des de l'arqueologia s'ha incidit notablement en l'estudi dels significats i les causes de la monumentalitat funerària, valorant els diversos motius que poden explicar la construcció d'aquelles tombes que semblen destinades a desenvolupar un paper especial com a referent visual en el paisatge (Parker Pearson 2002: 195). Això ens porta a pensar en el caràcter especialment simbòlic que deurien posseir alguns dels túmuls de la Terra Alta-Matarranya, ja que en alguns casos es tracta d'estructures de més de 5 i 6 metres de diàmetre que serien resultat d'una important inversió de treball per part de la comunitat familiar, fet que també contribueix a incloure'ls en aquella categoria de creacions humanes que semblen ideades per desenvolupar unes funcions ideològiques específiques.

Entre els aspectes que tenen a veure amb l'arquitectura funerària i amb els seus mitjans d'expressió simbòlica, hem de fer referència obligada a la presència d'indicadors o elements de senyalització de les tombes, tant pel que fa a la presència d'esteles, com d'altres elements ornamentals com els *cippi*, que en funció d'alguns exemples documentats a la necròpolis del Coll del Moro (Gandesa) s'haurien utilitzat per coronar la cobertura d'alguns túmuls. Es tracta, en realitat, d'elements que són poc freqüents en les necròpolis del nord-est peninsular, tot i que les evidències documentades permeten valorar el seu possible significat ritual. Pel que fa a les esteles o pedres disposades en vertical, la presència d'aquest tipus d'indicadors s'ha pogut constatar de manera molt puntual, ja que en realitat, la majoria d'exemples coneguts es concentren en algunes necròpolis molt concretes (Els Vilars, La Colomina, Roques de Sant Formatge) que queden al marge del territori que centra els nostres interessos. De fet, al nord-est peninsular l'única necròpolis que va permetre documentar la presència d'esteles o pedres disposades en vertical com a element de senyalització habitual en la majoria de les tombes, és la necròpolis empordanesa dels Vilars (Espolla). D'altra banda, hem de destacar la presència d'esteles en una sèrie de casos documentats en algunes necròpolis de la depressió occidental catalana, com la tomba 280 del camp G de la necròpolis de Roques de Sant Formatge (Seròs) i els túmuls 2, 7, 14, 19, 22 i 23 de la necròpolis de La Colomina (Gerb). De fet, a la regió del Segre-Cinca, també s'han identificat alguns elements esculpits que semblen indicar l'existència de representacions antropomorfes, quelcom que s'ha pogut documentar en el cas de Roques de Sant

Formatge (Seròs) i de La Pedrera (Vallfogona de Balaguer) i que, recentment, s'ha relacionat amb l'emergència d'unes estratègies de diferenciació social que podrien estar ja vinculades a una incipient heroïtzació de determinats personatges (Graells 2008).

A l'hora de plantejar-nos la interpretació dels elements de senyalització, hem de valorar, d'una banda, el seu significat funcional com a indicador visual de la presència d'una determinada tomba o grup de tombes i, d'altra banda, la seva possible funció simbòlica com a referent que individualitza en la necròpolis la connexió i relació dels difunts amb les seves respectives famílies. En aquest sentit, la seva escassa presència fa que no puguem deslligar les tombes que presenten esteles, d'aquelles estratègies rituals que estarien orientades a la diferenciació o distinció d'uns determinats difunts o d'unes determinades famílies. No obstant això, les condicions de conservació han pogut alterar notablement la nostra perspectiva actual, ja que al marge de les modificacions que són conseqüència inevitable de l'alteració antròpica del paisatge, la fórmula més pràctica de senyalitzar les tombes seria utilitzant elements peribles com la fusta. Per tant, el més probable és que la utilització d'elements de senyalització, malgrat no ser una pràctica generalitzada, fos més habitual del que ens suggereix el registre arqueològic. Així, pel que fa a evidències indirectes que ens podrien informar de l'ús d'estructures fetes amb fusta, hem de fer referència a la presència d'empremtes en negatiu (forats i fosses), tal i com suggereix la tomba CPR-748 de la necròpolis de Can Piteu-Can Roqueta, on s'ha pogut identificar la presència d'un forat de pal just al centre de la fossa i dos encaixos a les parets del *loculus*, que haurien servit per sustentar una coberta de fusta (López Cachero 2005: 134). A la zona de l'Ebre, la possible existència d'estructures construïdes en fusta s'ha assenyalat només en el cas del Coll del Moro (Gandesa).

No obstant això, en determinats casos s'han documentat evidències clares que semblen relacionar la presència de determinats elements de senyalització amb aquelles estratègies ideològiques encaminades a utilitzar la necròpolis com un escenari idoni per a la representació social. És precisament en relació a aquesta funció distintiva, que cal interpretar l'existència del *cippus*, un element de senyalització que només s'ha pogut documentar en el sector Maries de la necròpolis del Coll del Moro. En aquest cas, es tracta d'esteles esculpides que es col·locarien a sobre del con de terra que cobriria el tambor, tot coronant el túmul. En concret, la presència de *cippi* s'ha pogut documentar en el cas dels túmuls M.1, M.10 i M.12, a més d'un túmul inèdit (Hernández 1997), tractant-se d'un tipus d'evidència que sembla connectar més clarament amb la voluntat de monumentalitzar unes determinades tombes per tal de distingir o atorgar un rol

simbòlic específic a uns determinats difunts i a unes determinades famílies. En els casos M.1 i M.10, dues tombes datables a la primera meitat del segle VI anE, la presència dels *cippi* coincideix amb el fet que es tracta de les construccions tumulars de majors dimensions. La presència dels *cippi* participa clarament de l'estratègia destinada a singularitzar determinades estructures funeràries en el si de la necròpolis. A més a més, aquesta distinció visual aniria lligada a emfatitzar un missatge social clarament vinculat als factors rituals. De fet, just enfront de la cista de la tomba M.10, es van localitzar tres vasos d'ofrena en dipòsits votius, la presència dels quals s'ha de vincular molt probablement amb la pràctica de certs actes litúrgics relacionats amb el culte als avantpassats.

En tot cas, resulta coherent interpretar les mostres de diferenciació social que ens il·lustra l'arquitectura funerària en relació a aquelles estratègies ideològiques que estarien encaminades a idealitzar la memòria de certs avantpassats en el si del llinatge. De fet, les diferències socials sempre s'han de valorar en el si de la pròpia necròpolis, ja que podríem dir que cada comunitat té un codi particular en funció de la relació que s'estableix entre aquella porció del paisatge a la qual li assigna un significat ritual i les dimensions, la situació espacial i les característiques estructurals que evidencien les sepultures dels seus difunts. Així, en el cas de la necròpolis del Calvari (El Molar), s'ha assenyalat l'existència d'un grup privilegiat o distingit que s'enterraria a la zona central (sector on es documentaren les possibles estructures pseudotumulars), així com una possible concentració organitzada dels enterraments masculins en el sector nord-est i dels enterraments femenins en el sector nord-oest (Castro 1994). En el cas de Sant Madrona (Riba-roja) es documenta l'existència de dues àrees d'enterrament diferenciades (*loculi* v.s. túmuls plans) relacionades molt possiblement amb l'ús de la necròpolis per part de dos grups (ja sigui per qüestions familiars o bé per qüestions socials) que practiquen diferents formes d'expressar la identitat funerària (Belarte i Noguera 2007: 77). En canvi, en el cas de les necròpolis tumulàries de la Terra Alta-Matarranya, tot sembla indicar que es tractaria d'àrees d'enterrament més exclusives que estarien reservades a l'enterrament de determinats sectors socials molt concrets, per tant la seva utilització estaria fortament limitada en funció de certs factors familiars o rituals (Rafel 2003).

De fet, tot i que s'ha assenyalat que a nivell de riquesa i complexitat dels aixovars no existeixen grans diferències entre les necròpolis tumulàries i les necròpolis planes, quelcom molt evident a la regió del Segre-Cinca i de l'Empordà (Maya 1978;

López Cachero 2008), el cert és que a l'àrea de l'Ebre, les diferències entre alguns dels conjunts documentats a la Terra Alta-Matarranya, com per exemple les tombes M.4, M.9, M.16 i M.23 del Coll del Moro (Gandesa), el sepulcre 2 de La Clota (Calaceit), el sepulcre 13 de Mas Flandí (Calaceit) o la tomba de Les Ferrereres (Calaceit), contrasten notablement amb els aixovars, molt més senzills, que s'han pogut identificar a les necròpolis de Santa Madrona (Riba-roja), Sebes (Flix) o el Calvari (El Molar). Certament, podríem arribar a plantejar que les tombes tumulars de tipus baixaragonès presenten generalment un tipus de cista que proporciona un dipòsit funerari de majors dimensions per tal de contenir aixovars més complexos. No obstant això, cal pensar que la voluntat d'amortitzar uns determinats materials en l'aixovar d'una tomba (vasos d'acompanyament, objectes personals, ofrenes alimentàries) és un fet cultural que obeeix a diverses motivacions socials i que depèn, en definitiva, del grau d'importància que cada comunitat atorga al ritual funerari i a la seva materialització. De fet, a l'àrea de la Terra Alta-Matarranya, les cistes d'alguns túmuls tenen formats grans, tant si contenen un vas com si en contenen més, ja que en realitat el seu format podria estar vinculat amb el món inhumador de les etapes precedents. Tot plegat ens obliga a ser conscients del fort component simbòlic que posseeixen tant l'arquitectura funerària com els objectes que conformen els aixovars, ja que no es poden interpretar com un simple reflex social del món dels vius, sinó que en realitat formen part del discurs ideològic particular que decideix comunicar cada comunitat en els seus cementiris.

Un altre aspecte interessant a valorar en les necròpolis de l'Ebre, és l'existència d'estructures funeràries que no contenen les restes de cap difunt, fet que ha portat a plantejar la possibilitat que es tractés de cenotafis, tal i com s'ha proposat per alguns casos documentats en les necròpolis d'Els Castelletes, Coll del Moro, Azaila, Loma de los Brunos o Roques de Sant Formatge (Rafel i Hernández 1992; Royo 1994-96). Més dubtes plantegen, aquells vasos sense restes antropològiques com els documentats a Santa Madrona (Riba-roja) (Belarte *et alii* 2005: 1031) i a El Calvari (el Molar) (Castro 1994: 102) ja que molt probablement s'han d'interpretar com a vasos d'ofrenes relacionats amb enterraments propers. En relació amb totes aquestes qüestions, hem de destacar la presència d'algunes estructures tumulars de forma quadrangular que no presenten cista ni espai destinat a albergar cap enterrament. En aquest cas, hem d'assenyalar la presència de vuit estructures d'aquest tipus a la necròpolis del Coll del Moro (Gandesa), en tres de les quals es va poder constatar la presència d'un *loculus* amb enterrament al costat d'una de les cantonades.

Núria Rafel ha proposat que es poguessin interpretar com a estructures culturals relacionades amb la pràctica de determinades activitats rituals que es desenvoluparien de manera periòdica a l'interior del recinte funerari, quelcom que reforçaria la idea d'entendre la necròpolis com a espai religiós en el qual es durien a terme diverses cerimònies i celebracions (Rafel 1989). De fet, un tipus d'estructura quadrangular molt similar, també s'ha pogut documentar en el cas de Santa Madrona (Riba-roja), al costat de la qual es va poder documentar un vaset d'ofrenes (Belarte *et alii* 2005: 1031). Tot plegat, ens obliga a considerar la possibilitat que a les necròpolis es duguessin a terme determinats àpats de tipus familiar o comunitari de manera periòdica, és a dir, pràctiques de consum desvinculades dels funerals que situarien l'ús ritual de la beguda i dels aliments en l'esfera de les litúrgies d'homenatge i de les possibles celebracions relacionades amb el culte als avantpassats. No obstant això, no comptem amb evidències que puguem interpretar com un rastre arqueològic relacionable de manera explícita amb aquest tipus de pràctiques, és a dir, no s'han documentat concentracions de restes de fauna o conjunts ceràmics relacionables amb autèntiques pràctiques comunitàries de consum en cap dels recintes funeraris de l'Ebre. Per tant, totes aquestes reflexions simplement es poden treballar a tall d'hipòtesi, tanmateix, val a dir que es poden valorar també d'altres factors. En aquest sentit, val la pena fer referència a la necròpolis del Coll del Moro (Gandesa), ja que es tracta d'una àrea d'enterrament que s'ubica en un punt estratègic i de cruïlla de camins, fet que hauria contribuït a potenciar la seva funció com a autèntic referent en el paisatge. En aquest cas, es tracta d'una necròpolis que s'ubica físicament en una zona de pas i que, alhora, com tot cementiri, simbolitza el pas del món dels vius al món dels morts. De fet, l'existència de distintes àrees d'enterrament (sector Calars/sector Teuler i sector Maries) podria ser un bon indicador de l'ús compartit de la necròpolis per diverses comunitats, quelcom que ens indicaria el seu potencial simbòlic a l'hora de reforçar els vincles identitaris entre els diferents grups que habitaven la regió. En aquest cas, un factor interessant a valorar és la notable presència de material ceràmic descontextualitzat que es va recuperar durant les campanyes d'excavació desenvolupades entre 1984-1987 (Rafel 1993). Es tracta de materials documentats en els espais de circulació que s'obren entre túmuls, i que en alguns casos remetent a produccions dels segles V-IV anE (etapes de les quals no es coneix cap tomba, per bé que l'existència d'aquestes es suposa). Aquest fet ens podria indicar, molt probablement, que almenys una part d'aquests materials, fos resultat de la

freqüentació periòdica de la necròpolis en el marc de determinades celebracions i pràctiques rituals.

8.3.3.- Necròpolis tumulàries de la Terra Alta-Matarranya

Les dades obtingudes a les necròpolis de la Terra Alta i la comarca del Matarranya indiquen clarament que aquesta regió presenta una sèrie de particularitats culturals que li confereixen una identitat pròpia dins del món funerari incinerador de la vall de l'Ebre. En aquest sentit, hem d'especificar que es tracta d'una regió que queda integrada dins del que es coneix en la bibliografia especialitzada com a "*Grup tumular de cista excèntrica baixaragonès*". En aquest cas, el tret particular és que quan parlem de túmuls ens referim a autèntiques construccions de planta circular que presenten un anell de paredat en sec amb cara vista a l'exterior. Aquest anell de pedra actua de mur de contenció d'un rebliment fet a base de pedres i terra que reomple una estructura en forma de tambor. L'espai habilitat per a dipositar l'urna i l'aixovar sol ser una cista de planta rectangular, feta a base de lloses de pedra que presenten habitualment unes dimensions aproximades de 1,5 x 2 metres. La tècnica constructiva de la major part d'aquestes cistes es basa en la col·locació de tres lloses megalítiques clavades i una quarta de cobertura. La cista s'ubica en posició excèntrica dins del túmul i el seu eix presenta en general una orientació est-oest amb l'ingrés o obertura situat a ponent. No obstant això, hem de destacar alguns túmuls excepcionals, com la cista triple del sepulcre 6 de Mas de Pascual de Jaume (Calaceit) i les cistes dobles de la sepultura 36 del Fossanet dels Moros (Cretes) i de la sepultura 25 de la Font de n'Oró (Calaceit), que podrien correspondre a enterraments múltiples.

Pel que fa a les dimensions, es tracta de construccions molt variables que oscil·len entre els 2 i els 6 metres de diàmetre i que presenten unes estructures de cobriment que poden arribar a superar el metre d'alçada. A més a més, hem de pensar que el tambor estaria cobert per un con de terra que coronaria l'estructura i que proporcionaria encara més altura i vistositat al túmul. Quant al diàmetre, el més habitual és que mesurin entre 4 i 5 metres, però alguns exemples del Coll del Moro (Gandesa) superen els 5 metres i en el cas del Salbimec (Maçalió) sobrepassen els 6 metres (Rafel 2003: 72).

No obstant això, tal i com s'ha pogut constatar en el cas del Coll del Moro (Gandesa), l'ús majoritari dels túmuls baixaragonesos conviu amb els enterraments en *loculi* i amb els túmuls plans integrats simplement per una o dues anelles de pedra. Per tant, és de suposar que aquesta tendència pogués donar-se en d'altres àrees d'enterrament de la Terra Alta i la comarca del Matarranya. Ara bé, tampoc hem

d'excloure que la presència de *loculi* en els espais entre túmuls fos, en realitat, el reflex d'una situació particular del Coll del Moro, ja que al ser la necròpolis més oriental del grup tumular baixaragonès, podria evidenciar una major diversitat de pràctiques funeràries com a conseqüència de la confluència d'influències culturals. D'altra banda, hem de valorar que des del bronze final es coneixen estructures de planta quadrangular o rectangular, tot i que aquest tipus de construccions no es generalitzen fins a la primera edat del ferro, tal i com es constata a Coll del Moro (Gandesa), al Cabezo del Cascarujo (Alcanyís), Loma de los Brunos (Casp) i al Cabezo de Alcalá (Azaila).

Pel que fa específicament als interessos del nostre treball, el registre funerari de la regió de la Terra Alta-Matarranya és el que ens aporta les dades més interessants, ja que a diferència dels aixovars senzills que caracteritzen les necròpolis de la zona de la Ribera d'Ebre-Priorat (que no incorporen vasos d'acompanyament), en aquest cas podem fer referència a una sèrie de casos que admeten lectures més complexes.

A pesar d'això, comptem amb diverses dificultats interpretatives ja que, d'una banda, la major part de les àrees d'enterrament del Matarranya foren intervingudes al primer terç del segle XX durant les campanyes de l'IEC, fet que condiciona notablement el grau d'informació disponible, i d'altra banda, cal advertir que, al tractar-se d'estructures tumulars molt vistoses, rarament s'han pogut identificar els conjunts o aixovars complets, ja que la major part de les cistes han estat espoliades al llarg de la història.

Per tant, al marge de la necròpolis del Coll del Moro (Gandesa), de la qual en tenim dades més precises, el cert és que en la resta de casos seleccionats (Barranc de Sant Cristòfol, Mas del Roig, La Clota, Mas Flandí) només tenim un accés molt parcial a alguns dels materials que haurien format part dels aixovars, ja que hem treballat amb els materials que recull Núria Rafel, en el seu treball de revisió de les necròpolis tumularies del Matarranya, elaborat a partir de la consulta dels diaris d'excavació i de l'estudi dels materials dipositats al Museu d'Arqueologia de Catalunya (Rafel 2003). D'altra banda, en el cas de la coneguda tomba de Les Ferreres (Calaceit), de la qual no en coneixem la seva localització precisa, hem treballat essencialment a partir del conjunt de materials que recull Raimon Graells, a partir de la darrera revisió del lot de materials que formaven part del fons del Museu de Saint-Germain-en-Laye (Graells 2009a; Graells i Armada e.p.).

8.3.3.1.- Coll del Moro (Gandesa)

La necròpolis del Coll del Moro (Gandesa) constitueix no únicament la necròpolis tumulària de tipus baixaragonès més coneguda, sinó que s'ha convertit en un autèntic jaciment de referència per a l'estudi del món funerari en el panorama protohistòric del nord-est peninsular. Les troballes efectuades al conjunt arqueològic del Coll del Moro (Gandesa) han jugat un paper molt important a l'hora de caracteritzar la regió de la Terra Alta-Matarranya, tant pel que fa a les similituds com a les diferències que evidencia aquest territori en relació als jaciments d'altres zones de l'Ebre i del litoral.

La necròpolis, fou descoberta al 1953, amb motiu de la construcció d'un monòlit commemoratiu, i va ser objecte d'una primera intervenció per part de Salvador Vilaseca. Però les intervencions sistemàtiques, aleshores sota la direcció de Manuel Berges i Màrius Ferrer, no es van reprendre fins als anys 1971-1976, que foren els de més activitat excavadora. No va ser fins al període comprès entre 1984 i 1987 quan es va tornar a reprendre l'activitat arqueològica sota la direcció de Núria Rafel i, més tard de Núria Rafel i Gemma Hernández (Rafel 2003: 15). Paral·lelament al desenvolupament d'aquestes campanyes d'excavació dutes a terme a mitjans dels 80, es va procedir també al reestudi de les estructures funeràries i dels materials recuperats durant les campanyes efectuades per M. Berges i M. Ferrer, que no s'havien publicat mai i que per tant, continuaven inèdits (Rafel 1989; Rafel 1991; Rafel i Hernández 1992).

La necròpolis del Coll del Moro va ser utilitzada des del 800 anE fins al 500 anE aproximadament. Tanmateix, tot i que no s'ha pogut documentar cap enterrament que pugui portar-se al segle V anE, el cert és que el nombre de materials descontextualitzats que ens ubiquen als segles V-IV anE és prou notable com per fer-nos pensar que no es tracta de simples freqüentacions esporàdiques del recinte funerari, sinó d'enterraments malmesos que no han arribat a nosaltres per motius diversos (essencialment saquejos i remocions). D'altra banda, es tracta d'una necròpolis integrada per tres àrees d'enterrament diferenciades: sector Maries, sector Calars i sector Teuler. En aquest sentit, hem d'especificar que mentre en el sector Calars i el sector Teuler hi ha tombes datables al llarg de les diverses etapes d'utilització de la necròpolis, en el cas del sector Maries no hi ha dades referents al bronze final, és a dir, només hi ha tombes datables a la primera edat del ferro i a l'ibèric antic. Finalment, hem de precisar que el moment

àlgid de funcionament de la necròpolis es constata durant la primera edat del ferro, en concret durant el període comprès entre el 650-600/575 anE (Fase 2), moment al qual corresponen el 47% del total d'enterraments (Rafel 1991: 135). En concret, Núria Rafel proposa una seqüenciació cronològica de la necròpolis que s'articula en les següents fases:

- Fase 1A (800- 725 anE).
- Fase 1B (725-650 anE).
- Fase 2 (650-600/575 anE).
- Fase 3 (600/575-500 anE).

De la valoració global de les dades obtingudes en aquesta necròpolis, se'n sol extreure una primera conclusió essencial: l'arquitectura funerària i el material de les tombes s'ajusta en línies generals a les tradicions baixaragoneses, per bé que en determinats casos es constaten, de manera especialment fluïda, les comunicacions amb el litoral, sobretot pel que fa al material d'algunes tombes tumulars del s.VI anE – concretament M10-, que resulta molt similar al de les tombes contemporànies de Mas de Mussols (Rafel 1991). De fet, si fem un repàs al conjunt de materials importats, hem de destacar la presència a partir de mitjan segle VII anE d'alguns vasos fenicis i determinades produccions de caràcter “orientalitzant”. L'abundància d'aquests recipients fenicis o formes derivades dels mateixos (T57, M1, M4, M6, M7, M9, M16, M23) il·lustra molt bé la força del comerç d'aquests productes i la seva penetració vers una regió interior com és la Terra Alta. En concret, els tipus més destacables són les urnes Cruz del Negro (M9 i M4), però també resulta molt interessant la significativa presència de ceràmiques tractades amb engalba roja (vas de boca de tulipa, plat amb peu reixat, plat fondo) (Rafel 1991; Rafel 1992; Rafel 1994).

Quant a les estructures, es constata l'existència de fins a cinc tipus diferents (Rafel 1989) (Fig. 93):

- Estructures tumulars de planta circular amb cista.
- Estructures secundàries de tipus tumular.
- Estructures de tipus tumular i planta quadrangular.
- Estructures de tipus tumular i planta circular.
- *Loculi*.



Figura 93. Tipus d'estructures documentades a la necròpolis del Coll del Moro (1. Túmul circular amb cista excèntrica de tipus megalític amb estructura tumulària secundària; 2. Túmul rectangular; 3. Loculus; 4. Túmul circular; 5. Túmul quadrat.)

Durant la primera meitat del segle VIII anE, el tipus d'enterrament més característic és el de tipus tumular de planta circular amb l'enterrament en una fossa excavada per sota del nivell de base de la superestructura tumular, un tipus d'estructura que s'assimila als túmuls plans del Segre-Cinca i als de les necròpolis riberenques de Santa Madrona (Riba-roja), Sebes (Flix). No obstant això, durant aquesta primera fase també es documenten els de planta rectangular, amb l'enterrament dipositat en una petita cista i els túmuls de planta circular amb cista excèntrica. De fet, la presència més significativa dels característics túmuls circulars de cista excèntrica es documenta a partir del segle VII anE i perdura fins al 550 anE, com a mínim. Pel que fa als *loculi*, la seva presència es documenta a partir del darrer quart del segle VIII anE i anirà en augment al llarg dels segles VII i VI anE, convertint-se en el tipus majoritari en els moments finals de la necròpolis. Finalment, pel que fa a les estructures quadrangulars, hem de dir que les estructures de planta quadrada es daten en el segle VI anE o com a molt a finals del segle VII anE, mentre que les de planta rectangular es remunten a segle VII anE i en algun cas al segle VIII anE (Rafel 1989: 81-82).

D'altra banda, si ens centrem específicament en les dades que poden resultar especialment interessants de cara al nostre treball, hem de destacar, d'una banda, algunes tombes que inclouen certs conjunts d'acompanyament relacionables amb la inclusió d'ofrenes alimentàries, així com determinats objectes associats al consum d'aliments (plats, ganivets, etc) i d'altra banda, aquell tipus d'evidències relacionades molt probablement amb l'ús de la necròpolis com a espai litúrgic, com seria el fet de documentar la presència de vasets d'ofrena dipositats a l'exterior dels túmuls o l'existència d'estructures rectangulars sense cista, que semblen destinades a funcions culturals. Tanmateix, la pròpia vistositat de la necròpolis, integrada en gran mesura per estructures tumulars de notables dimensions, ha provocat que hagi estat objecte d'una intensa activitat de saqueig al llarg del temps. Per tant, cal valorar la possibilitat que molts dels conjunts que coneixem siguin incomplets, atès que en molts casos, tal i com ha assenyalat Núria Rafel, els enterraments presentaven evidències d'haver estat malmesos. En aquest sentit, molts enterraments que haurien pogut proporcionar informació interessant per als interessos del nostre treball, es coneixen de manera parcial o fragmentària, com podria ser el cas de les unitats C.2 (que podria haver inclòs fins a set vasos ceràmics), C.7 (que inclou dos vasets votius, set braçalets i alguns fragments d'un vas que podria haver servit d'urna), C.8 (que contenia restes de tres vasos diferents), C.12 (que integrava un mínim de sis vasos), T.6 (un enterrament

secundari que podria incloure diversos vasos, entre els quals destaca la presència d'alguns fragments informes a mà decorats amb engalba roja), T.57 (que presentava alguns fragments informes decorats amb engalba roja que podrien pertànyer a un vas amforoide fenici d'espalla carenada), M.1 (que va permetre documentar un plat a mà que imita un prototipus fenici), M.6 (del qual procedeix un conegut plat a torn decorat amb engalba roja que incorpora un peu reixat, així com alguns fragments que ens indiquen la presència d'almenys dos vasos més en ceràmica a mà).

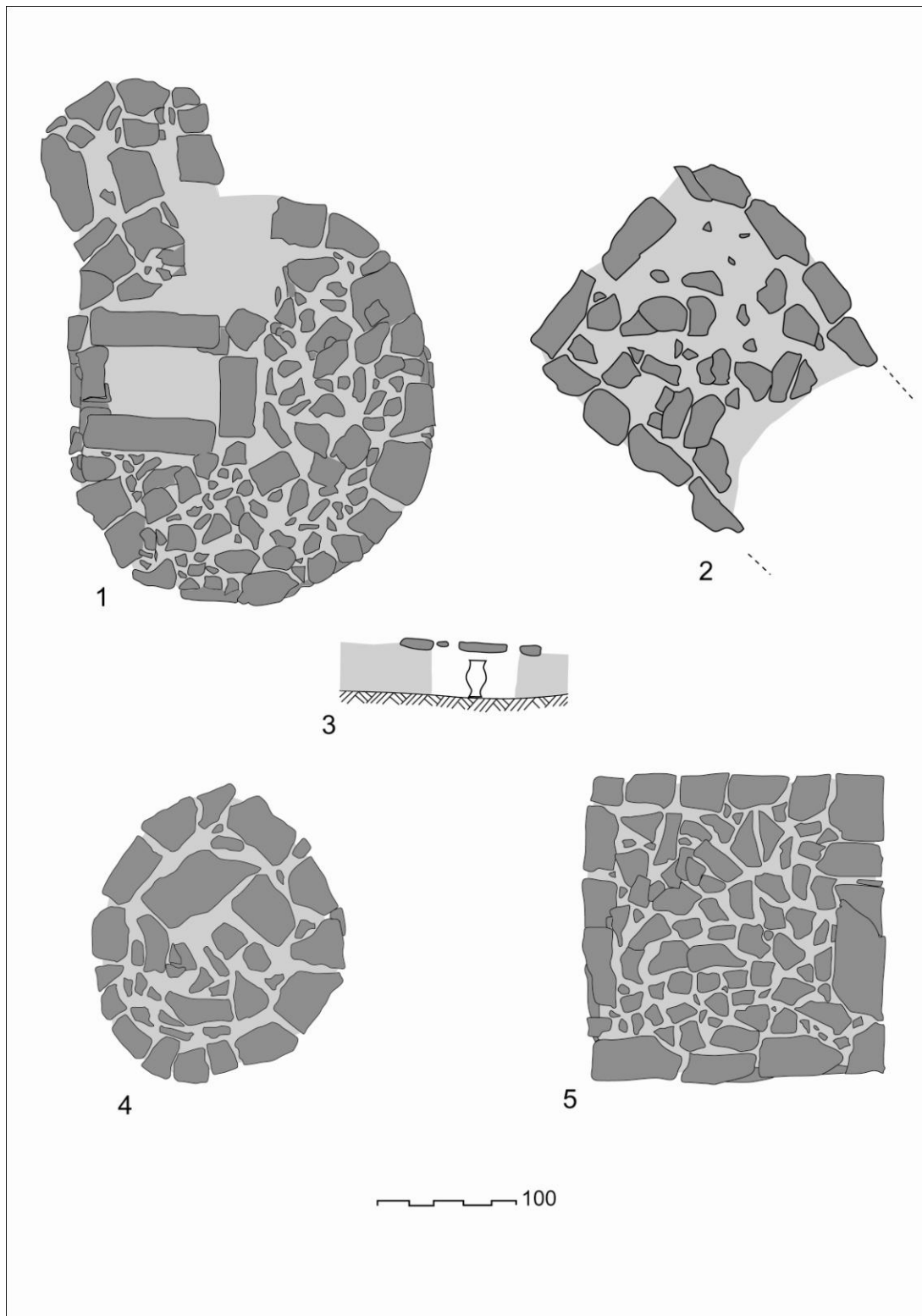
Valoració contextual dels aixovars més significatius

Entre les tombes que presentaven múltiples vasos d'acompanyament i certs elements que admeten la possibilitat de valorar de manera coherent la composició dels aixovars i, en conseqüència, la possible inclusió d'ofrenes alimentàries i de certs objectes associats a les pràctiques de consum, només podem destacar els conjunts documentats en algunes unitats molt concretes: C.4, C.13, T.11, M.1, M.2, M.4, M.9, M.10, M.16 i M.23.

De fet, la presència de conjunts que integren diversos vasos es pot constatar ja des del bronze final. Així, sabem per exemple, que la unitat C.13, datable a la primera meitat del segle VII anE, integrava un conjunt format per quatre vasos. D'altra banda, la unitat C.4, datable a la primera meitat del segle VI anE, presentava un conjunt integrat per tres urnes (C4.1, C4.3 i C4.4) i conservava també restes pertanyents a quatre vasos més, un dels quals no aparegué dins la cista, sinó durant la neteja del túmul i que, per tant, es podria interpretar com una ofrena efectuada amb posterioritat a l'enterrament. No obstant això, la unitat C.4 destaca sobretot per la significativa concentració d'elements metàl·lics, ja que presentava un conjunt integrat per trenta braçalets de bronze, a més a més d'un fragment de cadeneta, una fíbula de ressort bilateral i una anella de bronze (Fig. 94). D'altra banda, en el cas del sector Teuler, podem destacar per exemple la unitat T.11, que es data a la segona meitat del segle VII anE i que va permetre documentar la presència de cinc vasos, a més a més, dels fragments de tres braçalets. En aquest sentit, és indubtable que la composició dels aixovars de la necròpolis del Coll del Moro, permet constatar diferències evidents en relació a la qualitat i quantitat dels conjunts, quelcom que ens indica la pràctica d'unes clares estratègies de distinció social i, per tant, admet la possibilitat d'efectuar lectures



Figura 94. Vasos ceràmics i extens aixovar metàl·lic de la tomba C4.

contextuals que ofereixen possibilitats de treball molt interessants. Tanmateix, comptem amb la dificultat d'enfrontar-nos a uns aixovars que només coneixem de manera parcial. Pel que fa a aquells conjunts que inclouen múltiples vasos d'acompanyament, es tracta, en moltes ocasions, de materials fragmentats que només ens permeten efectuar valoracions aproximades. D'altra banda, no sabem el significat ritual que implicava la deposició de certs vasos d'acompanyament i, per tant, no sabem en quins casos es tractaria realment d'ofrenes alimentàries. En tot cas, la inclusió de vasos de consum individualitzat (vasets, tassetes, bols i plats) es documenta de manera freqüent, tractant-se d'un fet que cal relacionar molt probablement amb la deposició d'un tipus d'ofrena vinculada a la idea de proporcionar l'aliment al difunt en el més enllà. Ara bé, tampoc podem excloure la possibilitat que la presència d'aquests vasos, respongués a la voluntat de fer participar el difunt en un hipotètic acte de consum familiar, quelcom que ens acostaria a la idea del banquet funerari. No obstant això, plantejar aquesta darrera hipòtesi pot resultar agosarat, ja que no comptem amb evidències que ens permetin apuntar realment la pràctica del banquet funerari. En tot cas, la presència de vasets i tassetes es documenta sempre a partir d'un (T.7, T.12, T.17, M.1, M.10, M.16, M.19, M.23) o dos individus (C.7, T.51, M.7). Quant als plats, podem destacar els exemplars documentats en una sèrie de tombes del sector Maries (M.1, M.4 i M.6).

De fet, és en el sector Maries (Fig. 95) on podem identificar aquells conjunts que resulten més interessants en relació als objectius del nostre treball. Ens referim, en concret, a aquelles tombes que han permès documentar les associacions que proporcionen un major potencial informatiu sobre la inclusió de certs objectes d'importació relacionats amb el comerç fenici, ja que el factor fenici s'explica essencialment en relació a la introducció de nous productes alimentaris (vi, oli, salaons) i nous instruments de consum (vaixella, ganivets de ferro). Per tant, resulta fonamental valorar també, la presència d'aquests elements, atès que no podem passar per alt, l'elevat potencial simbòlic que deuriem posseir els vasos i objectes associats al consum d'aquests nous productes.

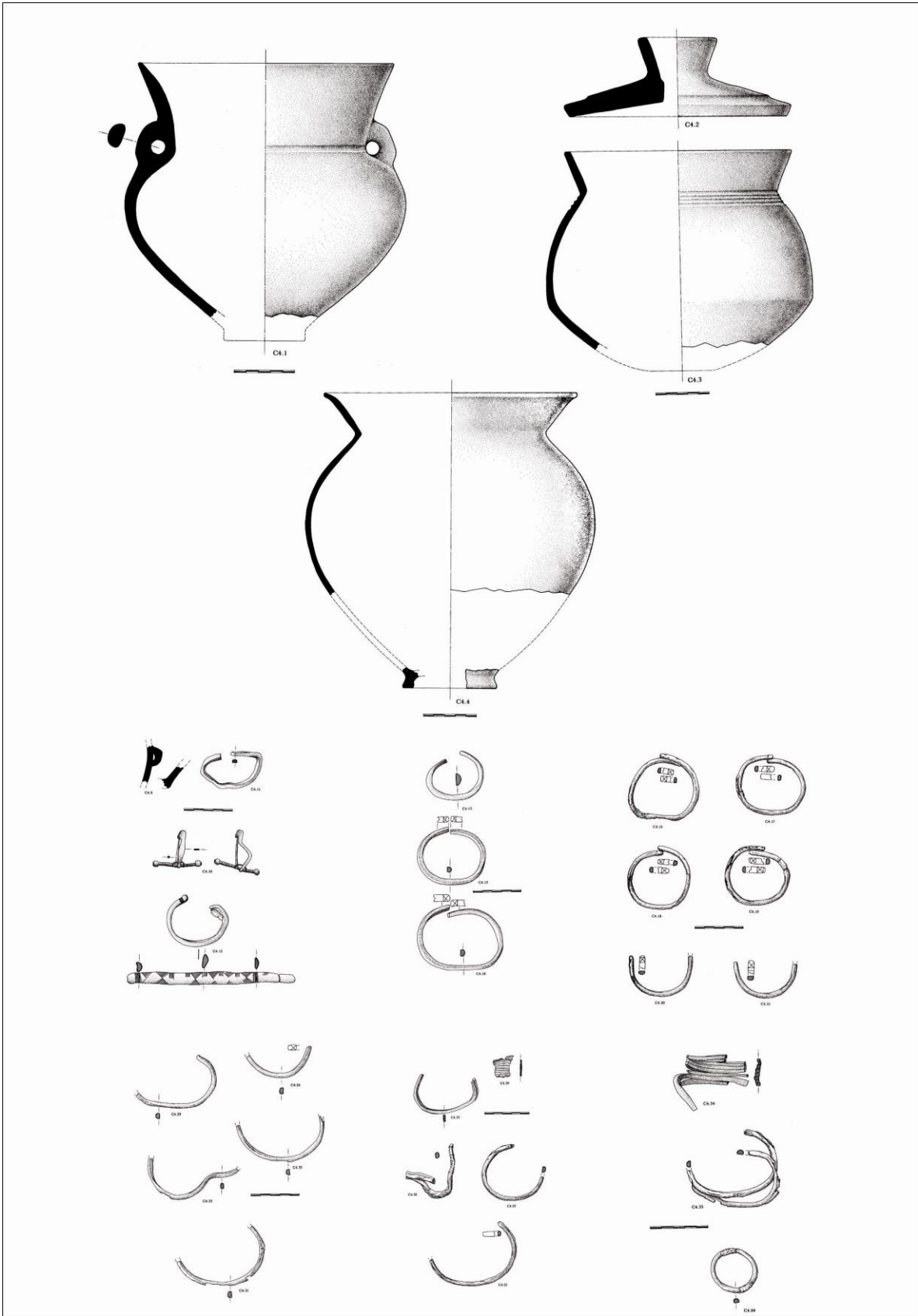

Figura 95. Planta general del sector Maries. Campanyes 1984-987.

Entre les tombes del sector Maries que analitzem tot seguit, ens centrarem de manera específica en una sèrie de casos que inclouen aixovars integrats per diversos vasos: M.2 (6 vasos), M.4 (11 vasos), M.9 (4 vasos), M.10 (5 vasos), M.16 (3 vasos) i M.23 (3 vasos). No obstant això, aquestes quantificacions són estimacions aproximades en funció dels vasos i fragments recuperats, ja que es tracta de conjunts que en major o menor mesura havien estat saquejats. Malgrat això, aquests conjunts admeten la possibilitat d'efectuar una sèrie d'apreciacions interessants. En primer lloc, hem de destacar que, excepte en els casos de M.2 i M.23, en la resta d'unitats es documenta la presència de vasos a torn. Aquesta presència de vasos a torn, representa, pel que fa al NMI de les tombes, les següents proporcions: M.4 (27,27 %), M.9 (80 %), M.10 (20 %) i M.16 (33,33 %). En segon lloc, cal valorar que en el cas de les tombes M.1 (un plat carenat a mà), M.4 (un plat fondo a torn), M.10 (un vas globular de vora exvasada a mà), M.16 (un vaset globular a mà) i M.23 (un vaset troncocònic a mà), comptem amb vasos de consum individualitzat, tractant-se en tots els casos de conjunts que inclouen un únic individu d'aquestes característiques, fet que ens obliga a interpretar-los com a vasos d'ofrena clarament vinculats o associats al difunt.

Unitat M.1

La unitat M.1 (Molas, Rafel i Puig 1982-83: 22-26; Rafel 1991: 88; Rafel 1994: 37), està integrada per una estructura tumular de planta circular (5,40 metres de diàmetre màxim) amb cista excèntrica (Fig. 96). Es data entre finals del segle VII i inicis del segle VI anE, va ser excavada durant la campanya de 1971 i reexcavada durant la de 1984, tot i que la cista ja havia estat saquejada d'antic. Tanmateix s'hi pogueren documentar diversos elements metàl·lics com diversos braçalets, un *torques*, un penjoll de fil de bronze enrotllat i part del ressort d'una fíbula. No obstant això, es tracta d'una tomba que presenta com a peculiaritat més important, el fet que les restes de la pira funerària fossin documentades just a sota del paviment de lloses de la cista, la qual cosa ens informa de que la cremació del cadàver s'hauria fet *in situ*. Aquest nivell de cendres contenia algun petitíssim fragment de bronze fos i d'os cremat. Les restes òssies recuperades corresponen a un individu adolescent o adult, del qual no se n'ha pogut determinar el sexe. D'altra banda, el con tumular d'aquesta estructura estava coronat per un *cippus* treballat sobre gres que es va localitzar en l'enderroc de la part superior de l'estructura. Es tracta d'una peça que té forma de semiesfera amb la part

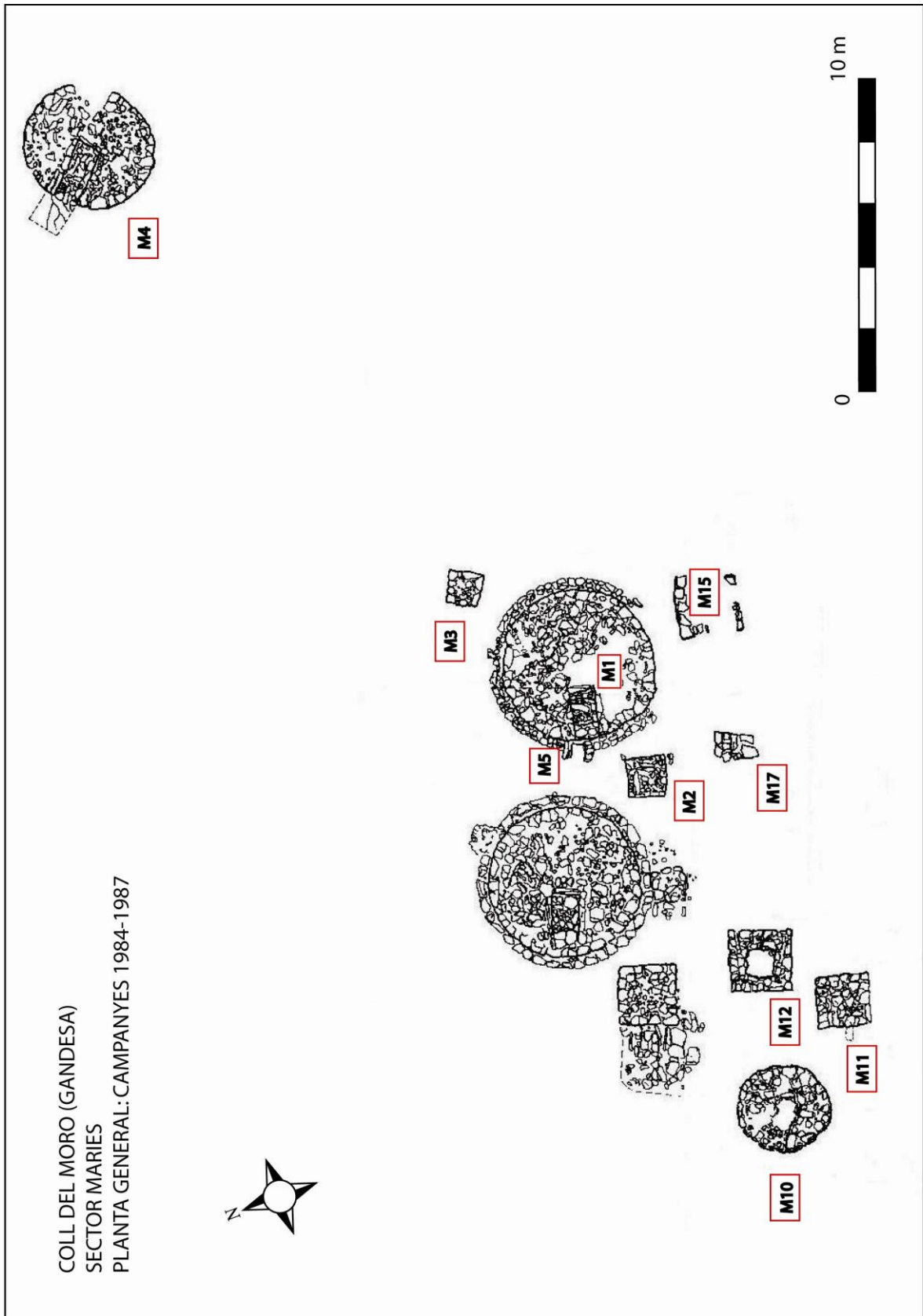

Figura 96. Planta, alçat i materials documentats al túmul M1.

superior una mica rebaixada, de la base de la qual n'arrenca una mena de basament quadrangular.

En tot cas, entre els pocs fragments ceràmics documentats en relació a M.1, destaca la presència d'un plat a mà de carena alta molt suau que presenta un acabat polimentat i que sembla derivar d'un prototipus fenici. De fet, la presència de plats carenats que remetent a formes fenícies es va poder constatar també a partir de la identificació d'altres exemplars documentats al llarg de les campanyes desenvolupades entre 1984 i 1987 (Rafel 1994).

Unitat M.2

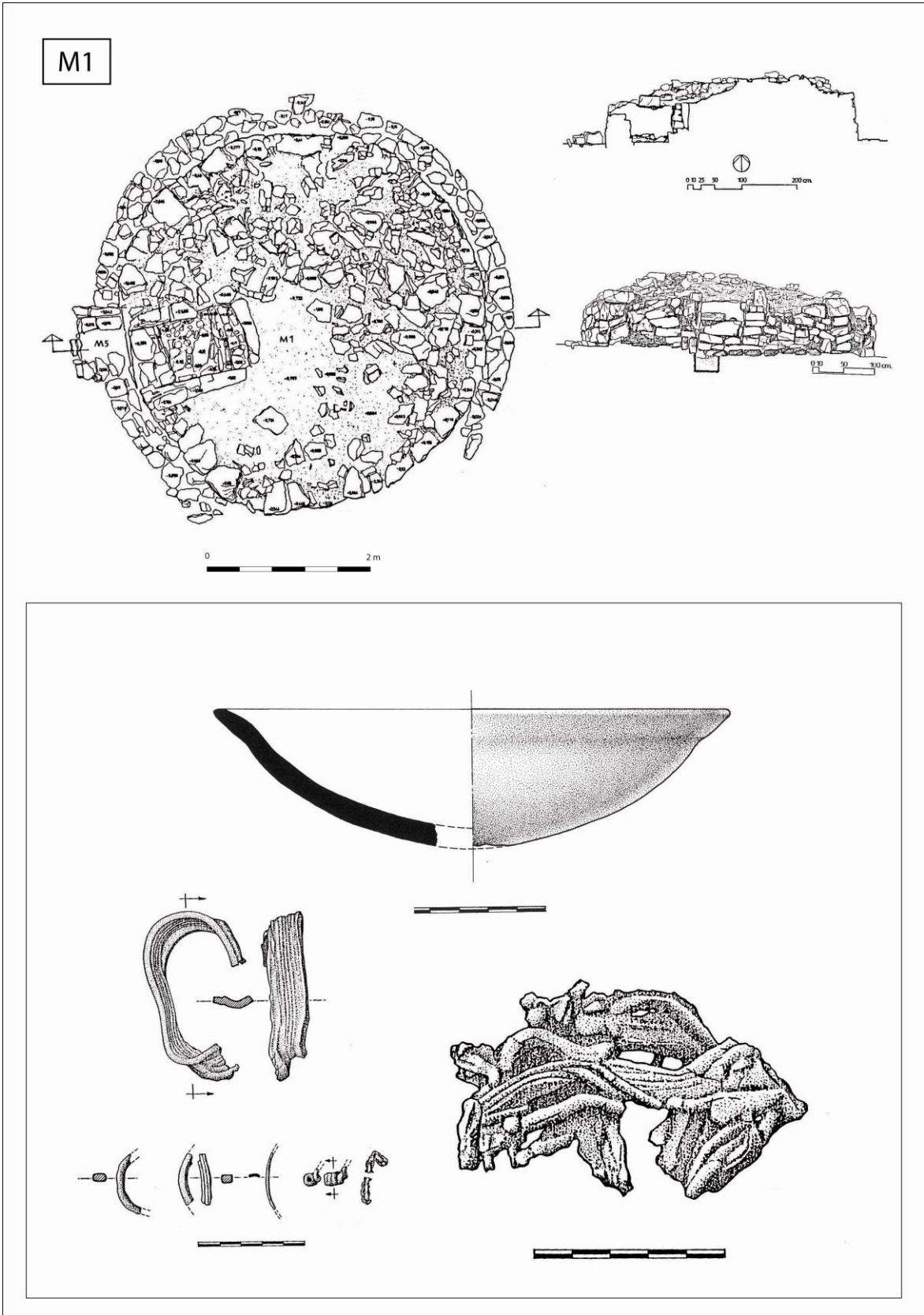
La unitat M.2 (Molas, Rafel i Puig 1982-83: 26-35; Rafel 1994: 37-38) està integrada per una estructura tumular de planta quadrada (1,24 x 1,24 metres). Es tracta d'una sepultura datable a la segona meitat del segle VII anE, que va ser excavada durant la campanya de 1984 i que presentava un enterrament que no havia sofert remocions antròpiques. L'excavació de la cista va permetre identificar un aixovar ceràmic integrat per un total de 6 vasos: un vas de perfil troncocònic amb la vora exvasada que feia les funcions d'urna funerària i cinc vasos més d'acompanyament. En aquest cas, sabem que es tractava d'un individu adult de més de trenta anys, del qual no se n'ha pogut identificar el sexe. Pel que fa als materials metàl·lics, destaca la presència d'alguns fragments de làmina de bronze, que podien servir per a ser aplicats sobre algun altre objecte, ja que un parell de fragments presenten orifici per a rebló, a més de tres braçalets i restes de possibles denes de bronze. A més, també hem de destacar en aquest cas, la presència d'una dena de pasta vítria de color verdós clar.

Unitat M.4

La unitat M.4 (Molas, Rafel i Puig 1982-83: 36-53; Rafel 1994: 38-39) està integrada per una estructura tumular de planta circular (4,40 metres de diàmetre màxim) amb cista excèntrica (Fig. 97). Es tracta d'un dels túmuls més grans i per tant més visibles del sector Maries, fet que explica el seu saqueig reiterat abans de ser intervingut en la campanya de 1984. Tot i això, va permetre recuperar un conjunt de materials molt abundant i unes associacions molt interessants que situen aquest context a finals del segle VII o inicis del segle VI anE. Les restes òssies recuperades corresponen a un individu d'entre vint-i-cinc i quaranta anys d'edat, possiblement de sexe femení.



Figura 97. Planta del túmul, dispersió de materials a l'interior de la cista i aixovar de la unitat M4.

En aquest cas, els materials es van documentar concentrats en dos grups, un a la capçalera de la cista, que va permetre recuperar essencialment fragments de ceràmica a mà i de ceràmica decorada amb engalba vermella, i l'altre a l'alçada de la meitat de la cista, que concentrava la major part dels elements metàl·lics i que estava separat del primer grup per una franja on no aparegué material perquè havia estat saquejada. Entre el material recuperat a la cista, destaca la presència d'un conjunt integrat per 11 vasos ceràmics: 2 vasos a torn d'engalba roja, una imitació a torn d'una urna Cruz del Negro i 8 vasos més en ceràmica a mà. Els dos vasos amb engalba vermella presenten un acabat decoratiu que sembla clarament inspirat en la vaixel·la fenícia de vernís roig. Entre aquests vasos, hem de destacar la presència d'un *vas à chardon* i un plat fondo. D'altra banda, destaquen una sèrie de fragments que pertanyen a un vas en ceràmica a mà amb decoració acanalada i decorat en roig, que sembla ser el resultat de la simbiosi entre la tradició indígena i les influències orientalizants. En tot cas, el *vas à chardon* i el plat fondo semblen remetre, de manera més o menys evident, a prototipus fenicis. Pel que fa al *vas à chardon*, hem de dir que la presència de recipients amb perfil de boca de tulipa també s'ha pogut constatar en el cas de l'urna documentada en el *loculi* M.18, un vas a mà amb decoració de cordó que també sembla evocar prototipus mediterranis (Rafel 1994: 47; Fig. 94).

Entre el material ceràmic de M.4, destaca també la presència d'una urna a torn que s'inspira clarament en les urnes Cruz del Negro, i que podria correspondre a una producció de tipus fenici. Pel que fa als metalls, hem de destacar la presència d'abundants fragments que pertanyen a diversos braçalets de bronze, així com un braçallet de ferro de secció rectangular amb els extrems arrodonits.

D'altra banda, hem d'afegir que al peu de l'estructura, es van localitzar dos vasos d'ofrena que havien estat dipositats just davant de la cista. Es tracta de dos vasos fets a mà, un vaset globular amb decoració acanalada i un vas de fons pla i perfil bicònic, que només conservava la part inferior.

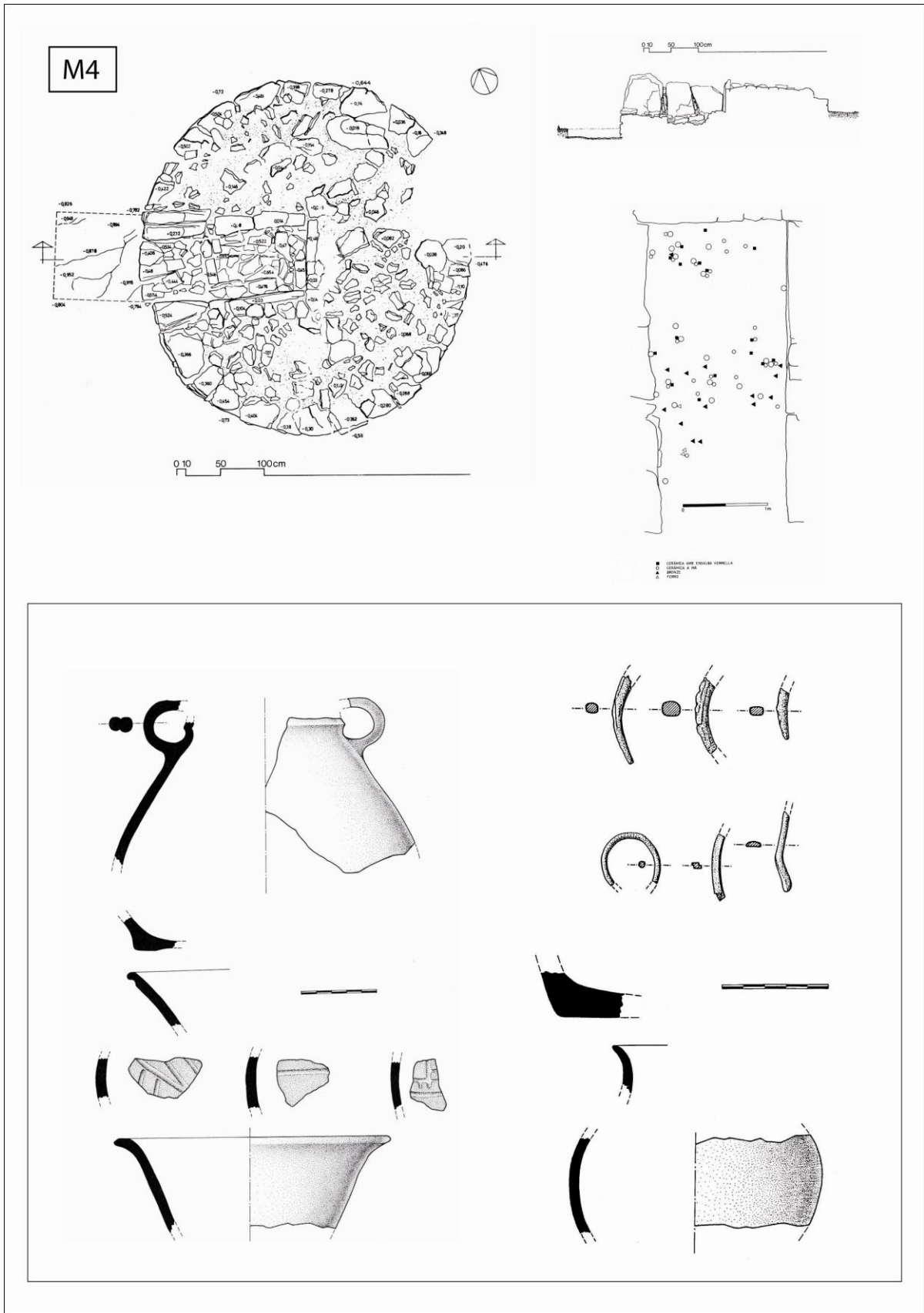
Unitat M.9

La unitat M.9 (Rafel 1991: 99-103) està integrada per un enterrament dipositat en una petita fossa irregular o *loculus* que presentava un ossari falcat amb petites llosetes clavades al voltant. Es localitzà al sud-est del túmul circular M6, a només uns 40 cm del límit extern d'aquesta estructura (Rafel 1989: 116).



Figura 98. Planta i alçat de la unitat M6 amb el plat de peu reixat documentat en aquesta estructura.

Pel que fa als materials, hem de dir que no es té la certesa absoluta de que tot el conjunt d'elements inventariats com a procedents d'aquesta estructura (urna Cruz del Negro, ganivet de ferro, dues àmfores d'espatlla carenada i un vas a torn de tancament hermètic) formessin part del mateix enterrament (Fig. 99).

En tot cas, sembla clar que, com a mínim, l'urna Cruz del Negro (M9.1), el ganivet de ferro amb dos reblons (M9.10) i un altre fragment de ferro de secció circular buit per dins amb dos reblons oposats (M9.9), formaven part del mateix conjunt. Sobre l'urna Cruz del Negro, val a dir que es tracta d'un exemplar de coll cilíndric i cos globular que sembla remetre als models formals més antics dins d'aquesta tipologia. No obstant això, a nivell de pasta no presenta les propietats esquistoses habituals de les produccions fenícies sud-peninsulars, motiu pel qual s'ha interpretat com una peça fabricada en un taller orientalizant. Aquest fet ens podria situar a finals del segle VII o inicis del segle VI anE (Rafel 1991: 103). En aquest sentit, hem de tenir present que la urna Cruz del Negro es converteix, des de finals del segle VIII anE, en el recipient cinerari més característic de les necròpolis de l'àrea andalusa, essent especialment freqüent la seva presència al llarg dels segles VII i VI anE (túmulo A de Las Cumbres, túmulo A de Setefilla, tombes 1, 12 i 16 de La Joya i en múltiples tombes de les necròpolis de Medellín, Frigiliana i Cruz del Negro) (Torres 1999: 172).

De fet, la presència d'urnes Cruz del Negro, ja sigui com a vas funerari o bé com a recipient d'acompanyament, es coneix en diversos contextos funeraris del nord-est peninsular, com en el cas de la tomba EF-6 de Vilanera (l'Escala), la tomba 9 d'Anglès (La Selva) o la tomba CPR-428 de Can Piteu-Can Roqueta (Sabadell). En el cas de la necròpolis de Mas de Mussols (Aldea) també apareix un altre tipus d'àmfora de coll, més similar al *pithos*. Ens referim als vasos documentats en les tombes 29 i 34 (Maluquer 1984: Fig. 9), que usualment han rebut el nom d'urnes "amforoides" o "pithoides". Les seves característiques es resumeixen en funció d'un cos bitroncocònic amb tendència a l'esfericitat (lleugerament carenat), nanses geminades (2 o 4) i decoració pintada a bandes horitzontals.

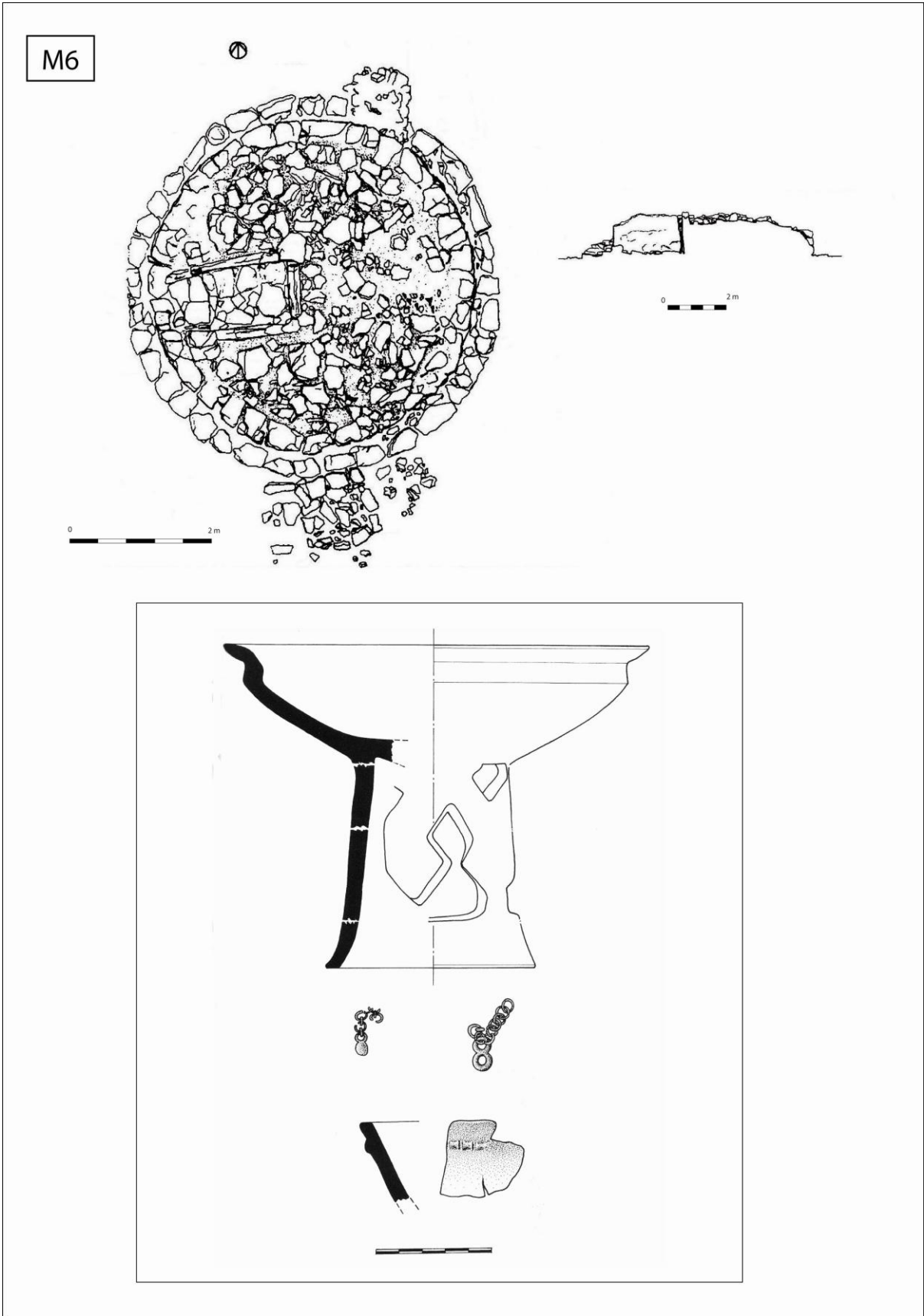
Sigui com sigui, l'ús d'un vas de tipologia fenícia com a urna funerària ens informa del potencial simbòlic que haurien adquirit els ítems exòtics en la construcció del nou discurs ideològic sobre el qual s'edificava la memòria social de determinats difunts. En aquest sentit, no podem oblidar que a nivell simbòlic els contenidors fenicis estarien en clara connexió amb els significats semiòtics de distinció i exclusivitat que comunicaven certs productes exòtics (essencialment el vi). En aquest mateix sentit, la

presència d'un ganivet de ferro, no només s'ha de relacionar amb la voluntat d'incloure en l'aixovar un nou instrument metàl·lic d'ús personal, sinó que es tracta d'un element associat molt probablement a tasques molt específiques, com el sacrifici dels animals i el repartiment de la carn. De fet, a la necròpolis només es coneix la presència d'un altre ganivet de ferro i en aquest cas, es tracta d'un exemplar datable a mitjans del segle VII anE, que presenta la fulla afalcatada i que no s'ha pogut associar a cap conjunt concret perquè es va recuperar en l'excavació dels nivells superficials durant la campanya de 1985 (Rafel 1994: 15; Fig. 5). A nivell cronològic resulta interessant remarcar l'associació de l'urna Cruz del Negro amb els elements de ferro, fet que permet situar la unitat M.9 a mitjans o finals del segle VII anE. No obstant això, si incloem també en el conjunt, l'urna a torn de tancament hermètic i les dues àmfores d'espatlla carenada, el més apropiat seria situar l'enterrament a mitjans del segle VI anE. En aquest sentit, cal tenir present que els vasos d'espatlla carenada s'assimilen a un tipus present en l'horitzó II (575-525 anE) del poblat de la Peña Negra (Crevillent), mentre que les urnes a torn de tancament hermètic tenen el seu origen en un moment ja molt proper a la generalització de les primeres produccions ibèriques.

Per tant, si valorem el conjunt M.9 en sentit ampli, és a dir contemplant la inclusió d'aquests darrers vasos protoibèrics als quals hem fet referència, ens trobaríem davant d'un conjunt que inclouria unes associacions que ens remeten a un moment durant el qual es constata l'arribada de certs vasos a torn que ja no podem qualificar com a produccions pròpiament fenícies. Pensem, per tant, que es tractaria d'un context amb unes característiques força similars al repertori ceràmic que caracteritza l'horitzó de Turó del Calvari (580-550 anE).

Unitat M.10

La unitat M.10 (Rafel 1994: 38-40) està integrada per una estructura tumular de planta circular (2,71 metres de diàmetre màxim) amb cista, situada en posició central (Rafel 1989: 117) (Fig. 100). Presentava l'estructura força malmesa a causa de l'enderroc i l'enfonsament de la part superior del túmul, tot i que la seva excavació va revelar que es tractava d'una tomba que no havia estat saquejada. Entre l'enderroc es va poder documentar la presència d'un *cippus* sepulcral tallat en pedra de gres que hauria servit com a coronament del con tumular. Es tracta d'un element que es troba en força mal estat de conservació i del qual només se'n conserva un fragment hemisfèric de la part superior (Rafel 1994: 43; Fig. 29).



Figura 99. Conjunt de vasos i fragment del ganivet de ferro que integren l'aixovar de la unitat M9.

D'altra banda, l'estudi de les restes òssies relacionades amb la unitat M.10 va permetre confirmar que corresponien a un individu masculí d'uns trenta anys d'edat.

Pel que fa als materials, malgrat que es localitzaren trinxats i força malmesos, el cert és que permetien intuir una significativa concentració al centre de la cista, en la qual es recuperaren, a més a més d'una gran quantitat de fragments ceràmics, gairebé tots els objectes d'ornament personal. El material ceràmic recuperat evidencia l'existència d'un mínim de cinc vasos: una urna de tancament hermètic amb apèndixs perforats feta a mà, una urna de tancament hermètic a torn, un vas obert a mà amb decoració de mugrons, una urna de vora entrant feta a mà i un vas de vora exvasada i perfil globular també a mà. En tot cas, és remarcable la presència majoritària dels vasos ceràmics a mà. La presència d'una urna de tancament hermètic a torn (Rafel 1994: 43; Fig. 178) ens situa ja en un moment inicial pel que fa a la circulació dels primers vasos funeraris que podem qualificar com a ibèrics. De fet, aquest recipient a torn presenta encara una pasta molt porosa que remet a les produccions ibèriques més antigues.

D'altra banda, la presència d'una imitació en ceràmica a mà d'una urna amb apèndixs perforats (Rafel 1994: 43; Fig. 208), ens situa en un moment durant el qual encara no es domina la fabricació local de vasos a torn, fet que explicaria l'aparició d'aquestes imitacions en ceràmica a mà clarament inspirades en el model formal de l'urna d'orelletes. Ara bé, en aquest cas, a l'hora de proposar una datació, al marge de valorar el conjunt de materials que conformen l'aixovar, cal tenir present que a la base de l'estructura es van documentar dos fragments de ceràmica ibèrica antiga que situen la construcció d'aquest túmul a partir de mitjans del segle VI anE, un fet que dóna testimoni que la perduració de la tradició d'erigir tombes tumulars es perllonga durant els primers moments d'iberisme (Rafel 1994: 43).

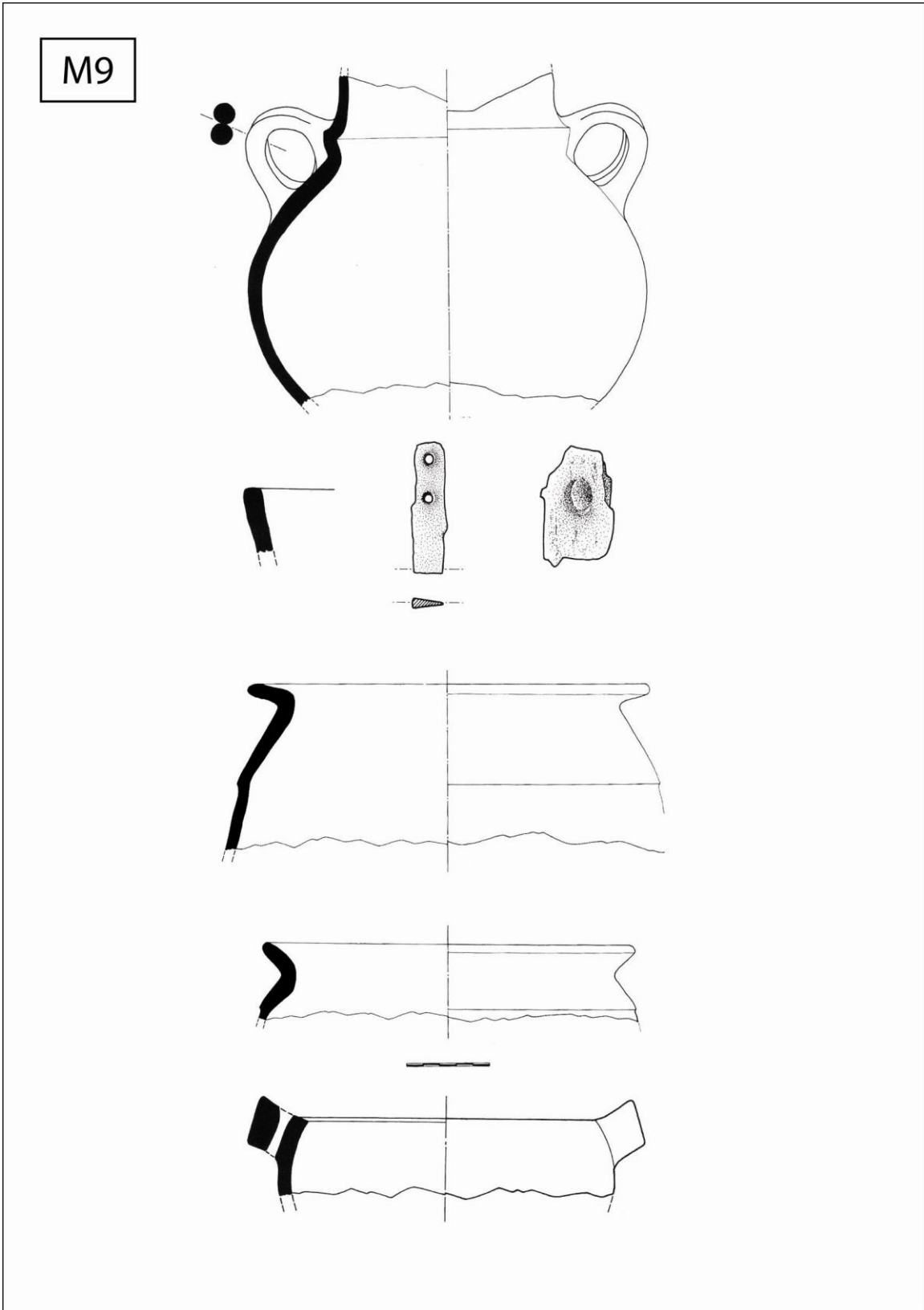
Pel que fa als objectes d'ornament, s'identifiquen un torques, una placa-fíbula, un fermall de cinturó, un fragment de tija de secció circular de bronze, un fragment del que podria ser un braçalet, un fragment d'una mena d'anella quadrangular de ferro, cinc denes de collaret de gres, quatre denes de collaret de pasta vítria i dos fragments d'una peça treballada en pedra calcària que podria ser també una dena de collar (Rafel 1994: 41; Fig. 66). Finalment, resulta també molt interessant valorar la presència de tres vasets que foren localitzats a la part exterior del cercle tumular, just als peus de la cista, i que cal interpretar en clara relació a la deposició d'ofrenes.

M10



Figura 100. Planta i conjunt d'elements que integren l'aixovar de la unitat M10.

Unitat M.16

La unitat M.16 (Rafel 1991: 104-108) presenta una estructura de tipus tumular de planta circular (4,45 metres de diàmetre màxim) amb cista excèntrica (Rafel 1989: 118) (Fig. 101). De fet, tot i que es tracta d'un enterrament que havia sofert d'antic un saqueig parcial, es va localitzar en força bon estat de conservació abans de ser intervingut. El conjunt inclou un vas fenici de format globular que correspon al tipus 31 de E. Cuadrado (M16.1), una gerra bitroncocònica (M16.2), un vaset globular (M16.3) i quatre braçalets de bronze. Novament, la presència d'un vas fenici ens obliga a valorar aquest enterrament com un conjunt especial, perquè inclou la presència d'un vas exòtic com a urna funerària. En aquest cas, es tracta d'un vas globular decorat amb franges horitzontals de diversos gruixos i distintes tonalitats (M16.1), que presenta unes característiques quant a pasta, que el situen clarament en l'esfera de les produccions fenícies occidentals, per bé que es tracta d'un tipus molt poc freqüent en els repertoris andalusos (Cortijo Montañez, Cerro del Villar) (Martín Ruiz 1995: 132; Fig. 121).

D'altra banda, la presència dels vasos M16.2 i M16.3 es podria interpretar en relació a la inclusió d'ofrenes alimentàries. En aquest cas, el vaset d'ofrena (M16.3) es va documentar tapat amb una tapadora circular de pedra (M16.10) per tal de garantir la bona conservació del seu contingut.

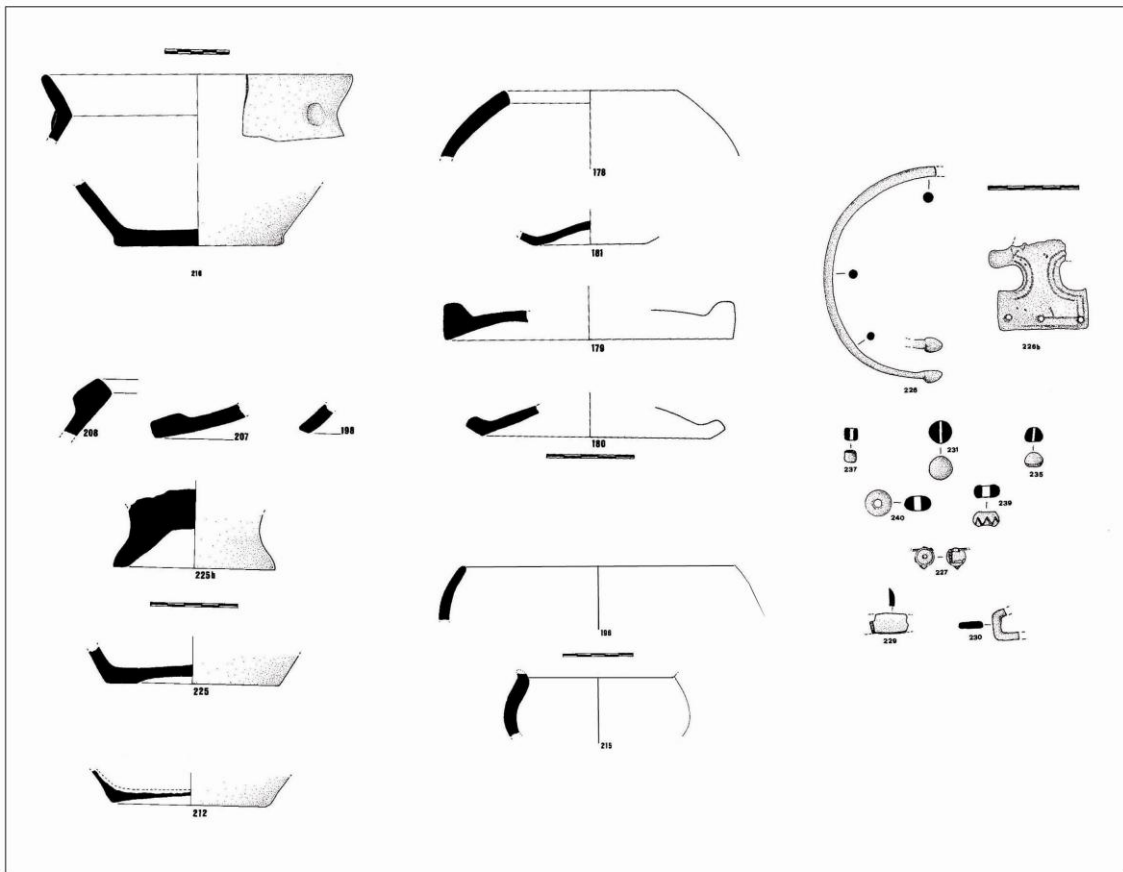
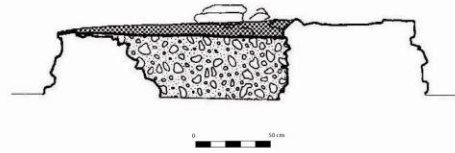
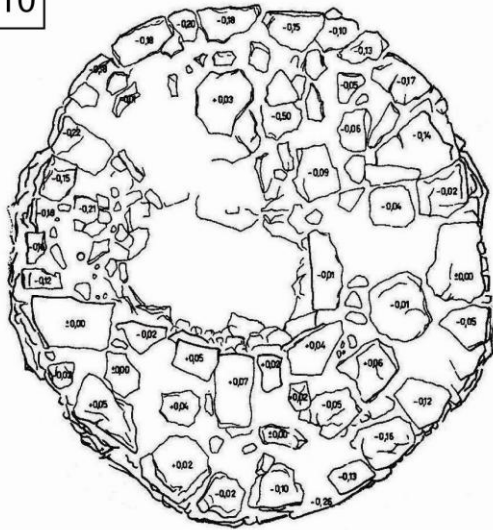
Unitat M.23

La unitat M.23 (Rafel 1991: 108-111) és un enterrament dipositat en una fossa o *loculus*, que es situa al nord-est de l'estructura tumular de planta quadrangular M21 (Rafel 1989: 119) (Fig. 102). Aquest enterrament presentava una imitació a torn d'una urna Cruz del Negro com a vas cinerari, fet que ens indica la voluntat local per accedir a un vas que remet a conceptes exòtics, no només perquè s'associa al consum de nous productes sinó perquè permet expressar nous significats. De fet, en el sector Maries es va documentar també la presència d'un altre vas que remet a les urnes Cruz del Negro, tot i que no es pot associar a cap enterrament en concret, ja que es va recuperar en el nivell d'ús de l'àrea funerària (Rafel 1994: 29; Fig. 37).



Figura 101. Planta del túmul 16 i conjunt d'elements que integren l'aixovar.

M23

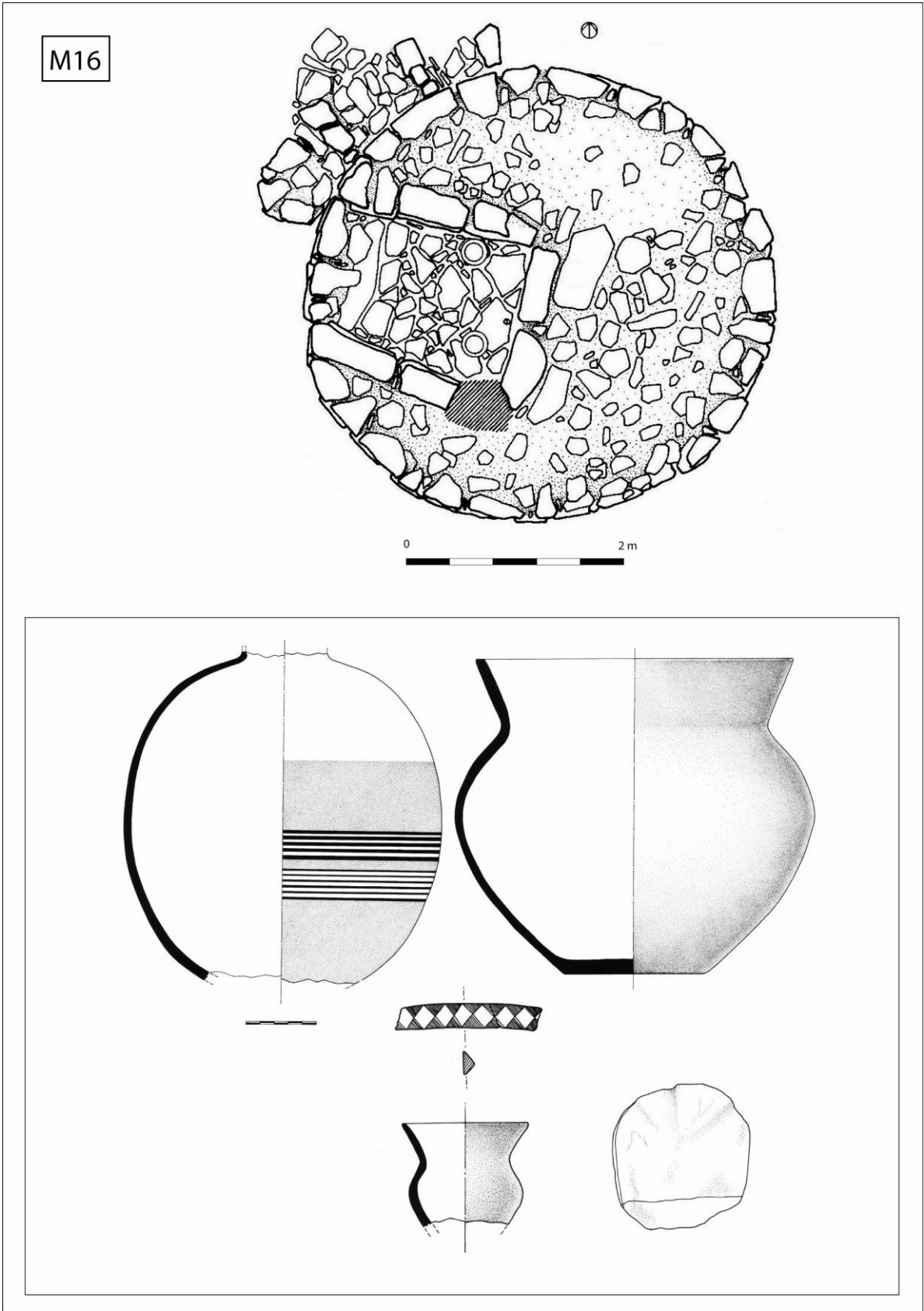

Figura 102. Elements que integren l'aixovar de la unitat M23.

El vas d'imitació (M23.1) contenia restes dels ossos incinerats i un braçalet de bronze (M23.5), just al costat del qual es va documentar la presència d'un vaset troncocònic (M23.2) que conservava només l'arrencament de la nansa i que s'ha d'interpretar com un vaset d'ofrena. A més, també es van recuperar fragments d'un altre vas fet a mà (M23.3), dos d'ells corresponents a la vora, que podrien pertànyer a una gerra de perfil en S o a algun altre vas de forma indeterminada. En tot cas, l'element que personalitza aquest context és la presència d'una imitació d'una urna Cruz del Negro, un vas que presenta un perfil molt similar a una de les quatre imitacions d'aquest mateix tipus documentades a la tomba 184 de la necròpolis d'Agullana (ens referim en concret al vas número 11), per bé que en aquest cas es tracta d'imitacions en ceràmica a mà (Palol 1954: 154; Fig. 165). En contextos més propers, la presència d'imitacions d'urnes Cruz del Negro en ceràmica a mà, es constata també en el cas de l'habitació 1 de Tossal Redó (Calaceit) i l'habitació 2 de Sant Cristòfol (Maçalió). De fet, la influència d'aquesta forma, tant característica entre els vasos que s'utilitzen com a urna funerària en el món fenici occidental, s'observa també en d'altres contextos funeraris del nord-est peninsular, essent un bon exemple alguns dels vasos documentats en diverses tombes de la necròpolis de Can Piteu-Can Roqueta (Sabadell) (CPR-360, CPR-655, CPR-677, CPR-832, CPR-965 i CPR-984), que se sumen als quatre exemplars ben coneguts de la tomba 184 de Can Bech de Baix (Agullana).

Estructures commemoratives d'ús cultural

En el cas del Coll del Moro, hem de fer també referència especial a una sèrie d'estructures que no presenten evidències d'enterrament i que s'han interpretat tradicionalment en relació a l'existència d'elements d'ús cultural i/o commemoratiu. En aquest sentit, hem de tractar, d'una banda, certs empedrats quadrangulars sense fossa i, de l'altra, algunes estructures secundàries o annexes que estan associades a determinats túmuls singulars.

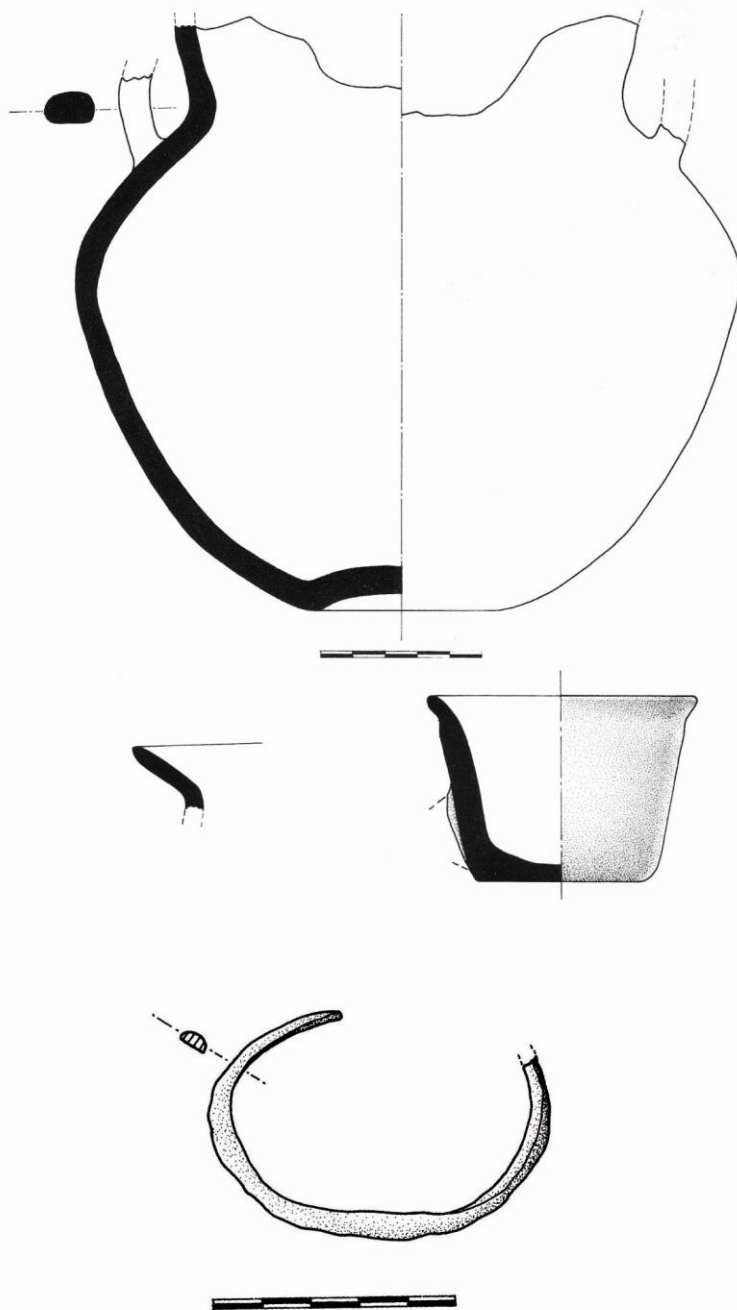
Pel que fa a la presència d'empedrats quadrangulars sense fossa o estructura per contenir cap enterrament, hem de destacar les estructures C.9, T.5, M.3, M.5, M.7, M.11 (Fig. 103). En relació a l'empedrat quadrangular C.9, hem de destacar que al peu del cantó oest d'aquesta estructura, es va documentar la presència de dos vasos dipositats com a ofrena. El vas C9.2, un vaset globular amb nansa que estava tapat amb una pedra

circular, deuria contenir ofrenes alimentàries, mentre el vas C9.1, un vas troncocònic de perfil esvelt que, segons sembla, també estava tapat amb una tapadora de pedra, contenia restes incinerades i es recolzava contra el mur de l'estructura pel seu cantó oest. En la mateixa situació, però al cantó sud de l'estructura, es va documentar una cavitat en la qual s'hi havien dipositat cendres i bronzes. D'altra banda, a la part superior de l'estructura es va documentar la presència d'una *torques*. A més hem de destacar que a les proximitats de l'estructura es va localitzar també un element d'argila (C9.4) que presenta una perforació (un capfoguer?).

La unitat M.5 és un empedrat tumular de planta quadrada que no ha permès documentar l'existència de cap enterrament i que tampoc ha proporcionat materials. D'altra banda, l'empedrat tumular M.11, de forma quadrangular, no va permetre documentar l'existència de cap enterrament ni en l'estructura pròpiament dita ni sota d'aquesta, no obstant això, recolzat dret en el cantó oest de l'empedrat es va localitzar un vaset globular amb nansa que hem d'interpretar com una ofrena (Rafel 1994: 24; Fig. 16).

L'estructura M.7, datable molt probablement a la primera meitat del segle VI anE, no va proporcionar evidències relacionables amb cap enterrament i de fet els materials relacionats amb aquest empedrat no formen un conjunt. Així, el vaset globular M7.1, el bol troncocònic M7.6 i la gerra M7.5 es van localitzar a les proximitats de la cantonada sud-est de l'estructura. La resta de materials, entre els quals s'inclou un vas a mà de vora recta amb nansa horitzontal (M7.2) i una imitació a mà d'una urna de tancament hermètic (M7.4), van aparèixer remoguts al sud-oest de l'estructura tumular. Al costat nord-oest de l'empedrat es va documentar una gerra a mà (M7.7), en estat trencat i dispers.

D'altra banda, en aquest apartat hem de destacar també les estructures secundàries de tipus tumular (C.10, T.15, T.19, T.23, T.24, T33, M5 i M8), que són empedrats annexes que s'adossen generalment a certs túmuls de gran tamany (amb diàmetres generalment superiors als 4 metres) (Rafel 1989: 67-70) (Fig. 104). De fet, en aquestes estructures la presència d'enterrament només s'ha pogut documentar en les unitats T.24 i M.5, la qual cosa contribueix a remarcar el possible caràcter cultual o ritual d'aquest tipus annexos, en la línia del que s'havia proposat en relació a la interpretació de certes estructures similars de la Loma de los Brunos (Casp) i el Cabezo de Alcalá (Azaila).



Figura 103. Empedrats quadrangulars interpretats com a estructures culturals.



Figura 104. Estructures tumulàries secundàries o annexes.

Deposició d'ofrenes a l'exterior de les estructures funeràries

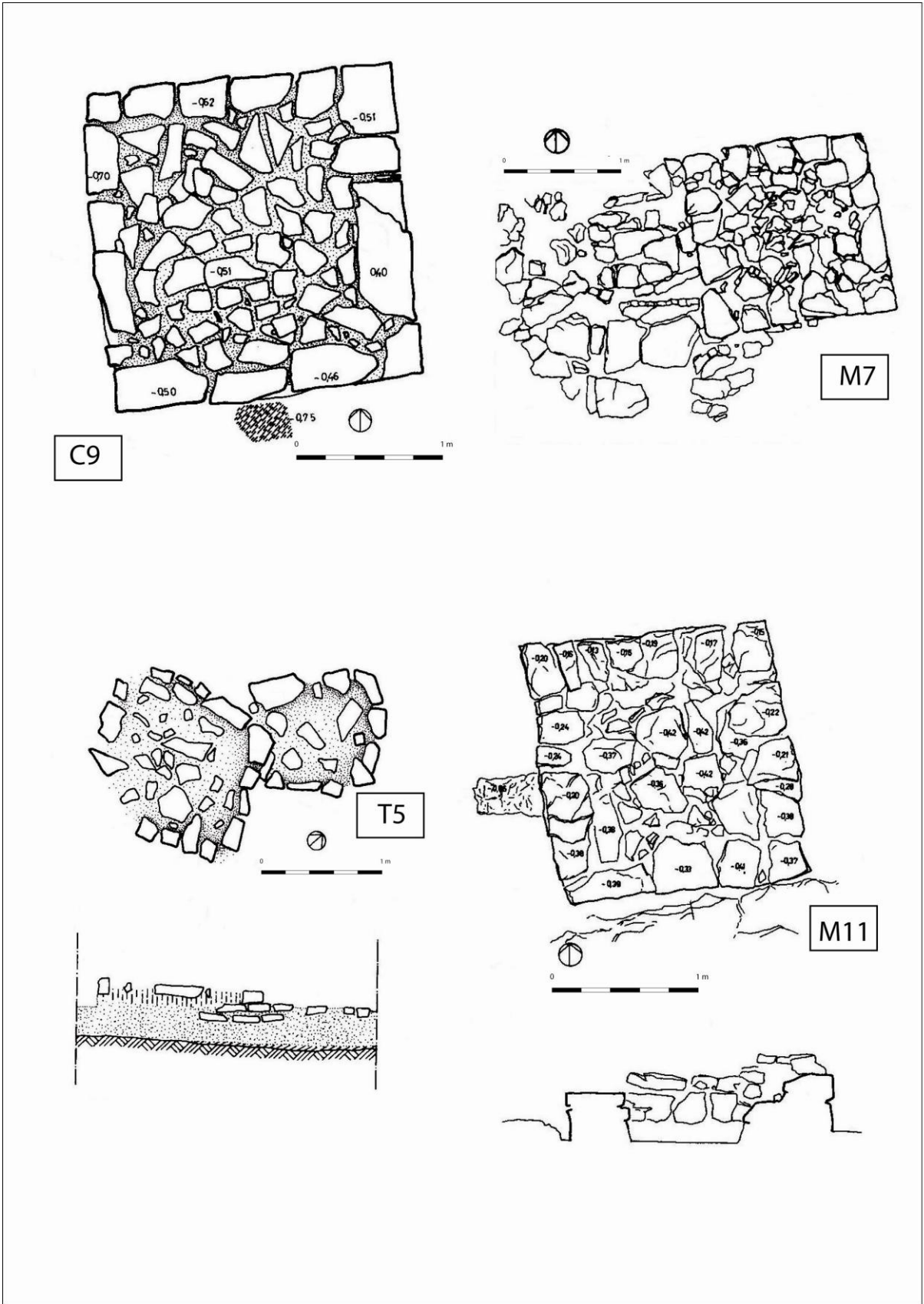
La presència de vasets a l'exterior de les tombes, és un tipus d'evidència que es sol interpretar en relació a la deposició d'ofrenes alimentàries. En el cas del Coll del Moro, constitueix una pràctica força habitual, ja que s'ha pogut constatar en les estructures tumulars T.17, T.36, T.51, M.4, M.10, M.20, M.26, M.27. Així, si fem un repàs general, hem de destacar la presència del vaset troncocònic amb nansa (T17.5) documentat en l'estructura tumular T17, el vaset globular (T36.1) documentat al peu de l'anell tumular T36, el bol (T51.7) i el vaset (T51.6) documentats als peus del túmul T51 i el vaset troncocònic amb nansa massissa (M26.1) documentat a l'oest de la unitat M26. D'altra banda, hem d'afegir que al peu de l'estructura M4, es van localitzar també dos vasos d'ofrena que havien estat dipositats just davant de la cista. Es tracta de dos vasos fets a mà, un vaset globular amb decoració acanalada i un vas de fons pla i perfil bicònic, del qual només es conservava la part inferior (Molas *et alii* 1982-83; Rafel 1994: 39). Pel que fa a M10, hem de destacar la presència de tres vasets localitzats al peu del cercle tumular, just davant de la cista (Fig. 105). Les peces apareguren dipositades en els seus *loculi* i es documentaren perfectament dretes i falcades amb pedres. Un d'ells, és una tassa troncocònica amb decoració de cordó que conserva només l'arrencament de la nansa (Rafel 1994: 43; Fig. 71). El segon d'aquests vasos és també una tassa troncocònica, però de mida més petita, que conserva també només l'arrencament de la nansa (Rafel 1994: 43; Fig. 73). El tercer d'aquest vasos és un vaset troncocònic amb decoració de botons aplicats (Rafel 1994: 44; Fig. 72). En aquest cas, com que es tracta de peces que es van localitzar *in situ*, tot sembla indicar que les dues tasses (175a i 175c) ja no conservaven la nansa en el moment en que foren dipositades com a ofrena. Això podria indicar-nos, almenys en aquest cas, una certa selecció a l'hora d'amortitzar les peces, és a dir que es tractaria de vasos trencats que ja no resultaven útils en les pràctiques domèstiques, o bé que es trenquen intencionadament abans de ser dipositats com a ofrena (amb l'objectiu d'inutilitzar-les perquè no les torni a agafar ningú?). Si prenem en consideració aquesta darrera hipòtesi caldria pensar en algun tipus de pràctica ritual que assignaria un determinat significat simbòlic al trencament de les peces, quelcom que resulta freqüent en el marc d'algunes pràctiques libatòries i/o de banquet documentades en diversos indrets de la Mediterrània. En tot cas, pensem que resulta suggerent el fet de constatar que en ambdós casos, es tracti de tasses que han perdut únicament la nansa, un fet que s'observa també en algun altre cas,

com per exemple, en el *Dipper Jug* fenici dipositat com a element d'acompanyament en l'aixovar de la tomba T3 de la necròpolis de Mas de Mussols (l'Aldea), al qual també li manca únicament la nansa²⁵.

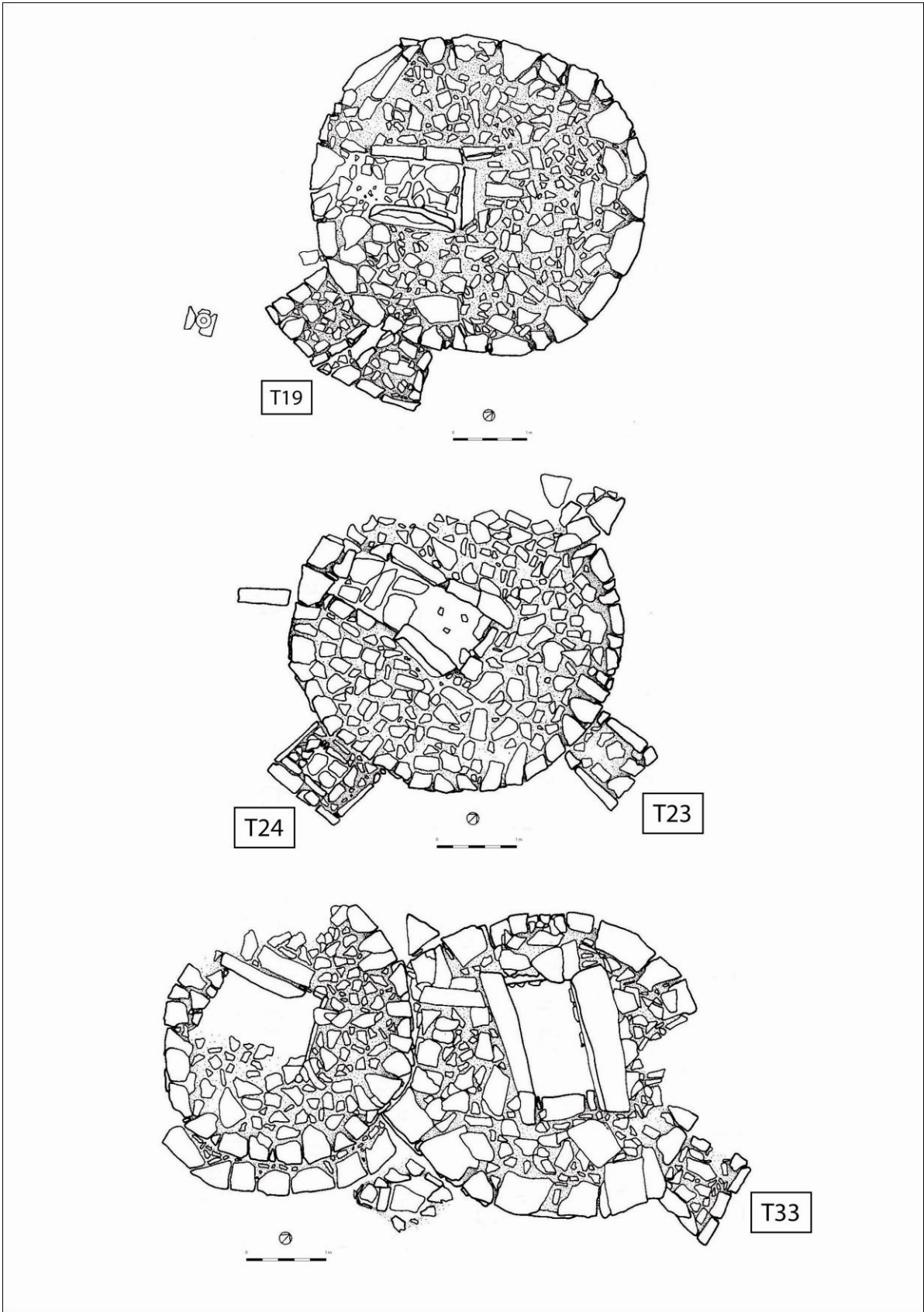
D'altra banda, també hem d'interpretar en el marc de les ofrenes, la presència d'un vaset globular amb nansa (C21.1) que no s'associa a cap enterrament en concret, així com el conjunt de materials documentats en un petit sot (unitat 22) que es localitza entre els túmuls C18 i C19, o els dos vasos coberts per una pedra plana que es documentaren a la unitat M.27 i que no contenen ni restes òssies ni cap element ornamental i també molt probablement el vas dipositat a la unitat M.20.

En tot cas, hem de dir que parlem d'ofrenes alimentàries, per dos motius, d'una banda perquè es tracta majoritàriament de vasos globulars o troncocònics, un tipus de recipients de mida petita destinats habitualment al consum d'aliments, i més concretament a la ingestió de la beguda, i de l'altra, perquè es tracta de vasos que no contenen ni restes òssies ni elements d'ornament personal. Tanmateix, la presència d'aquests vasos també s'ha pogut documentar entre els conjunts que conformen l'aixovar d'algunes tombes, com és el cas dels vasos documentats a C.9, M.16 i M.23, però en aquest cas, disposem d'altres exemples que ens indiquen que també haurien pogut servir per a d'altres funcions, ja que en algunes tombes s'han documentat vasos d'aquest tipus que contenen algunes peces d'ornament personal. Aquesta tendència s'ha pogut observar en alguns enterraments datables a mitjans o segona meitat del segle VI anE, com en el cas de les unitats M.13 i M.19. Així, en el cas de la tomba M.13, es va documentar un vaset troncocònic amb nansa que aparegué abocat en un dels extrems i que contenia tres braçalets de format petit, una baula i un penjoll de bronze. D'altra banda, en el cas de la tomba M.19, es va documentar un vaset troncocònic amb nansa que contenia diverses peces de bronze: dos braçalets, un penjoll d'apèndix esferoïdal suspès de dues bales i una fíbula de ressort bilateral.

En tot cas, la presència d'aquest tipus de vasos no es documenta fins a mitjans del segle VII anE, essent especialment significativa la seva localització a l'exterior de les tombes com a elements d'ofrena. Aquest tipus d'evidència, ens il·lustra molt probablement la pràctica d'un nou ritual o bé simplement un canvi en la forma d'honorar i obsequiar als avantpassats. En aquest sentit, volem destacar que l'aparició d'aquests vasos, que semblen clarament relacionats amb la ingestió dels líquids, es

²⁵ *Vid infra* necròpolis de Mas de Mussols.



Figura 105. Vasets d'ofrena dipositats just davant la cista de la unitat M10.

produeix just en el moment en què s'inicia l'etapa de contactes mediterranis, fet que podria indicar-nos el nou paper simbòlic que haurien adquirit certs instruments de consum, arran de la circulació de nous productes (especialment el vi) que haurien contribuït a potenciar la importància social del ritual de la beguda.

Elements de senyalització

En el cas de la necròpolis del Coll del Moro, hem de fer referència a la presència de determinats elements de senyalització, un altre tipus d'evidència que cal relacionar directament amb les estratègies ideològiques que estan encaminades a utilitzar la necròpolis com un escenari idoni per a la representació social. Ens referim a la presència de *cippi*, un tipus d'esteles esculpides que es col·locaven a sobre del con de terra que cobria el tambor, tot coronant el túmul. En concret, la presència de *cippi* s'ha pogut documentar en el cas dels túmuls T.5, M.1, M.10 i M.12, tractant-se d'un tipus d'evidència que sembla connectar clarament amb la voluntat de monumentalitzar unes determinades tombes per tal de fer-les destacar d'una manera particular en el sí de la necròpolis (Fig. 106).

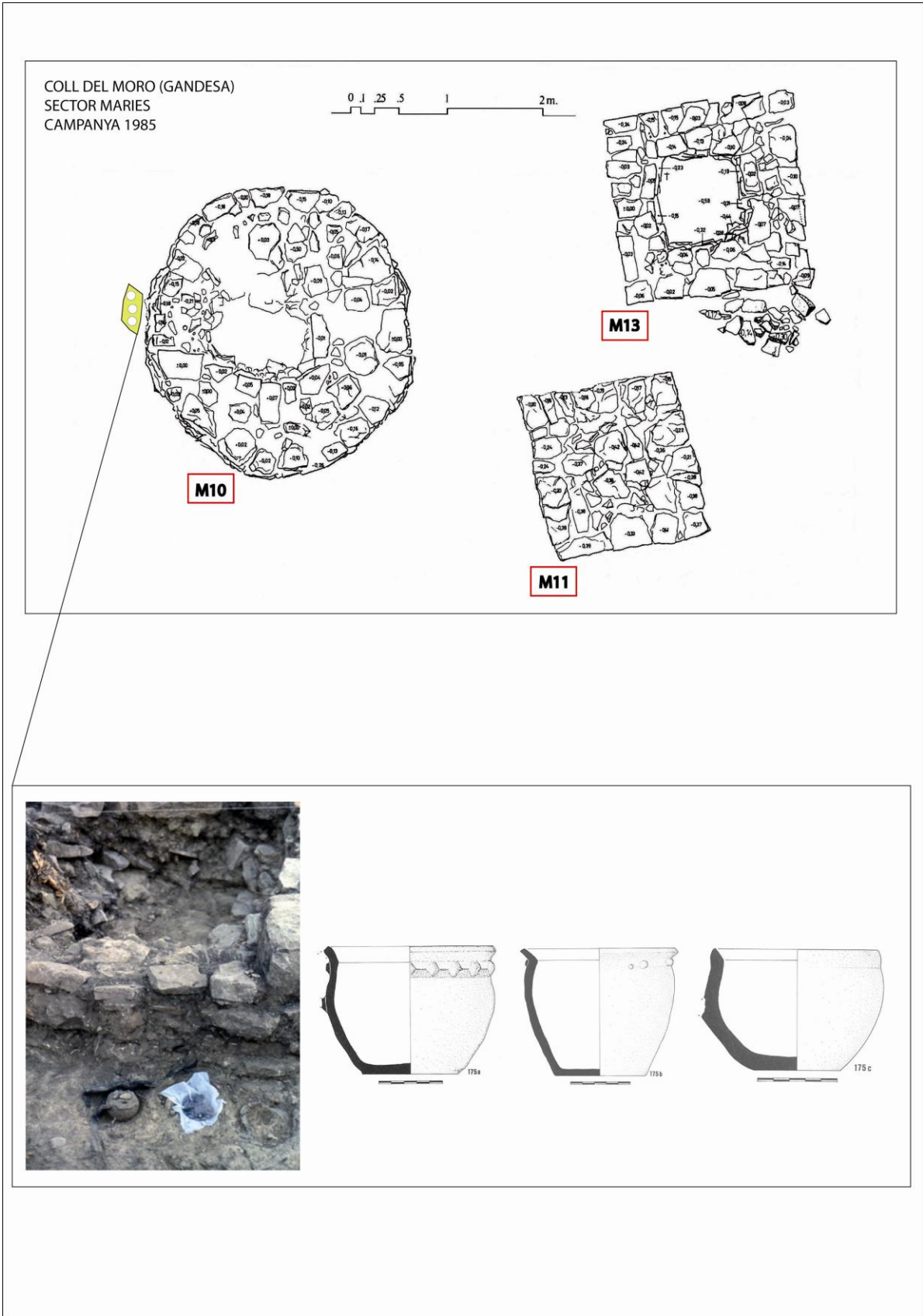
En els casos M.1 i M.10, es tracta d'elements que es localitzaren fracturats enmig dels nivells d'enderroc d'aquestes dues estructures funeràries. Ambdues peces presenten una forma de “bolet” similar a la que presenten els *cippi* etruscos del tipus anomenat “*a cipolla*” i també algunes esteles de Grècia i Frígia (Rafel 1995: 64). Es tracta d'elements que foren tallats sobre gres o “marga” local, un tipus de material petri fàcil de treballar, i presenten unes dimensions similars (uns 20 cm de diàmetre), tot i que sabem que en realitat deuria tractar-se d'esteles més altes, ja que s'han localitzat basaments troncocònics fracturats (Hernández 1997), a sobre dels quals es deurien recolzar els propi *cippi*, la qual cosa ens permet suposar l'existència d'algunes esteles de més de mig metre d'alçada (Rafel *et alii* e.p.).

En tot cas, aquests elements contribueixen a monumentalitzar construccions tumulars com M.1 i M.10, dues tombes datables en una fase avançada de la necròpolis com és a la primera meitat del segle VI anE. Es tracta a més, de les dues construccions tumulars de majors dimensions. Pensem que la presència dels *cippi* participa de la pròpia estratègia constructiva que de manera particular sembla destinada a singularitzar determinades estructures funeràries en el sí de la necròpolis. A més, cal pensar que



Figura 106. Cippi o elements de senyalització documentats en les unitats M1, M10 i M11.

aquesta distinció visual aniria lligada a emfatitzar un missatge social clarament vinculat als factors rituals. En aquest sentit, hem de fer referència a les evidències documentades just enfront de la tomba M.10, on es va poder identificar la presència de tres vasets d'ofrena, quelcom que ens il·lustra clarament el paper destacat que haurien jugat aquestes estructures tumulars més monumentalitzades en el marc d'aquelles pràctiques rituals vinculades al culte als avantpassats.

D'altra banda, en el cas de l'estructura M.12, es va documentar un altre element d'aquest tipus però en forma d'estela troncocònica. Aquesta peça estava fabricada en pedra calcària i es va localitzar col·locada en vertical a sobre d'una estructura quadrangular, de la qual desgraciadament no en tenim més dades perquè estava saquejada i per tant no podem precisar la cronologia de l'enterrament, per bé que sembla tractar-se d'un fragment del basament troncocònic d'un altre *cippus* o similar.

8.3.3.2.- Barranc de Sant Cristòfol (Maçalió)

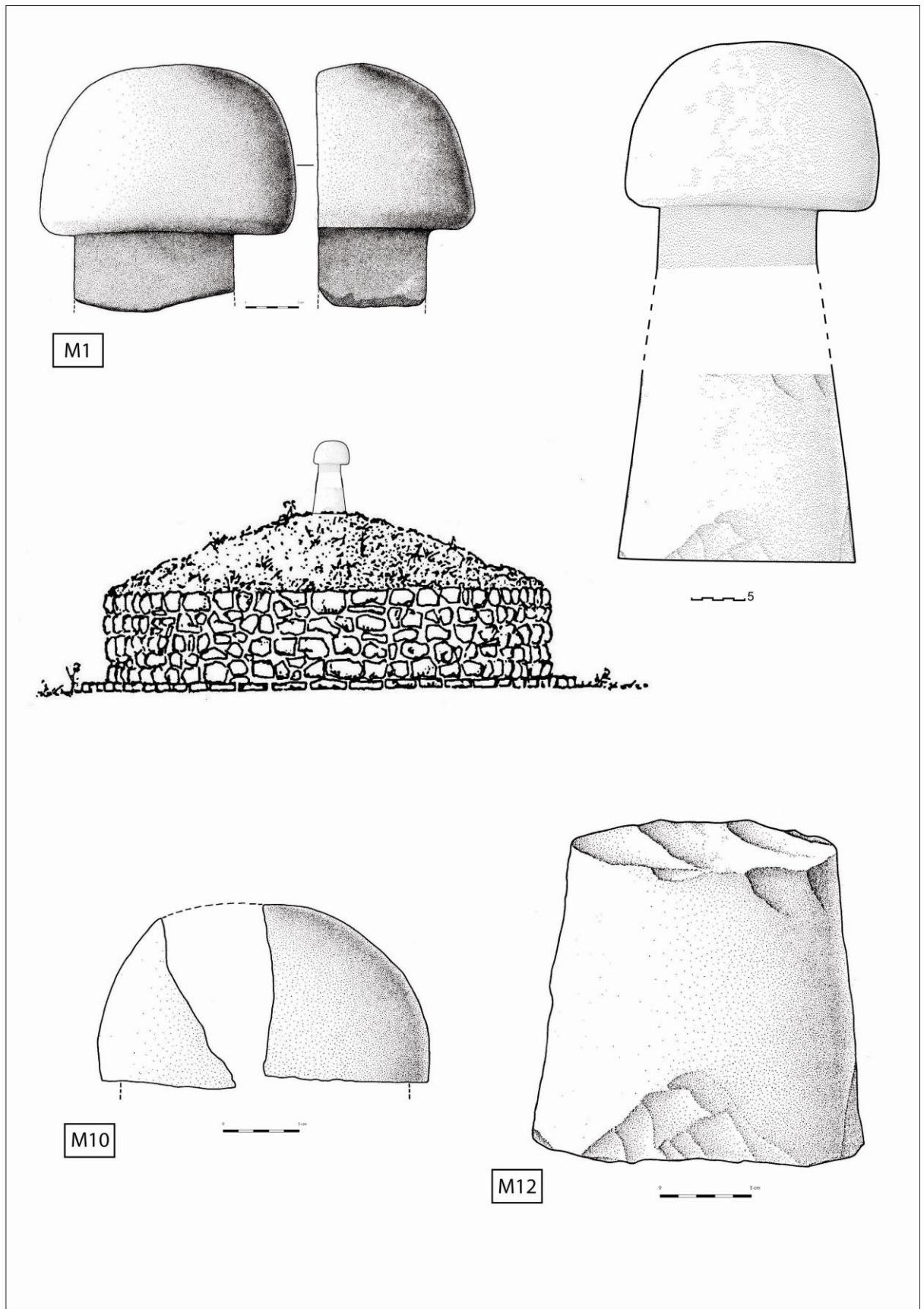
Es tracta d'una àrea d'enterrament situada en els dos vessants d'un barranc que desguassa al Matarranya i que es localitza just a l'est del poblat de Sant Cristòfol (Maçalió). Tot sembla indicar que estaria integrada per almenys 20 estructures tumulàries, molt distanciades les unes de les altres, ja que en la majoria de casos formen agrupacions de dos o tres túmuls i n'hi ha vuit d'isolades. Segons Bosch (1913-1914) totes estaven saquejades en el moment en què foren intervingudes per l'IEC i de fet, Núria Rafel assenyala que en la documentació del MAC només es fa referència a 6 sepultures (Rafel 2003: 31). En tot cas, en el marc del present treballensem que val la pena fer referència a alguns dels conjunts, com els documentats en els sepulcres 11 i 48, ja que inclouen de manera puntual certs elements de vaixel·la, que resulten interessants de valorar.

Sepulcre 11

Es tracta d'una estructura tumulària circular d'uns 4 metres de diàmetre que presenta una cista amb unes dimensions de 1,35 x 0,95 x 0,75 metres. Entre els materials que haurien format part de l'aixovar, i que consten al diari de J. Colominas, hem de destacar: una fíbula de doble ressort, un bol fet a mà amb decoració pintada de color groc i vermell sobre fons negre i un plat carenat a mà decorat amb engal·ba roja.

Aquesta panòpia de materials ens indicaria un cronologia compresa entre mitjans del segle VII anE i inicis del segle VI anE (Rafel 2003: 34).

En aquest cas, l'interessant del conjunt és la presència de dos vasos d'acompanyament que presenten un acabat decoratiu especialment refinat. En primer lloc, un bol amb nanses tubulars d'implantació vertical en ceràmica a mà, que presenta per la cara externa una sèrie de franges pintades de color groc i vermell que defineixen una decoració en retícula a base de motius geomètrics (Fig. 107. 2A). D'altra banda, destaca un plat carenat que presenta un acabat decoratiu amb una engalba vermella de color roig marronós que remet molt probablement a prototipus fenicis i que resulta força similar a les produccions documentades a Turó del Calvari (Vilalba dels Arcs). De fet, la presència d'un plat similar de carena alta i amb un *omphalos* a la base, també s'ha pogut documentar al túmul 20 del propi Barranc de Sant Cristòfol (Sanmartí 1978: 135; Fig. 2), associat també a alguns fragments que ens indiquen la presència d'un altre vas amb decoració pintada (vermell, groc i negre).

En tot cas a nivell contextual, resulta interessant valorar la presència d'aquests dos vasos en l'aixovar del sepulcre 11, ja que s'han de relacionar amb la voluntat d'incloure de manera selectiva alguns elements d'ús personal com a ofrenes d'acompanyament, essent especialment valorades, segons sembla, determinades peces refinades de vaixella.

Sepulcre 48

Es tracta d'una unitat funerària de la qual no en coneixem les dades referents ni a la seva localització ni a les seves característiques estructurals. En tot cas, sabem que s'associen a aquest conjunt: un vas bitroncocònic amb nanses horitzontals tubulars a l'espatlla, un bol amb nanses tubulars d'implantació horitzontal pintat amb decoració policroma (roig i groc) i un altre vas de color vermellós del qual només se'n conservaven alguns fragments de la vora (Fig. 107. 2B). En funció d'aquests materials s'ha proposat una cronologia de segona meitat del segle VII anE (Rafel 2003: 34).

Novament, la presència d'un bol a mà pintat amb decoració policroma ens indicaria la inclusió d'un element refinat de vaixella com a ofrena d'acompanyament. En tot cas, mai podrem precisar si aquests elements es dipositaven com a contenidors d'alguna ofrena alimentària, tanmateix en aquests casos sembla coherent pensar que la pròpia sofisticació decorativa dels vasos, els convertiria en objectes que podrien

expressar una determinada càrrega simbòlica per si mateixos, tractant-se dítems fortament vinculats a la identitat del difunt.

8.3.3.3.- Mas del Roig (Calaceit)

Es tracta d'una àrea d'enterrament situada a poc menys de dos quilòmetres al nord del poblat del Vilallong (Calaceit), fet que suggereix que pogués tractar-se probablement d'una necròpolis relacionada amb aquest assentament. Inclou un nombre indeterminat d'estructures tumulàries, en tot cas més de 6, tot i que la documentació del MAC relacionada amb aquesta àrea d'enterrament només fa referència a 4 sepultures (Rafel 2003: 51-54). En aquest cas, ens interessa destacar sobretot la presència en la sepultura 26 d'un vas à *chardon* en ceràmica a torn que deriva clarament d'un model formal fenici (Bosch 1913-1914; Fig. 487; Padró i Sanmartí 1976-1978: 163; Fig. 5, 3)

Sepulcre 26

Segons comenta J. Colominas en el seu diari d'excavació, l'estructura d'aquest túmul es trobava força deteriorada i només s'intuïa el cercle de pedres que definia el seu contorn exterior, per tant no podem precisar-ne ni les seves dimensions ni les seves característiques concretes. Tot i així, va permetre recuperar un conjunt integrat per: un braçalet de bronze de secció planoconvexa, una tapadora en ceràmica a mà que conserva l'arrencament d'una nansa i un vas a torn que deriva clarament dels vasos fenicis à *chardon* (Fig. 107. 3). És precisament la presència d'aquest darrer vas, l'element que ens situa en un moment avançat de la primera edat del ferro, comprès molt probablement entre el primer i el segon quart del segle VI anE.

De fet, aquest vas a torn és una coneguda peça, per la qual J. Padró i E. Sanmartí proposen una cronologia de primera meitat del segle VI anE. En tot cas, és interessant destacar que es tracta d'un vas a torn de pasta groguenca que ens ubica molt probablement en un horitzó caracteritzat per l'arribada de certes produccions protoibèriques que encara remetent clarament als models formals fenicis, tal i com evidencien, per exemple, els vasos a torn documentats en el cas del Turó del Calvari (Vilalba dels Arcs) i en algunes tombes del Coll del Moro (M.9 i M.10).

En tot cas, no sabem si es tractava del vas que hauria fet les funcions d'urna funerària o bé s'ha d'interpretar com un vas d'acompanyament, no obstant això en el cas del Coll del Moro coneixem també la presència de dos vasos en ceràmica a mà que

imiten clarament aquest mateix perfil, un d'ells, decorat en roig, procedeix del túmul M.4 i feia les funcions de vas d'acompanyament, mentre que en el cas del vas documentat en el *loculi* M.18, es tracta d'un recipient utilitzat com a vas cinerari. Del que no hi ha dubte, és que ens trobem novament davant d'un exemple que demostra la inclusió d'un vas de filiació fenícia formant part de l'aixovar d'una tomba, fet que constata novament l'important paper simbòlic que s'atribueix als vasos exògens o de tradició exògena.

8.3.3.4.- Mas de Flandí (Calaceit)

Es tracta d'una àrea d'enterrament ubicada poc més de 3 quilòmetres al sud del poblat de Sant Antoni (Calaceit) que està integrada per quatre túmuls, dos dels quals estaven aïllats. No s'ha pogut associar la seva existència amb el funcionament de cap assentament en concret, tot i que s'inclou dins de la regió de Calaceit, en la qual es coneix una densa presència de necròpolis tumulàries i diversos poblats. En aquest cas, ens interessa destacar el conjunt documentat en el sepulcre 13, un enterrament doble, que inclou un conjunt integrat per 6 vasos ceràmics, entre els quals destaca una tenalla a torn de producció protoibèrica utilitzada com a vas cinerari.

Sepulcre 13

En aquest cas, es tracta d'un túmul de planta circular que presentava un enterrament doble: un de principal i un altre de secundari en una cista exterior adossada. L'estructura tumular feia 3 metres de diàmetre i la cista principal, que estava feta de maçoneria i ocupava gairebé el centre del túmul, proporcionava un espai quadrangular de 0,80 x 0,65 x 0,40 metres. Cal, en tot cas, remarcar que es tracta d'un dels pocs túmuls que no havien estat saquejats en el moment en què foren localitzats per J. Colominas i P. Bosch Gimpera, amb la qual cosa, la informació que ha permès obtenir a nivell contextual és indubtablement més precisa que en la resta de casos (Fig. 107. 1).

El conjunt documentat en l'enterrament principal estava integrat per un conjunt de 4 vasos: un vas a torn que hauria fet les funcions d'ossera (C), un vas en ceràmica a mà que presenta un cordó decorat amb incisions al coll (A), una tapadora en ceràmica a mà (B) i un petit vas en ceràmica a mà amb una perforació a la part superior (D). D'altra banda, pel que fa a metalls, hem de destacar la presència de diversos fragments de

braçalet de bronze de secció quadrada i una fíbula de ferro amb el pont en forma de colze que foren documentats a l'interior del vas A, a més d'un altre fragment de ferro indeterminat a l'interior de l'ossera.

Pel que fa al vas a torn, hem de dir que es tracta d'una tenalla de cos ovoide amb tendència al biconisme que presenta dues nanses geminades a l'espatlla. Es tracta d'una peça de probable producció protoibèrica que ja va ser publicada per E. Sanmartí i J. Padró, que la van descriure com una peça de tradició mediterrània (Sanmartí i Padró 1976-1978:). En aquest cas, hem de destacar que en el seu interior es recuperaren fragments d'ossos, la qual cosa ens indica que hauria actuat com a vas cinerari. Per tant, en aquest cas, a diferència de l'exemple anterior, sí que podem confirmar la utilització del vas a torn com a urna funerària. Segons es desprèn del croquis que figura en el diari de J. Colominas, el vas cinerari (C) es va localitzar relativament aïllat en una de les cantonades de la cista, respecte els altres tres vasos d'acompanyament.

No obstant això, tal i com ja hem apuntat, es tracta d'un túmul que presenta un doble enterrament, ja que incorpora una cista exterior adossada pel cantó oest de dimensions més reduïdes (0,41 x 0,28 x 0,40 metres). Aquest segon enterrament més modern incloïa un vas a mà amb cordons decorats al coll i al peu i una tapadora a mà. En tot cas, volem remarcar que la presència d'enterraments adossats deuria ser una pràctica més habitual del que ens suggereix el registre, ja que en aquells casos on els túmuls s'han pogut excavar d'una forma sistemàtica (Coll del Moro i Loma de los Brunos) s'ha constatat la seva existència.

Finalment, pel que fa a la cronologia del sepulcre 13, hem de dir que s'han formulat diverses propostes, d'una banda E. Sanmartí i J. Padró dataren l'enterrament principal al darrer quart del segle VI anE i l'enterrament secundari entre el 500-475 anE, mentre que en el marc de la revisió dels materials del Coll del Moro (Serra d'Almos) es situa el repertori ceràmic de l'enterrament principal a mitjans del segle VI anE i el de l'enterrament secundari al darrer quart d'aquest mateix segle (Cela *et alii* 1999). Posteriorment, Núria Rafel ha plantejat un envelliment del conjunt, ja que proposa una cronologia de segon quart o com a molt de mitjans segle VI anE que nosaltres compartim, ja que tal i com exposa l'autora, en el cas del Coll del Moro (Gandesa), els túmuls circulars amb cista adossada no es documenten més enllà del 575-550 anE (Rafel 2003: 63).



Figura 107. 1. Sepulcre 13 de Mas Flandí amb la fíbula de ferro i la tenalla binansada a torn; 2.A. Bol amb decoració policroma del sepulcre 11 del Barranc de Sant Cristòfol; 2.B. Bol amb decoració policroma del 48 del Barranc de Sant Cristòfol; 3. Vas à chardon del sepulcre 26 de Mas del Roig. (a partir de Sanmartí i Padró 1976-78; Rafel 2003)

8.3.3.5.- La Clota (Calaceit)

L'àrea d'enterrament de La Clota està integrada per quatre túmuls alineats que s'ubiquen aproximadament un quilòmetre a l'est del poblat ibèric de Sant Antoni (Calaceit). Les quatre estructures tumulars es disposen en direcció nord-oest/ sud-oest i s'han adscrit de manera hipotètica al propi poblat de Sant Antoni, assentament pel qual, tant Enric Sanmartí (1984) com Núria Rafel (2003), han proposat l'existència probable d'un nucli d'hàbitat preibèric.

En aquest cas, resulta especialment interessant el sepulcre 2, ja que ha permès identificar la presència de dos fragments de bronze amb una decoració a base de calats triangulars, que han estat interpretats per Núria Rafel com a pertanyents a l'anell superior d'un tríode de tipus xipriota en miniatura (Rafel 2002; 2003).

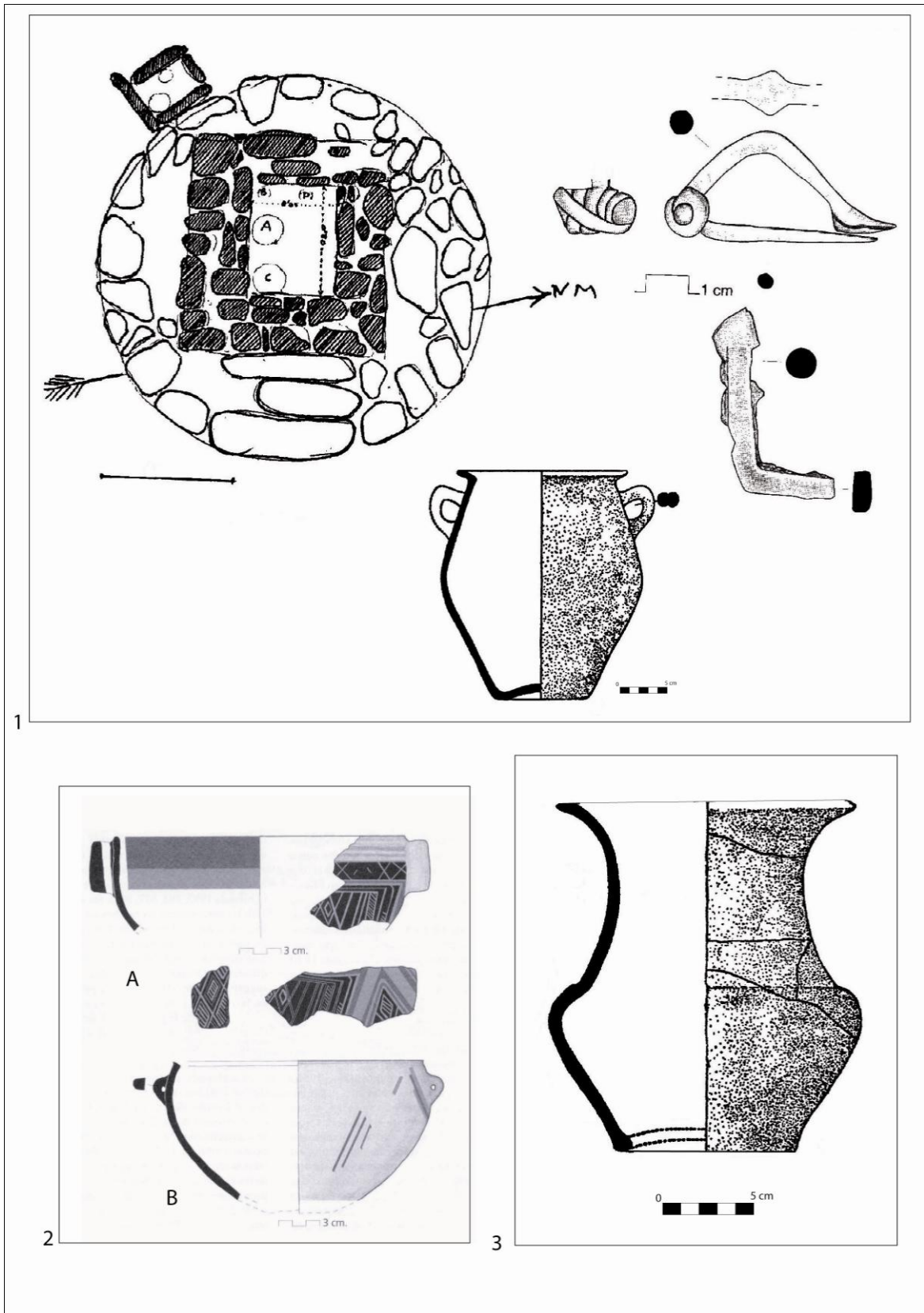
Sepulcre 2

Aquest sepulcre correspon a un túmul circular de 2,66 metres de diàmetre que presentava una cista rectangular que mesurava 0,98 x 0,65 x 0,93 metres (Fig. 108). Els materials que apareixen inventariats en el diari de J. Colominas inclouen: 2 braçalets de bronze, una gerra a mà de perfil en S, el fragment d'un vas petit que segons Colominas "podia ser d'un coll de tapadora", dos fragments informes d'un altre vas a mà, tres fragments d'un vas a torn de color roig i dos fragments de l'anell d'un possible tríode de bronze en miniatura. Per aquest conjunt s'ha proposat una datació probable de finals de segle VII o inicis del segle VI anE (Rafel 2003: 59).

En aquest cas, l'element realment singular ve representat per la presència d'un tríode de barnilles de tipus xipriota, tal i com indiquen els dos fragments de placa calada en bronze que podrien pertànyer a un cèrcol integrat per tres parells de tiges quadrangulars superposades, entre les quals s'intercalen dues bandes en ziga-zaga. Tanmateix, la doble ziga-zaga el posaria més aviat en connexió amb les peces sardes d'imitació. En tot cas, cal tenir present que es tractaria d'una peça en miniatura, similar a d'altres exemplars coneguts a la Mediterrània procedents de Xipre, Grècia i Sardenya, que no sobrepassen els 15 cm d'alçada i que presenten un anell o cèrcol superior que també presenta un diàmetre a l'entorn dels 15 cm (Rafel 2003: 57). El moment àlgid d'aquesta indústria sarda que fabrica tríodes d'imitació, i que podem qualificar com a bronzística nuràgica, s'enquadra entre els segles XI-X anE, un moment clarament anterior al context que ens ocupa.



Figura 108. Sepulcre 2 de la necròpolis de La Clota amb el fragment del cercle d'un possible trípede de barnilles xipriota (a partir de Rafel 2002; 2003).

De fet, a nivell d'associacions, si partim de la idea que els fragments de ceràmica a torn que menciona J. Colominas en el diari d'excavació pertanyien al dipòsit original de la tomba, estariem davant d'un context datable a la primera meitat del segle VI anE. En tot cas, com a opció alternativa, podríem pensar que aquests fragments a torn fossin resultat d'una freqüentació de l'indret en un moment posterior, no obstant això els enterraments més antics que coneixem a l'àrea del Matarranya ens situen al segle VIII anE, tot i que la majoria de casos daten de finals de segle VII i primera meitat del segle VI anE.

Per tant, a nivell contextual, el més interessant és remarcar que es tracta d'un trípede que s'amortitza molt probablement en una tomba de primera meitat del segle VI anE, però que hauria estat fabricat en un moment molt més antic. Això ha portat a plantejar que es tractés d'una peça importada en època precolonial (s. XI-X anE) que s'hauria transmès de generació en generació com a relíquia (*heirloom*). En aquest sentit, cal pensar que el trípede de barnilles s'hauria dipositat en la tomba just en el moment en què hauria perdut el seu significat original o que, si més no, ja no seria necessària la seva utilització com a objecte d'exhibició social. En aquest sentit, nosaltres volem remarcar que es tracta d'una peça en miniatura, la qual cosa reforça la seva funció com a objecte destinat essencialment a conceptualitzar o simbolitzar un determinat significat social, més que a proporcionar un ús funcional concret.

8.3.3.6.- Les Ferreres (Calaceit)

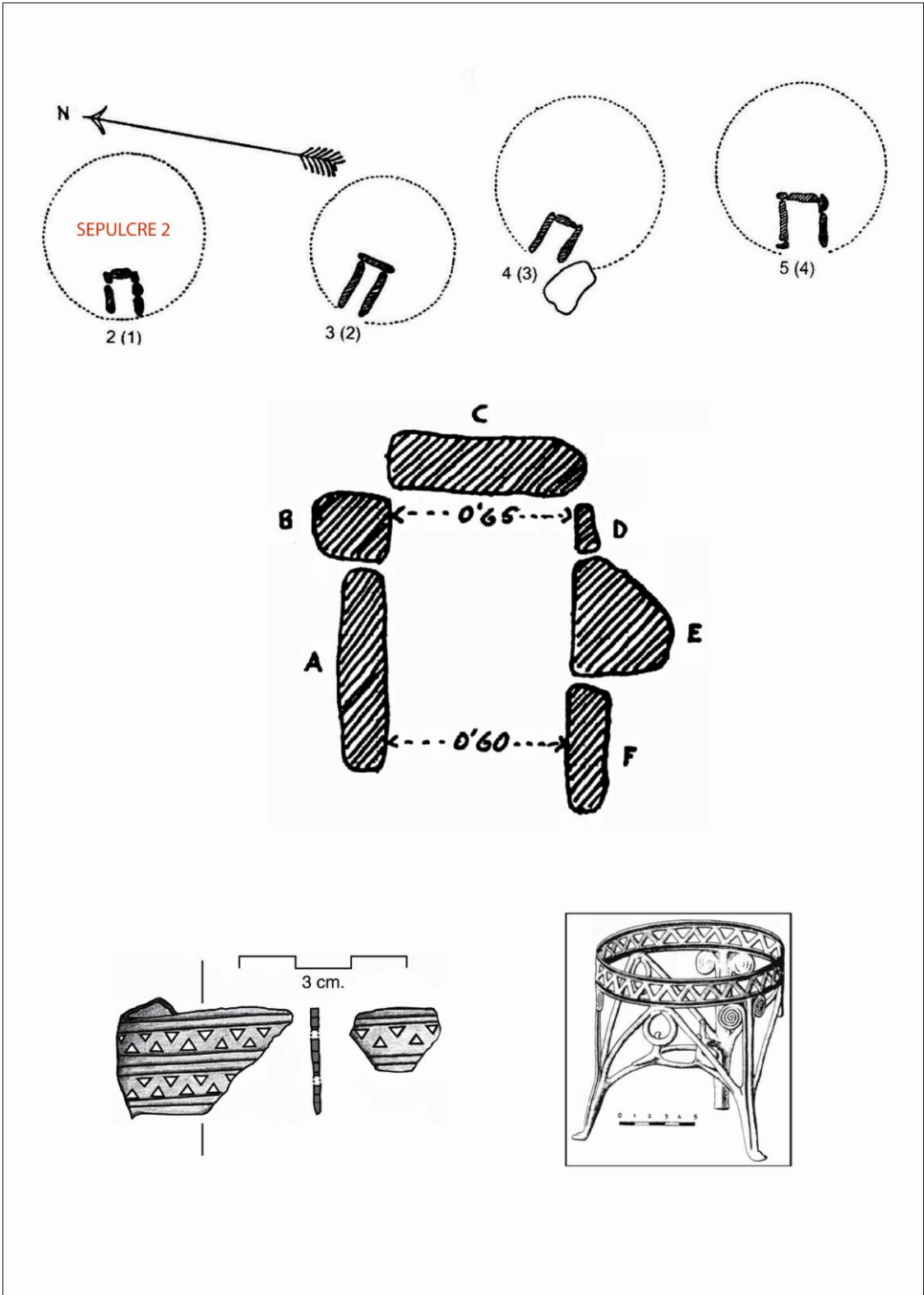
Amb el nom de Les Ferreres es coneix una partida que s'ubica a uns cinc quilòmetres de l'actual municipi de Calaceit, en la qual es situa la troballa d'una tomba que ha proporcionat un dels aixovars metàl·lics més destacables de la protohistòria peninsular. Tanmateix, no coneixem la localització precisa de la tomba, tot i que, recentment, Pierre Moret i el seu equip han proposat una ubicació aproximada de l'indret a partir de les indicacions proporcionades per Juan Cabré (Moret *et alii* 2006: 151; Fig. 143).

De fet, el nom de “*les Ferreres*” sembla que es deu a la freqüent aparició d'objectes metàl·lics en una zona molt propera al poblat ibèric de Les Umbries (Calaceit), fet que podria indicar-nos l'existència en aquesta partida, d'una important àrea d'enterrament associada amb aquest assentament. En tot cas, la identificació del

conegut lot d'elements metàl·lics al qual fèiem al·lusió, s'ha associat tradicionalment a l'existència d'una tomba aïllada i va ser fruit d'una troballa casual efectuada el 13 d'agost de 1903. Aquest descobriment va permetre recuperar un suport de bronze, una cuirassa, les nanses d'un recipient metàl·lic, dues espases de ferro i diversos fragments de ceràmica que podrien pertànyer a l'urna funerària (Cabré 1942). Tres dies després, un cop rebut l'avís per part de Santiago Vidiella, Juan Cabré va dibuixar el suport i la cuirassa i va visitar el lloc de la troballa, recuperant alguns altres fragments del suport i d'algunes de les armes. En concret, els elements d'aixovar enumerats per J. Cabré són: un suport de bronze, una cuirassa, dues nanses pertanyents a un recipient metàl·lic, dues espases de ferro de fulla recta²⁶ i alguns fragments de ceràmica que podrien pertànyer a la urna funerària.

Però per entendre la problemàtica que ha comportat la valoració interpretativa i cronològica d'aquest aixovar, cal tenir present les dificultats provocades per la dispersió que patiren els materials. Així, a finals de 1903, els materials foren adquirits per l'antiquari saragossà José Palus i ben aviat van arribar al mercat d'antiguitats de Madrid. A partir d'aquest moment, els elements de la tomba es dispersen, ja que d'una banda el col·leccionista Antoni Vives va adquirir la cuirassa, mentre que el suport i d'altres peces de bronze van ingressar al Museu del Louvre en una compra efectuada el juliol de 1906. La cuirassa va restar en mans de la família del col·leccionista fins el 1946, moment en que va ingressar com a donatiu al Museu de Menorca, on s'ha conservat fins als nostres dies. Pel que fa als bronzes dipositats al Museu del Louvre, l'any 1941 es produeix un nou episodi important en la seva biografia, ja que en el marc d'un conegut intercanvi del patrimoni arqueològic, artístic i documental entre França i Espanya, s'efectua el retorn de peces tant importants com la Dama d'Elx o el propi suport de Les Ferreres, que d'aquesta manera va acabar ingressant definitivament al Museu Arqueològic Nacional. No obstant això, a França es conserven encara avui en dia una sèrie de peces de bronze en un estat molt fragmentari que procedeixen de la tomba de Les Ferreres i que a partir de 1982, a l'igual que la resta dels fons ibèrics del Louvre, van ser traslladades al Musée des Antiquités Nationales de Saint-Germain-en-Laye.

²⁶ Sobre les espases de ferro no es té cap referència de la seva localització, tanmateix J. Cabré les descriu com dos exemplars "de hoja recta y con empuñadura plana organizada para cachas de madera o hueso" (Cabré 1942: 182), C. Farnié y F. Quesada consideren que podrien pertànyer a un tipus d'espasa recta amb empuñadura de llengüeta plana d'origen meridional, que és propi del segle VI aE i que es documenta a Palmarón, Solivella y Mianes (Farnié i Quesada 2005; Fig. 112).

Ha estat, l'estudi d'aquest lot de fragments de bronze, el que ha permès completar la comprensió global del conjunt. Aquests bronzes foren publicats inicialment per Pierre Rouillard en la seva monografia sobre les antiguitats ibèriques de les col·leccions del Louvre, com a nanses d'un recipient metàl·lic i fragments de la cuirassa (Rouillard 1997). No obstant això, recentment, la consulta, estudi i dibuix de les peces per part de Raimon Graells, ha ofert noves dades que han permès ampliar el nostre coneixement sobre el conjunt d'elements que integraven l'aixovar de la tomba (Graells 2009a; Graells i Armada e.p.). Aquesta nova revisió ha permès concretar que el conjunt estava integrat en un origen per d'altres elements metàl·lics, fins ara inèdits, com unes *cnèmides* i un *simpulum* (Fig. 109). Entre els materials revisats, es distingeixen, en funció del seu gruix, els fragments de xapa d'un recipient metàl·lic (0,5 mm), d'aquells que pertanyen als elements de panòpia militar (1 mm). Alguns d'aquests fragments més gruixuts, es presenten doblegats en dos o tres capes, fet que permetria interpretar-los com a possibles fragments d'una *cnèmides*. D'altra banda, hem de destacar la identificació de dos fragments de 2 mm de gruix i 22 mm d'ample que pertanyien al mànec d'un *simpulum* de bronze. A més, també s'ha pogut precisar que les nanses i els fragments de xapa que pertanyen al recipient metàl·lic, permeten identificar la presència d'un tipus de pàtera etrusca de perfil obert amb *omphalos* (Graells 2009a: 262-264). A nivell cronològic, s'han proposat diverses datacions: primera meitat del segle VII anE (Almagro-Gorbea 1992), segon quart del segle VI anE (Graells 2009a), mitjans del segle VI anE (Lucas 1982), segona meitat del segle VI anE (Moret *et alii* 2006) o primera meitat del segle V anE (Cabrè 1942; Kurtz 1985).

Tanmateix, les noves dades permeten precisar una cronologia centrada essencialment en el segon quart/mitjans del segle VI anE, tal i com confirma la presència d'una pàtera amb nanses i vora llisa, un tipus de producció etrusca (Cook 1968). D'altra banda, els dos fragments de *simpulum* formen part d'un mànec que presenta una superfície decorada amb una sèrie de punts incisos paral·lels als laterals i s'assimilen força als mànecs d'altres *simpula* com el documentat a la tomba 8 d'Anglès (La Selva) i el d'un altre exemplar procedent de la necròpolis de Peralada.

Una tomba aïllada amb les armes i els símbols del banquet

La valoració d'un hipotètic context com el de Les Ferreres (Calaceit), planteja lògicament notables dificultats, no només pel que té a veure amb la problemàtica que comporta l'estudi d'un lot de peces que procedeix d'una tomba que no coneixem, sinó



Figura 109. Composició de l'aixovar metàl·lic de la tomba de Les Ferreres (Graells 2009a; Graells i Armada e. p.)

també per la singularitat que evidencia aquest conjunt en el marc del registre funerari de l'àrea que estem tractant.

Hem de tenir present que es tracta d'un conjunt de materials que procedeixen d'una tomba, de la qual no en coneixem ni la seva ubicació precisa ni les característiques concretes de l'estructura funerària. Tanmateix, en funció de les descripcions de Juan Cabré, sabem que el lot d'objectes va ser descobert "al levantar dos pedruscos a modo de lajas sin labrar" en el marc d'uns treballs agrícoles, fet que més aviat sembla indicar-nos la inexistència de túmul. Aquest fet ha motivat que la tomba de Les Ferreres s'hagi interpretat sovint com una tomba aïllada en fossa similar a d'altres coneguts exemples, com la tomba de la Granja Soley (Santa Perpètua de la Mogoda) o la de Corno Lauzo (Mailhac), que se situen a la plana o bé en una vessant suau (Moret *et alii* 2006: 245). Però, també cal valorar que la tomba de Les Ferreres es localitzava en una partida que era coneguda per la recuperació habitual d'elements metàl·lics, fet que podria indicar-nos l'existència d'una àrea d'enterrament similar a

d'altres casos coneguts a la zona del Matarranya, on les necròpolis solen conformar petites agrupacions d'enterraments, la qual cosa no exclou que algunes sepultures estiguin aïllades o separades del grup. No obstant això, a l'indret no es té constància de l'existència d'estructures tumulars, ni de lloses que poguessin formar part d'antigues cistes, ni de cercles de pedres.

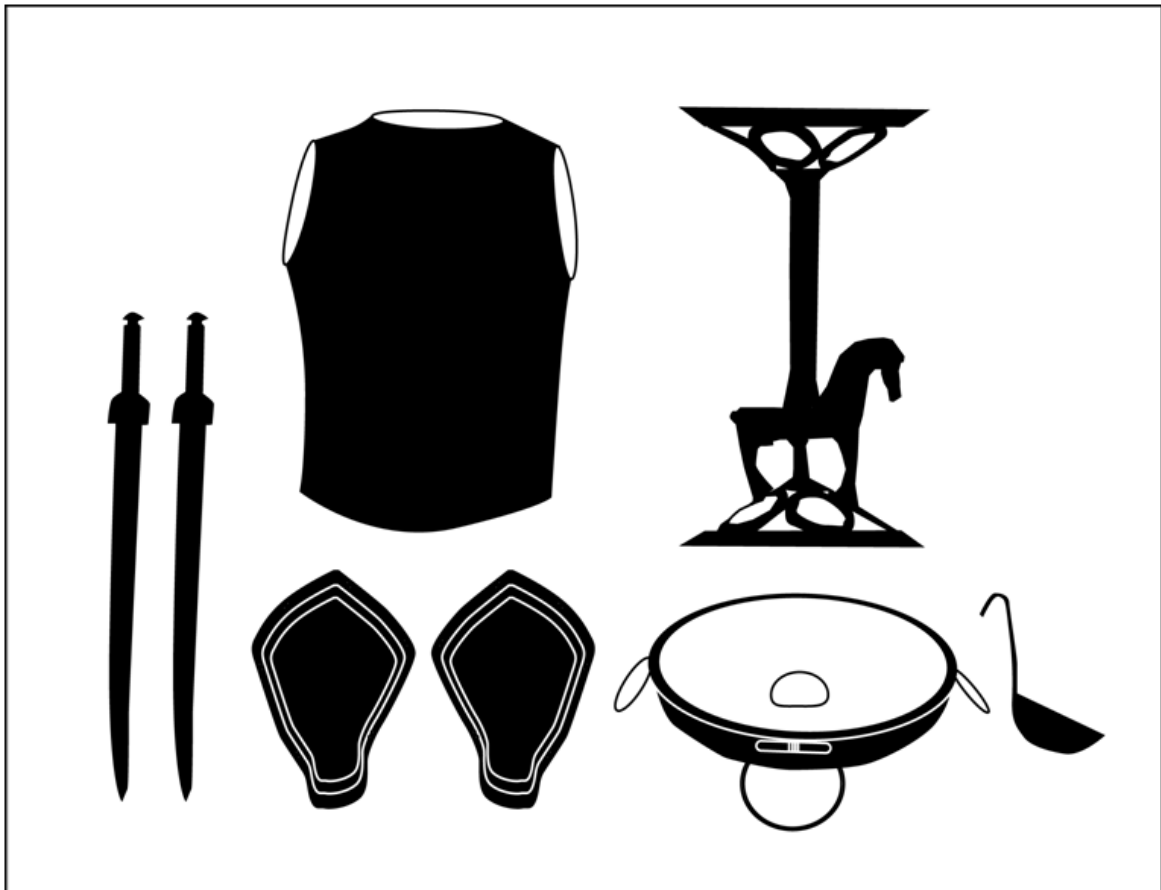
En tot cas, més enllà de les possibles suposicions que es puguin fer a partir de les poques dades conegudes sobre l'episodi de la troballa i de les característiques que evidencien d'altres casos similars, és evident que tots els aspectes que tindrien a veure amb les característiques de l'estructura funerària de la tomba resulten irresolubles.

En canvi, sí que podem efectuar una valoració del conjunt de materials i de les seves associacions, especialment pel que té a veure amb el seu significat simbòlic com a part integrant d'un aixovar funerari. En aquest sentit, el més significatiu és destacar la coherència interpretativa que adquireix l'aixovar, ja que inclou elements metàl·lics vinculats a dues esferes amb fortes connotacions ideològiques, d'una banda el banquet (suport, pàtera i *simpulum*) i de l'altre les armes (cuirassa, espases, possibles cnèmides), conformant un nou discurs de poder que, a partir de mitjans segle VI anE, es veu reflectit en d'altres tombes distingides de l'àmbit catalano-llanguedocià.

Podríem dir que, a la zona de l'Ebre, la tomba de Les Ferreres marca el punt de partida d'una nova tendència, que es basa en l'ús de la simbologia militar a l'hora de reforçar els aspectes identitaris que s'emfatitzen en el discurs funerari. Això sembla indicar-nos clarament un canvi en la concepció dels símbols de poder que utilitzaran les elits, per tant reflecteix una nova fórmula de legitimar les estratègies de representació social. En tot cas, pensem que en aquest primer moment, la presència dels elements de la panòplia militar, més que en clau de coerció, s'ha de llegir en relació a la voluntat d'exhibir aquells símbols d'indumentària personal que permeten il·lustrar o expressar la imatge del guerrer mediterrani que incorpora els símbols homèrics (cuirassa, casc, escut, cnèmides i espasa) al costat dels elements de servei de la beguda (el recipient de bronze i el *simpulum*).

La inclusió d'armes afegeix una nova variable simbòlico-ideològica a la lectura del registre funerari, tanmateix en el cas de la tomba de les Ferreres és interessant observar la seva plena convivència amb els símbols més distingits del banquet. De fet, l'associació que conformen el suport de bronze, la pàtera i el *simpulum* dona lloc a la creació d'un *set* metàl·lic clarament associat a la idea de remarcar el servei exclusiu i, fins i tot exclouent, de la beguda. En aquest sentit, pensem que es tracta d'un reduït

conjunt d'objectes d'ús personal, clarament destinats a comunicar un missatge diacrític. Podríem dir, que en aquest cas, la presència de certs instruments vinculats a la pràctiques de consum ja no pretén comunicar la idea del banquet entès com a mecanisme que legitima el funcionament de l'engranatge social, sinó que ens parla d'un banquet elitista que només està a l'abast d'una minoria privilegiada, que és l'única que hi té accés. En aquest sentit, hem d'apuntar que B. F. Cook, en relació a les pàteres itàliques de segle VI anE, va assenyalar la dificultat existent a l'hora de poder proposar una determinada funcionalitat pràctica per aquest tipus de recipients metàl·lics, ja que tot sembla indicar que es tractaria de peces que tindrien sobretot una finalitat "decorativa" o d'ostentació en determinats contextos domèstics i funeraris (Cook 1968). Una apreciació que troba plena significació en el cas de les Ferreres, on el conjunt d'elements de banquet (suport de bronze, pàtera, *simpulum*) evidencia clarament una idea més propera al concepte de luxe i d'ostentació.

Pel que fa al suport de bronze, Núria Rafel ha assenyalat la seva possible circulació com a *heirloom*, és a dir com un objecte molt valorat que s'hauria transmès de generació en generació, fet que podria indicar-nos que s'hauria dipositat en la tomba just en el moment en que el seu significat original s'havia vist modificat i ja no era necessària la seva exhibició social. Tanmateix, més enllà de la cronologia de fabricació, la seva presència en contextos funeraris datables a mitjan segle VI anE està confirmada pels paral·lels coneguts a les necròpolis franceses de Las Peyros (Couffoulens, Aude) i de Saint-Julien (Pezenas, Herault). Del que no hi ha dubte, és que l'existència d'un enterrament com el de les Ferreres marca un canvi important en les pràctiques funeràries dels grups privilegiats, que adopten el costum d'inutilitzar objectes de gran valor patrimonial en ocasió de la celebració dels funerals, apartant aquests objectes del circuit social com a nova fórmula d'ostentació (Moret *et alii* 2006: 245).

En tot cas, hem de pensar que es tractaria d'elements especialment valorats, tal i com indica el fet que haguessin pogut funcionar com a *heirlooms*. Per tant la seva amortització en una tomba podria estar indicant, en realitat, una certa consolidació incipient dels mecanismes que conduïren a la transmissió hereditària del poder, és a dir, que ja no faria falta exhibir els antics símbols de prestigi a l'hora de legitimar el poder social.

8.3.4.- Necròpolis de la Ribera d'Ebre

A la zona nord-occidental del curs inferior de l'Ebre, les necròpolis evidencien una clara confluència de tradicions funeràries (enterraments en *loculi*, túmuls plans, estructures quadrangulars annexes). Dins d'aquest grup s'inclouen les necròpolis de Sebes (Flix), Els Castellons (Flix) i Santa Madrona (Riba-roja), que s'ubiquen a l'actual comarca de la Ribera d'Ebre.

Es tracta, en línies generals, de necròpolis en les quals, la presència d'enterraments en *loculi* conviu plenament amb els enterraments en estructura tumular. Tanmateix, a diferència dels túmuls característics de la zona de la Terra Alta-Matarranya, en aquest cas quan parlem de túmuls ens referim simplement a la presència d'anelles o cercles de pedres que delimiten les tombes. Tot plegat ens indueix a pensar que resulten especialment clares les influències i connexions culturals amb les necròpolis septentrionals de la zona Segre-Cinca-Mequinensa, per bé que els túmuls plans de les necròpolis riberenques mencionades, evidencien una personalitat i unes característiques pròpies. A nivell d'aixovars, els conjunts destaquen per la seva austeritat, ja que en línies generals els enterraments contenen únicament l'urna funerària, i només destaca la inclusió, ja sigui dins l'urna o bé en el *loculus*, d'alguns objectes metàl·lics de bronze vinculats a l'adreç personal (braçalets, anelles, torques, fíbules de doble ressort). Es tracta, en tot cas, de conjunts que ens aporten poca informació en relació als interessos del present treball, ja que els aixovars no inclouen vasos d'acompanyament que puguin induir-nos a plantejar la inclusió d'ofrenes alimentàries.

Tanmateix, sí que comptem amb dipòsits votius que inclouen vasos d'ofrena, així com algunes estructures que haurien pogut actuar com a monuments commemoratius i/o de senyalització, tant en el cas de Santa Madrona (Riba-roja) com de Sebes (Flix), un tipus d'evidència que ja hem tractat en relació al Coll del Moro (Gandesa), i que ens informa d'unes pràctiques rituals que permeten situar les necròpolis en l'esfera dels espais d'ús cultural.

Finalment, cal valorar també el diferent grau d'informació de què disposem, ja que mentre en el cas de les necròpolis riberenques de Sebes (Flix) (Belarte i Noguera 2008) i Santa Madrona (Riba-roja) (Belarte i Noguera 2007), comptem amb dades força precises perquè es tracta de jaciments que han estat excavats recentment, en el cas de la

necròpolis dels Castellons (Flix), només en tenim un coneixement indirecte (Noguera 2006), ja que els materials resten per estudiar.

De fet, de la necròpolis dels Castellons (Flix) en sabem molt poca cosa, ja que tot i tractar-se d'un jaciment excavat, els materials resten per estudiar i el conjunt està pendent de publicació. En tot cas, en funció de les dades que recull Jaume Noguera en la seva tesi doctoral (Noguera 2006), sabem que es tractaria d'una necròpolis d'incineració tumular plana que ocupava una àrea inferior als 200 m² i que estava integrada per més de cent enterraments. Els túmuls estaven formats generalment per dos anells concèntrics de pedres, de menys d'un metre de diàmetre, amb un petit *loculus* sense cista al centre. No obstant això, alguns dels enterraments eren en *loculi*, és a dir sense estructura tumular, i d'altra banda, hem de destacar que en un cas es va documentar la presència excepcional d'una cista rectangular que contenia una inhumació acompanyada d'un petit aixovar de bronze. Els materials ceràmics ens indiquen que es tracta d'una àrea d'enterrament que s'hauria utilitzat des del bronze final fins a l'ibèric antic, ja que destaquen des de les urnes bitroncocòniques amb decoració acanalada fins a les urnes a torn de tancament hermètic. Tanmateix, quant a elements d'aixovar, els objectes metàl·lics són escassos i únicament la presència d'algunes tassetes amb nansa sembla indicar-nos la possible deposició d'ofrenes, en la línia dels dipòsits votius que també s'han pogut documentar a Santa Madrona i Sebes (Noguera 2006: 78).

8.3.4.1.- Santa Madrona (Riba-roja)

La intervenció arqueològica desenvolupada a la necròpolis de Santa Madrona (Riba-roja), es va dur a terme al llarg de dues campanyes d'excavació (2003 i 2004) que foren dirigides per M^a Carme Belarte, Jaume Noguera i Àlex Ros. Aquests treballs es van realitzar en el marc del "*Projecte de recerca arqueològica sobre les estratègies d'ocupació del territori i la seva evolució a les comarques del curs inferior de l'Ebre durant la protohistòria i l'antiguitat*", que duu a terme la Universitat de Barcelona i que dirigeix Joan Sanmartí. Les tasques desenvolupades han culminat amb la publicació d'una monografia (Belarte i Noguera 2007) on es recullen els resultats obtinguts, tot i que també s'han avançat dades interessants en d'altres publicacions (Belarte *et alii* 2005; Belarte i Noguera 2008).

La necròpolis de Santa Madrona (Riba-roja) hauria estat en funcionament al llarg de tot el segle VII anE i durant l'inici del segle VI anE. Tanmateix, en funció del seu estat de conservació, només s'ha pogut documentar una petita àrea d'enterrament integrada per 21 estructures i resulta difícil calcular quin percentatge representa la mostra intervinguda en relació al conjunt total de la necròpolis. Pel que fa a la seva estructura, és interessant assenyalar que es tracta d'una necròpolis organitzada en dues àrees (sector nord i sector sud) que presenten una clara separació física d'uns 5 metres entre elles, fet que sembla indicar-nos que es tractava d'un recinte funerari que presentava una ordenació de tipus segmentat (Belarte i Noguera 2007: 77). En aquest sentit, és important destacar que els dos sectors esmentats presenten característiques diferenciades pel que fa al tipus d'estructures documentades, fet que sembla tenir molt a veure amb la voluntat de separar ambdues àrees en funció de criteris familiars o socials. Així, mentre en el sector sud hem de destacar la presència de 9 enterraments en fossa i una ofrena consistent en un vas ceràmic, en el sector nord predominen les estructures tumulars delimitades amb anelles de pedra (en algunes ocasions amb cista central), tot i que també s'hi documenten alguns enterraments en fossa (Fig. 110).

En tot cas, l'existència de dues zones diferenciades podria respondre a la voluntat de separar les àrees d'enterrament de dos grups familiars diferents o bé a una distinció estructural en funció de la categoria social dels difunts. Malauradament, en el cas de Santa Madrona, els aixovars són molt pobres, ja que només han permès recuperar alguns objectes de bronze (braçalets i anelles) i en cap cas inclouen vasos d'acompanyament, restes de fauna o altres elements. Aquest fet, no permet intuir diferències entre els difunts enterrats en aquestes dues àrees, ni tampoc entre els d'una mateixa àrea. En funció de les dades disponibles, tot sembla indicar que es tractava d'un recinte d'enterrament en el qual convivia diverses fórmules o modalitats de materialitzar les expressions identitàries.

De fet, l'àrea nord és la que presenta una major complexitat, ja que al marge de les estructures tumulars, també presenta tres estructures quadrangulars annexes (EC12, EC14 i EC18) que es poden interpretar com a possibles monuments commemoratius, als quals cal afegir un túmul amb cista però sense enterrament (EC15), que també hauria pogut desenvolupar una funció commemorativa. L'existència d'aquest tipus d'estructures constitueix en realitat l'únic tipus d'evidència que ens permet extreure certa informació relacionada amb els interessos del present treball. En aquest sentit, hem d'apuntar que la presència d'aquests empedrats quadrangulars s'ha d'interpretar en



Figura 110. Planta general de la necròpolis de Santa Madrona i estructures quadrangulars annexes EC14 i EC18 (a partir de Belarte i Noguera 2007).

relació a l'existència d'estructures commemoratives i/o de senyalització que constitueixen una bona font d'informació a l'hora d'entendre la ritualització de l'espai funerari. Així, l'estructura EC12 sabem que estava flanquejada per dos dipòsits d'ofrena, un d'ells situat a l'oest, va permetre recuperar una tassetta globular amb nansa dipositada directament sobre la roca del terreny natural (DP11), l'altre a l'est, va proporcionar un vaset amb peu elevat, del qual només se'n conserva la meitat inferior i va ser recuperat en un retall semicircular efectuat a la roca (DP16) (Belarte i Noguera 2007: 27) (Fig. 111). En els recintes funeraris, la deposició d'ofrenes s'ha d'entendre com una manera de mantenir la relació establerta entre la comunitat i els seus difunts, en el marc de pràctiques culturals en honor als avantpassats, essent un factor que, d'altra banda contribueix a explicar la funció commemorativa i ritual d'aquestes estructures culturals.

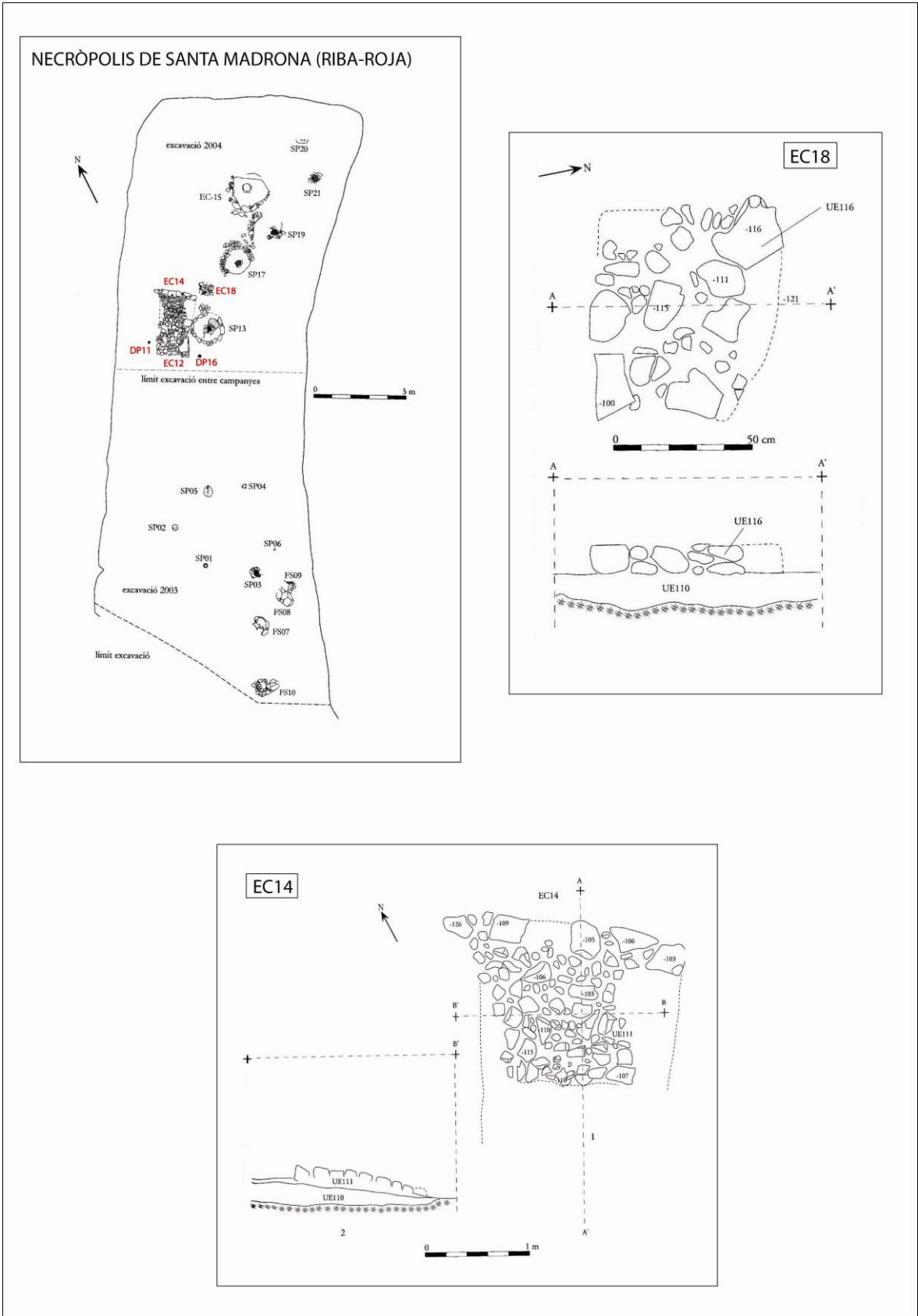

Figura 111. Estructura annexa EC 12 flanquejada pels vasos documentats en els dipòsits d'ofrena DP11 i DP 16 (a partir de Belarte i Noguera 2007).

8.3.4.2.- Sebes (Flix)

La necròpolis de Sebes (Flix) es troba en el moment actual en curs d'excavació, per tant les dades conegudes fins al moment, i que aquí recollim, són de caràcter provisional. Les intervencions en aquest jaciment es van iniciar el 2005 i fins al moment s'han realitzat cinc campanyes d'excavació, que han estat dirigides per M^a C. Belarte, J. Noguera, F. Cervelló i P. Olmos en el marc del “*Projecte de recerca arqueològica sobre les estratègies d'ocupació del territori i la seva evolució a les comarques del curs inferior de l'Ebre durant la protohistòria i l'antiguitat*”, que duu a terme la Universitat de Barcelona i que dirigeix Joan Sanmartí.

L'àrea arqueològica de Sebes, ocupa una terrassa fluvial que s'ubica just en el punt on el barranc de Sant Joan desguassa a l'Ebre. En aquest sentit, cal tenir present que es tracta d'un jaciment que s'ubica en un punt geoestratègic important, ja que el barranc de Sant Joan comunica en direcció nord amb la zona de Mequinensa. El jaciment inclou tres sectors diferents: un poblat de la primera edat del ferro, un assentament ibèric situat als seus peus i una necròpolis datable al bronze final-primer ferro (Belarte i Noguera 2008; Belarte *et alii* 2008).

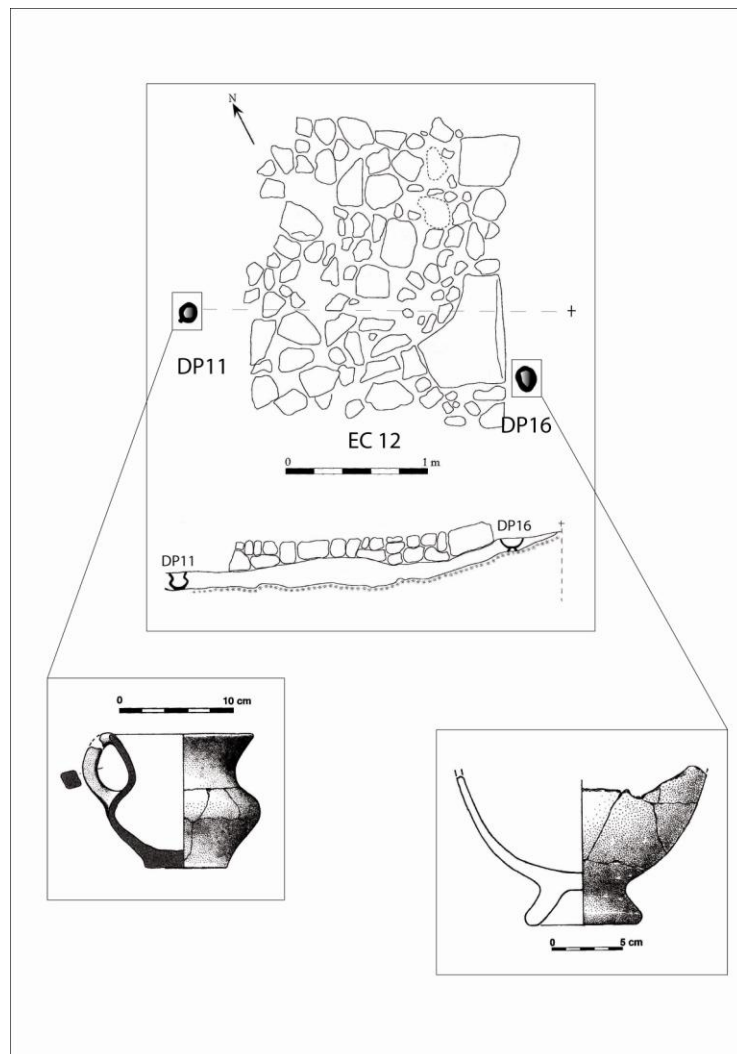
Pel que fa a la necròpolis, fins al moment s'han intervingut només uns 150 m², dins d'un espai d'enterrament que podria ser més gran (Fig. 112). En total s'han identificat fins al moment 30 unitats funeràries (entre sepultures, dipòsits votius i elements senyalitzadors), que en funció dels materials que han lliurat, ens ubiquen en una cronologia que cal situar entre finals del segle VIII anE/ inicis del segle VII anE i l'inici del segle VI anE. En aquest sentit, hem de dir que les urnes, són gairebé totes de perfil globular, amb la vora exvasada, sense carenes marcades i amb bases planes o lleugerament umbilicades (Belarte *et alii* 2008: 61). Les decoracions acanalades només són presents en tres peces que evidencien solcs molt poc marcats i en tot cas, els paral·lels formals i decoratius del repertori ceràmic són presents en les altres necròpolis de la zona de la Ribera d'Ebre-Priorat com El Calvari (El Molar), la Tosseta (Els Guiamets), Santa Madrona (Riba-roja) i Els Castellons (Flix), però també en el cas dels Castelletes (Mequinensa) i el Coll del Moro (Gandesa).

Fins al moment, s'ha pogut confirmar que es tracta d'una necròpolis que evidencia una notable densitat d'utilització de l'espai funerari, així com l'existència d'una variabilitat important del ritual incinerador: enterraments en *loculi*, amb estructura tumular (amb urna o sense urna), etc.



Figura 112. A la part superior: vista parcial de l'àrea intevinguda. A la part inferior: planta general de la necròpolis (imatges cedides per C. Belarte).

Però al marge de les sepultures o estructures d'enterrament pròpiament dites, s'han identificat també vasos que no contenien restes òssies i que han de ser interpretats com a ofrenes incloses en dipòsits votius, així com algunes estructures construïdes que cal interpretar com a elements senyalitzadors o bé com a monuments commemoratius. Tots aquests indicis sembla que ens indiquen una certa complexitat del ritual i insinuen la possibilitat que aquest hagués evolucionat en el temps o que hagués variat en funció dels individus. En tot cas, els estudis paleoantropològics efectuats fins al moment, indiquen que a la necròpolis de Sebes tenien accés al mateix ritual funerari individus d'edats diferents.

Quant als aixovars, es documenta una situació similar que en el cas de Santa Madrona (Riba-roja), és a dir, que les tombes inclouen únicament el vas funerari, essent possible documentar en alguns casos la presència puntual d'alguns elements metàl·lics relacionats amb l'adreç personal. En aquest sentit, hem de destacar sobretot el cas de la sepultura SP19 que ha permès recuperar 45 fragments de bronze (braçalets, anelles i un pont de fíbula de secció plana amb una aresta convexa que podria pertànyer a una fíbula de ressort bilateral). D'altra banda, cal apuntar que en el cas de la sepultura SP16 es recuperaren una sèrie de fragments ceràmics que podrien indicar-nos la possible presència de més d'un vas (Belarte *et alii* 2008: 20-22).

Finalment, hem de dir que els residus recollits i analitzats, procedents de l'excavació d'alguns túmuls i de la microexcavació de les urnes, no han lliurat restes paleobotàniques ni de fauna, fet que ens indica l'absència d'ofrenes alimentàries a l'interior de la tomba, si més no en funció de les dades actuals.

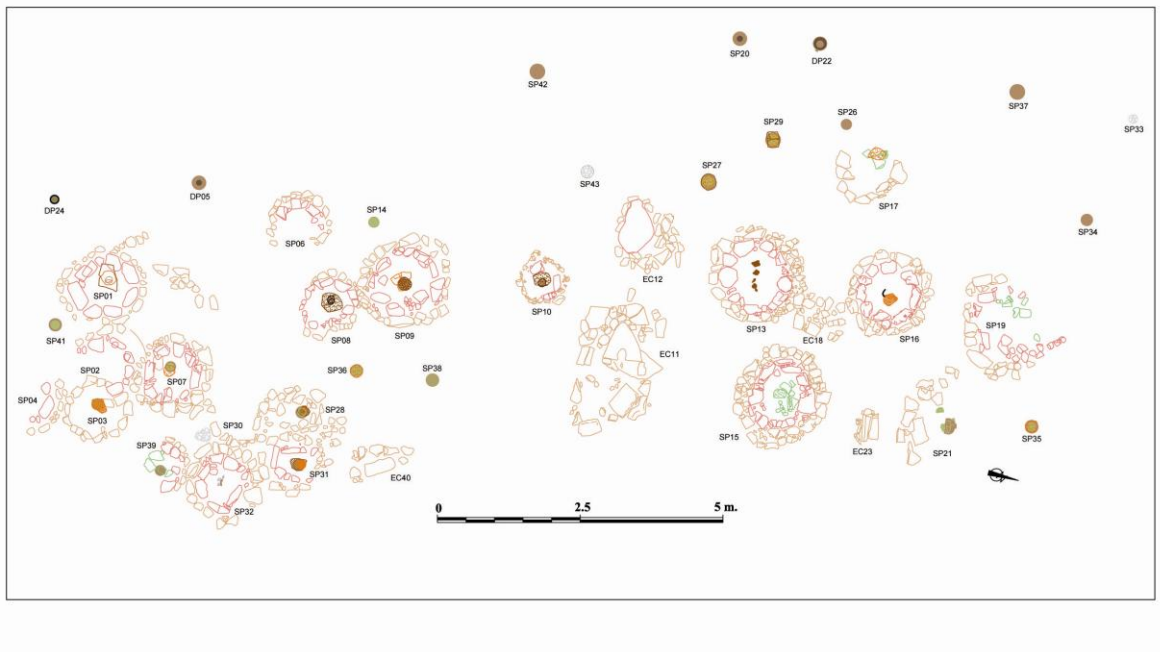
En tot cas, en relació als interessos del present treball, ens hem d'ocupar especialment dels dipòsits votius (DP05, DP22, DP24) i de les estructures commemoratives i/o de senyalització (EC11, EC12, EC18, EC23) (Fig. 113). Pel que fa als dipòsits votius, hem de destacar sobretot l'estructura DP22, que està integrada per un vas ceràmic a mà col·locat directament sobre el terreny natural, a l'interior del qual es va recuperar un altre vas ceràmic més petit, pràcticament idèntic, tant pel que fa a la forma com a la decoració, així com una fíbula de doble ressort i una anelleta de bronze (Fig. 114). Quant als recipients ceràmics, es tracta de dos vasos de perfil globular amb decoració d'acanalats, que presenten una nansa de secció el·líptica que arrenca des de la pròpia vora del vas. El recipient de majors dimensions és molt similar a la peça C1.1 del Coll del Moro (Gandesa) (Rafel 1991: 10), mentre que la peça més petita recorda el vas



Figura 113. Estructures commemoratives EC 11, EC12, EC 18 i EC 23 (imatges cedides per C. Belarte).

C9.2 (Rafel 1991: 29). Des del nostre punt de vista, pensem que tant la pròpia forma d'ambdós vasos (sobretot pel fet que incorporen nansa) com el fet de documentar-los conjuntament, ens indiquen que podria tractar-se de dues peces relacionades amb la manipulació dels líquids, i per tant tindria sentit pensar en la pràctica de probables rituals libatoris en honor als difunts. Però, en aquest cas, cal valorar també la inclusió d'algunes peces metàl·liques (fíbula i anelleta de bronze), que són en principi elements personals més propis d'un aixovar. Tanmateix, la microexcavació del vas ha permès confirmar l'absència de restes òssies, fet que podria indicar-nos que es tracta d'un cenotafi (enterrament ritual substitutiu) o bé senzillament d'un dipòsit d'ofrena, en el qual s'haurien amortitzat determinades peces relacionades amb la indumentària personal, uns ítems que poden jugar un paper simbòlic també molt important a l'hora de refermar determinats significats socials i identitaris per part d'aquell individu que realitza l'ofrena en relació a la comunitat i als seus avantpassats.

D'altra banda, cal destacar també els dipòsits votius DP05 i DP24, tractant-se en ambdós casos de vasos dipositats directament sobre el terreny natural, que es poden relacionar amb la realització d'ofrenes alimentàries, tot i que en principi no sembla que mantinguin relació aparent amb cap estructura funerària.

Finalment, pel que fa a les estructures commemoratives i/o de senyalització, cal destacar la presència conjunta de dues estructures de grans dimensions (EC11 i EC12) que haurien pogut servir com a indicadors visuals a l'hora de definir una divisió de la necròpolis en dos sectors. De fet, es tracta en ambdós casos, d'estructures integrades per agrupacions de pedres de format relativament regular (EC11: planta de tendència rectangular; EC12: planta de tendència circular) que falcarien unes lloses verticals que, molt probablement, haurien fet les funcions d'elements de senyalització. De fet, en un altre sector, s'ha pogut documentar també l'estructura EC23, que cal interpretar com un element de senyalització molt similar a EC12. D'altra banda, l'estructura EC18, respon probablement a una finalitat diferent, ja que s'associa a les sepultures SP13 i SP16, amb les quals està en contacte físic.

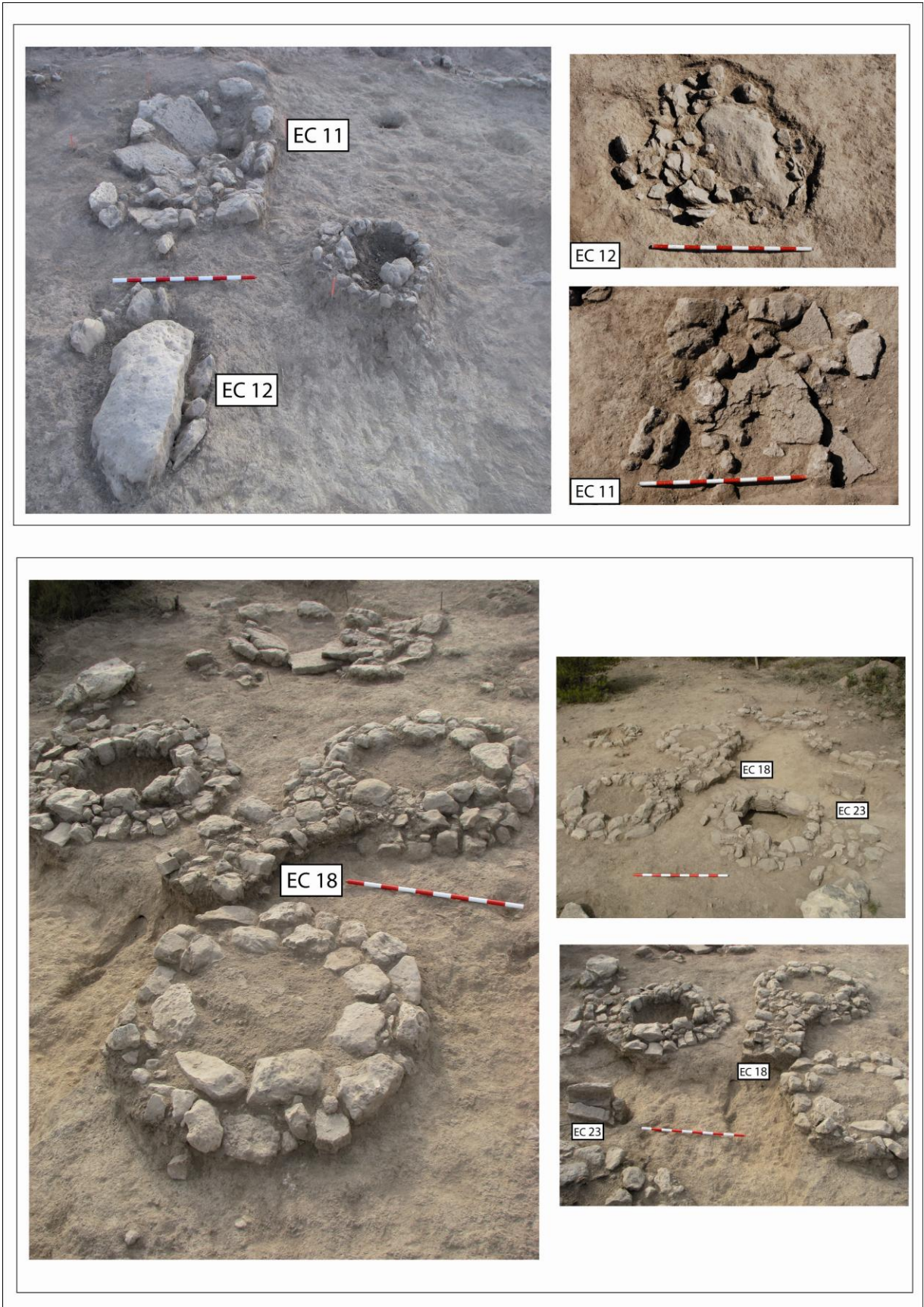
En tot cas, les estructures commemoratives presenten un format força diferent i una funció de senyalització visual (llosa en vertical) més potenciada respecte els empedrats rectangulars documentats en el cas de Santa Madrona (Riba-roja). Aquestes diferències han de llegir-se en relació a les diferents formes de materialitzar la ideologia commemorativa que evidencien els diversos espais funeraris.



Figura 114. Vasos documentats en el dipòsit d'ofrena DP22 (imatges cedides per C. Belarte).

8.3.5.- Necròpolis del baix Priorat

Al sector sud-oest de l'actual comarca del Priorat, destaquen una sèrie de necròpolis conegudes d'antic que es caracteritzen per la presència pràcticament exclusiva dels enterraments en *loculi* o fossa simple. Ens referim essencialment a les necròpolis de Les Obagues (Montsant), la Tosseta (Els Guiamets) i El Calvari (El Molar).

Tanmateix, al tractar-se de necròpolis intervingudes per part de Salvador Vilaseca als anys 30, 40 i 50, el cert és que disposem d'un coneixement parcial i poc detallat sobre molts aspectes. Tot i així, la informació disponible permet definir a grans trets les tipologies sepulcral, tractant-se en tots els casos de necròpolis que presenten fosses de format petit, adequades per a encabir-hi just l'ossera i, en alguns casos les ofrenes d'acompanyament. No obstant, en funció de la documentació fotogràfica conservada, sabem que en algunes tombes, es documentaren estructures molt simples a base de petites agrupacions de pedres sense escairar que protegien i falcaven el dipòsit funerari. En tot cas, es tracta de senyalitzacions de poca entitat que no autoritzen a parlar pròpiament d'estructures tumulàries.

A nivell d'aixovars, els conjunts destaquen també en aquest cas per la seva austeritat, ja que només en alguns casos podem destacar la inclusió, ja sigui dins l'urna o bé en el *loculus*, d'alguns objectes metàl·lics de bronze relatius a l'adreç personal (braçalets, anelles, torques, fíbules de doble ressort), mentre que la presència de vasos d'acompanyament és nul·la. A més, en aquest cas, tampoc disposem d'evidències que es puguin vincular a l'existència de dipòsits d'ofrenes. De fet, només algunes tombes de la necròpolis del Calvari (El Molar) que destaquen per la inclusió de ganivets de ferro, ens ofereixen dades veritablement interessants en relació als objectius del present treball.

En realitat, la necròpolis d'El Calvari (El Molar) és la que ens permet obtenir el gruix fonamental de la informació, no només per la seva destacable entitat (Vilaseca 1943), sinó sobretot gràcies als treballs de revisió i reestudi dels materials efectuat per P. V. Castro que ens permeten disposar d'un coneixement més actualitzat i precís (Castro 1994), en contrast a les necròpolis de les Obagues i la Tosseta.

En tot cas, en relació a la necròpolis de la Tosseta (Els Guiamets) (Vilaseca 1956), podem destacar alguns aspectes que mereixen ser ressenyats en el present treball.

Ara bé, cal tenir present que es tracta d'una necròpolis que va ser descoberta de manera fortuïta el 1952, en el marc d'uns treballs agrícoles que van permetre recuperar alguns materials ceràmics i metàl·lics, però que van afectar notablement el jaciment. De fet, un cop avisat de la troballa, Salvador Vilaseca va poder comprovar l'alt grau de destrucció en què es trobava el jaciment i únicament va documentar dues tombes intactes. En funció d'aquestes problemàtiques, únicament es van poder inventariar un total de 37 vasos (Vilaseca 1956: 844), entre els quals destaquen alguns vasos de petites dimensions, especialment aquell que apareix inventariat com l'urna 3, que podria ser en realitat un vaset d'ofrenes, la procedència del qual, lògicament, es desconeix. Pel que fa als objectes metàl·lics, destaca una significativa presència de braçalets, fíbules de doble ressort, torques, arracades i botons de bronze, a més d'un ganivet de bronze amb dos reblons i d'un ganivet de ferro (Vilaseca 1956: 845-846). Pel que fa a la cronologia, comptem amb la dificultat de l'absència d'estratigrafies, fet que va motivar que la datació de la Tosseta s'efectués en funció de la comparació amb el tipus de materials documentats a la necròpolis veïna del Molar. En aquest sentit, Gonzalo Ruiz Zapatero va proposar en sentit ampli una cronologia situable al 700-600 anE, distingint una primera fase (Tosseta I), en què dominen els acanalats i les decoracions incises i que seria equiparable a la fase I del Molar i una segona fase (Tosseta II) en què predominen les urnes bicòniques amb peu alt i els acanalats hi són absents (Ruiz Zapatero 1985: 171).

8.3.5.1.- El Calvari (El Molar)

La necròpolis del Calvari (El Molar) s'ubica a la vessant sud-oest del turó del Calvari, a només uns 100 metres de distància del cim del tossal, que és on es localitza el poblat homònim de la primera edat del ferro. L'excavació d'aquesta necròpolis va ser realitzada per Salvador Vilaseca i els seus col·laboradors el 1930, però els resultats obtinguts no es donaren a conèixer fins al cap d'uns anys (Vilaseca 1943; 1947; 1956; 1973). La necròpolis del Molar es va convertir ben aviat en un jaciment de referència en relació a l'estudi dels camps d'urnes i a la seva sistematització crono-tipològica en el context de la protohistòria del nord-est peninsular (Almagro Gorbea 1977; Ruiz Zapatero 1985). Posteriorment, va ser objecte d'un reestudi, a partir de la revisió dels

materials efectuada per P.V. Castro (1994), en el marc de l'elaboració de la seva tesi doctoral²⁷.

Quant a les característiques específiques de la necròpolis, sabem que el recinte funerari ocupava uns 250 m², en el qual es van poder documentar 172 urnes enterrades individualment. Pel que fa a les estructures de protecció de les tombes, sabem que els treballs d'excavació van permetre identificar diverses variants. En aquest sentit, hem de tenir en compte que Salvador Vilaseca, que mantenia vigent la dicotomia entre necròpolis de tombes planes i necròpolis tumulars, en el cas del Molar va assenyalar que s'observava una clara confluència d'influències (Vilaseca *et alii* 1963: 72). En funció de les dades transcrites per Salvador Vilaseca, s'ha proposat la possibilitat de distingir tres tipus de tombes: tombes planes sense protecció, tombes amb estructura de protecció simple i tombes amb estructura de protecció complexa (Castro 1994: 114-117; Fig III.2). Les tombes planes sense protecció, representen el tipus majoritari i consistien en la deposició en vertical de l'urna en un *loculus*, essent present en alguns casos una llosa de pedra utilitzada com a tapadora. D'altra banda, entre les tombes amb protecció simple, s'inclouen tant les tombes cobertes per un amuntegament de pedres, com les urnes que presenten una protecció lateral definida per una sèrie de lloses verticals. Finalment, les tombes amb protecció complexa, eren aquelles que presenten una urna amb protecció lateral a base de lloses verticals i que alhora presenten un mur de pedres circular que defineix un túmul pla.

D'altra banda, si ens centrem de manera específica en els aixovars, hem de destacar l'absència de tombes que incorporin vasos d'acompanyament, no obstant això, a nivell d'elements metàl·lics, destaquen certament algunes associacions significatives. De fet, la presència d'elements metàl·lics de bronze (braçalets, torques, anelles, espirals, cadenes, fibules) o de ferro (ganivets) s'ha pogut constatar en 42 tombes. En aquest sentit, hem de dir que els ítems metàl·lics foren documentats majoritàriament a l'interior de les urnes i només en alguns casos molt puntuals es localitzaren directament en el *loculus* (U. 25 i U. 123). No obstant això, la major part de les tombes, aproximadament un centenar (70,5 %), no presentaven cap element d'aixovar (Castro 1994: 103). Tanmateix, és interessant observar la variabilitat dels aixovars en relació a l'evolució de la necròpolis. Així, la fase més antiga (Molar IA), datada per Vilaseca i Ruiz Zapatero

²⁷ En el moment actual, l'equip que dirigeix Núria Rafel (Universitat de Lleida), està duent a terme una nova revisió dels materials ceràmics i metàl·lics de la necròpolis, amb l'objectiu d'efectuar una valoració de conjunt que permeti contrastar les noves dades obtingudes a l'assentament amb les documentades al recinte funerari.

en el segle VIII anE (Vilaseca 1973: 263; Ruiz Zapatero 1985: 162), tot i que probablement el seu inici caldria situar-lo a la segona meitat del segle IX anE (Rafel i Armada 2008) com ja va suggerir P. V. Castro (1994), està caracteritzada per unes urnes bitroncocòniques de carenes suaus, amb acanalats horitzontals, bases planes i vores convexes. Justament a finals del segle VIII anE, hauríem de situar la presència d'una fíbula de pivot que fou documentada fora de context. Però, el grup més nombrós d'urnes, que segurament pertany al moment més important del poblat, correspon a la fase Molar IB, tractant-se de vasos bitroncocònics sense acanalats o amb acanalats horitzontals situats al coll i amb peu anular. Aquests vasos apareixen ja associats als primers elements metàl·lics de ferro (ganivets), la qual cosa permet situar el final d'aquesta fase a mitjans o finals del segle VII anE (Ruiz Zapatero 1985: 168).

La fase Molar II ens situa entre finals del segle VII anE i l'inici del segle VI anE i està representada per unes urnes bitroncocòniques globulars llises, amb peus alts i colls diferenciats, sense decoració acanalada, encara que en ocasions presenten incisions. Els aixovars metàl·lics són més nombrosos, amb fíbules de doble ressort i anelles de bronze, però curiosament amb pocs elements de ferro (Ruiz Zapatero 1985; Castro 1994).

Un nou indicador de prestigi: els ganivets de ferro

Quant als aspectes que fan referència de manera específica als interessos del present treball, hem d'apuntar que l'absència de vasos d'acompanyament a l'interior de les tombes, ens obliga a desestimar la possibilitat de valorar la inclusió d'ofrenes alimentàries entre els elements d'aixovar. Tanmateix, sí que es van recuperar alguns fragments ceràmics en els espais entre tombes (Vilaseca 1943: 12), fet que ens obliga a considerar la possibilitat que en alguns casos es tractés de vasos votius dipositats com a ofrena. De fet, alguns vasos com els U.71, U. 81 i U.83, tots ells de petites dimensions, podrien ser en realitat vasets d'ofrena com els documentats a les necròpolis de Santa Madrona (Riba-roja), Sebes (Flix) i el Coll del Moro (Gandesa). No obstant això, malgrat que el registre efectuat per Salvador Vilaseca va ser publicat en forma d'inventari en la monografia del jaciment (Vilaseca 1943), el cert és que existeixen una sèrie de dificultats relatives a la documentació i conservació dels materials d'aquesta necròpolis, que impedeixen efectuar interpretacions més precises (Castro 1994: 27).



Figura 115. Planta general de la necròpolis del Calvari amb la indicació de les tombes que inclouen ganivets de ferro (imatge cedida per R. Graells).

D'altra banda, hem de valora de manera especial la inclusió aïllada i puntual en algunes tombes, d'un nou instrument associat a les pràctiques alimentàries: els ganivets de ferro. En concret, hem de destacar la presència de cinc individus que s'adscriuen clarament al tipus Grand Bassin I, quatre dels quals es poden associar a enterraments concrets (U.116, U. 146, U. 150 i U. 155) (Fig. 115). Com ja hem assenyalat en un apartat anterior, els ganivets de ferro s'han d'interpretar en relació a tasques alimentàries molt específiques, com el sacrifici dels animals i el repartiment de la carn, unes accions que solen formar part de la dimensió ritual de les pràctiques de consum. Per tant, la seva inclusió en els aixovars d'algunes tombes, s'ha d'interpretar com la deposició d'un ítem metàl·lic de prestigi que posseiria una especial significació simbòlica, ja que podria al·ludir al rol distingit del difunt en relació a la seva capacitat per gestionar certes pràctiques ritualitzades relacionades amb la manipulació dels aliments càrnics (Detienne 1979; Scheid 1985; Smith 1996; Mancebo 2000; Bietti-Sestieri i DeSantis 2003; Graells 2005; Lorrio 2008).

En el cas del Molar, la presència dels ganivets sempre es documenta com un element aïllat, fet que ens obliga a interpretar-los com un indicador de la distància social intracomunitària a nivell qualitatiu, a diferència d'altres tombes que també comuniquen distància, perquè concentren acumulacions de determinats objectes d'indumentària personal com els braçalets (Castro 1994: 107). En relació als aixovars amb major nombre d'objectes metàl·lics, hem de destacar sobretot les tombes U. 61 i U.65, que inclouen una gran quantitat de braçalets acompanyats d'altres elements més escassos, com alguna fíbula de doble ressort i algun torques. En aquests casos, es tracta de tombes que presenten un aixovar que resulta especialment distingit a nivell quantitatiu.

En tot cas, la presència dels ganivets de ferro com a objectes individualitzats en el sí dels aixovars, respon a la singularitat d'unes peces que actuen per sí mateixes com a indicadors de prestigi, bàsicament perquè són instruments de circulació molt limitada. De fet, la seva amortització puntual en un conjunt molt reduït d'enterraments, s'ha d'entendre com una nova manifestació ritual que emergeix en aquell moment en què el control dels intercanvis experimenta un augment significatiu d'importància, ja que no hem d'oblidar que la introducció d'aquests primers objectes de ferro es sol vincular als contactes amb el comerç fenici. De fet, a la necròpolis del Coll del Moro (Gandesa), l'únic ganivet contextualitzat és un exemplar de tipus recte que procedeix de la tomba M9, un conjunt que inclou una urna Cruz del Negro i que es data entre finals del segle VII anE i l'inici del segle VI anE (Rafel 1991: 103).

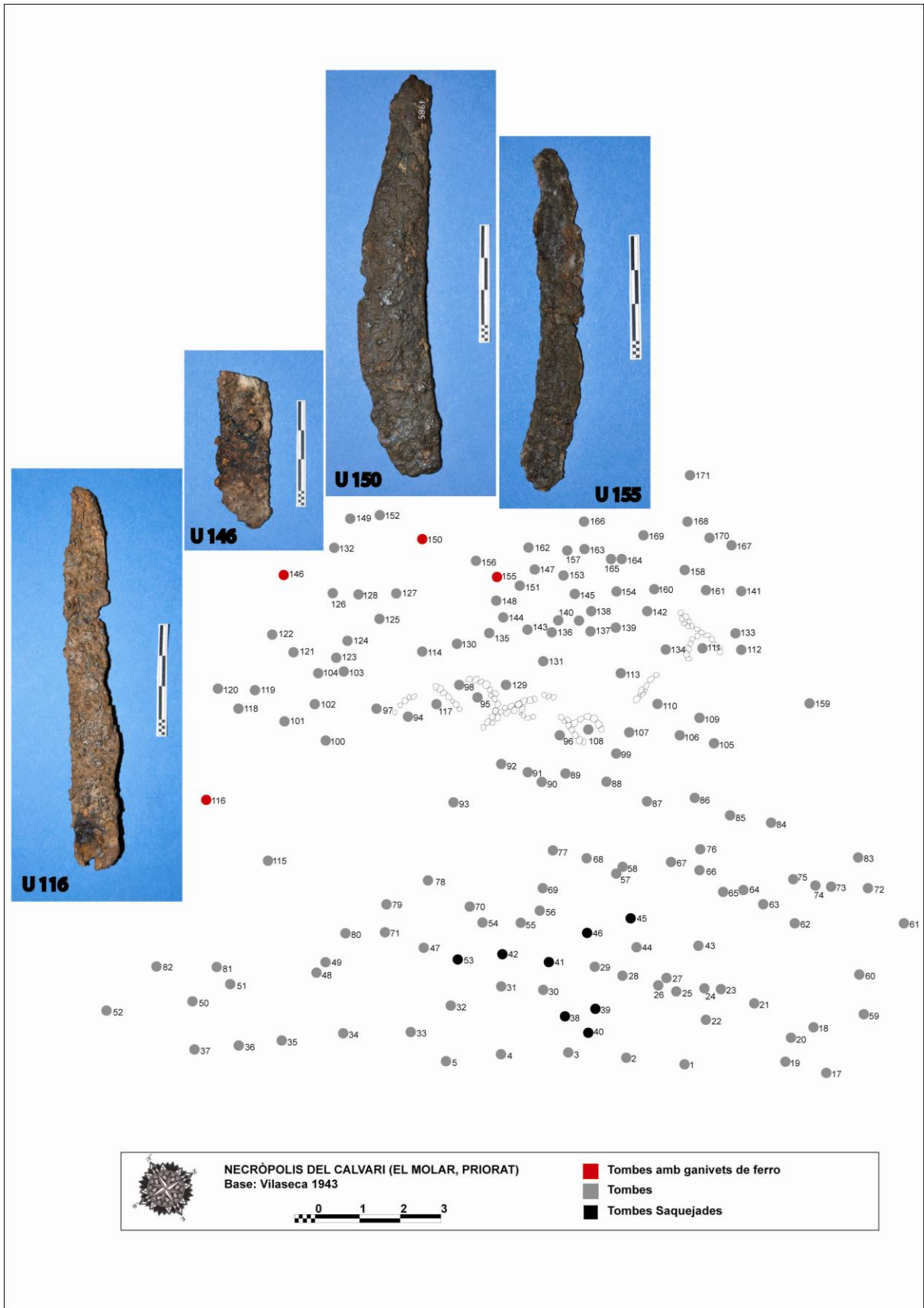
En aquest sentit, cal destacar que en el cas de Vilanera (l'Escala), on la incidència fenícia es constata d'una manera especialment evident, el còmput global referent als elements metàl·lics, ha permès constatar que el nombre individualitzat d'objectes de ferro supera lleument el nombre de peces de bronze, essent especialment freqüent la presència de ganivets amb reblons per al mànec que, en nombre d'un o dos exemplars per tomba estan presents en més d'un terç dels enterraments (Aquilué *et alii* e.p.)

De fet, la presència de ganivets de ferro també s'ha pogut documentar de manera freqüent a la necròpolis de Can Piteu-Can Roqueta (Sabadell), ja que amb un total de 127 exemplars documentats, constitueix un dels elements d'acompanyament més habituals a partir del període II ((López Cachero 2005; Carlús *et alii* 2007).

Aquestes dades, contrasten notablement amb la baixa representativitat percentual que evidencien els ganivets en les necròpolis de l'àrea que ens ocupa, fet que ens indueix plantejar la possibilitat que en necròpolis com El Calvari (El Molar) o Coll del Moro (Gandesa), aquests elements es puguin entendre com un ítem de caràcter més exclusiu, o si més no, de circulació més limitada.

Així, a nivell espacial, és simptomàtic que les tombes amb ganivet de la necròpolis del Calvari, es concentrin al sector sud-oest, una àrea d'enterrament molt concreta, en la qual, la presència d'aquest ítem es pot entendre com la posada en pràctica d'una estratègia ritual diferenciada a l'hora d'expressar l'estatus social d'uns determinats difunts.

8.3.6.- Necròpolis del Baix Ebre-Montsià

Les necròpolis de Mas de Mussols (l'Aldea), Mianes (Santa Bàrbara) i l'Oriola (Amposta) conformen un dels conjunts més rics del registre funerari del nord-est peninsular. Els materials recuperats en aquestes tres necròpolis representen una mostra de dades fonamental per entendre la gènesi de l'iberisme a la regió de l'Ebre i serveixen per explicar la transformació del ritual funerari dels camps d'urnes del ferro en un model més estandarditzat que es basa en l'ús d'un nou recipient cinerari: l'urna d'orelletes.

El cert és que coneixem poques dades referents al registre funerari d'aquesta zona amb anterioritat al funcionament de les tres necròpolis mencionades. No obstant això, hem de destacar la necròpolis del Mas de Cabiscol – Finca Jornet (Amposta), que es localitza a la ribera dreta de l'Ebre, just a la part baixa del turó del Montsianell. Es tracta d'una necròpolis tumular plana que va ser excavada a finals dels anys 60 per F. Esteve Gàlvez i els seus col·laboradors ampostins, però que no va ser publicada, fet que ha provocat que només ens sigui coneguda de manera molt parcial. Pel que sabem, les seves característiques respondrien a un model similar al documentat en les necròpolis riberenques dels Castellons (Flix), Sebes (Flix) o Santa Madrona (Riba-roja). No obstant això, sabem que en aquest cas, algunes tombes conservaven una pedra vertical de senyalització enmig de la corona o anella central i que les urnes es dipositaven directament en un *loculus*, sense cista (Noguera 2006: 79). Pel que fa a la ceràmica recuperada, es tracta pràcticament en tots els casos de restes de vasos fets a mà, que degut a l'alt grau d'arrasament de la necròpolis no van proporcionar cap perfil sencer. Amb tot, la gran majoria poden ser assimilables sens dubte a vasos de perfil en S amb decoració aplicada de cordons digitats (o fins i tot a voltes incisos) disposat en el coll. Altres decoracions documentades, en una proporció sensiblement menor, són les bandes de petites incisions obliqües, tant en el coll de la peça com al damunt de la vora, i les sèries de petits mugrons. També de forma pràcticament residual es constatà l'existència de fragments amb decoració d'acanalats amples. Quant a la resta d'elements, destacar tan sols que alguns fragments disposaven de nanses amples i primes, de secció ovalada molt prima i ampla que van des de prop de la vora fins a l'inici de la panxa, i també que les poques bases recuperades eren planes. Tan sols en un cas es va recuperar un fragment de ceràmica a torn (tomba D), i el metall era pràcticament inexistent tret d'alguns fragments d'algun objecte indeterminat de bronze. Les associacions en

determinats punts entre fragments de ceràmica molt prims i d'altres força gruixuts fa pensar que al menys en alguns d'aquests enterraments s'hi van dipositar vasos de dimensions mitjanes-grans (possiblement en alguns casos urnes cineràries pròpiament dites) i d'altres de més petits, que suggereixen la probable inclusió de vasets a manera d'ofrena (Garcia 2005: 903).

Ara bé, bona part de les dades referents a la necròpolis del Mas de Cabiscol-Finca Jornet (Amposta) que ens proporciona F. Esteve Gàlvez (1999) resulten de poca fiabilitat, o si més no, d'interpretació conflictiva. Tanmateix, constitueixen l'únic referent a l'hora de conèixer el registre funerari anterior al segle VI anE, és a dir es tracta de l'única necròpolis del Baix Ebre-Montsià que podem situar en un moment previ a la posada en marxa de les tres necròpolis "paleoibèriques". Arribats en aquest punt, val la pena fer menció de la proposta formulada per Joan Sanmartí, segons la qual, a Catalunya l'iberisme tindria el seu focus d'origen a les necròpolis del curs baix de l'Ebre en el segle VI anE, des d'on es difondria de sud a nord i d'est a oest (Sanmartí 1992). No hi ha dubte, que les necròpolis del Baix Ebre-Montsià representen un conjunt de referència per entendre com s'articulen els processos de jerarquització social al llarg del segle VI i primer quart/primer meitat del segle V anE. Tanmateix, tot i que podria semblar que es tracta de tres necròpolis que queden al marge dels nostres interessos per qüestions cronològiques, el cert és que els enterraments més antics de Mas de Mussols (l'Aldea) permeten datar alguns conjunts a la primera meitat del segle VI anE, fet que ens obliga a considerar-los en el marc del present treball. En aquest sentit, pensem que és interessant constatar la inclusió en algunes d'aquestes tombes de certs vasos que es poden interpretar com a ofrenes d'acompanyament, a més de valorar la presència de ganivets de ferro i determinats recipients d'importació.

8.3.6.1.-Mas de Mussols (l'Aldea)

La necròpolis de Mas de Mussols s'ubica a la finca de La Palma, a la ribera esquerra de l'Ebre, just enfront de l'actual municipi d'Amposta. La primera intervenció arqueològica a l'indret, la va dur a terme Francesc Esteve Gàlvez el gener de 1964 i va permetre excavar 17 tombes, a més de recollir gran quantitat de materials en superfície que formaven part d'altres sepultures que havien estat destruïdes per uns treballs agrícoles recents. A partir del 10 de novembre de 1966 s'iniciaren les excavacions per

part de l'Institut d'Arqueologia i Prehistòria de la Universitat de Barcelona, sota la direcció de Joan Maluquer. Aquesta intervenció es va dur a terme en dues fases i va permetre documentar 53 tombes, finalitzant la intervenció el gener de 1967. En total es tenen documentades 70 tombes, però tot indica que n'hi havia moltes més, de fet, J. Maluquer plantejava l'existència de 150 tombes com a mínim.

En línies generals, s'ha assenyalat que es tracta d'una necròpolis que serveix com a exemple clau a l'hora d'il·lustrar la transició dels camps d'urnes del ferro vers el model funerari característic de l'ibèric antic. Quant a la seva cronologia d'utilització, hem de situar molt probablement el seu moment inicial a finals del primer quart del segle VI anE, per tant en aquest cas, només els enterraments més antics s'inclourien plenament en el marc dels objectius de la nostra tesi. En aquest sentit, no hem d'oblidar que en el cas de Mas de Mussols, la troballa de diversos materials d'importació (escarabeus, *aryballoi*, plat i ampolleta fenícia), va fer que Joan Maluquer, que també tenia constància del lot d'escarabeus de la necròpolis de Can Canyís (Banyeres del Penedès), intuís molt encertadament la incidència destacada del comerç fenici en el litoral català (Maluquer 1969).

Pel que fa a les diverses propostes de datació de la necròpolis, hem de dir que J. Maluquer (1984) va situar la seva etapa de funcionament entre el 580-530 anE, G. Munilla (1991) entre el 575-475 anE i F. Mayoral (1995) entre el 600-530 anE. En tot cas, a nosaltres el que ens interessa destacar és que es tracta d'un recinte funerari de transició que ens ubica clarament en els orígens de l'iberisme. Així, cal destacar la presència de vasos funeraris de diversa tipologia, tant pel que fa a les urnes a torn com a les fabricades a mà. En aquest sentit, l'estudi de les urnes funeràries de Mas de Mussols realitzat per F. Mayoral (1991 i 1992) va determinar que estadísticament l'urna tipus és l'urna d'orelletes, malgrat distingir una gran diversitat de recipients tant a mà (3 formes) com a torn (7 formes). A partir de mitjans del s.VI anE es generalitza l'ús de les urnes de tancament hermètic, que en el cas de Mas de Mussols, es constata a través d'individus que poden presentar simplement dues orelletes, dues orelletes a sobre de dues nanses o bé dues nanses d'implantació horitzontal (Maluquer 1984).

Entre les formes a torn destaca la presència de dos recipients protoibèrics (a les tombes T.29 i T.34) que deriven de formes del repertori formal fenici i que podrien ubicar-nos encara en el segon quart del segle VI anE. Es tracta, en concret de dues urnes amfòriques de base plana que remetien a models tipològics de la Peña Negra i de certs



Figura 116. Urnes amfòriques de base plana documentades a les unitats T29 i T34.

contextos funeraris com Toya i Castellones de Ceal. En tot cas, pensem que resulta interessant remarcar la presència puntual d'alguns recipients que evidencien notables similituds amb alguns models formals que són característics de les produccions protoibèriques en els horitzons formatius del sud-est peninsular i de l'Alta Andalusia. De fet, dins d'aquesta dinàmica, al marge de les dues urnes amfòriques de Mas de Mussols ja mencionades (T.29 i T.34) (Fig. 116), podríem incloure també les dues àmfores d'espatlla carenada documentades a la necròpolis del Coll del Moro (Gandesa) i l'urna d'orelletes amb trets arcaics del Turó del Calvari (Vilalba dels Arcs). Tot plegat contribueix a consolidar la idea que les primeres produccions ibèriques que es documenten a la zona de l'Ebre, haurien arribat com a objectes d'importació, possiblement donant certa continuïtat als antics circuits comercials de l'esfera fenícia.

La necròpolis de Mas de Mussols està integrada per *loculi* de petites dimensions, a l'interior dels quals es dipositava l'urna funerària amb les restes òssies del difunt, un cop seleccionades i rentades (*lavatio*). En els *loculi* també s'hi dipositaven la resta de cendres generades per la cremació, entre les quals es van documentar de manera freqüent els elements d'aixovar metàl·lic. D'altra banda, no es documentaren túmuls ni esteles de senyalització, tot i que Joan Maluquer va indicar la presència d'alguns amuntegaments de pedres que semblaven procedir de l'àrea d'enterrament i no descartava que, originàriament, haguessin pogut existir túmuls en el cas d'alguns enterraments singulars.

Pel que fa específicament als nostres interessos, comptem amb poques dades significatives, ja que en la majoria dels casos, es tracta de tombes que inclouen únicament l'urna funerària. No obstant això, la inclusió d'algun vas d'acompanyament relacionable amb la deposició d'ofrenes alimentàries, així com la presència d'alguns vasos d'importació, pensem que mereixen una valoració detallada.

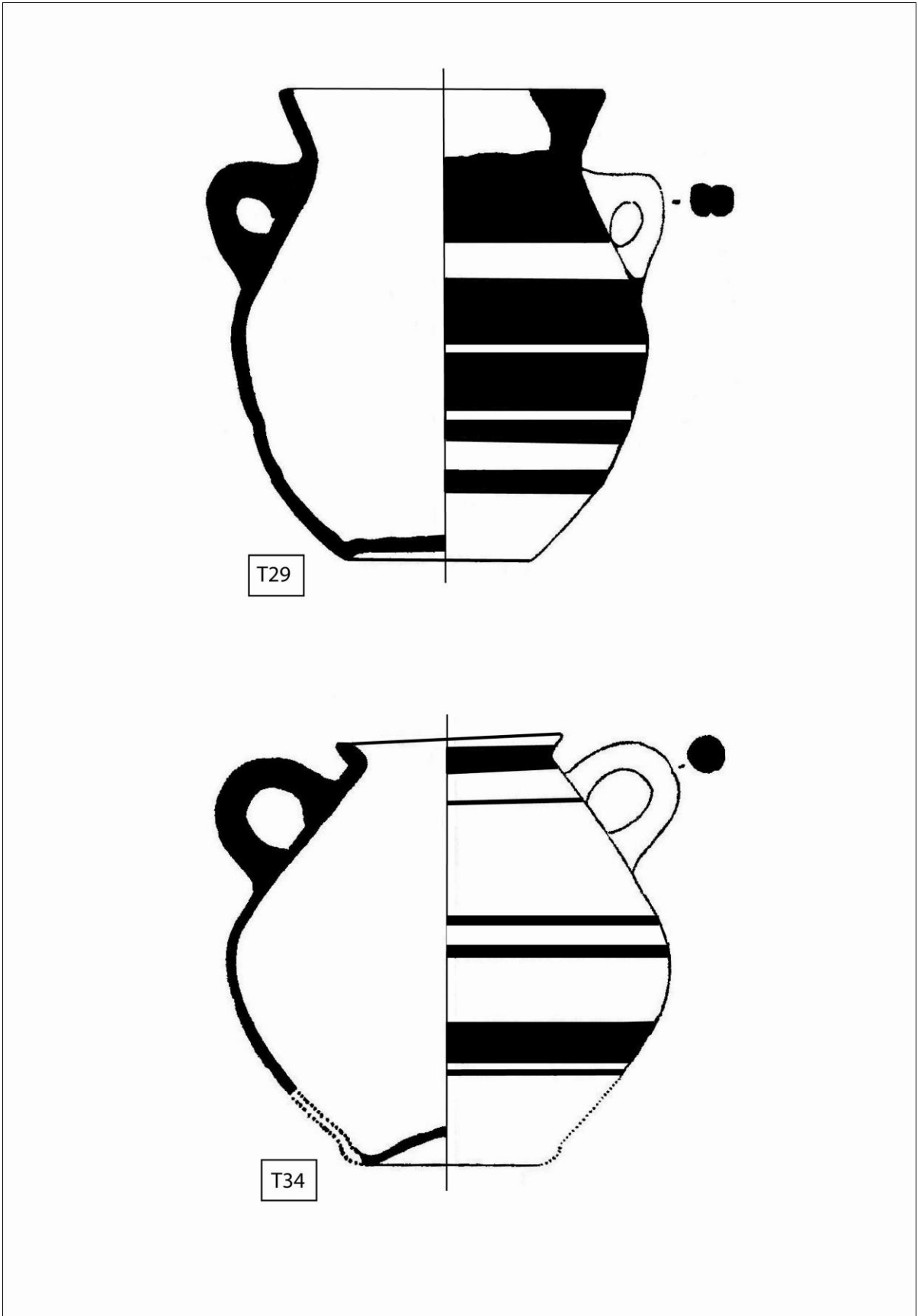
Vasos d'ofrena i ganivets de ferro

La necròpolis de Mas de Mussols està integrada essencialment per tombes que contenen únicament el vas cinerari i que en tot cas, han proporcionat informació interessant a partir d'uns aixovars metàl·lics, que inclouen sobretot elements relatius a l'adreç personal i armes.

Tanmateix, hem de parlar també en aquest cas de possibles ofrenes alimentàries, ja que en algunes tombes, al marge de l'urna funerària, es documenta la presència

d'algun vaset d'acompanyament. En aquest sentit, hem de destacar la presència de diversos vasos d'ofrena que foren documentats durant les excavacions de F. Esteve Gálvez i que sembla que podien estar relacionats amb els aixovars de les tombes més antigues. Entre aquests elements cal destacar sobretot la presència de vasets troncocònics, però també d'altres elements de vaixel·la com un bol carenat i una gerra bitroncocònica amb dues nanses (Maluquer 1984: 64; Fig. 10) (Fig. 117).

Es tracta d'elements de procedència poc precisa, i de fet no hem d'excloure la possibilitat que, en alguns casos, es pogués tractar de vasets d'ofrena dipositats a l'exterior de les tombes, en la línia de les evidències documentades en necròpolis com la del Coll del Moro o Sebes. En tot cas, F. Esteve Gálvez deixa constància de la presència d'elements d'acompanyament en algunes tombes, així en el cas de la sepultura 7 destaca la inclusió d'una tassetta amb nansa a mà, mentre que en el cas de la sepultura 3 indica la presència d'un vaset globular de bronze amb peu i coll alt (Esteve Gálvez 1999: 54-57). Es tracta en ambdós casos, de tombes que presenten urnes de tancament hermètic de factura arcaica que ens situen en ple segle VI anE, de fet la tomba 7 inclou una fíbula de doble ressort que podria situar l'enterrament en la primera meitat d'aquest mateix segle. D'altra banda, a la sepultura 4, hem de destacar la presència d'una copa jònia B-2, de la qual només se'n conserva el peu, i que ens situaria ja en un context de segona meitat del segle VI anE (Sanmartí 1973: 233; Noguera 2006: 147).

Durant la intervenció duta a terme per l'equip universitari de Barcelona, l'única tomba que va permetre documentar la presència d'un vas addicional, era la tomba T.3, que presentava una urna bitroncocònica a mà, acompanyada d'un gerra de ceràmica grisa a torn que presenta la nansa aixecada respecta la vora i que J. Maluquer ja va identificar com un vas exòtic de possible procedència fenícia o grega (Fig. 118). De fet, en relació amb aquest vas, tant Jaime Vives com Raimon Graells, han assenyalat que es tracta molt probablement d'un *Dipper Jug* fenici, similar als exemplars documentats a Toscanos, Chorreras, Morro de Mezquitilla o Sa Caleta (Vives 2005b: 88; Graells 2009a: 67).

Es tracta d'un vas relacionat molt probablement amb el servei de la beguda, que més enllà d'interpretar-se com a possible indicatiu d'alguna pràctica ritual de libació, prèvia al tancament de la tomba, s'ha d'entendre com un vas de repartiment que pel fet de ser exòtic podia comunicar un significat simbòlic especial. Aquesta gerra presentava la nansa trencada, fet que podria explicar molt possiblement la seva inclusió a la tomba,



Figura 117. Vasos d'ofrena recuperats en les intervencions efectuades amb anterioritat als treballs de Joan Maluquer (Maluquer 1984; Fig. 10).

un cop ja amortitzada o fora d'ús. D'altra banda, en el cas de la tomba T.24, hem de destacar la presència d'un plat fenici de ceràmica grisa que s'assimila al tipus B5 de la Penya Negra (Garcia 2005: 121). Aquest tipus ha estat definit com a "plato de borde saliente", i l'exemplar de Mas de Mussols presenta, a l'igual que els exemplars de la Penya Negra, un parell d'orificis a tocar de la vora (González Prats 1983: 157 i 159, fig. 35). Es tracta en tot cas, d'un vas que en el seu moment J. Maluquer ja va identificar com una peça d'importació i que es va localitzar com a tapadora d'una copa amb peu alt que feia les funcions d'urna funerària.

La seva inclusió en una tomba ens indicaria el potencial simbòlic que adquireixen certs elements exòtics de vaixel·la en el marc d'uns plantejaments ideològics que seleccionen determinats objectes d'ús personal a l'hora d'emfatitzar els discursos identitaris. D'altra banda, cal valorar que en aquest cas ens trobem davant de dos vasos que remetent clarament a l'esfera de les pràctiques de consum d'aliments, ja que la copa al·ludeix a la beguda, mentre que el plat està en relació amb el consum dels sòlids. En tot cas, cal remarcar, que l'ús del plat s'ha de situar en relació a les modificacions que haurien experimentat els hàbits de consum dels aliments sòlids, arran de l'arribada de nous productes (com les salaons de carn o de peix) que obeeixen a noves preparacions culinàries. D'altra banda, l'ús d'una copa com a urna funerària, també es va poder constatar en la tomba T.50, però en aquest cas es tractava d'un vas a mà de perfil obert que presenta una nansa perforada i que contenia alguns elements metàl·lics (torques, braçalets, sivella de cinturó, etc.) (Fig. 118).

De fet, pel que fa a elements metàl·lics, hem de fer referència als ganivets de ferro, que en el cas de Mas de Mussols estan representats per diversos exemplars afalcatats que estarien subjectats a un mànec de fusta per mitjà de dos reblons de ferro o de bronze. En el marc del present treball, hem apuntat que els ganivets, més enllà d'entendre's com a objectes d'ús personal, són ítems que haurien actuat com a instruments específics en determinades pràctiques alimentàries que posseïrien unes clares connotacions rituals (sacrifici d'animals, esquarterament de la carn, etc). Tanmateix, en el cas de Mas de Mussols, els ganivets es documenten associats generalment amb les llances (T.11, T.18, T.19, T. 32, T.37, T.46, T.49) (Maluquer 1984: 97), fet que ens ubica clarament en contextos de segona meitat del segle VI anE i planteja unes altres connotacions interpretatives en relació al moment de gestació d'una nova simbologia del prestigi, fonamentada en la imatge i la panòplia del guerrer.

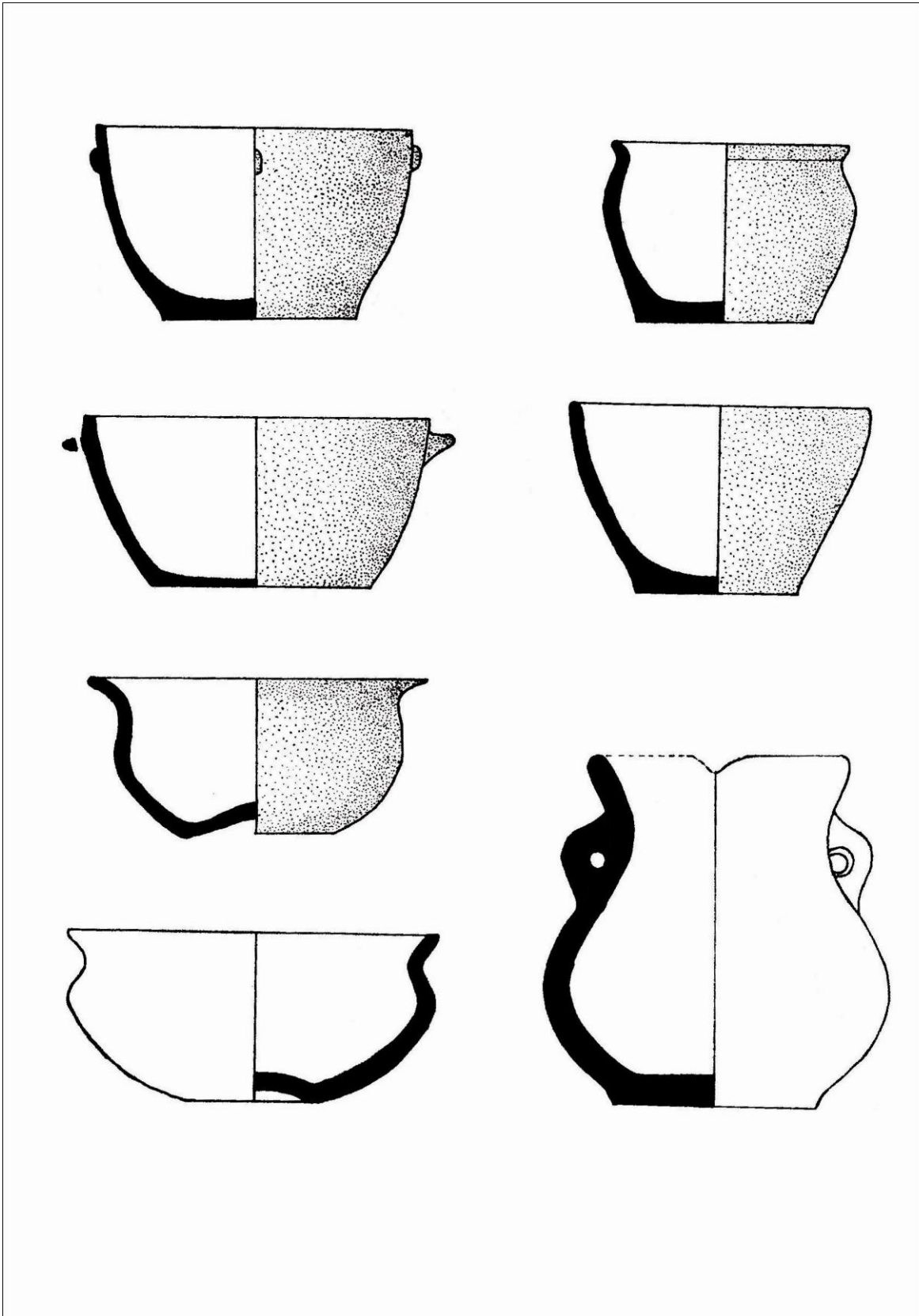

Figura 118. T50. Vas obert utilitzat com a urna funerària; T24. Copa a torn utilitzada com a urna amb un plat fenici de ceràmica grisa com a tapadora; T3. *Dipper jug* fenici amb la nansa trencada.

La tomba X: els perfums

Entre el conjunt d'objectes d'importació documentats a la necròpolis de Mas de Mussols, hem de destacar de manera especial un lot d'elements molt singular que integra una ampolleta fenícia, dos *aryballoi* (un de grec i un altre d'imitació), cinc escarabeus i un anell de plata. Es tracta d'una sèrie d'objectes dels quals no es coneix la seva localització precisa, ja que van ser recuperats per un grup d'aficionats locals d'Amposta que els van entregar a F. Esteve i només sabem que foren documentats en un mateix sector de la necròpolis, fet que ha portat a plantejar la possibilitat que formessin part d'un mateix aixovar.

Durant les primeres excavacions dutes a terme a l'indret per part dels aficionats locals, el Sr. Rigoberto González ("Tio Rigo"), va excavar una tomba amb un aixovar molt singular, no obstant això va donar dues versions diferents sobre la seva composició. Així, F. Esteve Gàlvez es refereix a la sepultura 18 molt superficialment,, afirmant simplement que contenia una ampolleta fenícia. No obstant això, reconeix que es tractaria de la troballa més singular de la necròpolis que, ell no en va poder inventariar, perquè els materials els va recollir directament J. Maluquer (Esteve Gàlvez 1999: 61). Joan Maluquer, per la seva banda, explica que Rigoberto González li va comunicar la troballa d'una tomba que incloïa la presència de dos aríbals globulars, una *oil bottle*, un anell de plata i una urna d'orelletes. A més també comenta que els escarabeus recuperats procedien de la mateix zona, fet que va motivar que J. Maluquer intervingués novament en aquest sector i recuperés un nou escarabeu i una sivella de cinturó de tres garfis (Maluquer 1984: 67).

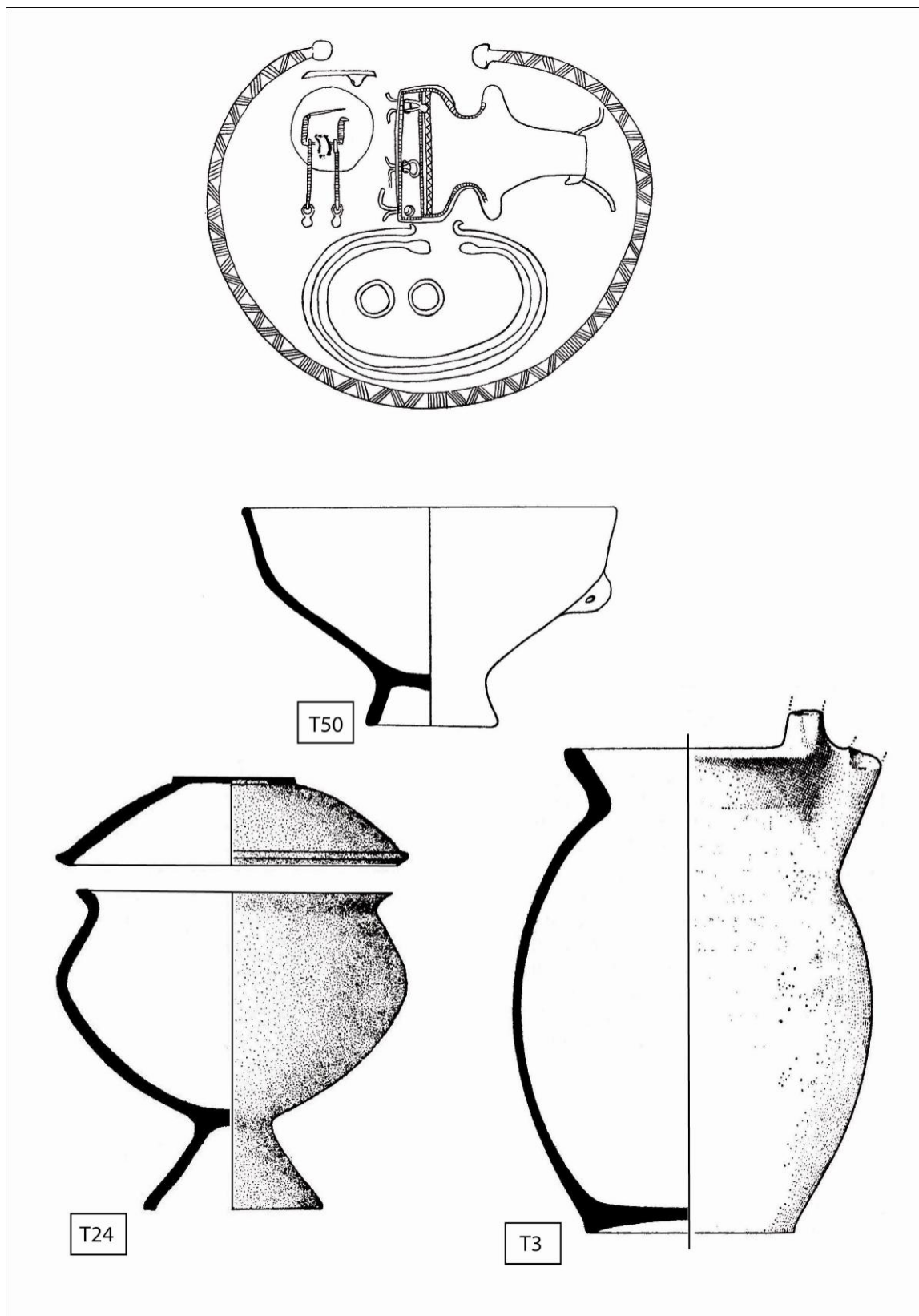
Tot plegat va fer que J. Maluquer proposés l'existència hipotètica d'un suggerent conjunt, que denomina Tomba X, i que estaria integrat per una urna d'orelletes de tancament hermètic, dos *aryballoi*, una ampolleta fenícia, cinc escarabeus, una sivella de cinturó de tres garfis i un anell de tipus grec amb una sirena. Tanmateix, hem de dir que es tracta d'un context hipotètic que planteja alguns dubtes interpretatius. De fet, l'associació plantejada, permet en principi definir dos conjunts, ja que mentre pels aríbals de tipus grec, l'ampolleta fenícia i l'anell de plata resulta coherent plantejar una datació compresa entre el 575-550 anE, l'urna d'orelletes i la sivella de cinturó de tres garfis són elements més propis d'un context datable a la segona meitat del segle VI anE. Això ens portaria en principi a valorar la possibilitat que s'haguessin agrupat materials de dues tombes diferents.



Figura 119. Contenidors de perfum associats a l'aixovar de la tomba X.
A. *Aryballos* corinti; B. Ampolleta fenícia; C. *Aryballos* d'imitació en ceràmica a mà.

D'altra banda, recentment, Raimon Graells ha proposat la possibilitat que es tractés realment d'un únic aixovar datable a mitjans del segle VI anE, moment en el qual s'haurien pogut reunir tots els materials que conformen el conjunt, ja que tant la presència de l'ampolleta fenícia, que sembla respondre a un perfil evolucionat, com dels escarabeus, ha de situar-se en un moment avançat del segon quart del segle VI anE, un moment en el qual els circuits comercials fenicis han deixat de funcionar (Graells 2009a: 319). Però més enllà de les qüestions cronològiques, en el marc del present treball ens interessen sobretot aquells aspectes que ens poden proporcionar informació referida a les pràctiques rituals. Així, en aquest cas, si ens centrem en els vasos ceràmics d'acompanyament, cal destacar que tant l'ampolleta fenícia com els *aryballoi*, són recipients destinats específicament a contenir perfums o olis perfumats, fet que ens obliga a valorar quins factors expliquen la inclusió d'aquest tipus d'objectes en l'aixovar d'una tomba (Fig. 119).

Els perfums constitueixen una de les categories que habitualment es situa en l'esfera dels productes d'importació, per tant cal pensar que els cosmètics exòtics haurien adquirit un potencial simbòlic d'especial rellevància, fet que els convertiria en elements idonis per tal de ser utilitzats o exhibits en el marc de determinades pràctiques rituals. De fet, l'escassa presència de contenidors de perfums en les necròpolis del nord-est peninsular i del sud de França durant la primera edat del ferro i l'ibèric antic, ens indica precisament que els perfums exòtics serien productes de circulació molt limitada. Aquest fet ressalta, sens dubte, la importància d'un conjunt com el que es proposa per a la Tomba X, que inclou fins a tres vasos relacionats amb el perfum i per tant ens confirma que es tracta de la tomba d'un personatge distingit que té accés a l'ús d'uns productes foranis molt singulars.

L'ampolleta fenícia és una *oil bottle* que correspon a la forma 3 de Bisi (1970) i més concretament al tipus 2361 de Joan Ramon (Ramon 1982), que troba els seus paral·lels més importants en alguns exemplars de la necròpolis de Puig des Molins (Eivissa) i en les necròpolis sardes de Bithia i Mozia. De fet, J. Ramon proposa que es tractaria d'una ampolleta de producció sarda, vehiculada a través d'Eivissa (Ramon 1982: 32). D'altra banda, l'*aryballos* corinti de Mas de Mussols, constitueix un dels únics exemplars documentats fora de l'hinterland d'Empúries, juntament amb l'exemplar de la necròpolis de Milmanda (Vimbodí) (Ramón 1989; 1995; Graells 2006b; 2008) i d'un altre possible individu que se cita en la tomba 4 de la necròpolis veïna de Mianes (Santa Bàrbara) a partir de la presència d'una vora plana pintada amb

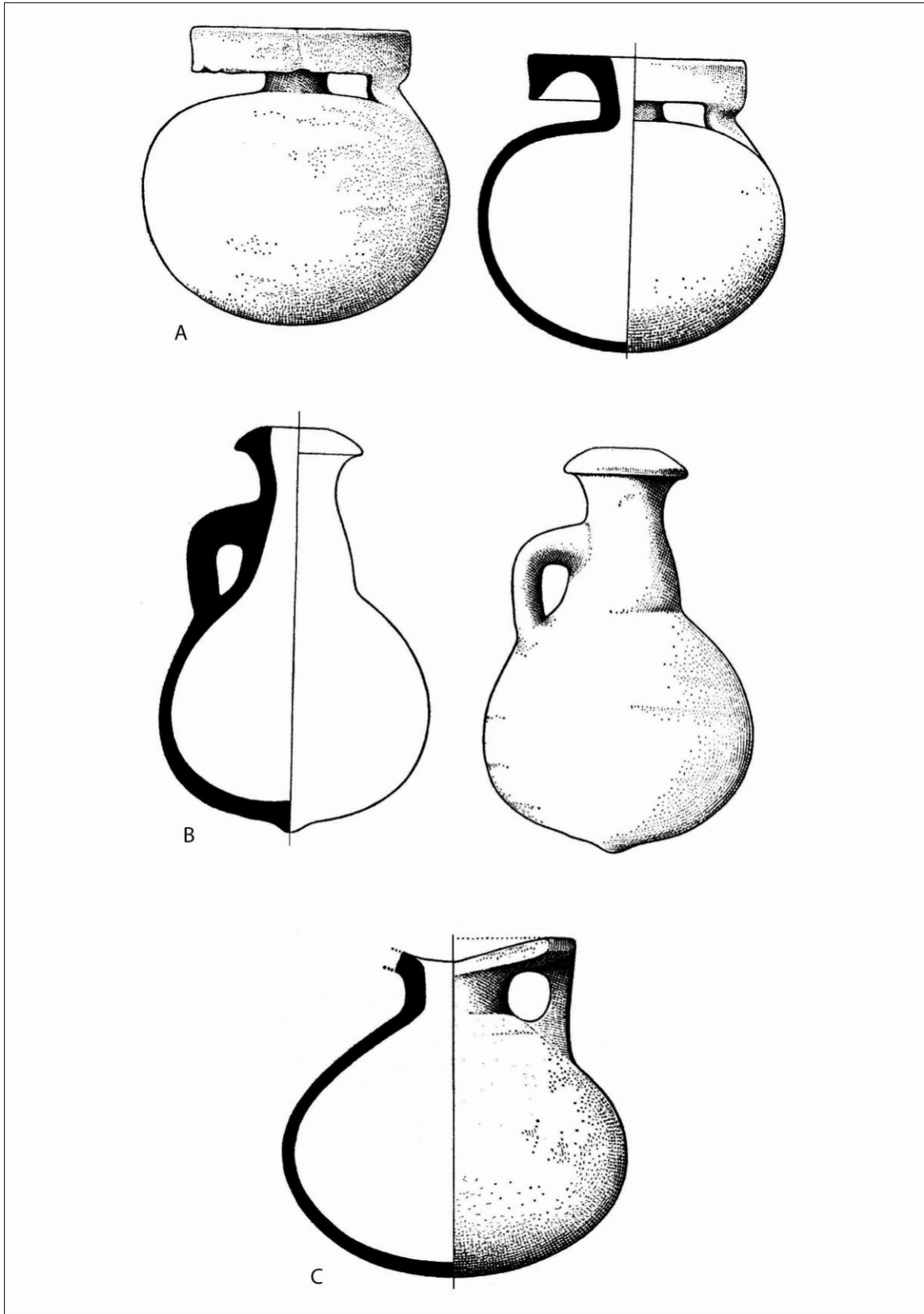
dues línies paral·leles (Maluquer 1987: 125). De fet, la distribució dels aríbals permet destacar en aquest primer moment el predomini de les produccions corínties o etrusco-corínties, ja que no serà fins a mitjans del segle VI anE, quan comencin a imposar-se les produccions de tradició naucràtica. En aquest sentit, s'ha assenyalat que Corint es va caracteritzar per la producció del perfum d'*Iris* (Graells 2009a: 315).

D'altra banda, la presència d'una imitació d'*aryballos* en ceràmica a mà, ve a confirmar no només l'alta valoració que tindria el producte contingut, sinó sobretot la voluntat local d'accedir a aquells objectes que posseïen un elevat potencial simbòlic.

En tot cas, l'associació que presenta aquest aixovar resulta curiosa, o si més no poc freqüent, ja que concentra diversos contenidors de perfums, un de tradició fenícia i un de tradició grega, fet que ens podria indicar un gust especial per mesclar o aconseguir determinats olors. De fet, l'ús dels perfums deuria ser un recurs utilitzat de manera habitual en les celebracions cerimonials, tant a nivell individual (ungir-se o perfumar-se directament amb un cosmètic) com a l'hora de crear determinats ambients (cremacions d'oli perfumat, encens, etc).

En concret, nosaltres volem aprofitar la presència d'aquestes evidències relatives al perfum, per tal de referir-nos al paper important que juguen els factors olfactius en el marc dels aspectes que contribueixen a ritualitzar les pràctiques de consum. En aquest sentit, hem de valorar que el banquet representa precisament un escenari social en el qual entren en joc diversos factors sensitius (vista, gust, olfacte). La pròpia preparació dels aliments i les elaboracions culinàries deuriem generar aromes i olors emfatitzats que podien actuar també com un camp important de l'acció ritual. Per tant, pensem que l'ús dels perfums es podia incloure fàcilment entre el conjunt de símbols o mitjans d'expressió que contribuïen a ritualitzar un determinat context de consum.

D'altra banda, a l'hora d'explicar la seva presència en els contextos funeraris, cal tenir present que els perfums, a l'igual que la vestimenta i els objectes d'indumentària personal, són un element estretament vinculat al cos i a la personalitat. Per tant, perfumar-se constitueix un factor potencialment utilitzable a l'hora de reforçar les expressions identitàries, fet que explicaria la presència habitual dels contenidors de perfum en determinades tombes distingides. En l'imaginari oriental, el perfum es considera la suor dels déus o bé l'aliment dels déus i la seva importància simbòlica està estretament relacionada amb el concepte de la immortalitat (Olmos 1985: 14). Aquesta relació amb la mort, és també un dels factors que explica la seva presència habitual en

els aixovars de les tombes, no només com a símbol de l'estatus refinat del difunt, sinó probablement també com a símbol que ha de garantir el trànsit al més enllà.

Durant el segle VI anE coneixem la presència de contenidors de perfum en diverses tombes del nord-est peninsular, tractant-se en alguns casos de conjunts que reuneixen en un mateix context, el contenidor de perfum i els símbols del banquet. Així, en el cas de la tomba EF-9 de la necròpolis de Vilanera (L'Escala), comptem amb la presència d'una *oil bottle* fenícia (forma Bisi-3) en un mateix aixovar en el qual s'han pogut documentar diversos instruments de banquet com dos morters-trípodes, un *simpulum* i un ganivet de ferro (Aquilué *et alii* 2008). Pel que fa als *aryballoi*, podem destacar el cas de la tomba 2 de la necròpolis de la Muralla NE d'Empúries, on la presència d'un aríbal comparteix protagonisme amb dos *oinochoai* (un grec i l'altre etrusc) i un *simpulum* (Almagro 1955; Lucas 2003-2004).

En tot cas, a la tomba X de Mas de Mussols, el conjunt d'objectes mencionats per J. Maluquer no inclou cap dels símbols del banquet ni cap element relacionable amb les pràctiques de consum. No obstant això, en funció dels interessos del present treball hem cregut interessant fer referència a la qüestió dels perfums, ja que no hem d'oblidar que emfatitzar els olors i els aromes constitueix un dels factors més efectius a l'hora de ritualitzar els contextos domèstics i funeraris, modificant els ambients amb l'objectiu de crear una determinada atmosfera especial.

De fet, el repertori fenici occidental inclou diversos objectes relacionats amb aquestes qüestions, ja que al marge de les ampolletes de perfum, hem de valorar també els cremaperfums o *thymateria* i les llànties. En aquest sentit, pensem que val la pena destacar que en el cas de Barranc de Gàfols (Ginestar), la presència dels *thymateria* es documenta en els recintes I i II de l'assentament, que són aquells que han estat interpretats com a espais de reunió comunitària (Sanmartí *et alii* 2000).

Pel que fa a les llànties, l'únic exemplar fenici documentat a l'àrea de l'Ebre, és una peça descontextualitzada que prové precisament del Pont de la Pedrera (l'Aldea), un jaciment molt proper a la necròpolis de Mas de Mussols que es troba a l'extrem nord-oest de la pròpia terrassa de la Palma. Es tracta d'una llàntia que presenta un únic bec obert, un tipus arcaic que no es documenta ni a Eivissa, ni a Motya ni a Nora i que en el cas de Cartago es situa a finals del segle VIII o inicis del segle VII anE (Noguera 2006: 126; Lám. 78, 4).

CONTEXTOS	ESTRUCTURA FUNERÀRIA	ELEMENTS D'AIXOVAR			
		Urna	Vasos d'acompanyament	Objectes metàl·lics	Altres
M1 Coll del Moro	Túmulo de planta circular.	—	- 1 plat carenat en ceràmica a mà.	-Diversos braçalets. -1 torques. -1 fibula de doble ressort. - 1 penjoll de fil de bronze.	Túmulo coronat per <i>cippus</i> .
M2 Coll del Moro	Túmulo de planta quadrada.	Vas troncocònic de vora exvasada.	- Fragments pertanyents a 5 vasos indeterminats en ceràmica a mà.	- 3 braçalets. - 2 denes de bronze. - Fragments de làmina de bronze.	- 1 dena de pasta vítria.
M4 Coll del Moro	Túmulo de planta circular.	Urna Cruz del Negro	- 1 vas à <i>chardon</i> en ceràmica a mà. - 1 plat fondo. - 1 vas acanalat decorat en roig. - Fragments pertanyents a 7 vasos indeterminats en ceràmica a mà.	-Diversos braçalets de bronze. - 1 braçalet de ferro de secció rectangular.	-Presència de dos vasos d'ofrena al peu de l'estructura.
M9 Coll del Moro	<i>Loculus</i> falcat amb petites lloses.	Urna Cruz del Negro	- 2 vasos a torn d'espalla carenada. - 1 urna de tancament hermètic a torn.	-1 ganivet de ferro. - Fragment de ferro de secció circular.	—
M10 Coll del Moro	Túmulo de planta circular	Urna de tancament hermètic a torn.	- 1 urna de tancament hermètic en ceràmica mà. - 1 vas obert amb decoració de mugrons, - 1 urna de vora entrant feta a mà -1 vas de vora exvasada i perfil globular.	- 1 torques. - 1 placa-fibula. - 1 fermall de cinturó. - 1 tija de secció circular de bronze. - 1 braçalet. - 1 anella de ferro.	- 5 denes de gres. - 4 quatre denes de pasta vítria. - 2 fragments d'una dena en pedra calcària. Túmulo coronat per <i>cippus</i> . -Presència de tres vasets d'ofrena als peus de la cista.
M16 Coll del Moro	Túmulo de planta circular	Vas fènic de perfil globular (tipus 31 de Cuadrado).	- 1 gerra bitroncocònica. - 1 vaset globular.	- 4 braçalets de bronze.	—
M23 Coll del Moro	<i>Loculus</i>	Urna Cruz del Negro	- 1 vaset troncocònic. - 1 gerra de perfil en S.	-1 braçalet de bronze.	—
Sepulcre 11 Barranc de Sant Cristòfol	Túmulo de planta circular	—	- 1 bol amb nanses tubulars decorat en groc i vermell. -1 plat carenat engalbat en roig-marronós.	- 1 fibula de doble ressort.	—
Sepulcre 48 Barranc de Sant Cristòfol	—	Vas bitroncocònic amb nanses horitzontals tubulars	- 1 bol amb nanses tubulars pintat en groc i roig. - 1 un altre vas de color vermellós.	—	—

Quadre 3.1. Taula que recull de manera sintètica les principals característiques que defineixen els contextos funeraris analitzats.

CONTEXTOS	ESTRUCTURA FUNERÀRIA	ELEMENTS D'AIXOVAR			
		Urna	Vasos d'acompanyament	Objectes metàl·lics	Altres
Sepulcre 26 Mas del Roig	Túmulo de planta circular (?)	Vas à chardon en ceràmica a torn (?)	- 1 tapadora	-1 braçolet de bronze.	
Sepulcre 13 Mas de Flandí	Túmulo de planta circular	Tenalla ovoide binansada a torn	-1 vas amb decoració de cordó. - 1 tapadora. - 1 petit vas amb perforació a la part superior.	—	—
Sepulcre 2 La Clota	Túmulo de planta circular	Vas a torn pintat en roig (?)	- 1 gerra de perfil en S. - 1 coll de tapadora. - Fragments informes d'un altre vas a mà.	-2 fragments del cèrcol d'un trípede de barnilles. -2 braçalets de bronze.	—
Les Ferreres	<i>Loculus</i> o fossa coberta amb lloses (?)	Vas indeterminat a torn (?)	—	-1 suport de bronze. -1 pàtera de bronze. -1 <i>simpulum</i> . - 2 espases de ferro. - 1 cuirassa de bronze. -1 <i>cnèmides</i> de bronze.	—
U. 116 El Calvari	<i>Loculus</i>		—	-1 ganivet de ferro.	—
U. 146 El Calvari	<i>Loculus</i>		—	-1 ganivet de ferro.	—
U. 150 El Calvari	<i>Loculus</i>	Urna bitroncocònica amb mugrons aplicats.	—	-1 ganivet de ferro.	—
U. 155 El Calvari	<i>Loculus</i>	Urna bitroncocònica amb decoració acanalada.	—	-1 ganivet de ferro.	—
T. X Mas de Mussols	<i>Loculus</i>	Urna d'orelletes de tancament hermètic	-1 <i>oil bottle</i> fenícia. -1 <i>aryballos</i> corinti. - 1 imitació d' <i>aryballos</i> en ceràmica mà.	- 1 sivella de cinturó de tres garfis. - 1 anell de plata.	- 5 escarabeus.
T. 3 Mas de Mussols	<i>Loculus</i>	Urna bitroncocònica en ceràmica a mà.	- <i>Dipper jug</i> fenici.	—	—
T. 24 Mas de Mussols	<i>Loculus</i>	Copa amb peu alt en ceràmica a torn.	-Plat fenici de ceràmica grisa.	—	—

Quadre 3.2. Taula que recull sintètica les principals característiques que defineixen els contextos funeraris analitzats.

Capítol 9

NECRÒPOLIS V.S HÀBITAT: EL CURS INFERIOR DE L'EBRE EN EL CONTEXT DE LA MEDITERRÀNIA NORD-OCCIDENTAL

A l'hora d'efectuar una valoració de conjunt sobre el tipus de pràctiques de consum referents als contextos analitzats en el present treball, pensem que esdevé fonamental contrastar la realitat que documentem a la zona de l'Ebre amb les tendències que evidencien d'altres regions properes, com és el cas de la costa central catalana, l'àrea de l'entorn emporità o el sud-est de França, que també presenten un potencial informatiu destacable (Fig. 120).

En aquest sentit, un dels aspectes més rellevants que singularitza l'àrea de l'Ebre és l'absència significativa de contextos funeraris relacionables amb l'esfera del banquet, quelcom que contrasta notablement amb la situació documentada en d'altres regions de la Mediterrània nord-occidental. De fet, aquesta tendència pot resultar especialment important a l'hora d'il·lustrar l'existència de certes particularitats socio-culturals entre les comunitats indígenes del primer ferro. En el cas de l'Ebre, com hem vist, els contextos que més clarament es relacionen amb el consum comunitari dels aliments i la beguda, es documenten en determinats espais d'hàbitat. Aquest fet, per exemple, contrasta clarament amb el que documentem tant a la zona de l'entorn emporità com a la costa central catalana, on els conjunts que resulten més clarament relacionables amb el banquet han estat documentats exclusivament en context funerari.

En tot cas, resulta evident que un dels objectius fonamentals del present treball és preguntar-se quins factors explicatius hi ha al darrera de les particularitats que evidencia la regió de l'Ebre. En aquest sentit, no hi ha dubte que la ideologia s'ha de valorar com un element clau, no només pel que té a veure de manera genèrica amb l'estudi dels processos de canvi social, sinó pel que fa d'altres aspectes que es relacionen de manera més concreta amb els objectius del present treball; ens referim a qüestions com l'elecció dels espais litúrgics de reunió i consum o al significat social que s'atorga tant als assentaments com a les necròpolis, en la concepció simbòlica del paisatge. De fet, durant la primera edat del ferro, tant a l'entorn emporità com a la costa

central catalana, perviu un tipus d'assentament en cabanes, on les estructures negatives són pràcticament l'única evidència del poblament existent i on resulta molt complicat, fins i tot, la documentació de qualsevol espai habitacional, la qual cosa dificulta notablement la possibilitat d'avançar en l'estudi dels aspectes contextuais. D'altra banda, cal valorar que aquest tipus de poblament és més aviat propi dels models semi-sedentaris, la qual cosa podria potenciar el paper de les necròpolis com a espais rituals amb una especial significació identitària. És a dir, en aquests casos les necròpolis podrien adquirir un pes ritual més rellevant com a indicadors territorials dins del discurs simbòlic d'apropiació i articulació ideològica del paisatge. Aquest fet, convertiria les necròpolis en l'escenari idoni en el qual materialitzar de manera més emfatitzada unes determinades cerimònies socials que solen incloure l'ús ritual dels aliments i la beguda (funerals, cerimònies relacionades amb el culte als avantpassats, etc.). Un dels màxims exponents d'aquest fenomen és la necròpolis de Can Piteu-Can Roqueta (Sabadell), una extensa àrea d'enterrament que constitueix un autèntic centre neuràlgic en el territori. Aquest fet facilitaria la seva funció com a espai ritual i nexa d'integració social a l'hora de permetre identificar els individus dins d'un determinat àmbit regional. En aquesta necròpolis, s'ha pogut constatar la presència d'una elevada densitat de tombes concentrades en un espai molt reduït, fet que sembla indicar una clara voluntat per enterrar-se en una zona molt concreta, quelcom que només pot obeir a una limitació de l'espai funerari deguda a qüestions de significació ritual i identitària (Carlús *et alii* 2007: 137-142).

En el cas del curs inferior de l'Ebre, l'aparició primerenca d'un urbanisme basat en l'ús de la pedra i el fang, no només ha permès una millor conservació del registre relatiu als nuclis d'hàbitat, sinó que és el reflex d'una sedentarització més consolidada que potenciarà el paper dels propis assentaments com a espais d'ús ritual i identitàri. És a dir, en aquest cas existiria la possibilitat d'articular un discurs ideològic diferent, que es materialitzaria a través de l'ús ritual de determinats espais dins del propi assentament. De fet, tot i que disposem d'una mostra contrastada de dades referents a les necròpolis de l'Ebre, hi són absents els contextos integrats per conjunts amplis d'ofrenes i vasos d'acompanyament. Aquest fet es podria interpretar com un clar indicador de l'existència d'una menor complexitat ritual en relació a la pràctica del banquet funerari. Si més no, està clar que en els aixovars de l'àrea de l'Ebre, les pràctiques de consum no es materialitzaren amb el mateix grau d'intensitat que els contextos funeraris documentats en d'altres àrees del litoral català i del sud de França.

Val la pena incidir novament, però, en la dificultat interpretativa que sempre evidencien els contextos funeraris, ja que la composició dels aixovars i la inclusió de determinades associacions respon a una lògica exclusivament simbòlica. De fet, l'aixovar és l'expressió material d'unes determinades creences i es pot utilitzar per tal de comunicar un determinat discurs ideològic, però no té perquè ser el reflex directe d'una determinada realitat social. És a dir, en el cas de les tombes, la presència o absència d'instruments associats al consum de la beguda i dels aliments, tant si es tracta de la inclusió de determinats elements metàl·lics (asts, *simpula*, trípodas) com de la concentració d'amplis conjunts vasculars d'acompanyament, no s'ha d'interpretar per defecte com una evidència indicativa de la pràctica del banquet funerari. Per tant, la manca de contextos amb aixovars complexos, no exclou que en les necròpolis del curs inferior de l'Ebre, la pràctica del banquet esdevingués, també, una part habitual del ritual funerari. En tot cas, és evident que no es constata una clara voluntat de deixar-ne constància en l'aixovar, o si més no, que no hi havia el costum d'amortitzar els objectes del banquet a l'interior de la tomba.

D'altra banda, les possibilitats interpretatives que ens ofereix el fet de poder treballar amb certs conjunts de banquet que han estat documentats en contextos integrats en determinats nuclis d'hàbitat és, lògicament, diferent a les que ens ofereixen els conjunts documentats en les necròpolis. De fet, més enllà que el banquet funerari es pugui utilitzar com a cerimònia per a promoure objectius socials diversos, es sol correspondre amb un tipus de celebració que es concep com un acte d'homenatge al difunt i que habitualment evidencia un caràcter familiar més aviat íntim o restringit. A més, cal tenir present que es tracta d'un tipus de banquet ocasional que s'efectua en motiu d'una defunció.

En sentit contrari, el fet de documentar certs conjunts de banquet en els espais d'hàbitat, ens ofereix expectatives diferents, ja que ens pot donar pistes més clares de les polítiques de comensalitat que articulen l'engranatge social d'una comunitat, a través de la celebració periòdica de certes cerimònies comunitàries com els banquets d'hospitalitat.



Figura 120. Principals jaciments del litoral català i del sud-est de França que se citen en aquest apartat.

Àrea costa central catalana: 1-Can Piteu-Can Roqueta, 2- El Coll, 3- Granja Soley;

Àrea entorn emporità: 1- Vilanera, 2- Anglès, 3- Agullana, 4- Muralla NE;

Àrea Hérault-Aude: 1- Le Peyrou, 2- La Monédière, 3- Pradines, 4- Grand Bassin , 5- Corno Lauzo.

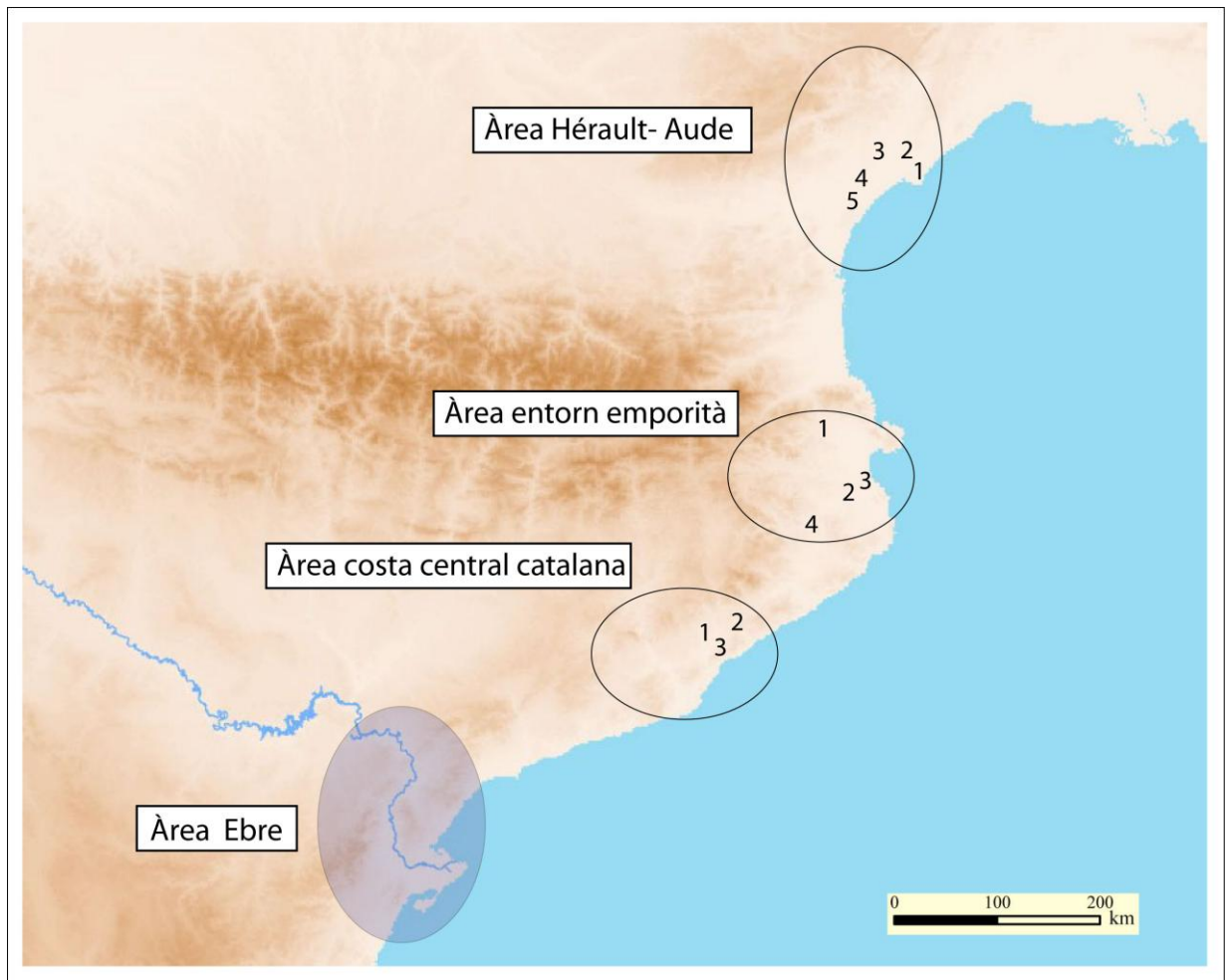
9.1.- De l'Ebre a l'Herault

Si fem un recorregut pel litoral català i el sud-est de França, comprovarem clarament les tendències que acabem d'apuntar, atès que els conjunts que han aportat el gruix més important de dades relatives a l'estudi del banquet formen part de certs contextos funeraris, quelcom que ofereix unes possibilitats interpretatives diferents a les que podem desxifrar en el cas de l'Ebre.

Al sud-est de França, és on constatem de manera més habitual l'existència d'amplis conjunts de vasos a l'interior d'algunes tombes. De fet, molts d'aquests contextos es poden entendre realment com el reflex o la materialització del banquet funerari, tractant-se, tanmateix, d'actes de consum lligats a una esfera familiar més o menys íntima, tal i com s'ha suposat en el cas de Pradines, on s'ha proposat la celebració d'un banquet funerari en el qual hi participarien una o dues famílies nuclears (Mazière 2002: 298). De fet, les tombes del sud-est francès presenten, en línies generals, conjunts d'acompanyament molt extensos que, en ocasions, arriben a la cinquantena de vasos. És interessant el cas de les necròpolis de Pradines, Le Peyrou o Grand Bassin I, atès que durant la primera edat del ferro arriben, respectivament, a mitges de 20, 13 i 22 vasos per tomba. A Pradines, els vasos per beure i menjar (sobretot bols hemisfèrics i vasos de panxa ovoide o còncava de menys de 15 cm de boca) representen un 29%, mentre que el 58% es correspon al servei per a la beguda (dos terços són vasos petits i mitjans de gran coll obert, panxa còncava i peu alt d'entre 15-18 cm d'obertura) i a la petita reserva (diàmetre superior a 20 cm i amb un petit vas o bol a l'interior per repartir el contingut). Tot plegat, demostra l'existència d'una vertadera vaixel·la de taula i cuina (Mazière 2002: 298), mentre que el consum es degué efectuar utilitzant indistintament un plat col·lectiu (grans bols o gerres) o bols individuals. Una situació una mica diferent es descriu a Le Peyrou, ja que els vasos per beure són més escassos (un o dos per tomba) i es troben associats al difunt o bé apareixen a l'interior dels grans vasos, destacant el seu ús destinat a servir el contingut que aquells pogueren tenir. En general, predominen els vasos destinats a la petita reserva, fet que cal posar en relació amb una important presència d'ofrenes alimentàries confirmada per l'existència de restes faunístiques en un 80% de les tombes.



Figura 121. Repertori vascular documentat en els aixovars de les tombes 51 i 183 de Le Peyrou (a partir de Nickels 1989).

De fet, en el cas de la necròpolis de Le Peyrou (Agde, Hérault), les tombes que inclouen un major nombre de vasos d'acompanyament (T.31, T. 115 i T. 183), són aquelles en les quals s'ha pogut identificar la presència de dues urnes funeràries. Així, la tomba 31 (Nickels 1989: 71- 76), que inclou 26 vasos, destaca per la presència de dues urnes que foren localitzades a la part occidental de la tomba, just al costat de dos vasos bitroncocònics de grans dimensions, cadascun dels quals contenia un bol hemisfèric. La inclusió d'aquests bols hemisfèrics s'ha de vincular a la voluntat de dipositar dos vasos de consum individualitzat, un per a cada difunt; mentre que la resta de vasos i gerres s'han d'interpretar essencialment com a contenidors d'ofrenes alimentàries (Fig. 121).

D'altra banda, la tomba 115 (Nickels 1989: 175-180) contenia un conjunt integrat per 25 vasos i presentava igualment dues urnes funeràries ubicades a la part occidental de la fossa. Un dels vasos d'acompanyament contenia un bol hemisfèric, mentre que un altre contenia una copa protocoríntia, un element que constitueix una de les poques peces a torn documentades en aquesta necròpolis. La presència d'aquest element grec de vaixel·la, s'ha interpretat com un vas de consum individualitzat que estaria vinculat a un individu masculí que podria haver disposat d'un accés diferencial a certs ítems mediterranis de circulació molt limitada. De fet, entre els elements metàl·lics d'aquesta tomba, hem de destacar també la presència de tres ganivets de ferro (Fig. 122).

En tot cas, cal assenyalar que la presència de vasos a torn només s'ha pogut constatar en quatre tombes de la necròpolis de Le Peyrou (T.22, T.83, T.115 i T.185), tractant-se de 3 *cofes* i d'un *oinochoe* globular. Aquests elements formen part del lot més antic d'importacions mediterrànies documentades al sud-est francès. Es tracta, en concret, de dos *skyphoi* d'estil protocorinti subgeomètric fabricats al sud d'Itàlia (T. 22 i T. 83) i d'una copa protocoríntia (T. 115), datables totes elles al tercer quart del segle VII anE (650-625 anE), a l'igual que l'*oinochoe*. Representen els testimonis dels primers contactes establerts per les poblacions indígenes del litoral del Llenguadoc amb els navegants originaris de la Grècia de l'Est o bé d'Itàlia, i ens informen que l'arribada dels primers elements mediterranis vinculats al consum individualitzat de la beguda es produeix, en aquesta regió, en un moment netament anterior a la fundació de.

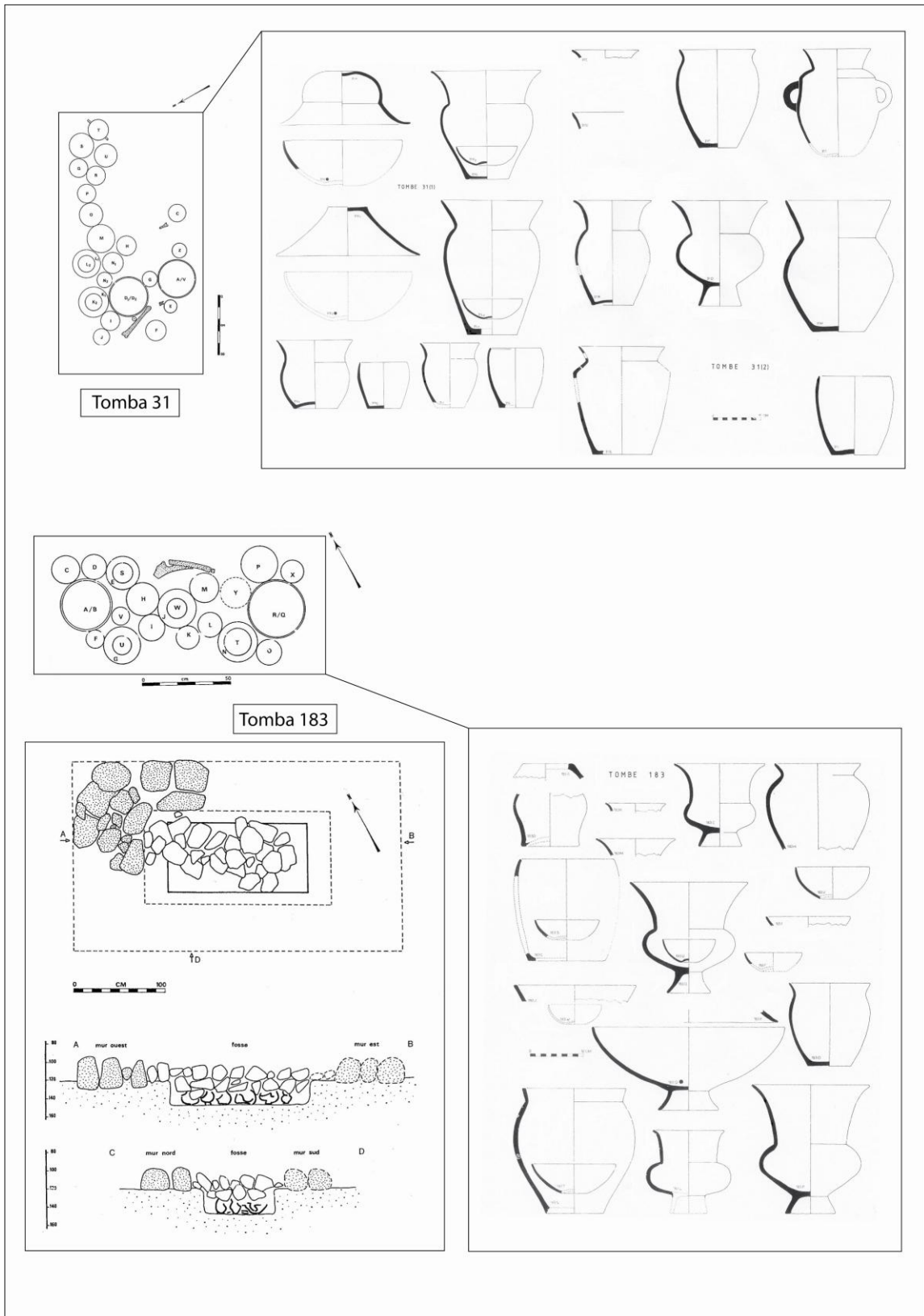
Massalia.



Figura 122. Repertori vascular i elements metàl·lics que integren l'aixovar de la tomba 115 de Le Peyrou (a partir de Nickels 1989).

Finalment, en el cas de la tomba 183 (Nickels 1989: 256-261), hem de destacar la presència de 24 o 25 vasos, entre els quals s'inclouen també dues urnes funeràries. Ara bé, en aquest cas, el més destacable és la inclusió de fins a 6 bols hemisfèrics, tractant-se d'un dels pocs casos que admet la possibilitat de plantejar la celebració d'una possible pràctica de consum, per bé que aquesta s'hauria desenvolupat en la més estricta esfera familiar (entre 4 i 6 comensals) (Fig. 121).

D'altra banda, Grand Bassin I presenta, com Pradines, un veritable servei de taula, novament amb una important proporció de vasos destinats al servei de beguda i a la petita reserva (Mazière 2002). En aquest cas, el nombre de vasos d'acompanyament oscil·la entre els 3 i els 57 individus per tomba, essent freqüents els conjunts integrats per un vintena de peces. Entre els contextos de la necròpolis de Grand Bassin I que resulten més interessants de cara als objectius del nostre treball, hem de destacar les tombes 99 i 68, perquè inclouen uns conjunts vasculars molt extensos, acompanyats de tota una sèrie d'elements singulars que cal relacionar amb l'emergència de certs personatges d'estatus. En aquest sentit, hem de destacar la presència de morrions i brides de cavall en ambdues tombes, fet que va portar a interpretar aquests dos contextos com a "*deux tombes de cavaliers*" (Taffanel i Taffanel 1962). Ara bé, en funció dels nostres objectius, ens interessa posar èmfasi en d'altres qüestions relatives a la composició i complexitat d'aquests dos aixovars (tomba 99: 40 vasos d'ofrena i dos ganivets de ferro; tomba 68 : 57 vasos d'ofrena, dos ganivets de ferro i un *simpulum* de bronze).

De fet, la tomba 68 esdevé un cas especialment interessant, ja que inclou fins a 16 bols hemisfèrics, un fet que podem relacionar amb la celebració d'un banquet funerari de participació relativament àmplia que admet la possibilitat de plantejar, sense problemes, un acte comensal vinculat als membres de 3 o 4 famílies nuclears. En realitat, es tracta d'un context que ha lliurat evidències que ens permeten plantejar la possible celebració d'un banquet funerari destinat a ressaltar el paper social d'un determinat llinatge, quelcom que contrastaria amb el caràcter més aviat privat o familiar que evidencien els aixovars de la major de les tombes d'aquesta necròpolis, en les quals la presència de vasos destinats al consum individualitzat és molt més limitada. Així, per exemple, la tomba 99, que inclou també un conjunt extens de vasos d'acompanyament (57 recipients), únicament va lliurar 5 peces destinades al consum personal.

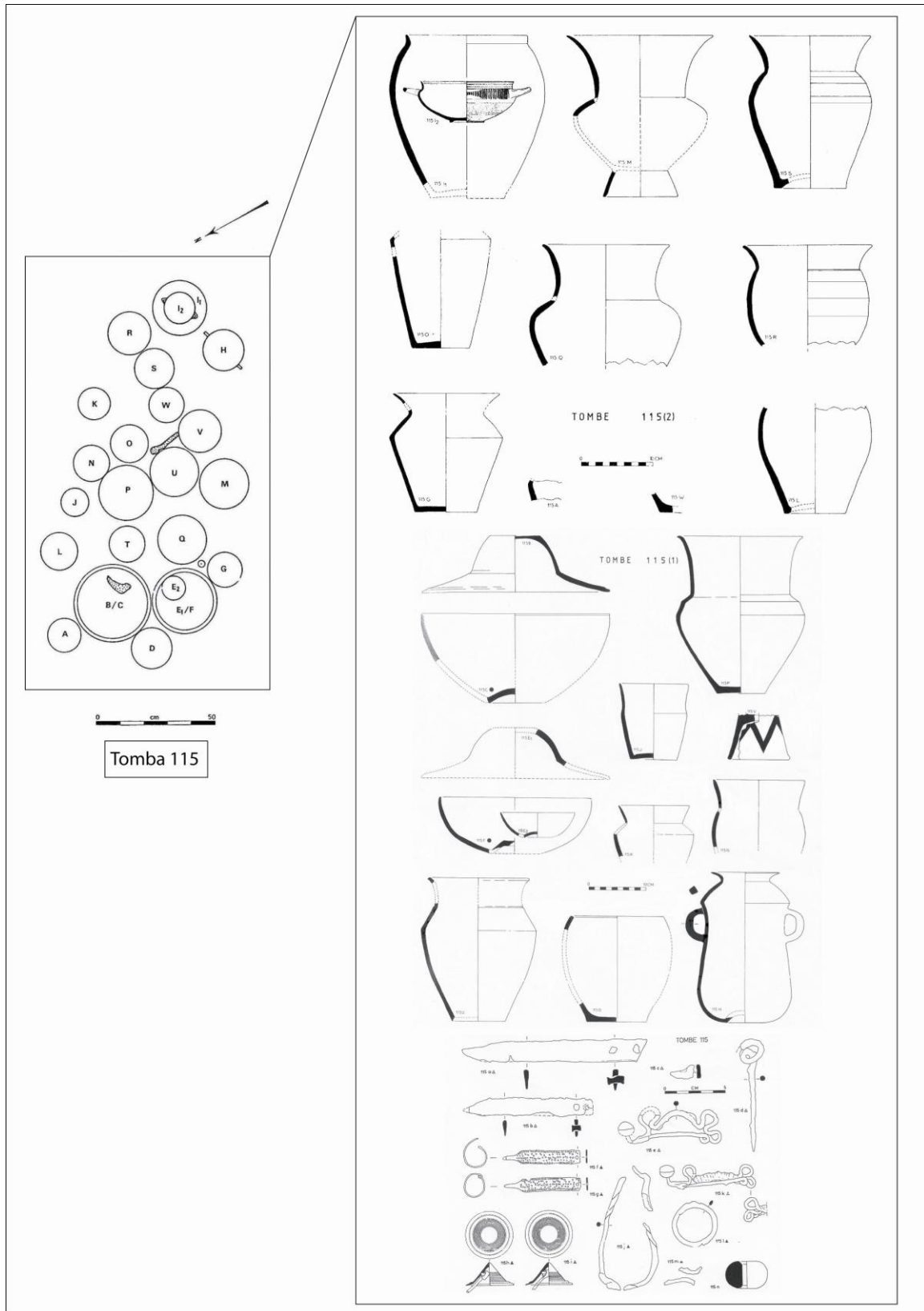
En tot cas, aquesta notable presència de bols documentada en un context com la tomba 68, que també va permetre identificar la presència d'un *simpulum*, pensem que s'ha de vincular al ritual de la beguda. De fet, en un context de segona meitat del segle VII anE, la inclusió d'un *simpulum* aporta un significació diferencial molt important al conjunt. Aquest cullerot de bronze es va documentar a l'interior d'un vas amb peu alt (Taffanel i Taffanel 1962: 24; Fig. 16), que hauria pogut fer les funcions de vas crateroide, quelcom que resulta molt il·lustratiu a l'hora de refermar l'ús del *simpulum* com a element singular de repartiment, resultant especialment efectiva la seva utilització en el marc de determinades pràctiques comunitàries de consum.

A més, cal valorar que entre els vasos d'aquesta tomba, s'inclouen d'altres peces que semblen clarament destinades a contenir la beguda, com és el cas d'un gran vas obert de format crateroide (Taffanel i Taffanel 1962: 16; Fig 18.25), a l'interior del qual es van recuperar fins a tres bols hemisfèrics. Tanmateix, les úniques restes relacionades amb el contingut dels vasos, es refereixen a la possible presència de llet en un recipient de format gairebé cilíndric i fons pronunciat (Taffanel i Taffanel 1962: 14; Fig. 19.46). En tot cas, la major part dels vasos són recipients bitroncocònics, alguns d'ells recolzats a sobre d'un peu alt, que pensem que s'han d'interpretar com a vasos per a la petita reserva, resultant especialment útils per a contenir productes líquids o semilíquids. D'altra banda, també cal valorar la presència de dos ganivets de ferro i d'una destral, uns elements que s'han de vincular a la voluntat d'incloure també aquells instruments que estarien més clarament relacionats amb el sacrifici dels animals i l'esquarterament de la carn (Fig. 123).

Entre els contextos funeraris del sud-est de França, hem de destacar també la tomba aïllada de Corno Lauzo (Taffanel i Taffanel 1960), ja que constitueix un altre exemple de referència. Aquesta tomba ens ubica en una etapa clarament més avançada (mitjans/tercer quart del segle VI anE), tanmateix inclou una sèrie d'elements clarament vinculats al consum de la beguda: un *simpulum*, una copa jònia B2 i una copa àtica; a més d'una àmfora massaliota utilitzada com a urna funerària, quelcom que reforça la idea de vincular el difunt amb l'imaginari del vi. Ara bé, en aquest cas, cal destacar també la inclusió d'una cista de cordons i d'un ganivet de ferro, així com una significativa presència d'elements d'armament (casc, cuirassa de bronze, espasa d'antenes, *soliferrum*, etc.), un tipus d'evidències que hem de relacionar amb la ideologia del guerrer i que ens ubiquen en una etapa que respon a unes altres expectatives socials.



Figura 123. Extens repertori de vasos i elements metàl·lics que integren l'aixovar de la tomba 68 de Grand Bassin I (a partir de Taffanel i Taffanel 1962).



Figura 124. Extens repertori vascular i elements metàl·lics que configuren l'aixovar de la tomba 99 de Grand Bassin I (a partir de Taffanel i Taffanel 1962).

Finalment, hem de citar de manera excepcional el conjunt identificat a la fossa votiva de La Monédiere (Bessan, Hérault) (Nickels i Genty 1974), atès que no procedeix d'un context funerari. En aquest cas, ens trobem davant d'un context que ens ubica clarament a la segona meitat del segle VI anE (540-520 anE). Es tracta d'un conjunt integrat per 21 vasos: un vas crateroide de perfil caliciforme amb peu alt, 7 copes jònies del tipus B2 o derivades, 9 plats à *marli* i 4 bols a mà de petites dimensions (Fig. 125). La disposició dels elements localitzats no ofereix dubtes de la seva deposició intencional, tractant-se d'un dipòsit que s'ha vinculat a un possible ritual de fundació. El conjunt hauria estat amortitzat després d'una determinada pràctica de consum, essent possible plantejar una interessant associació dels elements de consum individualitzat de la beguda i el menjar (en aquest cas copes B2 i plats à *marli*) que semblen informar-nos d'un àpat restringit a un nombre relativament reduït de comensals (entre 7 i 8 individus). En tot cas, aquest conjunt procedeix d'un context associat a un nucli d'hàbitat i ens il·lustra clarament l'adopció dels instruments característics de la tradició vascular grega, tant pel que fa al consum de la beguda (copes jònies) com del menjar (plats à *marli*).

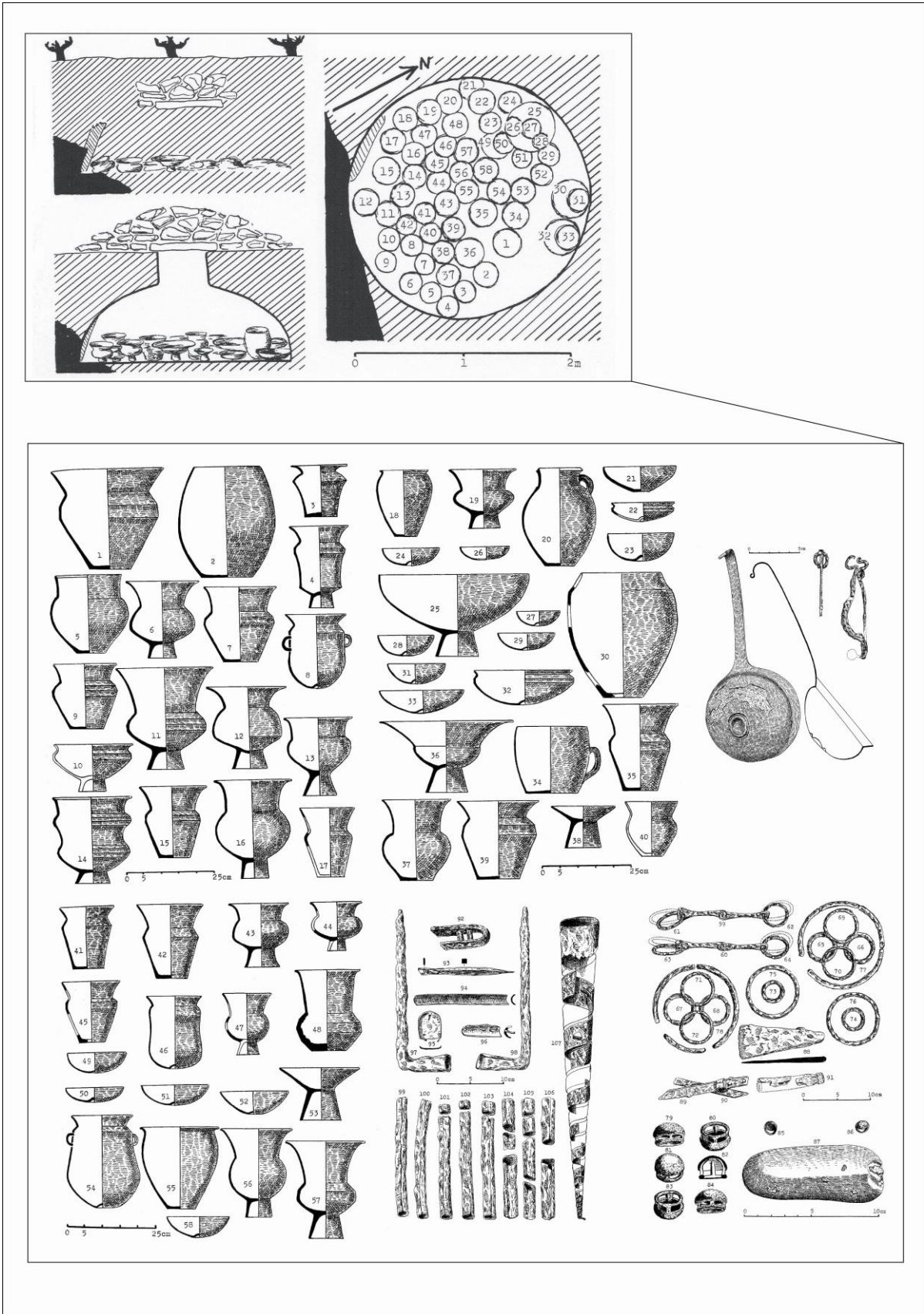
Una altra de les regions que ha proporcionat un dels focus importants d'informació, és la zona de l'entorn emporità, on l'existència d'una etapa de contactes mediterranis prèvia a la instal·lació de la colònia focea d'*Emporion*, representa una realitat cada cop més ben definida. En aquest sentit, hem de destacar la informació que han proporcionat les intervencions a la *Palaiàpolis* de Sant Martí d'Empúries i a la necròpolis de Vilanera (L'Escala), que han permès confirmar l'existència d'uns contactes fluids amb el comerç fenici.

L'estudi dels materials documentats en aquells contextos anteriors a la presència grega, ha permès confirmar que la distribució d'importacions al sector meridional del golf de Roses es manifesta per mitjà de l'arribada d'una variada gama de tipus i produccions ceràmiques. En aquest sentit, és evident que la seqüència d'ocupació de l'assentament de Sant Martí d'Empúries, ha permès definir de manera força precisa unes *facies* molt interessants a l'hora d'avaluar les modificacions que experimenten els contactes mediterranis i les tendències comercials des de mitjans del segle VII fins a inicis del segon quart del segle VI anE (Aquilué *et alii* 2008) (Fig. 126). En aquest sentit, el més rellevant en relació al nostre treball és que aquesta notable presència

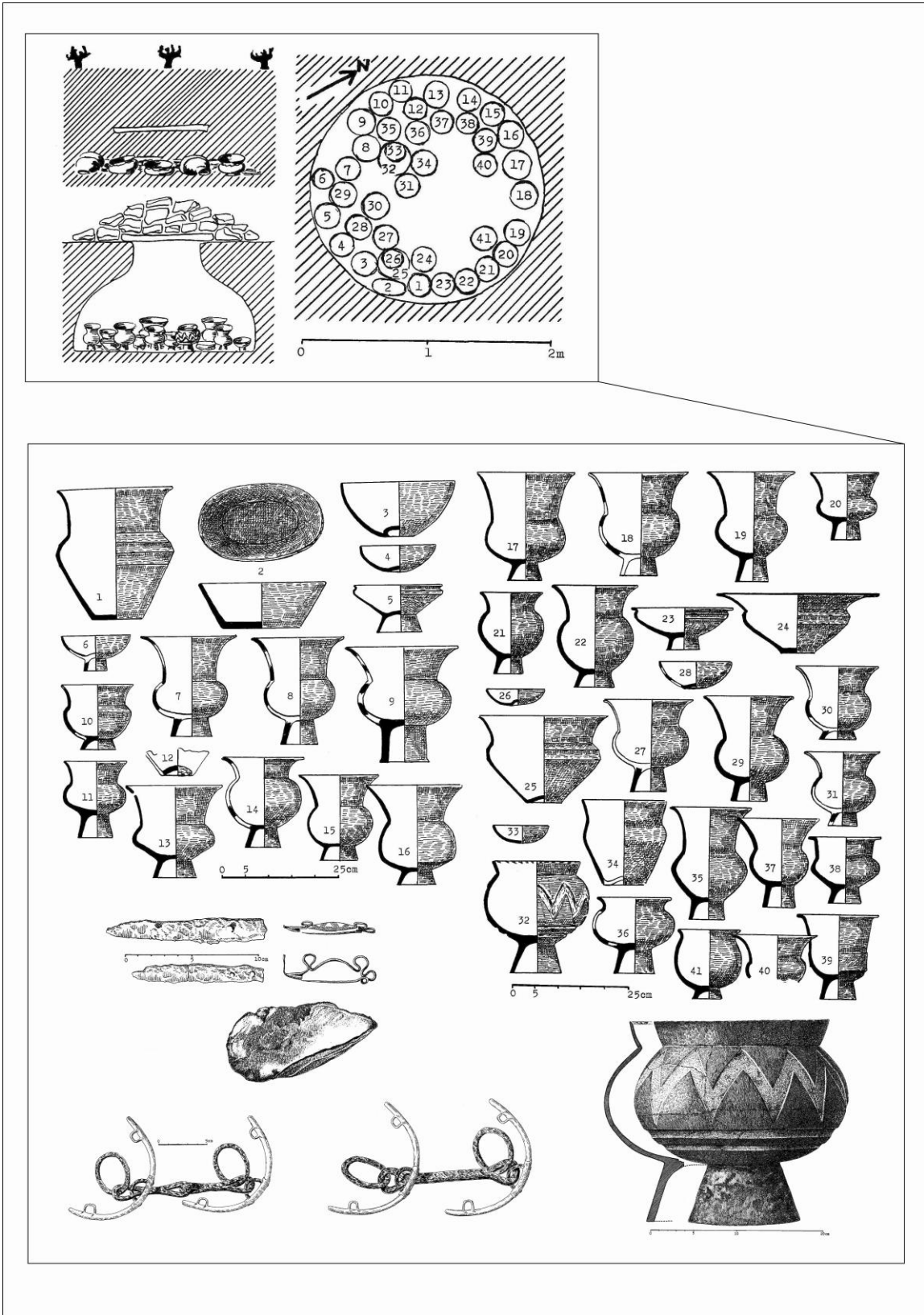

Figura 125. Conjunt vascular procedent del dipòsit La Monédière (Bessan, Hérault)
(Nickels i Genty 1974).

d'importacions, està representada, sobretot, per elements vinculats al consum de la beguda, ja que integra essencialment envasos amfòrics, molt probablement vinculats al comerç del vi, i alguns exemplars, més escassos, de vasos per a beure. Així, dins del conjunt d'importacions de la fase més antiga d'ocupació de Sant Martí d'Empúries (Fase IIa), datable entre mitjans i finals del segle VII anE destaca, especialment, la presència de fragments d'àmfores fenícies del tipus T-10.1.2.1 de la costa mediterrània andalusa.

Ara bé, entre el conjunt de materials importats d'aquesta etapa, hem d'incloure també alguns fragments d'àmfores etrusques, juntament amb alguns fragments de *kantharoi* de *buchero nero*. L'arribada d'aquest segon grup de productes sembla vincular també aquesta zona amb el comerç etrusc. Per tant, a l'entorn emporità, hi podrien confluïr en aquesta etapa els circuits de distribució del vi etrusc i del vi fenici. D'altra banda, en l'etapa més recent de l'assentament (Fase IIb), la presència d'importacions resulta percentualment més significativa, fet que evidencia una intensificació dels contactes mediterranis a partir de finals del segle VII i durant el primer quart del segle VI anE. Entre els materials d'aquesta segona etapa relacionats amb el comerç fenici, hem de destacar una certa diversificació (àmfores centremediterrànies tipus T-2.1.1.2, PE-10 eivissenques i d'altres àmfores "protoibèriques" o de "tipus fenici"). En els nivells corresponents a l'abandonament de l'assentament, que cal situar en el pas del primer al segon quart del segle VI anE, és a dir pels volts del 575 anE, destaquen alguns vasos d'importació relacionats amb el consum de la beguda, com un bol carenat de tipus fenici, parcialment cobert amb engalba de color marró clar-vermellós, així com algunes peces corínties (un alabastre i una còtila) i d'altres originàries de la Grècia de l'Est: copes jònies del tipus A2 i possiblement del tipus A1, a més d'altres fragments de ceràmica grisa i pintada. De fet, l'arribada d'aquestes produccions gregues ja es pot relacionar amb una primerenca freqüentació comercial focea del golf de Roses que cal situar a les dècades inicials del segle VI anE. (Aquilué *et alii* 2008: 175-178).

Tanmateix, en funció dels interessos del nostre treball, volem destacar essencialment l'existència de certs contextos funeraris documentats a les necròpolis de Vilanera (l'Escala), Can Bech de Baix (Agullana) i Anglès (La Selva), que concentren objectes clarament associats a l'imaginari del banquet.

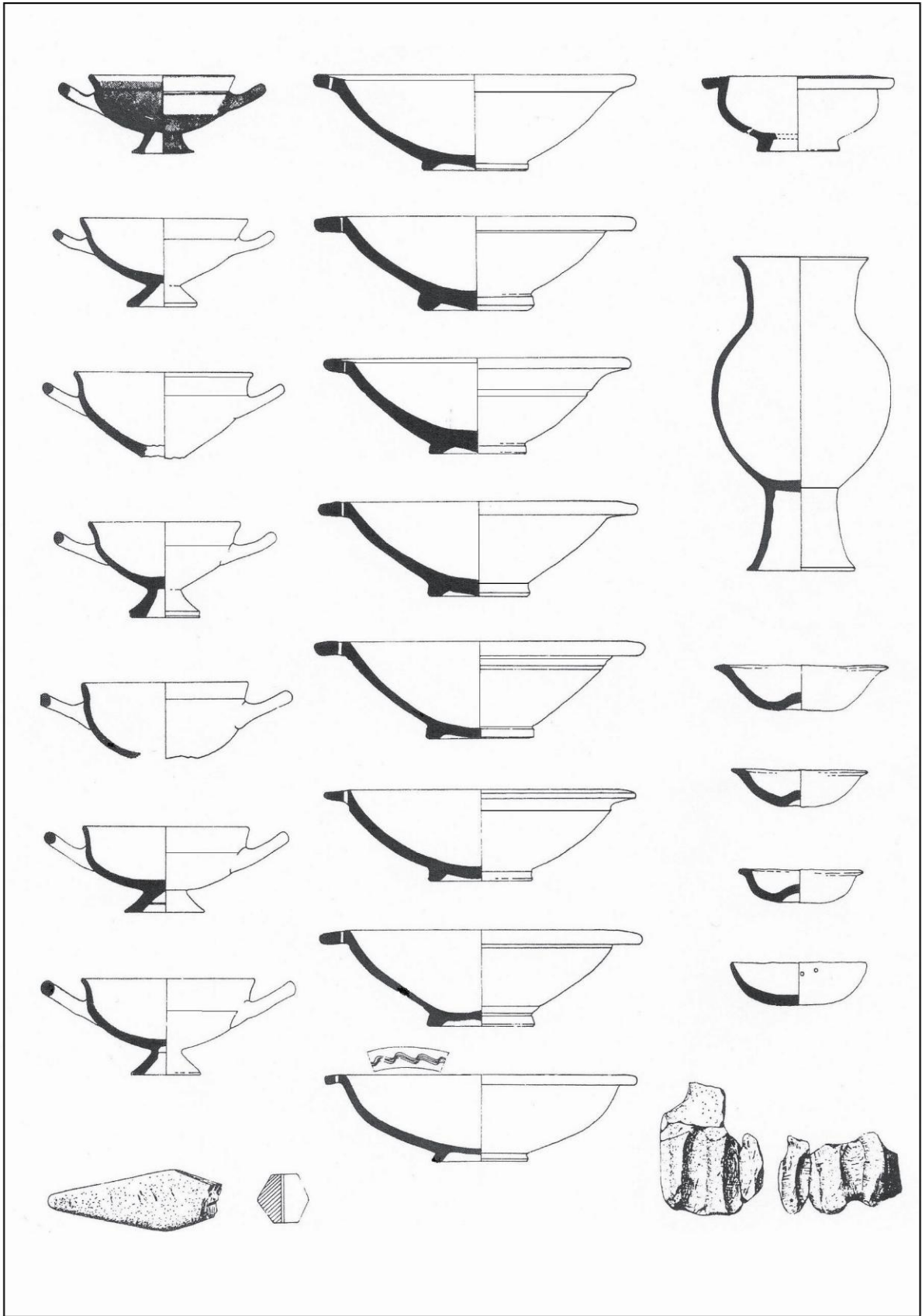

Figura 126. Materials d'importació documentats a Sant Martí d'Empúries durant la primera edat del ferro. A. Àmfores fenícies del sud peninsular, eivissenques i centremediterrànies; B. Vasos de tipus fenici i imitacions de formes fenícies en ceràmica a mà; C. Àmfores etrusques, *kantharos* de *buchero nero*, copa jònica A2 i ceràmica grisa (Aquilué *et alii* 2008).

En el cas de Vilanera (l'Escala)¹, els materials es troben actualment en curs d'estudi, tot i que en funció de les dades publicades fins al moment, es poden avançar una sèrie d'aspectes interessants sobre la configuració d'alguns aixovars. La necròpolis integra aproximadament unes 60 tombes datables a la primera edat del ferro que han permès recuperar uns 400 vasos ceràmics. Totes les tombes presenten vasos d'acompanyament, essent comú la presència de conjunts d'entre 3 i 6 vasos. Val a dir que les dades destaquen essencialment per la significativa presència de materials fenicis, ja que 9 de les 58 tombes documentades fins al moment contenen objectes de procedència fenícia, fet que assenyala un percentatge aproximat d'un 15 %. Així, pel que fa específicament a vasos fenicis, hem de destacar la presència de com a mínim 13 individus que es conserven sencers: cinc *pithoi*, dos morters-trípode, una ampolleta d'oli perfumat, una urna Cruz del Negro, dos gibrells o vasos oberts (un dels quals incorpora dues nanses d'implantació horitzontal), una copa que sembla una adaptació d'una còtila grega i un gran bol o copa carenada (Aquilué *et alii* 2008: 182). No obstant això, en funció dels nostres objectius, ens interessa remarcar la inclusió d'elements clarament vinculats a l'esfera de les pràctiques de consum, tant pel que fa a la significativa presència de vasos d'acompanyament (bols hemisfèrics, plats-tapadora, copes, gerres amb nansa, morters-trípode, etc.) com per la inclusió de determinats elements metàl·lics (*simpula* i ganivets de ferro). De fet, la presència d'instruments metàl·lics específicament vinculats a les pràctiques de consum, es constata a Vilanera d'una manera especialment destacable, essent molt freqüent la presència de ganivets de ferro, així com dels *simpula* de bronze, dels quals se n'han recuperat fins a cinc individus, a més a més d'una curiosa imitació en ceràmica.

Quant a aixovars que concentren conjunts amplis que puguem relacionar de manera clara amb l'esfera del banquet funerari, l'exemple més significatiu de la necròpolis és la tomba EF-9 (Fig. 127). Es tracta d'un context que integra fins a 8 vasos d'origen semita: dos *pithoi* tetranansats, un *pithos* biansat, dos morters trípodes, una ampolleta o flascó per a oli perfumat, un vas globular amb una petita visera sota la vora amb nanses i apèndixs amb forats de suspensió, així com un gran bol o copa carenada amb decoració de bandes i filets. Completen l'aixovar cinc vasos a mà, entre els quals destaca una gran copa amb peu alt que té una forma molt peculiar, ja que a l'interior del calze està compartimentat en dos espais, com si s'hagués utilitzat per a contenir dos

¹ Agraïm a Marta Santos que ens confirmés i ens precisés diverses qüestions referides a la composició dels conjunts documentats en aquesta necròpolis.

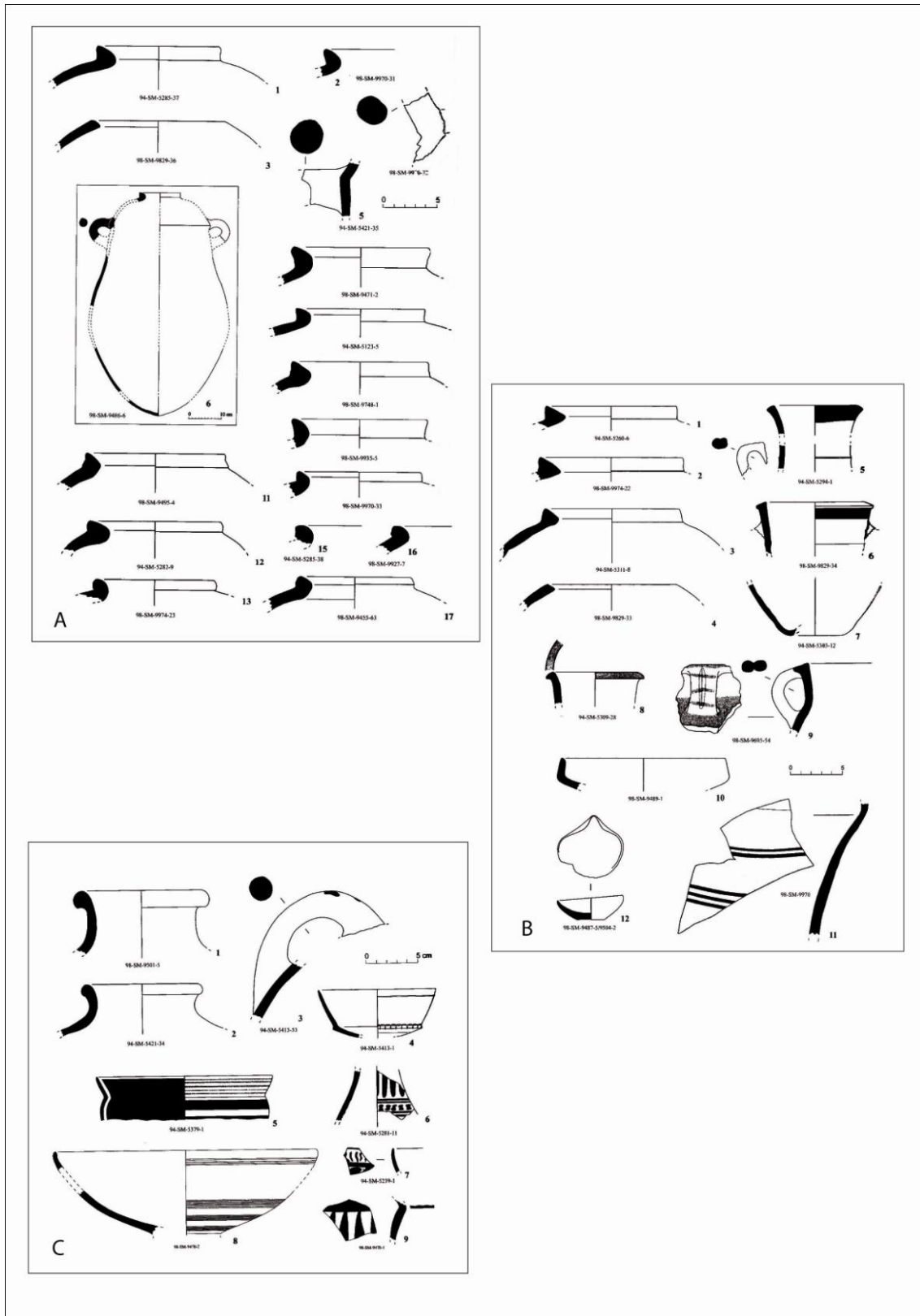
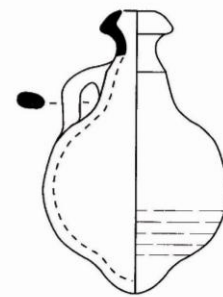
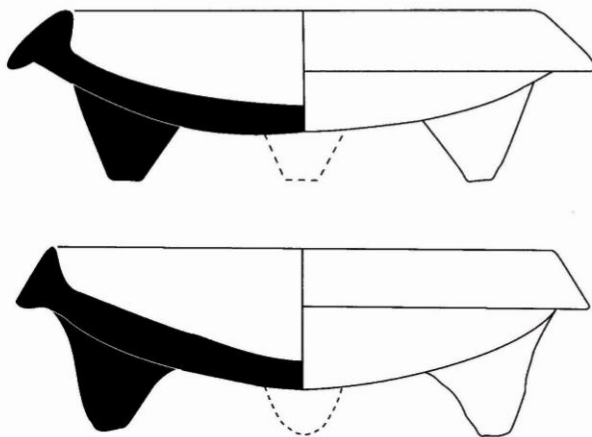

0 5 cm

Figura 127. A la part superior: recreació de l'aixovar de la tomba EF-9 en el seu context de localització (fotografia de l'autor). A la part inferior: Morters-trípodes i ampolleta de perfums procedents d'aquest conjunt (Aquilué *et alii* 2008).

productes o tipus d'aliments diferents. D'altra banda, destaca també la presència d'un ganivet de ferro i d'un *simpulum* de bronze, dos elements que, a més d'haver pogut desenvolupar un paper actiu en determinades pràctiques rituals associades al banquet funerari, s'han d'interpretar com a objectes que actuen com a símbols d'estatus. Finalment, a l'aixovar de l'EF-9, hi hem de sumar també, la presència d'un ou d'estruç retallat que conserva restes de decoració pintada, així com l'única fíbula de doble ressort documentada fins ara a la necròpolis.

Es tracta d'un context certament singular, que ha estat interpretat com la tomba d'un individu masculí que ostentaria un estatus elevat dins del context social de les comunitats indígenes de l'entorn emporità. No obstant això, tot i que l'elevada presència d'elements de filiació fenícia (fins i tot l'ús d'un dels *pithoi* com a urna funerària, utilitzant a més a més un morter fenici com a tapadora), podria fer plantejar la possibilitat que es tractés d'un individu aliè al grup indígena, el cert és que tant el tipus d'estructura com el ritual funerari, responen a les característiques generals que presenten la resta de tombes de la necròpolis (Aquilué *et alii* 2008: 183). En tot cas, resulta evident que es tracta d'un context on l'ús de nous símbols mediterranis es materialitza a través d'elements clarament associats a l'esfera de les pràctiques de consum de la beguda i dels aliments (*simpulum*, ganivet de ferro, morters-trípodes, gran copa o bol carenat amb decoració de bandes i filets, així com l'ús de contenidors vinculats al consum de productes exòtics com serien els propis *pithoi*). La presència d'aquest tipus d'elements s'ha pogut documentar en d'altres tombes, essent també un cas singular la tomba EF-61, la qual reuneix en el mateix aixovar un *simpulum* i una copa de carena alta i llavi dret que hem d'interpretar com una adaptació fenícia d'una còtila grega.

D'altra banda, podem destacar també la tomba EF-27, que amb un total de 19 vasos d'acompanyament, presenta l'aixovar quantitativament més important de la necròpolis. Es tracta d'una tomba que inclou també un conjunt ampli d'elements associats a les pràctiques de consum, entre els quals hem de destacar diverses peces de filiació fenícia com són un *pithos*, un bol i una safà amb nanses d'implantació horitzontal.

Pel que fa a la necròpolis de Can Bech de Baix (Agullana) (Palol 1958; Lucas 2003-2004; Graells 2004; Toledo i Palol 2006), hem de mencionar les tombes 184, 192 i 399, uns contextos que destaquen, tant per la significativa presència de vasos (tomba 184) com per la inclusió de determinats objectes clarament associats a l'imaginari del

banquet (tombes 192 i 399). En el cas de la tomba 184 d'Agullana, ha estat la presència de quatre imitacions de vasos fenicis, l'aspecte que ha subratllat la importància d'aquest context en el marc de la protohistòria catalana. No obstant això, al marge d'interpretar-se com un cas paradigmàtic en relació a les influències mediterrànies que evidencien determinats elements ceràmics del seu aixovar (imitacions d'urnes Cruz del Negro, vas amb peu reixat que remet als *holmoi* centremediterranis) (Aubet 1976-1978; Rafel 1991), es tracta d'un context que resulta certament idoni per tal d'avaluar diverses qüestions relatives a la pràctica del banquet funerari. De fet, amb un conjunt total de 18 vasos, constitueix l'aixovar que integra el conjunt ceràmic més extens de la necròpolis. D'altra banda, es tracta d'una tomba que destaca, sobretot, per la seva organització contextual en una estructura funerària singular, que presenta un espai intern compartimentat en dos àmbits. D'una banda, destaca l'àmbit del difunt, en el qual s'hi va documentar únicament la presència d'una urna i d'una tassa utilitzada com a tapadora, i de l'altra, un àmbit que albergava un extens aixovar integrat per un ampli conjunt de vaixel·la que hauria pogut utilitzar-se com a espai on duu a terme una determinada pràctica de consum *in situ*. Ambdós àmbits estaven separats per una llosa vertical. Resulten també significatives la pròpia estructura i les dimensions de la tomba, ja que ens trobaríem davant d'una fossa rectangular que contrasta amb els petits *loculi* circulars que presenten la resta de tombes de la necròpolis.

A nivell contextual, hem d'indicar que la distribució i la ubicació micro-espacial dels vasos permet reconèixer la seva agrupació en conjunts funcionalment coherents (Graells 2004: 63) (Fig. 128). En primer lloc, hem de referir-nos a les quatre imitacions d'urnes Cruz del Negro, uns vasos que aconsegueixen la seva funció com a contenidors, actuant un dels exemplars com a urna funerària, mentre que els altres tres poden interpretar-se en relació a la deposició d'ofrenes alimentàries, tractant-se molt probablement dels contenidors de la beguda. En aquest sentit, la imitació d'un vas exòtic constataria la voluntat d'associar les ofrenes d'aquesta tomba amb el consum de nous productes mediterranis (vi? salaons?), quelcom que pensem que va més enllà de la presència o absència real d'aquests productes. En segon lloc, hem de destacar la significativa presència de vasos de tipus hemisfèric, alguns dels quals incorporen una nansa horitzontal. Aquest tipus de vasos, malgrat que es documentaren majoritàriament fent les funcions de tapadora, haurien pogut actuar com a bols destinats al consum



Figura 128. Conjunt significatiu de vasos identificats a la tomba 184 d'Agullana relacionables amb el consum de la beguda (Graells 2009a).

individualitzat, tant dels productes sòlids com de la beguda. D'altra banda, hem de destacar també la presència de tres gerres que haurien pogut funcionar com a vasos per a servir la beguda, és a dir, que haurien fet les funcions atribuïdes tradicionalment a aquells instruments (tipus *oinochoe*) que es destinen específicament a les pràctiques libatòries de servei i repartiment dels líquids. Finalment, hem de referir-nos a l'element més singular, un vas que es recolza a sobre d'un suport cilíndric molt alt amb grans perforacions (Palol 1958: 154, Fig. 166; Rafel 1998: 83, Fig. 5). Es tracta d'un vas molt fragmentat, del qual no en coneixem amb exactitud el seu perfil complert. Ara bé, el fet que les nanses arrenquin directament de la vora pot remetre a les característiques habituals dels *pithoi*, tractant-se en tot cas d'un vas que adapta de manera molt particular certs conceptes mediterranis. És en aquest sentit, que s'ha proposat la seva interpretació com un vas relacionable amb la funcionalitat dels *holmoi* centremediterranis, peces rituals d'ús similar als calzes i als cràters. Per tant, podria tractar-se de l'element destinat específicament a la mescla i presentació de la beguda, actuant com a vas crateroide (Graells i Sardà 2007b).

En definitiva, la presència d'un element que actuaria com a cràtera-*holmos*, acompanyat de tres gerres per servir i d'un conjunt integrat per vuit bols, es pot interpretar com una associació de vasos relacionable amb la pràctica d'un banquet funerari articulat en relació a la mescla, servei i ingestió de la beguda. Per tant, la lògica funcional del conjunt ens aproximaria força als paràmetres rituals del *symposion*, malgrat que els instruments utilitzats en aquest cas serien vasos de clara tradició indígena (com els bols i les gerres per servir) o bé adaptacions locals que remetent de manera més o menys clara a certs conceptes vasculars mediterranis (com les quatre imitacions d'urna Cruz del Negro i el vas amb peu alt reixat) (Graells 2004). En tot cas, pensem que es tracta d'un conjunt que ens remet a un acte de consum (màxim 8 participants) que podríem equiparar, quant a nombre de participants, a les tendències documentades en molts dels contextos del sud de França (la idea d'un banquet funerari en el qual hi podrien participar dues familiars nuclears).

Una altre dels aixovars de la necròpolis d'Agullana que hem de destacar és el documentat a la tomba 192 (Palol 1958: 163-164). Es tracta d'una estructura funerària que estava situada a poc menys de 2 metres de distància de la tomba 184, fet que ha permès plantejar la possibilitat que es tractés de dos personatges que podrien mantenir una estreta vinculació familiar (Toledo i Palol 2006: 263). En aquest cas, es tracta d'un



Figura 129. Vasos ceràmics elements metàl·lics (bol, *simpulum* i asts) que integren l'aixovar de la tomba 399 d'Agullana (a partir de Toledo i Palol 2006).

context que va permetre identificar la presència de tres conjunts d'urna i tapadora. De fet, Pere de Palol enumera la presència d'almenys 7 vasos a mà: l'urna funerària seria el vas de dimensions més grans, però s'identifiquen també dos vasos alts d'acompanyament amb les seves respectives tapadores i els seus respectius bols. Cobert per un d'aquests bols es va documentar la presència d'una sèrie d'objectes de ferro en molt mal estat de conservació, entre els quals només va ser possible identificar part d'un punyal d'antenes de ferro. Tanmateix, entre els objectes metàl·lics, destaca també la presència d'un *simpulum*, tot i que no s'especifica la seva localització.

Sigui com sigui, es tracta d'una peça incompleta de la qual se'n conserva només una part del mànec i de la cassoleta (Lucas 2003-2004: 109).

Finalment, hem de destacar també l'aixovar documentat a la tomba 399 (Fig. 129), perquè concentra la presència d'una sèrie d'objectes clarament associats a l'imaginari del banquet. En aquest cas resulta especialment destacable la presència d'elements metàl·lics: un *simpulum* i un bol hemisfèric de bronze, així com dos asts de ferro. No obstant això, a nivell ceràmic el conjunt és força modest, ja que incorpora únicament dues urnes bitroncocòniques de peu elevat decorades amb un engalbat en roig, que aparegueren acompanyades de la seva respectiva tapadora, així com una altra tapadora que es va documentar cobrint el *simpulum* (Toledo i Palol 2006: 138-142). En aquest últim cas, pensem que es tracta d'una associació que podria obeir a la voluntat de vincular un vas (un plat-tapadora) que hauria pogut servir com a contenidor de la beguda, amb un element destinat específicament al servei i repartiment dels líquids com és el *simpulum*. D'altra banda, pensem que resulta especialment il·lustratiu el fet de constatar la presència de tres elements metàl·lics d'un significat ritual especialment rellevant (*simpulum*, asts i bol de bronze), tot formant un conjunt que a nivell contextual no ens dóna pistes concretes sobre la possible realització d'un acte comunitari de consum, sinó que ens informa de la inclusió de determinades peces d'ús personal destinades a comunicar una certa idea d'estatus. És a dir, es tracta d'un context funerari que ens informa essencialment de l'amortització d'una sèrie de símbols clarament associats a l'imaginari del banquet. En tot cas, la presència dels asts i del *simpulum* en un mateix context, representa una associació molt interessant perquè unifica en una mateixa tomba, els símbols del consum càrnic i del consum de la beguda, participant ambdós elements d'un mateix discurs ideològic que es correspon en bona mesura amb les tendències habituals del banquet mediterrani.

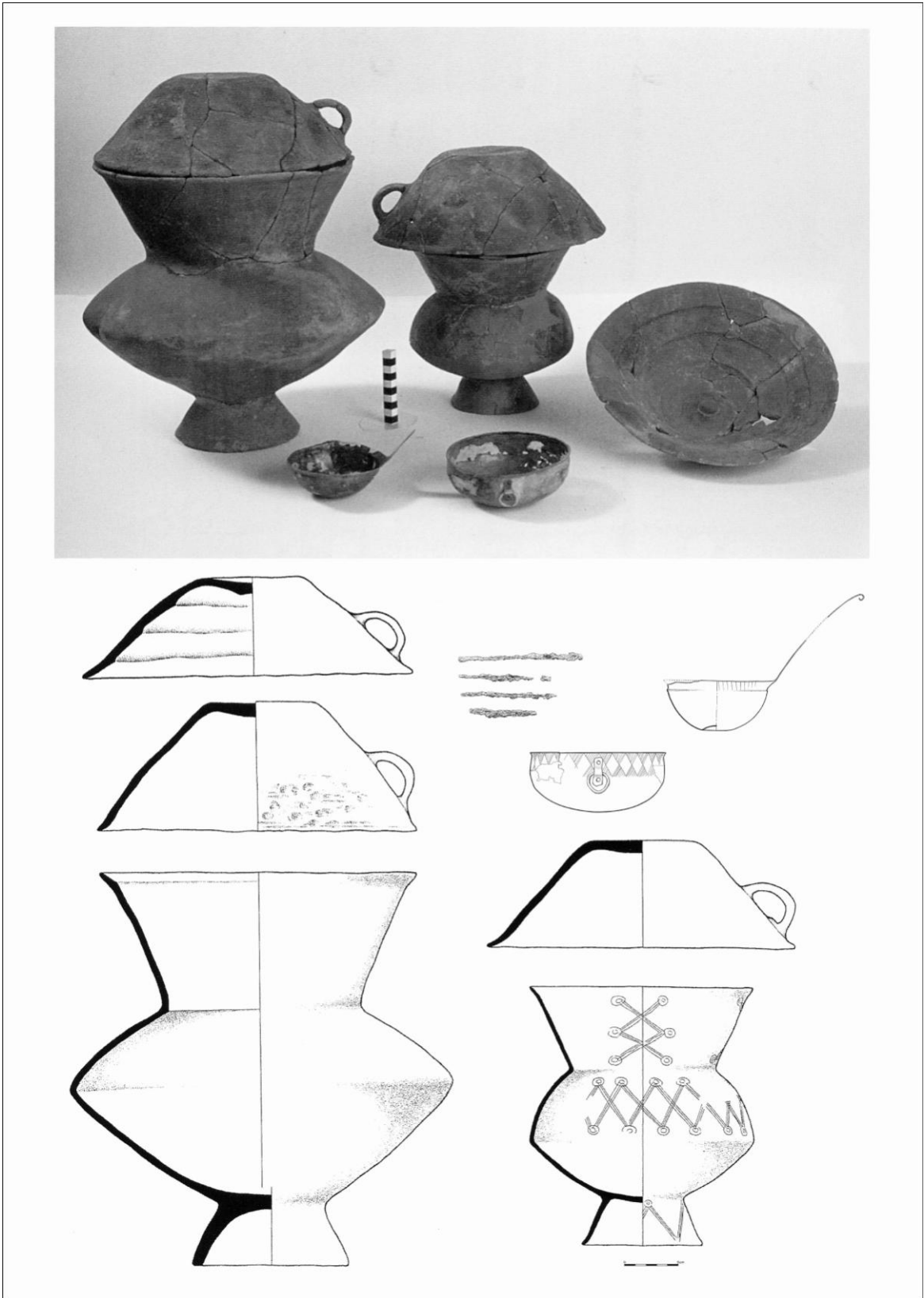
Pel que fa a la necròpolis d'Anglès (La Selva) (Fig. 130), resulten especialment destacables les tombes 8 i 9 (Oliva i Riuró 1968; Pons i Patreau 1994; Lucas 2003-2004), dos contextos funeraris que incorporen alguns objectes rellevants que també cal situar en l'esfera de les pràctiques de consum.

En el cas de la tomba 8, es tracta d'un aixovar que presenta un conjunt ceràmic senzill, ja que està integrat únicament per una urna globular de perfil quasi esfèric i un bol hemisfèric amb nansa horitzontal. No obstant això, l'aixovar destaca sobretot per la presència d'una pàtera de bronze que presenta la base plana i dues nanses verticals rígides, tractant-se d'un recipient metàl·lic que resulta força similar a la pàtera dipositada en la coneguda tomba principesca de Vix. D'altra banda, hem de destacar també la presència del fragment d'un *simpulum* de bronze que integra el mànec i part de la vora de la cassoleta, a més d'un ganivet de ferro. Novament, la concentració d'elements metàl·lics d'ús personal (pàtera, *simpulum*, ganivet) ens informa de la presència de certs objectes d'estatus clarament vinculats a la ideologia del banquet.

Quant a la tomba 9, es tracta d'un context que presenta un aixovar que es va denominar com el "*grup del dolium*", degut a la forma del vas fenici que fa les funcions d'urna funerària: una tenalla pithoïde de perfil ovoïde (Oliva i Riuró 1968: 85). A més, hem de destacar també la presència d'un altre vas fenici, una urna Cruz del Negro que presenta una inscripció. Pel que fa al conjunt de fragments ceràmics a mà, es poden identificar dos vasos de perfil en essa i un vas globular decorats, tot i que l'inventari de materials indica l'existència d'altres gerres i bols que podrien conformar un conjunt més ampli de vasos d'acompanyament. La tomba també contenia restes de bronze i de ferro de difícil identificació, entre els quals hem de destacar la presència de dos fragments de vora d'un *simpulum* de bronze (Lucas 2003-2004: 111).

En definitiva, al marge de la tomba 184 d'Agullana, que admet una lectura més complexa, el cert és que en casos com la tomba 399 de la necròpolis d'Agullana (asts, *simpulum*, bol de bronze) o la tomba 8 d'Anglès (pàtera, *simpulum*, ganivet), ens trobem davant de contextos que més que vincular-se a la pràctica del banquet funerari, ens indiquen l'amortització de determinats símbols del banquet amb l'objectiu d'associar el difunt amb una determinada idea d'estatus. En aquest sentit, no hi ha dubte que d'altres contextos amb objectes més modestos però quantitativament més significatius, que destaquen per la inclusió de múltiples vasos d'acompanyament, esdevenen casos més clarament vinculables a la pràctica del banquet funerari. En aquest sentit resulten especialment il·lustratius aquells contextos que permeten identificar la presència de

conjunts amb diversos vasos de consum individualitzat, com seria el cas d'alguns conjunts menys coneguts com, per exemple, la tomba 3 d'Anglès, que incorporava l'urna funerària associada a 6 vasos d'acompanyament (dues gerres i quatre bols hemisfèrics) (Oliva i Riuró 1968), tractant-se d'un conjunt que podríem vincular a la celebració d'un acte de consum restringit a l'estricta esfera familiar (4 comensals).



Figura 130. Elements que integren els aixovars de les tombes 3, 8 i 9 de la necròpolis d'Anglès (a partir d'Oliva i Riuró 1968).

D'altra banda, entre les àrees funeràries de l'entorn emporità, hem de destacar també la necròpolis de la Muralla NE (L'Escala) (Fig. 131), molt propera a l'assentament grec de la *Neàpolis*. Es tracta d'un jaciment integrat per 17 tombes que, tot i que s'ubica cronològicament en un moment immediatament posterior a l'etapa que centra els interessos del present treball, concentra alguns dels contextos funeraris més rics de la protohistòria catalana, essent freqüent la presència en algunes tombes d'una sèrie d'ítems clarament associats a l'imaginari del banquet, especialment pel que fa a la beguda (*simpula*, *oinochoai*, copes etrusques i gregues). Entre les tombes donades a conèixer per Martín Almagro Basch, hem de destacar els aixovars de les tombes 1, 2, 9, 11, 13 i 17 (Almagro 1955), que conformen uns conjunts datables essencialment entre mitjans i el tercer quart del segle VI anE. Aquesta necròpolis d'incineració és contemporània a la instal·lació del primer establiment dels focs a *Emporion*, a partir del segon quart del segle VI anE, i hauria estat utilitzada molt probablement per una comunitat indígena integrada en el propi assentament grec. Es tracta d'una àrea d'enterrament situada a l'oest de l'antiga badia portuària, que sembla indicar la persistència d'unes zones d'enterrament exclusivament indígenes, amb un tipus d'estructura i de dipòsit funerari que encara estarien vinculats a la tradició ritual de la primera edat del ferro, tot i que hi apareixen, també, algunes inhumacions infantils (Santos 2009: 32).

Si fem un ràpid repàs a alguns dels conjunts d'aquesta necròpolis (Almagro 1995; Lucas 2003-04; Santos 2009), hem de dir que la tomba 1 presenta un aixovar en molt mal estat de conservació, tot i que destaca per la presència d'una sèrie de fragments de bronze que pertanyen a part del mànec i de la cassoleta d'un *simpulum*. L'aixovar està integrat també per un ou d'estruç i per diversos fragments de ceràmica grisa decorats amb ondulacions que remetent a produccions gregues d'Occident. Quant a la tomba 2, es tracta d'un context que presenta un interessant aixovar ceràmic que consta de 5 vasos a mà i dues *oinochoai* a torn de diferent morfologia i dimensions, un grec i l'altre etrusc. Concentra també una notable presència de fragments metàl·lics entre els quals destaca el mànec d'un *simpulum*. Pel que fa a la tomba 9, destaca la presència de dos vasos alts en ceràmica a mà, acompanyats d'una píxide etrusco/coríntia amb la seva respectiva tapadora i una *Kylix* amb cignes atribuïda al cicle de Rosoni. A més a més, destaquen també els fragments de la cassoleta i el mànec d'un *simpulum* de bronze, així com fragments de ganivets i armes.

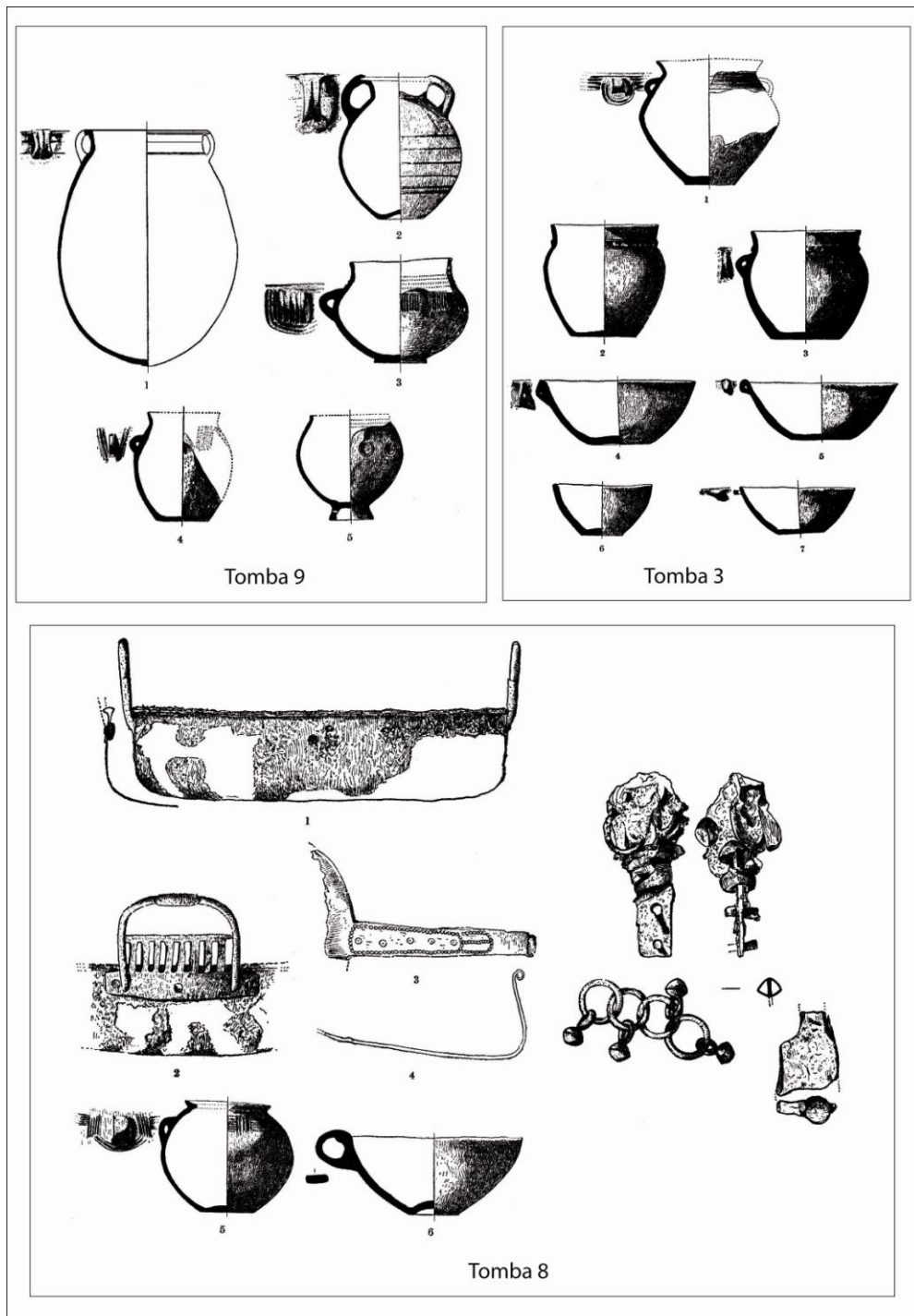

Figura 131. Aixovars de les tombes 2, 9, 11 i 13 de la Muralla Nord-Est d'Empúries (a partir de Almagro 1955; Lucas 1989; Graells 2009a).

Quant a la tomba 11, l'urna funerària és una imitació d'un *stamnos* a mà, amb la seva respectiva tapadora. Pel que fa a la resta de vasos ceràmics, destaquen dues gerres de perfil en S i dos bols hemisfèrics, un dels quals incorpora un nansa horitzontal. Respecte els elements metàl·lics, hem de mencionar la presència d'un ganivet de ferro i d'un *simpulum*. Finalment, hem de destacar també la presència d'un escarabeu de Naucratis, un element que permet datar la tomba a la primera meitat del segle VI anE.

La tomba 13 concentra també unes interessants associacions, ja que l'aixovar ceràmic està integrat per tres gerres troncocòniques a mà, dos *Kantharoi* de *bucchero nero* etrusc i un *oinochoe* grec de pasta grisa, així com un altre vas decorat també amb línies ondulades, però de pitjor qualitat. Pel que fa als elements metàl·lics, destaca la presència d'un ganivet de ferro i d'un *simpulum* de bronze.

Finalment, hem de destacar també el lot de materials que tradicionalment s'havia associat a l'aixovar de la tomba 17, un context hipotètic que, en funció de les dades proporcionades per Martín Almagro, seria el més ric de la necròpolis quant a nombre d'objectes. Així, a nivell ceràmic inclouria dues gerres altes a mà, una tenalla paleoibèrica, una gerra amforoide grega, dos *Kylix* de vernís negre i una copa jònica B2. Concentraria també un abundant aixovar metàl·lic entre el qual destaca el mànec d'un ganivet de ferro i un *simpulum* de bronze.

Totes aquestes tombes, ens demostren que alguns personatges de la comunitat indígena local, haurien afegit als antics ítems metàl·lics relacionats amb el banquet (ganivets i *simpula*), alguns nous instruments d'ús personal vinculats al servei (*oinochoai*) i al consum (copes etrusques i gregues) de la beguda.

Ara bé, al llarg del segle VI anE, es documenten ja les primeres necròpolis d'inhumació que podem atribuir clarament a l'enterrament dels colons grecs establerts a *Emporion*. En aquestes àrees d'enterrament es reproduïen els rituals, els costums i les creences vinculades a la concepció hel·lenística del món de la mort. Entre el conjunt d'objectes que conformen els aixovars d'algunes de les tombes més riques, destaca la inclusió de flascons i ampolletes d'olis perfumats, així com d'altres elements que hem de vincular clarament a l'imaginari del *symposion*. En aquest sentit, hem de fer referència obligada a l'aixovar funerari de la inhumació 69 de la necròpolis Bonjoan, el qual inclou: un colom de terracota, un vaset d'oli perfumat de pasta vítria, un anell d'or i diversos vasos d'origen àtic i corinti relacionats amb el consum de la beguda (tres *oinochoai*, una *kylix*, un *skyphos* i dos *kotylai*) (Santos 2009: 36).

Aquest tipus de context ens il·lustra clarament a la introducció dels instruments propis de la pràctica grega del *symposion* en territori català, essent el punt de partida d'un procés que portarà a les elits ibèriques a utilitzar la vaixel·la grega com un dels símbols més eficaços de distinció social.

En el marc del litoral català, una altra de les àrees que cal valorar és la costa central catalana, una regió en la qual hem de destacar les dades obtingudes en una sèrie de necròpolis del Vallès, situades a la zona de l'aiguabarreig del riu Ripoll i el riu Mogent amb el riu Besòs. Ens referim a alguns dels contextos documentats a les necròpolis de Can Piteu-Can Roqueta (Sabadell) i del Coll (Llinars de Vallès), a més del conegut cas de la tomba aïllada de Granja Soley (Santa Perpètua de la Mogoda).

En primer lloc, ens hem de referir a la necròpolis de Can Piteu-Can Roqueta (Sabadell) (López Cachero 2005; Carlús *et alii* 2007), un jaciment que s'ha convertit en un exemple de referència per a l'estudi de les necròpolis d'incineració del nord-est peninsular. De fet, la fundació d'aquesta necròpolis s'inicia aproximadament a cavall entre el segon i el primer mil·lenni i la seva utilització perdurarà fins almenys el primer quart del segle VI anE. En total han estat recuperats més de 2000 vasos ceràmics (urnes d'incineració, tapadores, vasos d'acompanyament, etc), així com més de 500 peces metàl·liques de bronze i ferro. Per tant, es tracta d'una necròpolis que ha permès documentar una mostra molt significativa de dades per tal d'aproximar-nos al coneixement dels diversos aspectes que caracteritzen el ritual funerari al llarg del bronze final i la primera edat del ferro.

Resulten especialment interessants per a nosaltres, les evidències relacionables amb les ofrenes alimentàries i el banquet funerari (López Cachero i Albizuri 2009). Així, pel que fa específicament a la primera edat del ferro, es constata un nou model funerari caracteritzat per la modificació de les particularitats morfològiques i les dimensions de les fosses. A més, també s'observa una materialització molt més visible del ritual funerari, tant pel que fa a la quantitat com a la varietat tipològica dels objectes inclosos en els aixovars. En aquest sentit, cal assenyalar que entre finals del segle VII anE i l'inici del segle VI anE, es produeix l'aparició d'una sèrie d'estructures complexes tipus sitja, que presenten fosses de major volum, en les quals es constata la inclusió de diversos vasos d'acompanyament, ofrenes alimentàries i diferents elements metàl·lics que enriqueixen notablement el volum i el contingut de les tombes.

Es tracta d'aixovars, en els quals es freqüent la presència de més de tres vasos: vas cinerari, tapadora, vasets d'ofrena, plats i d'altres vasos d'acompanyament

complementaris. L'organització interna del contingut ceràmic segueix un model força recurrent, ja que s'estructura al voltant de l'urna o vas principal, essent en aquest cas els vasos de perfil en essa i els de perfil troncocònic, els contenidors que actuen de manera més habitual com a urna funerària. Al voltant de l'urna, més o menys agrupats, es col·locarien la resta de vasos, la disposició dels quals no sembla respondre a cap patró específic.

Tenint en compte la quantitat de vasos existents per estructura i les dimensions de les tombes, podem observar que el volum de les fosses guarda generalment una estreta relació amb la quantitat d'elements que s'hi dipositen. Aquesta relació proporcional entre la grandària de la tomba i la composició de l'aixovar ceràmic, s'evidencia especialment en aquells contextos que presenten els conjunts d'acompanyament més amplis, com serien les tombes CPR-15, CPR-18, CPR-49 o CPR-965 (Fig. 132).

Així, la tomba CPR-15, integra un conjunt total de 15 vasos. Dins d'aquest repertori, que inclou exclusivament vasos a mà, hem de destacar una urna bitroncocònica que hauria actuat com a vas cinerari i un extens conjunt de vasos d'acompanyament, entre els quals hem de destacar la presència de diverses gerres de perfil en essa, dues tapadores amb nansa, dos vasos oberts que es recolzen a sobre d'un peu alt (un dels quals està perforat), un bol amb nansa i una tassetta carenada també amb nansa. Quant a objectes metàl·lics, els únics elements documentats, són un ganivet de ferro de dos reblons i una fíbula serpentiforme de bronze, que foren recuperats a l'interior del vas cinerari.

Quant a la tomba CPR-18, destaca la presència d'un nombrós conjunt que inclou 9 vasos a mà i diversos objectes metàl·lics. A nivell ceràmic, es tracta d'un repertori que inclou un vas bitroncocònic amb decoració acanalada, que feia les funcions d'urna funerària i estava encastat en un *loculus* central. A l'entorn d'aquest vas es va disposar la resta del conjunt: 7 vasos d'ofrena i 1 plat. Entre aquests vasos d'acompanyament, hem de destacar la presència d'un bol binansat, dues gerres de perfil en essa, una de les quals es recolza a sobre d'un peu acampanat, una tassetta troncocònica amb nansa i una tassetta cilíndrica brunyida amb nansa que presenta una singular decoració a base de petites impressions obliqües que formen espigues. Pel que fa als objectes metàl·lics, hem de destacar la presència d'un ganivet de ferro, d'una fíbula serpentiforme i d'un *simpulum* de bronze. D'especial interès resulta la presència del *simpulum*, ja que es tracta d'un instrument distingit que podia jugar un paper especialment rellevant a l'hora



Figura 132. Composició d'alguns dels aixovars més complexos de la necròpolis de Can Piteu-Can Roqueta (CPR-15, 18, 20 i 428) (Carlús *et alii* 2007).

d'articular el repartiment i el servei de la beguda. Es tracta d'un exemplar de cassoleta umbilicada i mànec corb, que constitueix l'únic individu localitzat a la necròpolis. El *simpulum* en qüestió es va documentar penjat a la vora d'una gerra bitroncocònica, un gran vas d'ofrenes que formava part del conjunt de recipients d'acompanyament. En aquest sentit, la seva associació contextual ens podria indicar que es tractava del vas destinat a contenir la beguda, atès que el *simpulum* és un instrument destinat específicament a les tasques de repartiment dels líquids.

Entre les tombes que concentren una significativa presència de vasos, hem de destacar també la tomba CPR-49, una estructura que presenta una fossa de 150 cm de diàmetre màxim i que inclou 18 vasos, o la tomba CPR-965, que amb una fossa de 150 cm de diàmetre incorpora 14 atuells. No obstant, també destaquen tombes de menys grandària que concentren conjunts vasculars igualment amplis, com és el cas de la tomba CPR-28, que presenta un diàmetre màxim d'uns 80 cm i inclou 8 atuells.

Quant a restes faunístiques, s'observa un augment del nombre d'animals dipositats en les tombes respecte els períodes anteriors, així com del nombre d'estructures en que hi ha més d'un individu, essent els bòvids els més ben representats, seguits dels ovicaprins i els suïds. A més, l'anàlisi de les restes de fauna ha permès observar una selecció acurada de l'edat de sacrifici dels animals. D'aquesta manera veiem que la majoria de bous sacrificats són adults, mentre que els porcs i els ovicaprins són, en general, joves o nounats. Aquesta selecció podria estar relacionada amb uns usos rituals específics. Així, mentre els animals adults, representats principalment per restes cranials, s'haurien d'interpretar com a ofrenes posicionals de caràcter simbòlic, els animals joves i nounats podrien correspondre a ofrenes de tipus alimentari i/o restes probables de la pràctica del banquet funerari (López Cachero i Albizuri 2009: 64-72). En aquest sentit, hem de destacar especialment la tomba CPR-428, que presenta restes òssies de tres animals a l'interior de la tomba, en concret un bou adult, un porc nounat i un ovicaprí jove. Les restes de bou i de porc haurien d'interpretar-se com a ofrenes, mentre que els ossos d'ovicaprí es poden entendre com a evidència d'un possible banquet funerari. En aquest cas, l'urna cinerària és un vas de perfil globular que es va documentar col·locat en un *loculus* central. Entre els vasos d'acompanyament destaca la presència d'un vas fenici: una Urna Cruz del Negro decorada a base de franges monocromes de color vermellós. De fet, aquest vas constitueix l'únic recipient fenici recuperat a la necròpolis, juntament amb una gerra pithoide, que fou documentada a la tomba CPR-1007, també com a vas d'acompanyament. A nivell interpretatiu, la

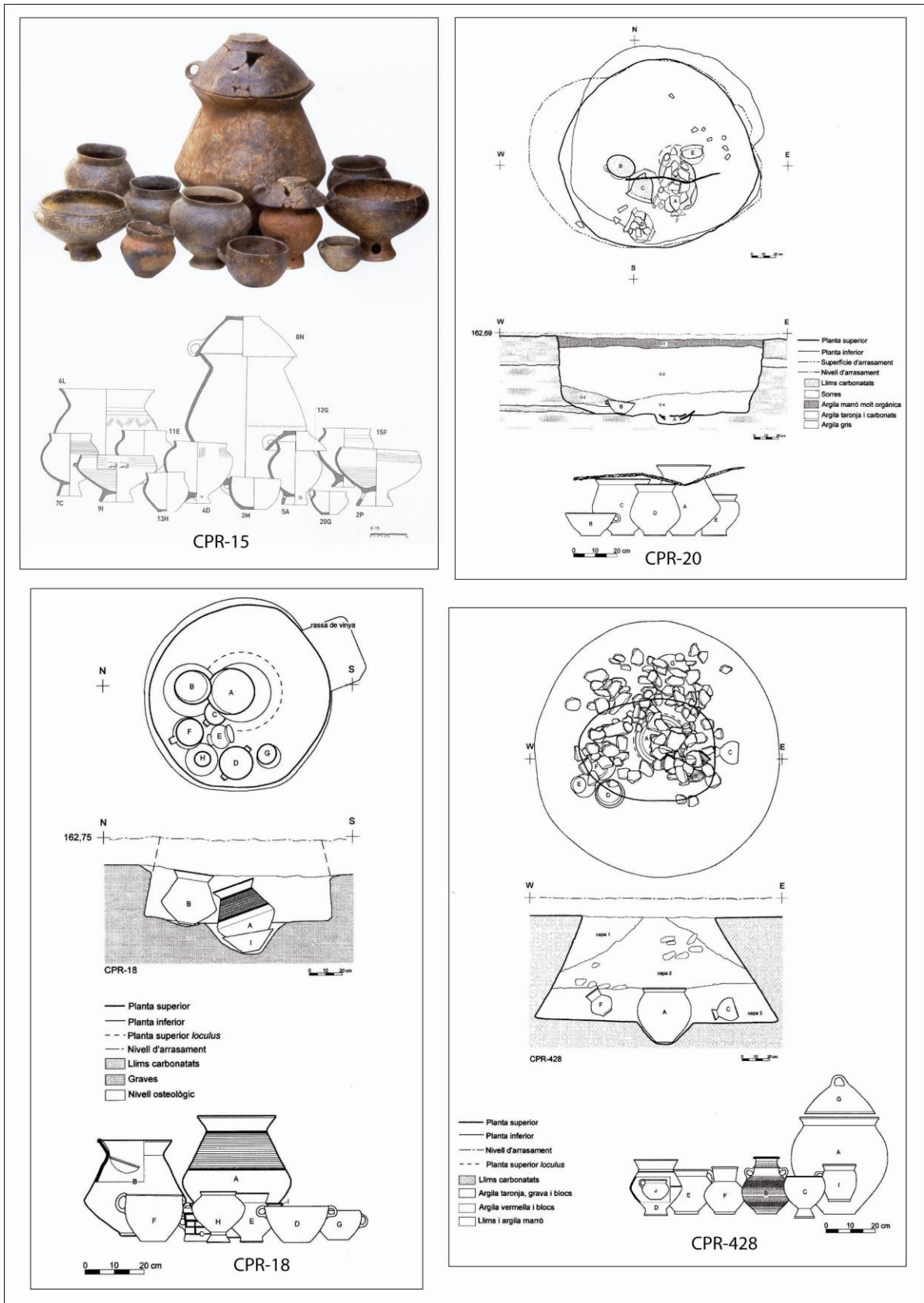
presència d'aquests vasos fenicis ens informa de la inclusió de dos recipients exòtics en el marc de les ofrenes funeràries.

No obstant, la presència puntual d'un vas d'importació dins l'aixovar d'algunes tombes, més enllà que es tractés molt probablement d'un recipient reciclat, ens obliga a reflexionar sobre el significat simbòlic que podia transmetre en el ritual funerari l'amortització d'un objecte associat a un contingut exòtic (vi, oli, salaons de peix o carn, perfums etc.).

Ara bé, al marge de les tombes, cal mencionar també un altre tipus de contextos que han permès obtenir informacions certament rellevants per als nostres interessos. Ens referim als conjunts documentats en una sèrie de fosses que no inclouen urna funerària. Dins d'aquesta tipologia, destaca l'estructura CPR-20, que presenta una fossa de gran volum i inclou cinc vasos ceràmics (quatre gerres i un bol hemisfèric amb nansa) així com diversos objectes metàl·lics, entre els quals destaca un ast de ferro, un element de banquet clarament relacionat amb el consum de la carn rostida. D'altra banda, l'estructura CPR-22 presenta circumstàncies similars i entre els materials documentats, destaca la presència d'un ganivet de ferro. Finalment, en el cas de l'estructura CPR-536 el material documentat sembla llençat dins la fossa, tractant-se d'un conjunt que ha permès recuperar diversos objectes metàl·lics entre els quals destaca un altre ast de ferro. A nivell interpretatiu, tot i que no es descarta que pogués tractar-se de tombes violades, el cert és que es tracta de fosses que han estat interpretades com a estructures relacionades amb la pràctica del banquet funerari. En aquest sentit, no podem descartar que alguna d'aquestes fosses s'hagués d'interpretar com un sepulcre commemoratiu sense presència del difunt (és a dir com a estructures tipus cenotafi) o bé directament com a dipòsits votius generats en el marc de certes pràctiques de consum relacionades amb la celebració de determinades pràctiques periòdiques de culte als avantpassats.

En el cas de Can Piteu-Can Roqueta, s'ha assenyalat que el nombre de vasos que conformen els aixovars, constitueix un primer element per a valorar l'estructura social de la comunitat (Cachero i Albizuri 2009). En aquest sentit, és important valorar la variabilitat interna que manifesten els conjunts funeraris. Així, sobre el total de tombes del primer ferro completament estudiades, aproximadament un 52'5% d'elles estan constituïdes per un o dos vasos, és a dir, el que generalment correspondria a un conjunt principal format per un vas cinerari i la seva corresponent tapadora. La resta de tombes presenten un nombre superior de vasos: un 24'1% tenen entre tres i quatre vasos, un 19% entre cinc i vuit i un 4'4% entre nou i quinze vasos. Si considerem aquests

percentatges es fa evident l'existència d'un petit conjunt de sepultures que manifesten una riquesa inusual en nombre de vasos i, per extensió, creiem que també en nombre d'ofrenes alimentàries (Cachero i Albizuri 2009). El tipus de vasos més representats (vasos amb perfils bitroncocònics majoritàriament) podrien estar lligats a continguts líquids, tot i que no podem descartar d'altres funcions (contenidors de cereals, lleguminoses, derivats làctics). El nombre d'aquests vasos oscil·la molt, ja que trobem tombes amb 7 exemplars (CPR-49) o sense ells (CPR-49a, 142, 744 i 962). També com a vasos col·lectius s'entendria el servei per a la beguda format per vasos alts o proporcionats de boca estreta. Cal destacar la important concentració d'aquests vasos en unes poques tombes (CPR-49, 428, 832 amb 3 exemplars cadascuna i CPR-965 amb dos). Finalment, algunes tombes contindrien vasos més grans amb reserves d'aliments o begudes i, en ocasions, un petit vas al seu interior per repartir i servir l'element contingut. Dels primers, podem trobar 1 o 2 vasos i, de vegades, fins a 3, fet que implicaria una important concentració d'aliments o begudes a l'interior d'algunes tombes.

La poca representativitat dels vasos personals (un o dos vasos per tomba) fa pensar en una associació directa amb el difunt, bé com elements que són propietat del difunt (potser en la mateixa línia en què s'interpreten els elements metàl·lics de l'aixovar) o bé com a receptacles d'ofrenes alimentàries disposades pels vius en honor al mort. En aquest sentit, la important presència de vasos de mitjanes capacitats que contindrien aliments i begudes (servei de vaixel·la col·lectiu), així com aquells destinats a reserves d'aliments, fan pensar en una important presència d'ofrenes alimentàries. Per tant, la presència d'un nombre important de vasos d'acompanyament a l'interior de les tombes de la primera edat del ferro respon, en part, a un canvi ideològic que es tradueix en la deposició dels elements personals del difunt (seguint una tradició anterior), ceràmica inclosa, i d'unes provisions d'aliments que acompanyen al mort al més enllà, tractant-se potser, de la recreació d'un banquet final. Això sí, el mort només es veuria representat amb l'objectiu d'afavorir el seu accés a l'altre món, en el marc d'un context simbòlic de consum que seria concebut en clara relació amb el moment de retrobament amb els seus avantpassats. Només en casos molt concrets com el de les tombes CPR-15, 66, 677 (amb 4 exemplars) o CPR-28, 142, 272 i 744 (amb 3) s'observa una important representació de la vaixel·la individual, fet que potser caldria relacionar amb la participació de diversos comensals en un hipotètic banquet funerari de caire familiar.



Figura 133. Evolució dels perfils dels vasos de Can Piteu en funció de l'increment de capacitat i de la relació entre l'amplada màxima i l'alçada (proporcionalitat) (Cachero i Albizuri 2009: 82; Fig. 7).

Malgrat tot, a Can Piteu-Can Roqueta, no s'arriba mai als extrems abans descrits per al sud-est francès, on la representació d'aquests tipus és molt més important.

Pel que fa a la necròpolis del Coll (Llinars del Vallès) (Sanmartí 1993; Muñoz 2002), hem de dir que es tracta d'una àrea d'enterrament en la qual s'ha pogut identificar la presència de quatre tombes, tot i que nosaltres únicament ens centrarem de manera detallada en els contextos E-1 i E-4.

La tomba E-1 (Muñoz 2002) presentava una fossa circular de fons pla i va permetre documentar un aixovar integrat per l'urna funerària i 12 vasos d'acompanyament, a més d'una sivella de cinturó de placa rectangular i dos anelles de bronze, així com dues anelles de ferro (Fig. 134). Es tracta d'un context que únicament inclou ceràmica a mà i que a nivell cronològic ens ubica a la segona meitat del segle VII anE, atès que els acanalats representen un element residual que només es documenta en alguns vasos i, en canvi, predominen les decoracions llises i els acabats brunyits característics de la primera edat del ferro. S'ha interpretat com la tomba d'un individu femení, en contraposició a la tomba E-4 que inclou armes i que s'ha interpretat com una tomba de guerrer. La disposició de l'aixovar dins del *loculus* de la tomba E-1 ens indica que els vasos es van col·locar seguint una disposició radial, reservant l'espai central a aquells objectes que podrien tenir un caràcter més marcadament ritual dins del conjunt general de vasos d'ofrena, com seria el cas d'una copa de peu alt. L'urna funerària, en canvi, no guardava una posició centrada dins l'aixovar, sinó que es va localitzar al costat sud de l'estructura. Pel que fa als vasos d'acompanyament, hem de destacar d'una banda, la presència de diverses gerres de perfil en essa que haurien pogut servir com a contenidors de les ofrenes alimentàries, i de l'altra, diversos vasos de forma oberta (bols hemisfèrics, bol amb peu elevat, vaset carenat, tapadores) que estarien clarament relacionats amb el servei i el consum dels aliments i la beguda, així com una gerra amb nansa que, per les seves característiques morfològiques, pensem que podria haver actuat com un element destinat específicament al servei dels líquids.

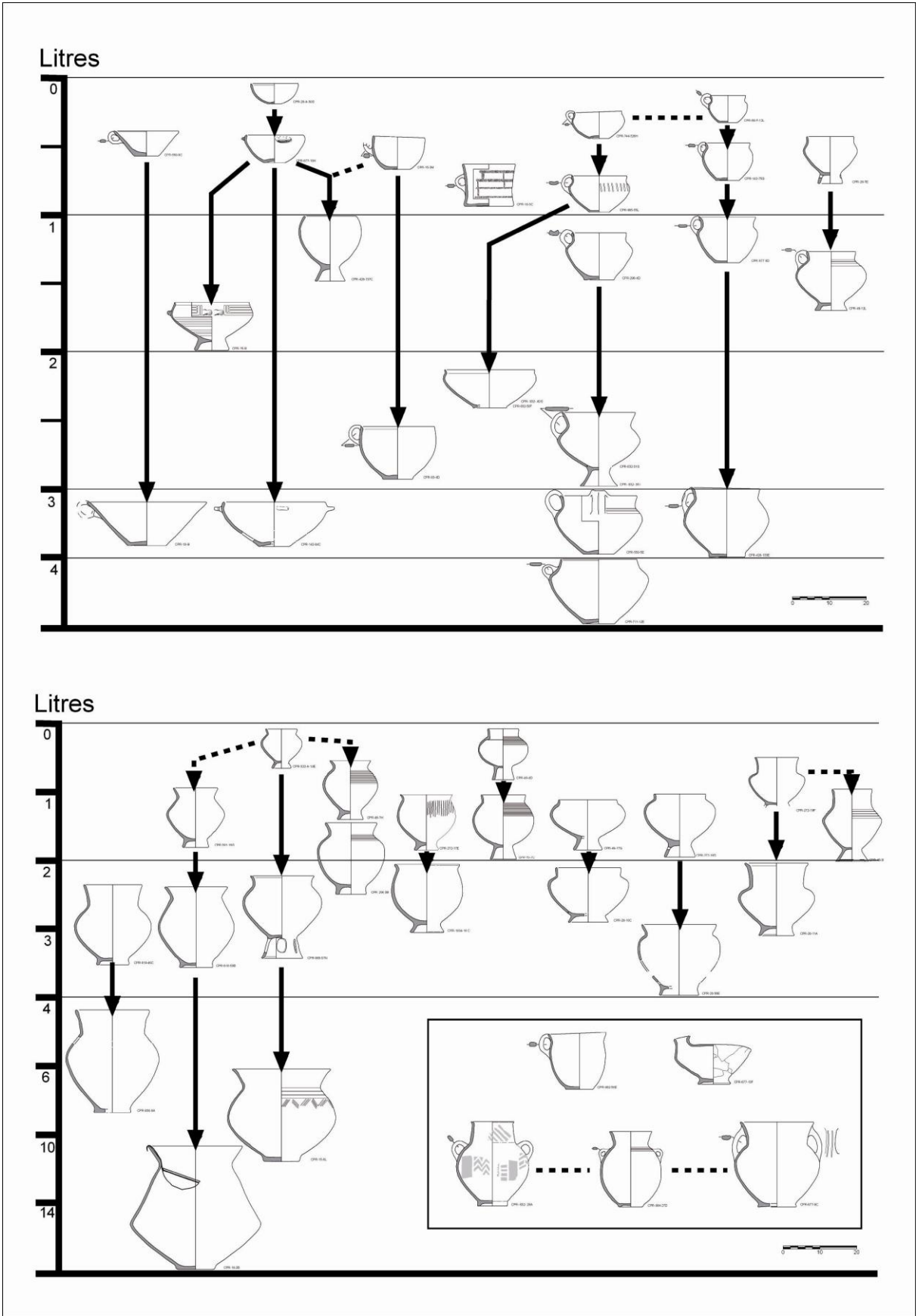
Pel que fa a la tomba E-4 (Sanmartí 1993), la més coneguda, sabem que presentava una fossa de planta circular, secció troncocònica i fons pla (Fig. 135). Fou exhumada el 1953 i presentava una notable concentració de vasos ceràmics i elements metàl·lics, entre els quals destaca la presència de certs objectes relacionats amb la indumentària personal i diverses armes, fet que va motivar la seva interpretació com una tomba de guerrer (Sanmartí 1993). Es tracta d'un conjunt datable entre finals del segle



Figura 134. Elements que integren l'aixovar de la tomba E-1 de la necròpolis del Coll (a partir de Muñoz 2002)

VII i el primer quart del segle VI anE. L'aixovar d'aquesta tomba presentava una urna funerària de grans dimensions i 14 vasos d'acompanyament, entre els quals hem de destacar 4 plats-tapadora de base plana, 6 bols hemisfèrics carenats (dos d'ells amb llengüeta lateral perforada i dos amb nansa), 1 bol carenat recolzat a sobre d'un peu acampanat i una gerra de perfil en essa amb nansa, que a l'igual que un dels vasos documentats a la tomba E-1, s'hauria pogut utilitzar específicament per al servei dels líquids.

Pel que fa als elements metàl·lics, hem de destacar novament la presència d'un *simpulum* de bronze. Tot plegat podria ser el reflex d'un banquet funerari (entre 4 i 6 comensals), en el qual la presència del *simpulum* i dels bols hemisfèrics, que ja foren descrits per Enric Sanmartí com a vasos per a libacions, reforçarien essencialment el paper important de la beguda en la celebració d'aquest hipotètic acte de consum.

No obstant, l'aixovar també inclou una sèrie d'objectes de bronze vinculats a la indumentària personal: una agulla, una sivella de cinturó de placa triangular d'un sol garfi, una fíbula, anelles, botons i penjolls, així com un conjunt d'elements relacionats amb la panòplia defensiva: una cnèmida de bronze i dues espases d'antenes, quatre puntes de llança i dos talons de ferro. De fet, la inclusió d'armes ens podria estar indicant que, en el cas del Vallès, s'observa una certa tendència a la utilització de la panòplia guerrera com a fórmula de remarcar l'estatus social de certs individus, quelcom que no es consolida fins a moments més avançats del segle VI anE, tal i com veurem tot seguit en el cas de la tomba aïllada de la Granja Soley. En tot cas, els estudis antropològics van confirmar que es tractava de la tomba d'un jove individu masculí, essent possible interpretar la presència d'un aixovar amb elements tant significatius, com el resultat d'una ofrena per part de la comunitat vers un personatge socialment destacat que encara no hauria tingut ocasió d'entrar en combat o que havia mort en fer-ho per primera vegada (Sanmartí 1993: 9).

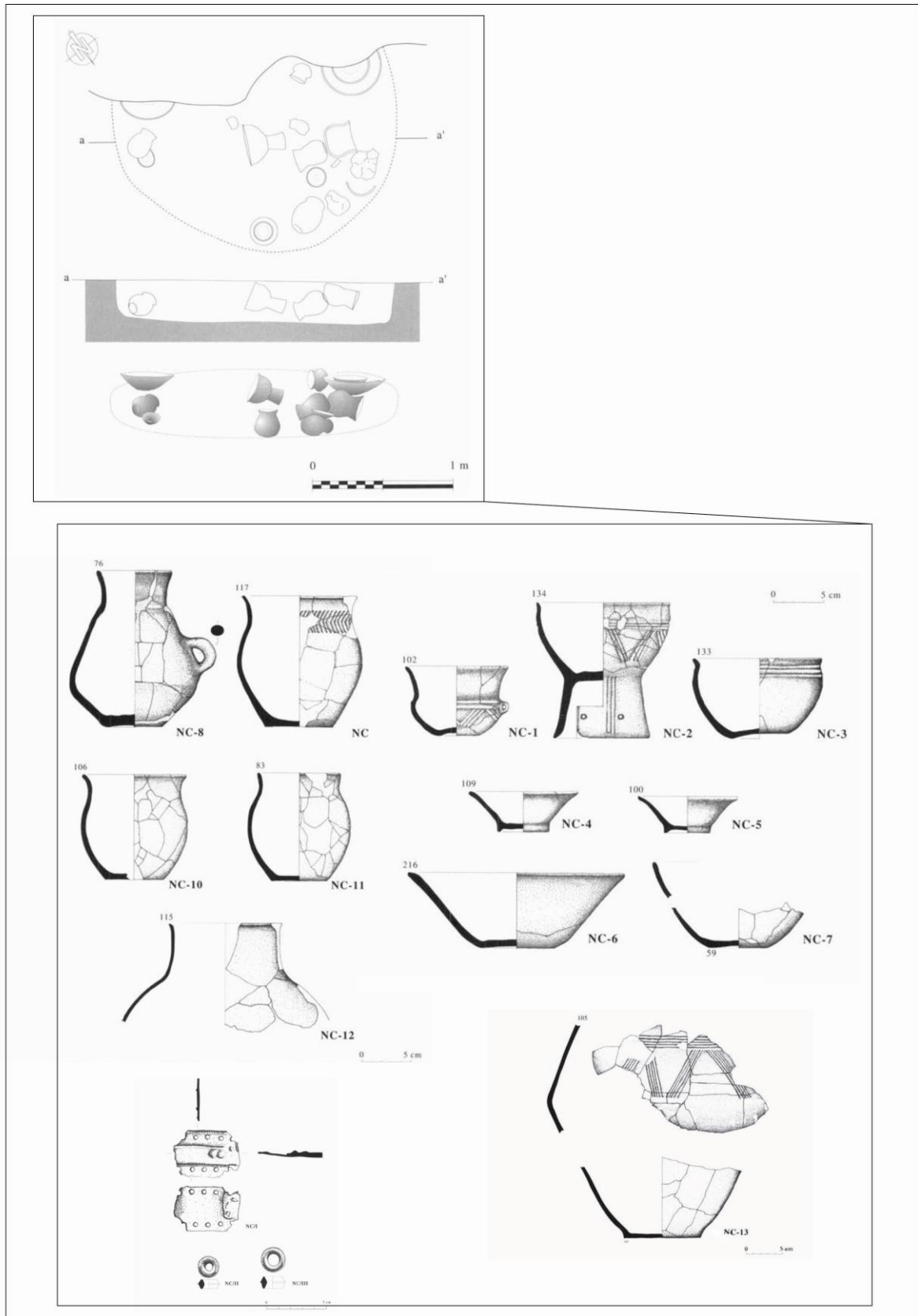
D'altra banda, la tomba aïllada de la Granja Soley (Santa Perpètua de Mogoda) (Sanmartí *et alii* 1982), ens ubica en un moment immediatament posterior, perquè inclou la presència d'alguns vasos a torn (tres vasos bitroncocònics, una urna d'orelletes i un *oinochoe*) que ja es poden incloure dins de les produccions primerenques de la ceràmica ibèrica antiga, fet que ens indueix a situar la cronologia de la tomba vers el 560-550 anE (Sanmartí *et alii* 1982: 96) (Fig. 136). En relació a les precisions cronològiques, pensem que un altre factor important a valorar és el fet que l'urna d'orelletes no



Figura 135. Repertori de vasos i elements metàl·lics que integren l'aixovar de la tomba E-4 de la necròpolis del Coll (a partir de Sanmartí 1993).

s'hagués utilitzat com a vas funerari, la qual cosa sembla indicar-nos que l'estandardització funcional d'aquest tipus ceràmic encara no s'hauria consolidat.

Es tracta d'una tomba que ha estat interpretada com l'enterrament d'un jove guerrer. En aquest sentit, cal tenir present que l'estudi antropològic de les restes humanes recuperades, va indicar que el difunt no sobrepassava els vint anys d'edat. D'altra banda, cal valorar que l'aixovar incorporava diverses armes ofensives i defensives, quelcom que reforça el paper important que haurien jugat els elements associats a l'imaginari del guerrer en la composició de l'aixovar. En total, el conjunt integrava 12 vasos ceràmics, un vas metàl·lic, un *simpulum*, així com diverses armes (quatre puntes de llança de ferro, tres puntes de fletxa i un casc de bronze) i diversos elements de bronze relacionats amb la indumentària personal (dos sivelles de cinturó, una fíbula i dues anelles). Entre el conjunt d'elements que podem associar més clarament amb l'univers del banquet, hem de destacar la presència de dos instruments metàl·lics: un *simpulum* i una pàtera de bronze, així com dos *oinochoai* (un en ceràmica grisa i l'altre de producció ibèrica), a més d'un bol carenat a mà amb nansa plana. Tots aquests elements ens remetent fonamentalment al repartiment i al consum de la beguda, tractant-se de la inclusió d'una sèrie d'instruments d'ús diferencial (*simpulum*, vas metàl·lic i probablement també els *oinochoai*) destinats a remarcar l'estatus social del difunt. En tot cas, podem apuntar que en aquests contextos en els quals documentem la presència conjunta d'*oinochoai* i *simpulum*, no podem descartar que l'ús d'aquest darrer instrument metàl·lic s'hagi de relacionar fonamentalment amb el consum individualitzat de la beguda.

D'altra banda, hem de destacar també la presència de dos plats-tapadora en ceràmica a mà, dos vasos que haurien servit com a contenidors de les ofrenes càrniques. En aquest sentit, l'estudi de les restes de fauna documentades a sobre d'un d'aquests vasos, va permetre confirmar la presència d'algunes peces de carn pertanyents a porc salvatge (Campillo 1982). Es tracta de restes que haurien estat dipositades a la tomba com a ofrena per al més enllà; tot i tampoc hem de descartar que es tractés de les restes de l'hipotètic banquet funerari.

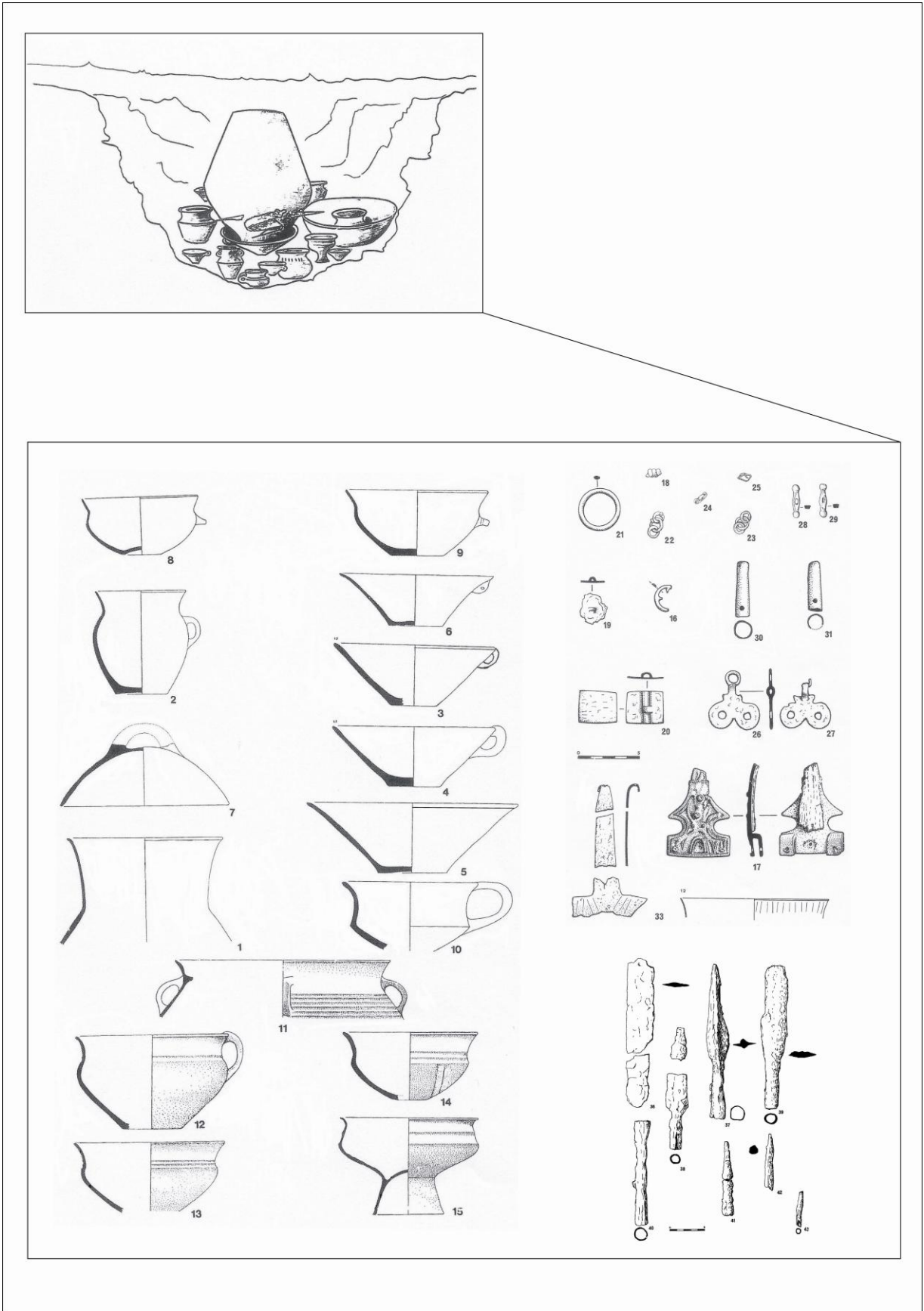
Recentment, s'ha posat èmfasi en la possibilitat de relacionar aquestes restes de porc salvatge amb la presència de les quatre puntes de fletxa documentades a l'interior del vas funerari, una associació que ens podria indicar una clara voluntat per remarcar o emfatitzar el simbolisme de la caça en relació a la identitat i al prestigi del difunt



Figura 136. Repertori vascular i elements metàl·lics que configuren l'aixovar de la tomba aïllada de la Granja Soley (a partir de Sanmartí *et alii* 1982).

(Graells 2009a: 272). De fet, la inclusió de restes d'animal salvatge en una tomba, es pot interpretar en certa manera com a resultat de la deposició de trofeus, tal i com es constata en el cas de la tomba E-4 de la necròpolis del Coll (Llinars del Vallès), en la qual es va recuperar una banya de cérvol sotmesa al foc (Campillo 1993). Tanmateix, això no exclou que la introducció de certes parts seleccionades es pugui relacionar amb un tipus de consum, en què el caràcter salvatge de les espècies pogués reforçar el significat ritual dels productes càrnics en determinats àpats.

Tanmateix, a l'hora d'intentar efectuar una interpretació precisa de la tomba de la Granja Soley, cal tenir present un altre factor important. Ens referim al fet que un dels *oinochoai*, l'exemplar fabricat en ceràmica grisa, hagués estat utilitzat com a contenidor de les restes d'un altre difunt, en aquest cas un infant (Sanmartí *et alii* 1982: 78).

L'ús de l'*oinochoe* com a vas funerari ens il·lustra el paper simbòlic important que haurien adquirit certs instruments relacionats amb el consum de la beguda en el marc del ritual funerari. Aquest fet es documenta també en la tomba 54 de la necròpolis de Mianes (Amposta) (Maluquer 1987: 131) i en la tomba 2 de la necròpolis de la Muralla NE (l'Escala) (Almagro Basch 1955: 379-381), tractant-se també en ambdós casos d'*oinochoai* en ceràmica grisa que haurien estat reciclats com a vasos o contenidors funeraris.

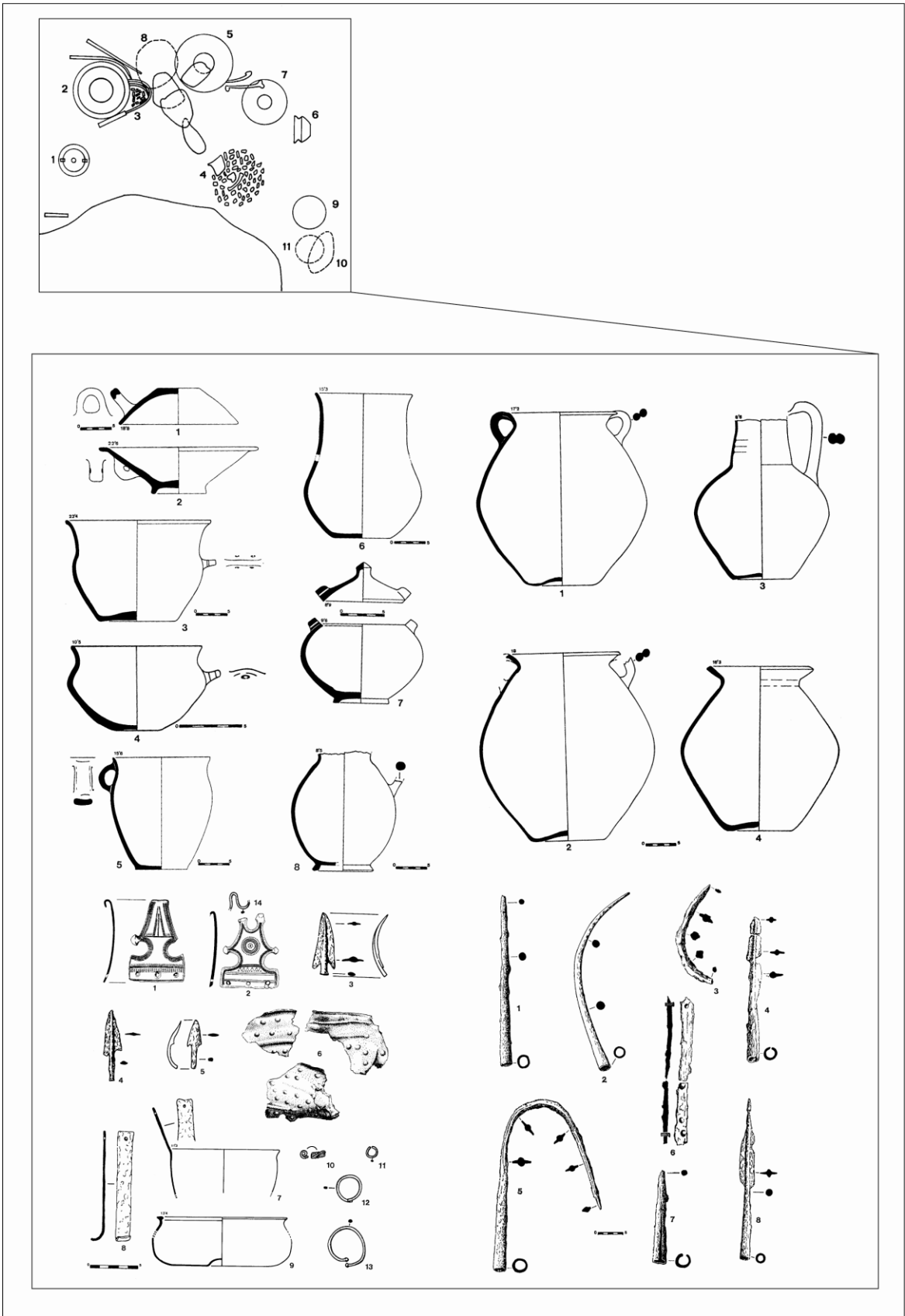
A l'interior de l'*oinochoe* de la tomba de la Granja Soley, els autors de la publicació assenyalaren la presència de restes òssies acompanyades d'un braçalet de bronze i d'una arracada de bronze daurat, que semblaven indicar l'existència d'una possible tomba infantil. Tanmateix la manca d'anàlisis antropològics ens impedeix confirmar amb seguretat aquesta circumstància.

En tot cas, es tracta d'una qüestió sobre la qual podem plantejar dues lectures, que es tractés simplement d'un altre tomba propera, o bé que es tractés d'un segon difunt inclòs en la pròpia tomba del jove guerrer. Ara bé, com que els autors insistiren en la manca de dades relatives a l'existència d'altres enterraments propers, creiem que ens hem d'inclinar per la segona opció. En aquest sentit, hem de preguntar-nos a quins objectius obeeix l'enterrament conjunt d'un jove adolescent i d'un infant, un tipus d'evidència que podria tenir a veure amb els mecanismes ideològics destinats a remarcar o legitimar els primers intents de successió en herència. És a dir, la inclusió d'un infant seria una fórmula eficaç de simbolitzar la perpetuació i la continuïtat del poder en mans d'una família. De fet, malgrat que en un primer moment es va proposar que la tomba podria pertànyer a un difunt que formava part d'un grup humà que es

trobava en ple moviment migratori (Sanmartí *et alii* 1982: 74), a la llum de les dades actuals pensem que té més sentit interpretar aquesta tomba aïllada com a mostra de la voluntat de remarcar els vincles d'un determinat personatge i de la seva família, amb un determinat territori sobre el qual s'exerceix o es vol exercir un paper social rellevant.

Tot plegat pensem que ens ubica en un moment transcendental per entendre la consolidació dels primers intents d'emergència aristocràtica, quelcom que està clarament relacionat amb els processos que conduiran a la integració dels territoris del litoral català en les primeres entitats polítiques. A la llum del registre arqueològic, aquests processos es manifesten a través de la iberització, un fenomen que més enllà de les lògiques particularitats regionals, comparteix al llarg del segle VI anE una sèrie de tendències similars des de l'Ebre a l'Hérault.

Ara bé, més enllà d'aquesta tendència relativament uniformadora i homogeneïtzadora que es constata a partir de mitjans segle VI anE, en aquest apartat hem volgut posar èmfasi en les notables diferències regionals que s'observen al llarg de la primera edat del ferro, amb l'objectiu de reconèixer i caracteritzar millor les particularitats rituals que evidencia el curs inferior de l'Ebre en relació a les àrees veïnes, unes particularitats que tractem de manera detallada en el capítol següent.

Capítol 10

MARC INTERPRETATIU I CONCLUSIONS

Un cop efectuat el recorregut per alguns dels conjunts més rellevants de la Mediterrània nord-occidental, cal tornar a centrar la nostra atenció a l'àrea de l'Ebre. Ara, el nostre objectiu passa per plantejar una lectura comensal més precisa sobre aquells casos que presenten un potencial informatiu més notable, caracteritzant les tendències que s'observen en aquesta regió i traçant una certa evolució (Aldovesta, Sant Jaume, Barranc de Gàfols, Turó del Calvari, Les Ferreres).

Tanmateix, això no exclou que ens ocupem també puntualment d'altres casos que hem valorat al llarg del treball, tant de la pròpia zona de l'Ebre com d'altres territoris, atès que un dels nostres objectius fonamentals és comparar i contrastar realitats diverses.

En tot cas, cal tenir present que, en el cas del curs inferior de l'Ebre, hem tingut l'oportunitat de valorar un tipus de contextos que ens donen una informació molt interessant per tal d'avançar en el coneixement sobre les comunitats del primer ferro, especialment pel que fa als seus mecanismes de funcionament i a la seva organització social. Un fet que adquireix una especial rellevància, si tenim en compte que hem pogut treballar amb les evidències referents a certs assentaments que haurien pogut jugar un paper destacat en els processos d'integració política dels seus respectius territoris, com podria ser el cas d'Aldovesta (Benifallet), Sant Jaume (Alcanar) o Turó del Calvari (Vilalba dels Arcs).

10.1.- Dels banquets competitius als banquets diacrítics

En aquest apartat, pretenem efectuar un exercici interpretatiu que ens ha de permetre aplicar alguns dels conceptes que han estat exposats en el marc teòric (Dietler 1990; 1996; 1999; 2001; 2005; Potter 2000; Van der Veen 2003) amb l'objectiu

d'avançar en el coneixement de determinats conjunts i, sobretot, amb la voluntat de caracteritzar el tipus de pràctiques comensals que ens ocupen i poder-les situar en un marc de referència més general.

En aquest sentit, pensem que el cas d'Aldovesta (Benifallet) (650-575 anE) es pot utilitzar com a punt de partida. De fet, es tracta d'un assentament que cal interpretar com la residència d'una família que podria haver desenvolupat un paper rellevant en el marc de les polítiques comensals que articularien els intercanvis i vehicularien les relacions socials a nivell regional. Si més no, això és el que sembla evidenciar la notable concentració de productes alimentaris que s'hi constata (àmfores, ramats, productes agrícoles, etc).

En tot cas, partim de la idea que en les economies de béns de prestigi, la celebració periòdica del banquet actua com un dels mecanismes fonamentals per entendre el funcionament i la gestió dels intercanvis, especialment quan es tracta de productes alimentaris. És a dir, el festeig compleix funcions molt importants en el sentit més ampli de l'economia política, ja que sovint actua com l'instrument o el dispositiu que articula els sistemes d'intercanvi en un context regional (Dietler 1999: 142). En realitat, l'hospitalitat comensal és, probablement, de totes les formes de presentar regals i generar deutes socials, una de les més efectives i subtils.

Per tant, entenem que el funcionament del circuit redistribuidor d'Aldovesta, estaria íntimament vinculat a la gestió dels rituals de comensalitat, quelcom que situa plenament el jaciment en l'eix dels interessos del present treball. Precisament, aquesta significativa acumulació de productes que s'hi constata, lligada a la pràctica absència d'instruments que puguem qualificar pròpiament com a "diacrítica insígnia", ens ubica clarament en l'esfera dels banquets competitius o promocionals (*Entrepreneurial Feasts/Empowering Feasts*). De fet, l'absència d'instruments distingits o diacrítics relacionats amb el consum de la beguda, en un centre que hauria pogut acollir una de les reserves de vi més importants del territori, resulta quelcom simptomàtic.

En realitat, aquest factor és precisament un dels aspectes que podem relacionar amb la celebració d'unes pràctiques de consum que tindrien un caràcter competitiu entre iguals (si més no, oficialment iguals), en les quals l'objectiu seria trencar aquesta igualtat en favor de qui pot oferir una festa que, en funció del volum del que hi és consumit, no pot ser igualada pels competidors. En aquest tipus de festeig, la quantitat té un paper primordial, molt superior a l'estil o a les formes amb què es desenvolupa, ja que l'objectiu no es manifestar-se com a diferent o millor que la resta de

comensals/competidors, sinó com a més ric i eficient. Tot plegat ens indueix a plantejar la celebració periòdica d'unes pràctiques de consum excepcionals, en les quals el cap de llinatge establert a Aldovesta actuaria com l'amfitrió perquè ostentaria la capacitat de mobilitzar un major volum de recursos (com a mínim, pel que fa a recursos exòtics) respecte els membres d'altres famílies veïnes que serien els convidats a participar en aquests actes.

Pel que fa als *recursos utilitzats* –o productes consumits- el cas d'Aldovesta ens informa essencialment de la inclusió dels productes manufacturats fenicis en les pràctiques comunitàries de consum (vi, oli, salaons). Un tipus de productes que ens situen clarament en el marc dels aliments especials o de prestigi (*luxury foods*), perquè serien adquirits mitjançant l'intercanvi de regals amb fonts externes a l'organització política local i, en conseqüència, només podien ser intercanviats o redistribuïts de manera molt restringida dins de la xarxa d'intercanvis locals.

En aquest sentit, la presència d'un magatzem d'àmfores i la identificació d'aproximadament un centenar d'individus, comptant la totalitat dels materials ceràmics recuperats (nivells superficials, nivells amortitzats, etc), ens indica no només d'una arribada molt notable d'importacions de cara a la redistribució, sinó també d'un volum de consum molt elevat. De fet, si tenim en compte que la capacitat mitjana de les àmfores fenícies és de 25-30 litres, podem plantejar de manera hipotètica l'arribada de com a mínim 2500 o 3000 litres de productes manufacturats exògens (sobretot vi?) al llarg de les dues o tres generacions d'existència d'aquest nucli. D'altra banda, si tenim present que en el darrer moment d'ocupació de l'assentament, només en el recinte A s'hi acumulaven aproximadament 10 individus amfòrics, podem calcular que la presència de productes exògens en el moment de la seva destrucció es situaria com a mínim a l'entorn dels 250 o 300 litres. Aquestes xifres pensem que ens assenyalen un accés diferencial a un tipus de productes que, en funció de la seva naturalesa, haurien circulat com a "*exchange valuables*", perquè tot i que podien ser acumulats temporalment, era només a efecte de poder realitzar una impressionant demostració de donació i entrega, amb l'objectiu d'establir unes determinades relacions socials i assolir o mantenir el prestigi.

Però al marge dels productes importats pel comerç fenici, es tracta d'un assentament en el qual també s'han documentat alguns àmbits (recintes D, E i G) destinats específicament a l'estabulatge d'animals (ovelles, cabres, porcs, bòvids, ases i cavalls), fet que ens podria indicar la voluntat de disposar d'una reserva de carn, no

només de cara a l'autoconsum, sinó també de cara a la celebració d'aquests actes excepcionals de tipus comunitari, especialment en el cas dels ovicàprids i dels porcs. En aquest sentit, hem de destacar la presència de dos ganivets de ferro, un instrument distingit o diacrític que podem relacionar amb tasques molt concretes com el sacrifici dels animals i el repartiment de la carn.

Quant a la *frequència de les celebracions*, hem de pensar que al tractar-se de celebracions fonamentades essencialment en el consum de certs productes exògens, seria el ritme dels intercanvis i contactes amb el comerç fenici, el que determinaria en bona mesura el calendari del festeig. De fet, si pensem en el cas del vi, cal tenir present que es tracta d'una beguda que es conserva més temps que les cerveses i que, per tant, es podia conservar per a ser consumida en determinades ocasions assenyalades al llarg de l'any. No obstant, el fet de dependre del comerç mediterrani i la necessitat de basar aquests banquetes promocionals en la quantitat, obligarien a renovar les reserves en un període de temps relativament breu. En tot cas, el més probable és que l'arribada dels productes mediterranis es produís al llarg dels mesos de primavera i estiu, tot coincidint amb l'etapa de l'any durant la qual es durien a terme preferentment les navegacions a l'antiguitat. Ara bé, no comptem amb dades precises a l'hora de poder calibrar la regularitat d'aquests intercanvis, tot i que en nuclis com Aldovesta, la significativa presència d'àmfores fenícies sembla indicar-nos que al llarg de l'etapa de funcionament d'aquest assentament els contactes amb el comerç mediterrani foren molt fluidos.

Finalment, pel que fa a l'*escala de participació*, hem de dir que a nivell de materials mobles s'ha documentat un mostra molt reduïda d'elements de vaixel·la, fet que dificulta la possibilitat d'establir càlculs en relació al nombre de comensals que participarien en aquests hipotètics actes de consum. En tot cas, amb les dades disponibles (quatre vasets globulars, tres plàteres de fons pla i un plat carenat), tot sembla indicar que l'assentament únicament albergava els instruments de consum vinculats a les necessitats dels habitants del recinte. Això suggereix la possibilitat que, en el marc d'aquests actes de consum excepcional, els invitats aportessin els seus propis instruments de consum, ja que en definitiva tothom utilitzaria vasos que, en cap cas, haurien de ser diferents als instruments d'ús domèstic o quotidià. De fet, en el cas d'Aldovesta hem de destacar la total absència d'elements de vaixel·la a torn, fet que ens indica la inexistència de vasos distintius o diferenciats en relació als instruments destinats al consum individualitzat de la beguda i els aliments. Així, pel que fa a l'escala de participació, únicament podem assenyalar que la significativa presència d'àmfores

sembla apuntar vers un tipus de banquet comunitari en el qual hi participarien diverses famílies en un sentit ampli, és a dir sense restriccions de rang o de classe.

D'altra banda, hem de destacar l'absència de cap espai habitacional que puguem relacionar de manera clara amb la pràctica d'aquests actes de consum excepcional, fet que sembla suggerir que aquests esdeveniments es poguessin dur a terme en algun espai a l'aire lliure, ja fos a les proximitats del propi assentament, o en algun paratge proper. En aquest sentit, l'absència de factors diacrítics, també contribueix a consolidar la idea de que, en realitat, aquests actes promocionals de consum, no requerissin necessàriament d'un espai específic per a la seva celebració. De fet, som de l'opinió que el propi volum amfòric documentat en superfície i en els nivells d'amortització del jaciment, així com el fet de disposar d'un espai de magatzem i diversos recintes destinats a l'estabulatge dels animals, denoten la clara voluntat de garantir una bona reserva d'aliments. Per tant, es tracta d'evidències que admeten la possibilitat de suggerir que aquests actes de participació comunitària haguessin tingut lloc en el propi assentament o en algun espai del seu entorn més immediat.

Ara bé, tampoc podem excloure que aquests àpats de celebració periòdica es duguessin a terme en d'altres assentaments veïns, que en tot cas estarien integrats en la xarxa de redistribució d'Aldovesta. Tanmateix no podem proposar cap nucli en especial ni podem pensar en cap context concret, ja que en realitat, el conjunt d'assentaments del primer ferro de l'àrea d'Aldover-Tivenys-Benifallet, únicament es coneix per prospecció. En tot cas, pensem que aquest festeig redistributiu estaria capitalitzat indubtablement pel cap de llinatge resident a Aldovesta, entenent que podria actuar com a *big man* en el marc del seu context micro-regional. La qual cosa no exclou que en un segon esglaó, d'altres caps de llinatge tinguessin opció de patrocinar els seus propis banquets promocionals aportant un volum limitat d'aquests productes exògens, ja fos en el marc de les seves pròpies comunitats o convidant als membres d'altres comunitats veïnes.

No obstant, el caràcter competitiu al qual hem al·ludit, es veu clarament reafirmat per l'existència d'un assentament proper com el Turó de Xalamera (Benifallet), ja que aquest jaciment, tot i que únicament es coneix per prospecció, ha lliurat igualment un volum força considerable d'àmfores fenícies en superfície. Aquest fet, ens pot donar pistes interessants sobre el funcionament d'un sistema on les funcions i els rangs socials encara no estan institucionalitzats, i per tant existien diversos nuclis que perseguïen la voluntat d'accedir als productes del comerç fenici reunint quantitats

importants de reserves alimentàries, amb l'objectiu de participar en aquesta dinàmica competitiva regional que permetria redefinir les relacions socials i ampliar el nivell d'influència política a través del banquet.

En el cas de Sant Jaume (Alcanar), constatem una realitat diferent, ja que al marge de la significativa concentració d'àmfores fenícies, també s'ha pogut documentar un ampli servei de vaixella que inclou una sèrie d'ítems singulars i distingits. Un fet que ens ubica en un escenari en el qual els paràmetres diacrítics haurien començat a emergir d'una forma més emfatitzada. D'altra banda, en funció de les interpretacions efectuades en relació a l'articulació socio-política del territori del curs baix del Sènia (Garcia 2005), el paper exclusiu de Sant Jaume com a nucli que hauria centralitzat i capitalitzat l'entrada de les importacions a la regió, sembla evident. En aquest sentit, el volum percentual d'importacions i la diversitat tipològica observada a Sant Jaume en comparació a les dades documentades als assentaments veïns de la Moleta del Remei (Alcanar) i La Ferradura (Uldecona), semblen confirmar clarament aquest fet.

En tot cas, a Sant Jaume, el conjunt que ofereix millors possibilitats de treball en relació a l'estudi de les pràctiques de consum, procedeix d'un espai d'emmagatzematge documentat al pis superior de l'àmbit A4. En aquest cas, el propi fet de localitzar un extens servei de vaixella en un espai d'emmagatzematge, ens informa molt probablement que es tractaria d'un conjunt reservat per a pràctiques de consum específiques, és a dir que es tractaria d'instruments de consum que cal situar al marge dels elements utilitzats en l'esfera dels àpats diaris. Aquest fet, ens indueix a plantejar la més que probable utilització ocasional o periòdica del conjunt, quelcom que ens pot donar pistes interessants sobre la *frequència de les celebracions*. D'altra banda, el fet de documentar aquesta agrupació d'elements de banquet en un mateix espai, ens indueix a plantejar el seu probable funcionament conjunt en el marc d'unes pràctiques concretes, en les quals entraria en joc tot el *set* d'instruments, quelcom que ha de permetre aproximar-nos a l'*escala de participació* (en funció de les associacions i del nombre de comensals que suggereixin les dades quantitatives del conjunt). Finalment podrem aproximar-nos també al tipus de *recursos utilitzats* - o aliments consumits- en funció del tipus d'instruments identificats i de la seva funcionalitat.

Si comencem, precisament, per intentar desxifrar els *recursos utilitzats*, és a dir valorant quins serien els productes o aliments consumits, hem de partir d'una primera diferenciació molt bàsica, entre el que serien els instruments vinculats al consum dels productes sòlids o semi-sòlids i el que serien instruments associats a la beguda. Pel que

fa a elements vinculats al consum de productes sòlids o semi-sòlids, comptem amb sis plats de peu alt, dos bols, un plat-bol, una pàtera i un plat fenici de vora exvasada (11 vasos). Però també hem de fer menció a la presència d'un ast, una destrat i un ganivet, tres instruments metàl·lics vinculats a la preparació, l'esquarterament i el repartiment de la carn.

Quant als elements associats al consum de la beguda, comptem amb sis vasets globulars, tres tasses, un got i un bol carenat fenici (11 vasos), a més del *simpulum* i la *clepsydra*, que s'han de relacionar amb el servei i la manipulació dels líquids. D'altra banda, hem de valorar també la presència d'un morter-trípode, un vas que es pot interpretar com un element destinat a la condimentació de la beguda. Finalment, la presència de dues plàteres, dos plats-tapadora i un bol/plat amb suport cilíndric, es pot relacionar amb la presentació dels aliments i la petita reserva, tant dels productes sòlids com dels líquids. En tot cas, podem interpretar l'ús d'aquells recipients amb fons més pronunciat, com és el cas de les dues plàteres o gibrells, com a vasos de tipus crateroide, és a dir, com a elements destinats a contenir la beguda.

No obstant, encara podem anar més enllà, perquè hi ha una sèrie d'instruments que podem vincular de manera més precisa al consum de dos productes molt concrets: la carn rostida i el vi. Pel que fa a la carn, és indubtable que l'ast de rostir ens informa d'un tipus de consum càrnic molt concret, mentre que el *simpulum* i el morter-trípode, són dos instruments que en contextos de primera edat del ferro, es solen interpretar com els autèntics símbols del consum del vi. De fet, en un jaciment com Sant Jaume, que ha permès constatar una més que notable presència d'àmfores fenícies, sembla indubtable que gran part de la ideologia ritual d'aquest conjunt que estem analitzant, ha de girar a l'entorn del vi.

Pel que fa als hàbits de consum, comptem amb una sèrie d'instruments com els vasets globulars, les tasses o el bol carenat fenici, que serien els que s'utilitzarien per a la ingestió de la beguda. Per al consum de la carn es pot plantejar, essencialment, l'ús dels plats amb peu elevat, que servirien únicament com a suport des del qual l'aliment es portaria a la boca directament amb les mans, o bé amb l'ajuda, per exemple, de crostons de pa. Finalment, la presència de la destrat i el ganivet, s'ha de relacionar amb l'esquarterament i el repartiment dels talls de carn. Ara bé, aquestes pràctiques deuriem incloure el consum d'altres aliments i preparacions culinàries. És a dir, tot i que es tracta d'un conjunt que sembla destinat a actes comensals extraordinaris, on es valoraria essencialment la qualitat i l'exclusivitat dels productes consumits, la presència d'alguns

bols i plats-tapadora, així com la pròpia diversitat tipològica del conjunt, ens pot indicar el consum d'altres elaboracions complementàries o d'acompanyament (salses, purés, brous, verdures, llegums, fruits secs, fruita confitada, formatges, etc.), tractant-se en aquest cas de preparacions més properes als plats que podien integrar la dieta quotidiana del dia a dia.

Pel que fa a l'*escala de participació*, hem de valorar el conjunt documentat a l'àmbit A4 no només a nivell quantitatiu, sinó també en funció de les seves associacions. En total, comptem amb un conjunt que, pel que fa específicament a la vaixel·la i a d'altres elements vinculats a les pràctiques consum, inclou 35 peces (31 vasos ceràmics i 4 elements metàl·lics). En primer lloc, pensem que és simptomàtic constatar que, tant els plats amb peu alt com els vasets globulars, que són en principi vasos de consum personal o individualitzat, estiguin representats en ambdós casos per sis individus. Aquesta primera dada, ja sembla situar-nos en el marc d'una pràctica de consum limitada a un nombre relativament reduït de comensals. No obstant, hem de valorar també la presència d'altres vasos en ceràmica a mà (3 tasses, 2 bols, 1 pàtera i 1 got), que estarien igualment destinats al consum personal, quelcom que podria indicar-nos la participació d'altres comensals, que en tot cas, no utilitzarien els mateixos vasos, o bé es podria tractar simplement de vasos per al consum de preparacions o productes complementaris, al marge de la carn i el vi. D'altra banda, resulta també suggerent constatar la presència d'un conjunt total d'11 vasos vinculables al consum de la beguda (6 vasets globulars, 3 tasses, 1 got i 1 bol carenat fenici) i d'11 vasos vinculables al consum dels sòlids (6 plats amb peu elevat, 2 bols, 1 plat-bol, 1 pàtera, 1 plat fenici de vora exvasada). Pensem doncs, que estaríem en tot cas, davant d'un repertori que admet la possibilitat de plantejar un banquet que inclouria la participació d'entre 6 i 11 comensals. Però al marge dels vasos destinats al consum individualitzat, hem de destacar també una sèrie d'elements de major capacitat (dos plats-tapadores, dos plàteres i un plat/bol amb suport cilíndric), que semblen destinats a la petita reserva, tant de la beguda com de les preparacions culinàries. Aquest tipus de vasos s'haurien de posar clarament en relació amb la presentació dels aliments i serien el suport a partir del qual s'efectuaria el repartiment.

Finalment, hem de destacar una sèrie d'elements que estan representats per un sol individu i que conformen un *set distintiu* que inclou únicament instruments singulars o de circulació limitada ("*diacritical insignia*"): un *simpulum*, un ast, un ganivet, una destral, un morter-trípode i una *clepsydra*, així com un plat i un bol fenicis. Dins

d'aquest conjunt, predominen els elements destinats a l'esquarterament (destral), la preparació (ast) i el repartiment (ganivet) de la carn, però també a la condimentació (morter-trípode), el servei (*simpulum*) i la manipulació (*clepsydra*) de la beguda. L'ús d'aquest tipus d'instruments pensem que s'ha d'interpretar com la parafernàlia simbòlica que estaria vinculada a l'individu o individus encarregats d'oficiar la cerimònia, un rol específic que estaria en mans d'aquell personatge socialment destacat que, en el marc del banquet, compliria les funcions d'amfitrió. No obstant, el fet de comptar amb un plat i un bol fenicis, dos instruments exògens clarament destinats al consum personal, ens podria estar indicant que almenys un dels comensals (l'amfitrió?), estaria en disposició d'adoptar els instruments de consum propis del repertori fenici, tant pel que fa al consum de la carn (plat) com de la beguda (bol).

En relació a la *frequència de les celebracions*, és evident que no podem arribar a concretar unes pautes específiques, però en tot cas, la singularitat contextual, funcional i tipològica del conjunt, ens ubica clarament en l'esfera de les pràctiques de consum ritual, quelcom que en el marc d'un assentament com Sant Jaume ens aproxima a un tipus de banquet de celebració periòdica, tal i com indica el tipus de productes consumits, vi i carn rostida, dos aliments que ens situen en l'esfera dels productes exclusius o inusuals (*luxury foods*). No obstant, el fet de documentar aquest conjunt d'instruments emmagatzemats, sembla indicar-nos la pràctica d'un tipus de comensalitat que obeiria a una estricta regulació ritual, i per tant, cal pensar en banquets celebrats en el marc d'un calendari o cicle litúrgic preestablert. Ara bé, això no exclou que aquest mateix conjunt de vaixel·la es pogués utilitzar puntualment en banquets *ad hoc*, és a dir en pràctiques de consum dutes a terme amb alguna finalitat o objectiu concret (matrimonis, funerals, rituals d'iniciació, etc.)

Per tal de desxifrar els objectius socials i els factors ideològics que estan al darrera de les pràctiques de consum que ens suggereix la localització d'un conjunt d'aquestes característiques, cal tenir en compte que es tracta d'un conjunt procedent d'un assentament que hauria jugat un rol diferencial a nivell micro-regional.

En primer lloc, és indubtable que ens trobem davant d'un conjunt d'instruments que suggereixen la realització d'unes pràctiques de consum en les quals hi podria participar un cercle reduït de comensals (entre 6 i 11 persones). D'altra banda, cal destacar que un 22,85 % dels instruments (*simpulum*, ast, destral, ganivet, morter-trípode, *clepsydra*, bol i plat fenicis) es poden incloure dins la categoria dels objectes distintius o "*diacritical insignia*", un fet que ens dóna pistes molt rellevants sobre la

composició singular del conjunt. A més, cal tenir present que d'altres elements ceràmics, com els plats amb peu elevat, especialment aquells que presenten una decoració a base de calats triangulars, també es poden interpretar com a peces refinades o distintives, atès que són vasos que es solen documentar en espais o contextos rituals molt específics, com és el cas de l'exemplar documentat a la tomba M6 del Coll del Moro (Gandesa) o l'exemplar documentat a l'habitació 2 de Turó del Calvari (Vilalba dels Arcs).

D'altres instruments, com per exemple la petita pàtera que recorda el format d'algunes peces metàl·liques de clara tradició mediterrània (tipus *phialai* i similars), ens situa també en l'esfera dels elements singulars o poc habituals. Tot plegat confereix al conjunt unes característiques especials que semblen indicar-nos que gran part del seu potencial simbòlic residiria en l'estil i en l'exclusivitat. Tots aquests indicis, ens podrien aproximar a l'esfera del banquet diacrític (*Diacritical Feasts*), ara bé, com que no podem precisar amb exactitud qui serien els participants en aquests actes de consum, hem de ser prudents. Així, d'una banda, podem pensar en pràctiques reservades als propis habitants de Sant Jaume, que es desenvoluparien en el marc del seu propi cercle familiar, o bé ens podem imaginar l'ús d'aquests instruments en el marc d'un banquet elitista, en el qual hi participarien personatges socialment destacats, quelcom que ens situaria més clarament en el marc dels paràmetres d'un banquet pròpiament diacrític.

Aquesta última possibilitat, ens podria suggerir, per exemple, la pràctica periòdica d'uns actes de consum, en els quals hi podrien participar diversos caps de llinatge, amb l'objectiu d'establir aliances i pactar qüestions com els treballs comunitaris o els intercanvis, un fet que, en funció de les característiques diferencials de l'assentament, no hem de menystenir. No obstant, tampoc hem de desestimar l'opció que l'ús d'aquest conjunt singular d'instruments pogués jugar un paper rellevant en possibles celebracions realitzades en el marc dels episodis de contacte i intercanvi amb els agents comercials fenicis. En tot cas, es tracta simplement d'una sèrie de propostes que resulten compatibles entre elles i que plantegem únicament a tall d'hipòtesi.

Ara bé, tal i com ha assenyalat Michael Dietler, el banquet diacrític (*Diacritical Feasts*) requereix alguns aclariments per tal de ser emprat com un concepte analíticament útil (Dietler 2001: 88-90). En primer lloc, cal tenir present que pràcticament sempre, les pràctiques comensals tenen un significat ambivalent, perquè serveixen per definir d'alguna manera els límits i les diferències socials i alhora per crear un sentiment de comunitat.



Figura 137. Diagrama esquemàtic sobre les tendències comensals que suggereixen les evidències documentades a l'assentament de Sant Jaume.

És a dir, generalment, les celebracions comensals serveixen per a remarcar, materialitzar i inculcar distincions entre els grups i les categories socials, al mateix temps, que estableixen relacions i vincles a través d'aquestes mateixes fronteres o límits. En aquest sentit, els estudis etnogràfics han permès constatar que les distincions categòriques entre homes i dones, vells i joves, o entre diversos grups de parentesc, es poden assenyalar a través de distincions diverses que afecten els paràmetres de consum: criteris temporals (l'ordre del servei dels aliments), criteris espacials (qui s'asseu amb qui, i on s'asseu cadascú) o bé, per l'ús d'instruments diferenciats, i fins i tot, pel consum de productes diferents.

Així, per exemple, les categories de gènere i les distincions d'edat, són habitualment assenyalades o remarcades en el que coneixem com a banquets competitius (*Enterprereneurial/Empowering Feasts*), fins i tot en les pràctiques de consum que es duen a terme entre aquelles comunitats que evidencien un funcionament polític estrictament igualitari. Aquests mecanismes es solen utilitzar com una fórmula habitual a l'hora de remarcar el rang i el prestigi dels individus.

Es tracta de paràmetres que són molt sensibles a les discriminacions comensals i que, en funció de l'actitud dels individus i de les relacions personals, es poden arribar a alterar de manera significativa. Així, en el marc d'una mateixa pràctica de consum, els comensals poden rebre un tracte diferent, ja sigui en funció del seu estatus o de les relacions personals directes que cada individu manté amb l'amfitrió. De la mateixa manera, els grups socials o les xarxes de diferents tipus (afinitat, grau d'edat, llinatge) són remarcats freqüentment per aquest tipus de mecanismes, sense que això impliqui la pràctica de celebracions comensals que puguem qualificar pròpiament com a banquets diacrítics.

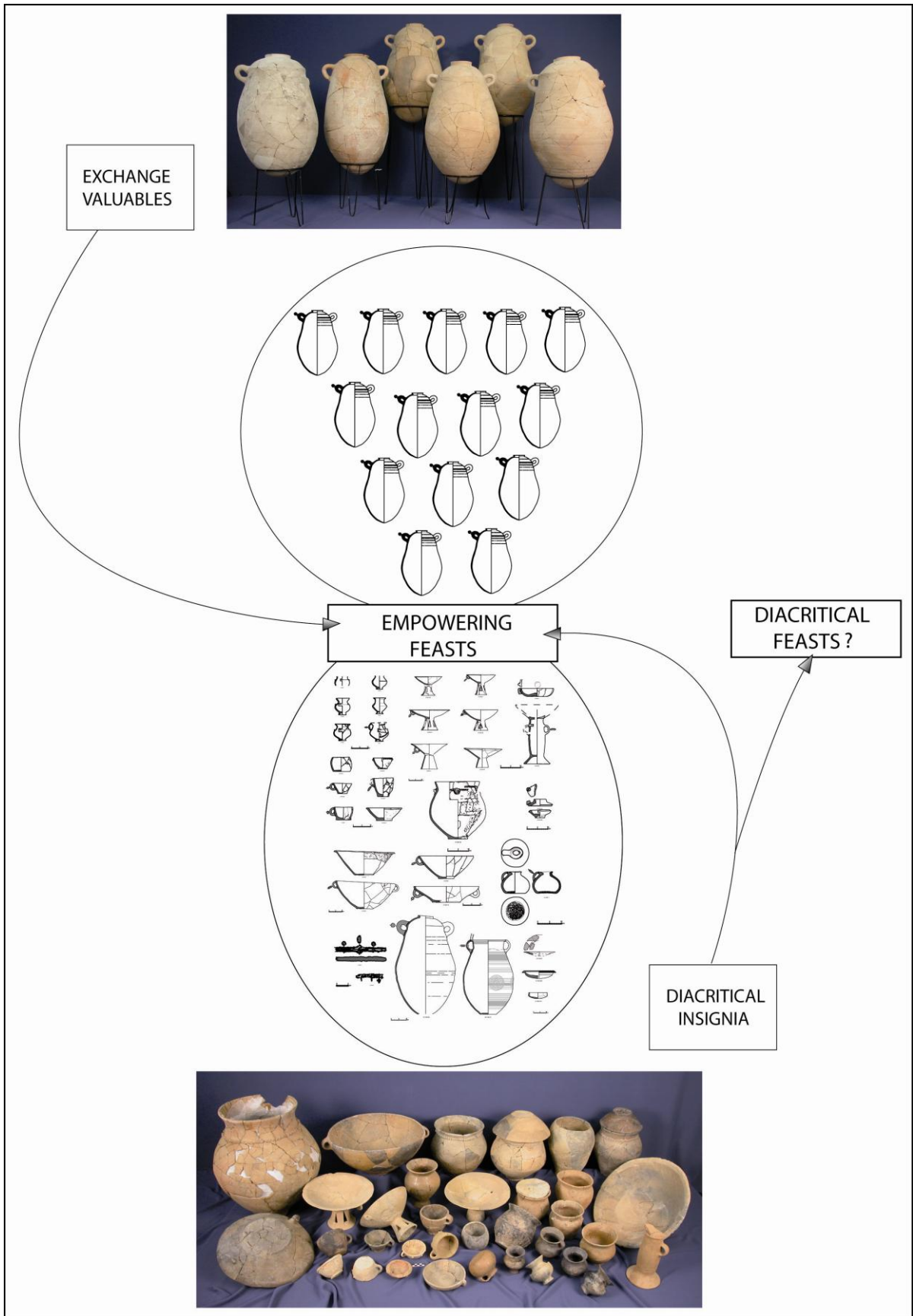
Des d'una perspectiva arqueològica, resulta complicat identificar quines evidències es poden relacionar de manera clara amb la celebració d'autèntics banquets diacrítics, ja que els mateixos dispositius simbòlics poden ser utilitzats en determinats casos per tal d'assenyalar simplement el caràcter ritual o distintiu de certes pràctiques de consum excepcionals, mentre que, en d'altres ocasions es poden utilitzar per tal de remarcar, efectivament, el caràcter distintiu d'una pràctica de consum que està restringida a un grup social diferenciat.

És a dir, cal no confondre aquell tipus de celebracions que serien concebudes com a pràctiques eventuais de caràcter ritual (i que implicarien l'ús d'instruments especials i el consum de productes també excepcionals), amb aquelles altres pràctiques

que, al marge de posseir un sentit ritual, serien utilitzades com a dispositiu social per tal de remarcar diferències de classe i establir fronteres entre diverses “comunitats de consum”.

En determinats casos, el fet de poder distingir el caràcter ritual o especial de determinats festins, pot ser detectat simplement en funció de la major quantitat de menjar i de beguda. No obstant, l'ús de certs paràmetres diacrítics, com les particularitats i l'excepcionalitat del lloc i el moment de consum, així com el tipus de productes consumits i el tipus d'instruments utilitzats, esdevenen també recursos habituals. De fet, un aspecte important, ve determinat pel tipus de productes, perquè determinats aliments especials (*luxury foods*) (aliments cars, rars, exòtics, embriagadors, etc.) solen ser consumits de manera específica en unes determinades celebracions de caràcter excepcional. De la mateixa manera, determinats serveis de vaixella que inclouen conjunts complexos, així com d'altres elements especials (incloses la vestimenta especial o d'altres ornaments corporals), solen ser utilitzats per tal d'emfatitzar el caràcter ritualitzat de certs àpats.

Desgraciadament, l'arqueologia no disposa d'una regla universal que permeti diferenciar fàcilment els paràmetres que són propis d'un banquet diacrític que persegueix la distinció social, d'aquells altres límits o paràmetres que marquen simplement la separació entre l'esfera ritual i els àpats del dia a dia.

En tot cas, cal tenir present que l'augment general de la complexitat dels conjunts vasculars o de la sofisticació simbòlico-decorativa de certs repertoris, no ens indica necessàriament la pràctica del banquet diacrític, sinó que pot respondre, simplement, a un augment de la complexitat o vistositat dels conjunts, un aspecte que en moltes ocasions sol anar lligat a la reformulació i/o potenciació dels paràmetres rituals que articulen unes determinades pràctiques de consum.

Així, si ens centrem de manera detallada en les característiques del conjunt d'instruments diacrítics documentats a l'àmbit A4 de Sant Jaume, podrem observar que, a excepció de dues peces (el plat i el bol fenicis), la resta d'elements estan vinculats a la preparació i al servei dels aliments, quelcom que ens indica, sobretot, una clara potenciació de la parafernàlia simbòlica relacionada amb les tasques de repartiment i manipulació de certs productes de consum exclusiu, essencialment la beguda (el vi). De fet, aquesta tendència ens il·lustra la posada en escena d'unes estratègies ideològiques destinades a remarcar el caràcter restringit i ritualitzat dels productes que es consumeixen amb el clar objectiu de reforçar les expressions d'estatus en el marc dels

paràmetres litúrgics que articulen les pràctiques comensals (Lucas 2003-2004: 129; Sardà 2008a: 103). Això ha portat a plantejar la possibilitat d'interpretar aquestes evidències en relació a la voluntat de manifestar un cert rol sacerdotal a través de les tasques específiques de repartiment de la beguda i dels aliments (Graells 2006a). Precisament, el fet de tractar-se essencialment d'instruments relacionats amb el servei i el repartiment, contrasta clarament amb la situació que es documenta en època ibèrica, moment a partir del qual, dins de la categoria dels objectes distintius o "*diacritical insignia*", s'inclouen essencialment aquells instruments de consum individualitzat (bàsicament, copes amb nanses) que són propis de la pràctica grega del *symposion*.

Ara bé, en el conjunt de vaixel·la documentat a l'àmbit A4 de Sant Jaume, no podem passar per alt la presència puntual d'un bol i d'un plat fenicis d'engalba roja, dos instruments exòtics vinculats al consum individualitzat de la beguda i dels aliments. Aquest fet, resulta molt poc usual en els jaciments del nord-est peninsular, ja que en línies generals, durant la primera edat del ferro no es constata l'adopció dels instruments de consum de la beguda que són característics del repertori fenici (Sanmartí *et alii* 2004; Vives 2005b). Així, en relació als plats, és possible resseguir l'arribada puntual d'alguns exemplars fenicis o de tipus fenici, que pertanyen a un conjunt divers de produccions (engalba roja, ceràmica grisa i ceràmica de bandes pintades)²⁸. En canvi, l'arribada de vasos fenicis destinats específicament al consum de la beguda resulta molt més esporàdica. En aquest sentit, cal tenir present que la distribució de bols carenats (*Carinated Bowls*), que dins del repertori fenici són els instruments considerats específicament com els vasos per a beure (Briese i Docter 1998: 174; figs. 1 i 2), és extremadament reduïda. De fet, només podem mencionar la presència d'un exemplar amb un perfil similar a l'individu documentat a Sant Jaume, en els nivells corresponents a l'abandonament de l'assentament de la Palaiàpolis (Sant Martí d'Empúries) (575-550 anE). En aquest cas, es tracta d'un bol carenat de vora recta, parcialment cobert amb engalba de color marró clar-vermellós, que correspon a una producció que encara està estretament lligada a la tradició vascular fenícia occidental (Aquilué *et alii* 2008: 177; fig. 4, 10). D'altra banda, a l'àrea de l'entorn emporità, hem de mencionar també la copa documentada en la tomba EF-61 de la necròpolis de Vilanera (l'Escala). Aquesta peça presenta un perfil troncocònic amb carena alta i llavi dret, tractant-se de l'adaptació fenícia d'una còtila grega (Aquilué *et alii* 2008: 183).

²⁸ Veure apartat 7.1.4.3.4

Arribats en aquest punt, pensem que pot resultar interessant centrar novament per uns moments la nostra atenció, en la composició d'alguns aixovars de la necròpolis de Vilanera (l'Escala), especialment alguns casos com EF-9 o EF-61, ja que constitueixen probablement els contextos que admeten la possibilitat d'establir més paral·lelismes amb el conjunt documentat a l'àmbit A4 de Sant Jaume, almenys pel que fa a les associacions relatives a certs objectes distintius (“*diacritical insignia*”). De fet, com ja hem comentat, la tomba EF-9 integra fins a 8 vasos d'origen semita (dos *pithoi* tetranansats, un *pithos* biansat, dos morters trípodas, una ampolleta d'oli perfumat, un vas globular amb nanses i apèndixs amb forats de suspensió). Aquesta tomba, inclou també la presència d'un ganivet de ferro i d'un *simpulum* de bronze, dos elements que troben correspondència amb la composició del conjunt de vaixel·la documentat a Sant Jaume. D'altra banda, en el cas de la tomba EF-61 comptem amb la presència de la mencionada *kotylai*, associada a un *simpulum*.

En tot cas, resulta evident que es tracta d'uns contextos en els quals, l'ús de nous ítems mediterranis, es plasma essencialment a través d'una sèrie d'elements clarament associats a l'esfera de les pràctiques de consum de la beguda i dels aliments (*simpulum*, ganivet de ferro, morters-trípodas, copa amb decoració de bandes i filets, així com l'ús dels contenidors vinculats al consum de productes exòtics com serien els propis *pithoi*), quelcom que en situa en una esfera ideològica que evidencia una remarcable influència fenícia, una situació molt similar a la que constatem a Sant Jaume.

Ara bé, cal tenir en compte que tant a l'àmbit A4 de Sant Jaume com a la tomba EF-61 de Vilanera, la presència de vasos fenicis destinats al consum individualitzat de la beguda és constata a través d'un únic individu, fet que ens porta a pensar que aquests instruments estarien vinculats a aquells mateixos personatges (l'amfitrió) que utilitzarien el *simpulum* i oficiarien les cerimònies.

De fet, tant en el cas de les tombes EF-9 i EF-61 de Vilanera, com en el cas del lot de vaixel·la documentat a l'àmbit A4 de Sant Jaume, el missatge diacrític continua posant l'èmfasi en la voluntat de remarcar les estratègies d'exclusivitat i d'estil en relació a les tasques de preparació i repartiment, quelcom que pensem que enllaçaria amb els principis ideològics d'un tipus de comensalitat que encara estaria estretament vinculada a l'execució d'uns paràmetres rituals que basarien el seu potencial simbòlic en la utilització de certs instruments d'ús “compartit” i en el consum comunitari dels productes. En aquest sentit, cal pensar que l'ús d'aquests instruments exclusius potenciaria, sobretot, l'exhibició dels

paràmetres que articularien la parafernàlia simbòlica vinculada al servei, preparació i repartiment dels aliments i la beguda (*simpula*, ganivets, morters-trípode).

És també aquest èmfasi en els paràmetres de repartiment, el factor que ens indueix a valorar l'ús més que probable d'aquests instruments diacrítics en pràctiques comensals de més àmplia participació, en el marc d'un procés que ens estaria il·lustrant un moment de canvi important en els banquets competitius o promocionals (*Entrepreneurial Feasts/Empowering Feasts*). Un canvi que es materialitza a través de la sofisticació i augment de la complexitat de l'instrumental litúrgic (ganivets, asts, *simpula*, morters-trípode, clepsidra, *oinochoai*) vinculat al consum de certs productes exclusius.

Per tant, fins i tot en el cas de les terres del Sènia, on s'ha proposat que hauria pogut quallar de manera efímera un intent primerenc d'emergència social (Garcia 2005), cal pensar que el poder encara era contínuament reafirmat a través de polítiques d'aliança basades en la comensalitat. De fet, no hem d'oblidar que en el cas de Sant Jaume, també s'ha documentat una notable acumulació d'àmfores fenícies, un fet que resulta especialment destacable en el cas de l'àmbit A3, que ha permès documentar un conjunt total aproximat de 14 individus i que ha estat interpretat com un espai destinat específicament a l'emmagatzematge amfòric (Garcia 2005: 510). Aquesta significativa presència d'àmfores fenícies, s'ha d'interpretar com l'acumulació de béns destinats a la redistribució ("exchange valuables"), la qual cosa ens indica la pràctica d'unes celebracions, en les quals l'hospitalitat comensal s'utilitzaria no només per tal d'obtenir poder polític, sinó també per obtenir avantatges econòmiques, especialment a través de la institució del que coneixem com a banquets de treball (*work-party feast*) (Dietler 1996:92-96). Aquesta significativa presència d'àmfores fenícies ens situa més aviat en l'esfera dels banquets competitius (*Entrepreneurial Feasts/ Empowering Feasts*), en els quals fer extensiu l'èxit del grup (per atraure seguidors i mà d'obra) és l'objectiu més important, alhora que, el fet de disposar dels excedents necessaris (entre els quals hem d'entendre que es deuria incloure el vi) esdevindria el factor clau per tal d'efectuar les pertinents demostracions promocionals. Tanmateix, en aquests casos, tampoc hem d'excloure l'ús de certs objectes diacrítics o de prestigi, essent habitual, com hem vist, la presència de certs instruments d'ús comunitari o compartit (especialment certs elements vinculats a tasques de preparació i repartiment) (Fig. 137).

Tot plegat ens indueix a plantejar la possibilitat que el servei de vaixella documentat a l'àmbit A4 de Sant Jaume, es pogués utilitzar en el marc d'un tipus de banquet que hauria vist potenciat els missatges diacrítics en relació a tots aquells

comensals que no tenien accés a la utilització i manipulació d'aquest conjunt d'ítems distingits, mentre que, per aquells personatges (els caps de llinatge?) que podien exhibir l'ús de tota aquesta parafernàlia, aquests mateixos actes de consum podien ser concebuts, en realitat, com a banquets competitius o promocionals.

En tot cas, si proposem l'ús del conjunt de vaixel·la de l'àmbit A4 per part d'un cercle reduït de comensals que són els encarregats de manipular tota aquesta parafernàlia simbòlica en el marc de certes cerimònies d'àmplia participació, podem establir certes connexions amb el panorama documentat a Castrejón de Capote (Higuera la Real, Badajoz) (s. II anE) (Berrocal 1994), on es constata una situació relativament similar.

Finalment, en el cas de Sant Jaume, resta per resoldre en quin context espacial concret hem d'imaginar el funcionament d'aquest extens conjunt d'instruments. De fet, és possible plantejar múltiples opcions, sempre hipotètiques, com el seu eventual funcionament en l'àmbit A1, l'únic recinte de l'assentament que, ara com ara, admet la possibilitat de ser interpretat com a espai de reunió. Tanmateix, si pensem en la celebració de pràctiques de més àmplia participació, resulta igualment factible plantejar el seu desplegament en algun espai a l'aire lliure, ja fos en el propi assentament, en algun paratge proper o fins i tot, a l'assentament veí de la Moleta del Remei, que disposa d'un ampla plaça o espai central.

L'opció de plantejar la celebració física de determinades cerimònies a la Moleta del Remei, oficiades per certs personatges destacats de Sant Jaume (hipòtesi plantejada pels seus excavadors), vindria a reforçar la idea del paper polític destacat, que hauria pogut desenvolupar aquest assentament en el marc del seu territori. De fet, no hem d'excloure la possibilitat que en un moment avançat, immediatament anterior a la destrucció de l'assentament, el poder del cap de llinatge establert a Sant Jaume hagués pogut gaudir d'un cert grau d'institucionalització, tot i que som de l'opinió, que les evidències documentades semblen indicar que no s'haurien arribat a consolidar els principis d'una política comensal que puguem situar realment en l'esfera dels banquets patronals (*Patron-role Feasts*).

Un altre assentament de l'àrea de l'Ebre que presenta un potencial informatiu especialment remarcable és Turó del Calvari (Vilalba dels Arcs). En aquest cas, l'edificació d'un recinte aïllat i arquitectònicament ostentós que concentra una sèrie d'elements de marcat caràcter litúrgic (*kernoi*, tauletes-altar, vaixel·la inspirada en models fenicis, àmfores vinàries), ens està il·lustrant l'existència d'un centre diferencial

amb unes funcions especialitzades que semblen estar clarament vinculades a la gestió dels cicles rituals.

Per tal d'aproximar-nos amb dades concretes a l'estudi d'aquestes qüestions, resulten especialment il·lustratius els resultats que ens ha proporcionat l'anàlisi dels materials ceràmics (Sardà 2007; 2008a). De l'estudi del repertori vascular documentat a Turó del Calvari, se n'extreu com a conclusió més destacable, un fet insòlit que contrasta clarament amb les dades habituals d'altres jaciments del mateix període: els elements de vaixel·la constitueixen la categoria majoritària. En base al NMI, les peces de vaixel·la representen el 57,89 % dels recipients a mà i el 55,42 % del conjunt total de recipients. Una dada molt significativa que s'ha de posar en relació amb el rol funcional particular que jugà el jaciment com a espai diferencial destinat a la celebració de determinades pràctiques de consum. D'altra banda, pel que fa específicament a l'aplicació d'altres nivells de comparació estadística, cal apuntar que en aquest horitzó preibèric, en què trobem contextos relativament homogenis integrats per vastos conjunts de ceràmica indígena acompanyats de material fenici com element exclusiu d'importació, podem aplicar l'estimació següent: "X individus d'àmfora importada per cada 100 individus de la resta de categories documentades" (Asensio i Sanmartí, 1998: 24). En aquest cas, al Turó del Calvari les dades quantitatives reflecteixen que la presència de 3 àmfores fenícies representa només el 4 % del NMI respecte el total de recipients recuperats, una xifra que ens ubica en l'esfera d'un context que s'ha de relacionar essencialment amb les característiques pròpies d'un espai destinat a les pràctiques de consum i que per tant, ens allunya de les tendències que evidencien aquells nuclis redistribuidors com Aldovesta (Benifallet) o Sant Jaume (Alcanar).

A l'hora d'efectuar l'anàlisi de l'Habitació 1 de Turó del Calvari, hem de tenir present que el fet de documentar la presència conjunta, tant dels elements de vaixel·la vinculats al servei i consum de la beguda (cinc *oinochoai* i vuit vasets per a beure), com dels diversos contenidors a torn recuperats en el recinte (tres àmfores i un *pithos*), constitueix una dada molt rellevant, atès que s'hi sumem tots aquests vasos, el conjunt d'elements vinculats a la beguda representa el 54,83 % del NMI en relació al nombre total de recipients recuperats en aquest àmbit. Pel que fa a l'Habitació 2, hem de destacar que es tracta d'un àmbit tipus *cella*, en el qual la notable presència de determinats elements de vaixel·la, exclusivament plats (27 exemplars en ceràmica a mà i 2 exemplars a torn), comparteix protagonisme amb l'acumulació de certs productes alimentaris com els cereals i els fruits secs (ametlles). La presència conjunta d'aquest

extens repertori de plats en un espai d'emmagatzematge situat a la planta baixa de l'edifici, sembla indicar-nos que es tractaria d'un repertori d'instruments que es reservaria per a certs àpats de celebració esporàdica o puntual, atès que el conjunt reuneix un servei molt ampli que supera clarament les necessitats domèstiques generades pels habitants de l'edifici.

Quant als *recursos utilitzats* –o aliments consumits-, hem de destacar que els anàlisis carpològics (López 2006), van permetre identificar la presència d'algunes llavors de *vitis* procedents d'un nivell que podria estar clarament relacionat amb el contingut d'un dels recipients amfòrics, fet que en aquest cas ens indueix a plantejar encara amb més consistència, la pràctica d'un ritual de la beguda centrat en el consum de vi.

D'altra banda, la notable presència de plats s'ha de vincular amb el consum de sòlids i/o semi-sòlids, entre els quals no podem descartar novament la carn rostida, tot i que també podem plantejar el consum d'altres productes menys exclusius, com les preparacions habituals de l'època, elaborades a base de cereals, lleguminoses i verdures (sopes, purés, estofats, etc.), així com d'altres productes complementaris com la fruita i els fruits secs, tal i com es desprèn de la identificació d'ametlles carbonitzades a l'interior de l'Habitació 2. De fet, en el cas de Turó del Calvari, no comptem amb evidències que es puguin relacionar de manera clara amb el consum càrnic, perquè es tracta d'un context que no ha permès recuperar cap dels instruments que habitualment es vinculen a les pràctiques de sacrifici (ganivets) i preparació de la carn (asts), a més tampoc ha proporcionat restes de fauna. Tanmateix, cal tenir present que es va documentar una graella ceràmica, un instrument singular que pensem que ha d'estar clarament relacionat amb la cocció i preparació de certs aliments i que admet la possibilitat de plantejar el seu ús eventual en relació a la cocció de la carn.

En tot cas, més enllà de quins fossin els aliments consumits, cal preguntar-se fins a quin punt els habitants d'un recinte isolat com el de Turó del Calvari, tindrien la capacitat de mobilitzar els recursos necessaris per a una d'aquestes celebracions excepcionals d'àmplia participació. De fet, Turó del Calvari, a diferència del que es constata a Aldovesta, Sant Jaume o Barranc de Gàfols, no ha permès identificar espais que puguem relacionar de manera clara amb la realització de determinades tasques productives, com la mòlta dels cereals, la cocció del pa o l'estabulatge d'animals. De fet, les pròpies característiques d'un assentament que està integrat per un únic edifici aïllat i que estaria ocupat molt probablement per una única cèl·lula familiar, són factors

que limiten la possibilitat de comptar amb aquest tipus d'infraestructures. En aquest sentit, no hem d'excloure la possibilitat que les limitacions de la producció local a l'hora d'ampliar la base de recursos, poguessin portar a establir relacions fora de la família o del llinatge a través de celebracions de solidaritat, relacions d'intercanvi, etc.

És a dir, la celebració d'aquestes pràctiques de consum excepcionals podria obeir també, en bona mesura, a la necessitat d'accedir a certs aliments i proveir-se d'excedents. Des d'aquesta perspectiva, la gestió dels cicles cerimonials, així com l'exhibició del vi i d'una sèrie d'instruments de vaixel·la de marcat caràcter orientalitzant (*oinochoai* i plats) esdevindria la clau d'accés a determinats recursos. Aquesta tendència, ni que fos de manera molt incipient, ens aproximaria força a la idea del tribut d'aliments i begudes, quelcom que ens situaria molt a prop d'aquell tipus de pràctiques comensals que entren l'esfera dels banquets patronals (*Patron-role Feasts*), en els quals les persones estan obligades a proporcionar al cabdill una part de la seva pròpia producció. No obstant, podem pensar també en d'altres fórmules, com els banquets de treball (*work-party feasts*), que representen un mecanisme molt comú per tal de mobilitzar la reserva d'aliments.

Pel que fa a l'*escala de participació*, el cert és que a l'hora d'intentar aproximar-nos al tipus de celebracions comensals que es durien a terme a Turó del Calvari, podem plantejar, d'una banda, la pràctica d'un ritual de la beguda restringit o reservat a un cercle molt reduït de participants (entre 6 i 8 individus), mentre que la significativa presència de plats documentada en l'Habitació 2, sembla indicar la celebració d'una pràctica de consum de convocatòria més àmplia (a l'entorn dels 25-30 comensals). Quant al ritual de la beguda, la localització contextual dels vasos, sembla indicar-nos que el consum del vi es podria fer efectiu a l'interior de l'Habitació 1, ja que es tracta justament de l'àmbit on es concentren tant els contenidors amfòrics, com tots els elements que permeten articular el servei i consum dels líquids. Aquest tipus de pràctica de consum restringida, ens situaria plenament en l'esfera del banquet diacrític (*Diacritical Feast*), ja que posaria l'èmfasi en l'estil i en l'exclusivitat.

De fet, en aquest cas, seria possible interpretar els *oinochoai* com a objectes distingits ("diacrític insignia") que permetrien exhibir l'adopció d'uns nous hàbits de consum (Sardà 2008a). Ara bé no podem precisar qui serien els participants en aquestes celebracions, ja que d'una banda podem pensar en pràctiques reservades als propis ocupants de Turó del Calvari, amb el clar objectiu de presentar-se com una "comunitat de consum" diferenciada. No obstant, en funció de les característiques particulars del

recinte també ens podem imaginar l'ús d'aquests instruments en el marc d'un banquet elitista, en el qual hi participarien personatges socialment destacats. Aquesta última possibilitat, ens podria suggerir la pràctica periòdica d'uns actes de consum, en els quals hi podrien participar, per exemple, diversos caps de llinatge.

En tot cas, pensem que pot resultar una dada significativa, el fet que la presència de 8 vasos per a beure (sis vasets globulars i dos vasets troncocònics) trobi correspondència amb la presència de 8 plats brunyits amb peu elevat, perquè ens podria indicar l'existència d'un *set* individualitzat d'instruments (vaset + plat) que estaria reservat per aquells 8 comensals (potser els habitants de l'edifici?) que tindrien accés a un determinat tipus d'elements específics. Ara bé, hem de dir que entre el conjunt de plats, destaquen altres peces més excepcionals, cas dels dos individus a torn o de l'exemplar amb peu reixat, que ens situen de manera més clara en l'esfera d'aquells elements que podrien haver actuat com a "diacrítica insignia" en el marc de determinats àpats excepcionals. En aquest sentit, hem d'apuntar que només dos dels comensals tindrien l'opció d'utilitzar els instruments exòtics (els dos plats a torn) i únicament un individu podria utilitzar el plat amb el peu elevat reixat, tot i que en aquest últim cas, es podria tractar d'una peça amb un pes simbòlic especial. De fet, no podem descartar que el plat amb peu reixat s'utilitzés com un vas destinat a la presentació o exhibició de determinats productes o aliments, és a dir, com una mena d'*holmoi* de petit format.

D'altra banda, la presència de fins a cinc *oinochoai*, és una dada que contrasta notablement amb el reduït nombre de vasos per a beure. De fet, aquesta significativa presència d'instruments destinats al servei de la beguda, ens podria estar indicant l'eventual celebració d'unes pràctiques de consum de participació més àmplia. Tanmateix, tampoc hem d'excloure la possibilitat que l'*oinochoe* s'utilitzés com a instrument personal en el marc d'aquelles estratègies semiòtiques destinades a remarcar el caràcter restringit del producte que es serveix i es consumeix. És a dir, que l'*oinochoe* fos concebut com un instrument d'ús individual per a determinats comensals (un *oinohoe* per a cada cap de llinatge?).

Pel que fa a l'extens conjunt de plats, pensem que el seu desplegament, ens obliga a plantejar la celebració d'unes pràctiques comensals més àmplies, que molt probablement tindrien lloc en un espai obert situat a l'exterior de l'edifici. En tot cas, és indubtable que l'extens conjunt de plats documentats a Turó del Calvari, sobrepassa en escreix les necessitats domèstiques dels propis ocupants de l'edifici. Tanmateix, alguns dels individus que presenten major diàmetre i un fons més pronunciat (almenys 4

peces), es podrien haver utilitzat com a suport des del qual es servien els aliments, és a dir com a gibrells o plàteres per a la petita reserva, complint una funció que complementaria la d'algunes gerres de perfil en essa, especialment les de menors dimensions, que també podrien jugar un paper rellevant en els àpats.

La presència conjunta d'aquest extens repertori de plats en un espai d'emmagatzematge situat a la planta baixa de l'edifici, és un indicatiu que reforça la idea de plantejar la pràctica d'unes reunions comensals de participació relativament àmplia. Aquestes pràctiques serien concebudes com un mitjà de promoció social per adquirir, demostrar i mantenir el prestigi. Per tant, aquestes evidències semblen situar-nos en el marc d'aquelles estratègies comensals que entren en la dinàmica pròpia dels banquets competitiu o promocional (*Entrepreneurial/ Empowering Feasts*), tot i que com hem suggerit anteriorment, no podem descartar que es poguessin haver desenvolupat ja alguns dels trets característics dels banquets patronals (*Patron-role Feasts*), com el fet de contribuir a la festa aportant un tribut (en forma de begudes o aliments).

És a dir, sembla poc probable que els residents a Turó del Calvari disposessin de la capacitat de mobilitzar, per sí mateixos, els recursos necessaris per tal d'afrontar la celebració d'aquests àpats d'àmplia participació. Amb això, no volem dir que se'ls pugui considerar com un grup no productor, sinó, simplement, que es tracta d'un assentament que no presenta evidències relatives a l'emmagatzematge amfòric o a l'estabulatge d'animals, com les documentades, per exemple, a Aldovesta (Benifallet) i a Sant Jaume (Alcanar).

De fet, a diferència del que ens suggereixen exemples com Aldovesta (Benifallet) i Sant Jaume (Alcanar), on la significativa concentració d'àmfores fenícies sembla indicar que el vi s'hauria integrat en banquets d'àmplia participació, el cert és que a la regió de la Terra Alta-Matarranya, la circulació del vi pensem que s'ha d'entendre en una dinàmica de consum molt més limitada. És a dir, al tractar-se d'una regió interior, la distribució amfòrica evidencia una presència molt més esporàdica i per tant cal pensar que el vi i els productes mediterranis en general, hi arribarien d'una manera més puntual.

Així, a l'hora d'efectuar una lectura comensal del conjunt d'instruments documentat a Turó del Calvari, observem que el vi s'integraria en unes pràctiques de consum limitades a un cercle molt reduït de participants, fet que situa el consum d'aquest producte en l'esfera del banquet diacrític.



Figura 138. Diagrama esquemàtic de les tendències comensals que suggereixen les evidències documentades al recinte de Turó del Calvari.

No obstant, si valorem de manera global el conjunt d'elements de vaixel·la documentats al recinte (sobretot la significativa presència de plats), podem plantejar la celebració d'uns actes comensals de més àmplia participació, quelcom que ens situaria en l'esfera dels banquets promocionals. Ara bé, aquesta doble tendència que acabem d'exposar, no descarta que en el marc d'aquestes celebracions més àmplies, s'inclogués l'exhibició de certs elements diacrítics, fet que podria explicar la presència de fins a cinc *oinochoai*. En aquest sentit, cal tenir present que el context documentat a Turó del Calvari (580-550 anE) ens ubica en una fase molt avançada de la primera edat del ferro, durant la qual els rols polítics es comencen a institucionalitzar i es constaten els primers intents d'emergència aristocràtica, entre els quals la pròpia existència d'un recinte com el de Vilalba, n'és un bon exemple.

Per tant, pensem que es tracta d'un context que ens il·lustra un episodi local de canvi social, en el marc del qual hem de situar la transformació dels banquets promocionals (*Entrepreneurial Feasts/ Empowering Feasts*) en pràctiques de consum que integrarien de manera progressiva un missatge diacrític cada cop més explícit (*Diacritical Feasts*). A la vegada, aquestes pràctiques podrien haver incorporat ja alguns dels principis característics dels banquets patronals (*Patron-role Feasts*), com a conseqüència d'una incipient consolidació dels mecanismes que haurien conduït a la institucionalització del poder (Fig. 138).

En tot cas, a l'hora d'interpretar aquest tipus de celebracions en un recinte aïllat, que hauria pogut actuar com a autèntic centre de poder i control del territori, resulta inevitable recórrer a la idea que aquests hipotètics actes de consum fossin concebuts com a autèntiques reunions de solidaritat i pacte entre distints representants o caps de família, és a dir, que es tractaria de celebracions enteses en el marc d'una xarxa de relacions socials d'àmbit regional.

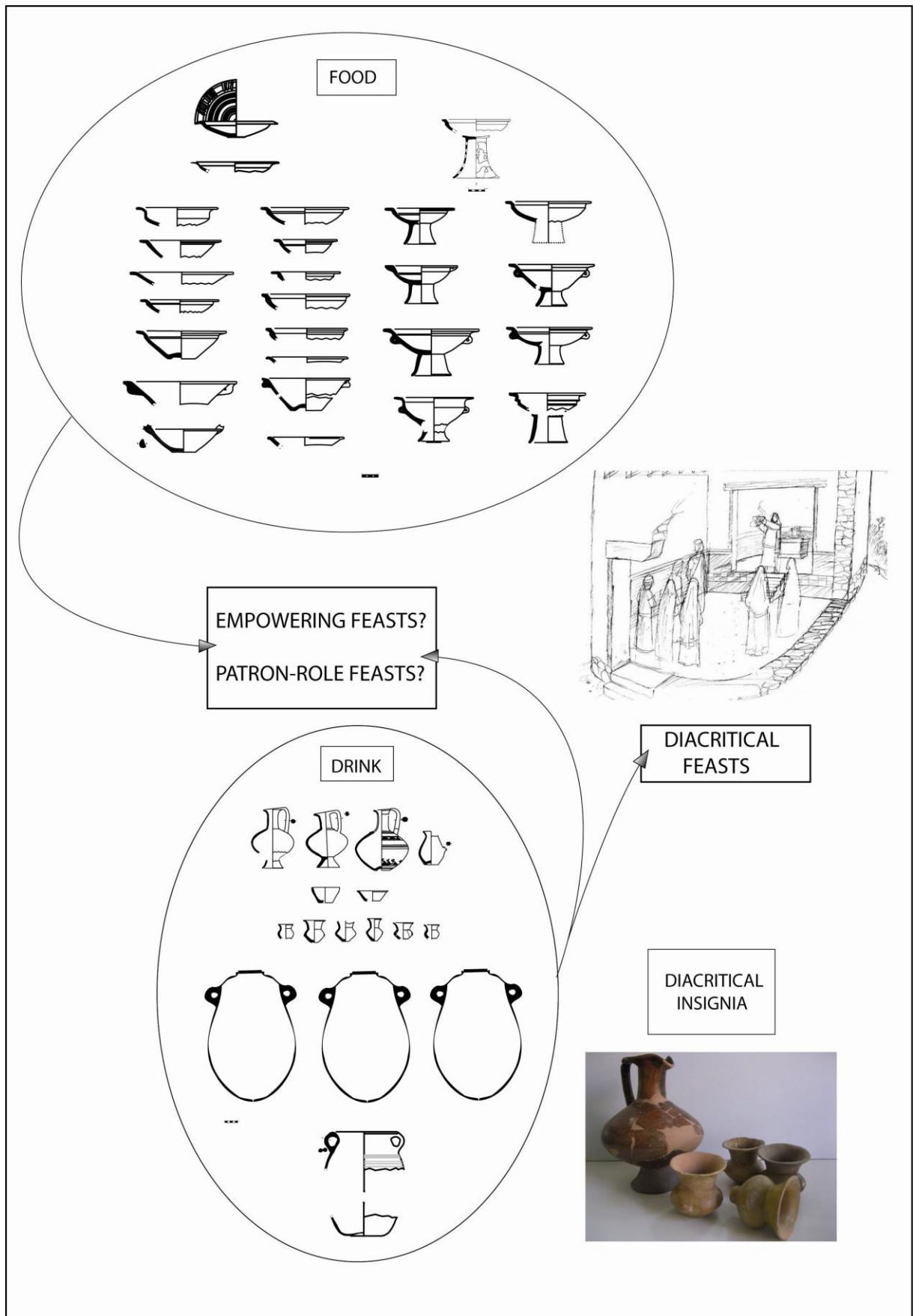
D'altra banda, quant a la *frequència de les celebracions*, hem de valorar la identificació d'uns suports o culleretes de fang que presentaven evidències relacionades amb la pràctica d'ofrenes de cereals (Bea i Diloli 2005). Aquestes peces, s'han interpretat com a instruments funcionament similars als *kernoi*, un tipus d'evidència que podem vincular de manera hipotètica amb la celebració de litúrgies associades a primeres collites. De fet, la presència de *kernoi* també s'ha pogut documentar a l'Habitació 1 del Tossal Redó (Calaceit), en aquest cas en forma de receptacle integrat en una tauleta de fang o altar-mòbil, així com en d'altres contextos més antics, com és el cas de les habitacions 14, 40 i 55 del Cabezo de Monleón (Casp) (s. X-VIII anE)

(Beltrán 1961; Ruiz Zapatero 1985: 813; Fig. 234). Tot plegat, pensem que ens comença a dibuixar un panorama ritual vinculat essencialment a una sèrie de celebracions locals que podrien estar clarament vinculades al món agrícola. En aquest sentit, hem de valorar la importància que adquireixen en totes les societats pre-industrials, els rituals relacionats amb els canvis d'estació (rituals vinculats als cicles lunars: solsticis i equinoccis), un fet que a través del sedàs de la cristianització encara reflecteix el nostre calendari actual (Nadal/ Setmana Santa/ Sant Joan/ Sant Miquel) (Ruiz- Gálvez 2005: 256). El cicle agrícola tindria el seu inici a la primavera, l'època de les collites, essent l'ofrena de primícies una pràctica habitual en molts contextos mediterranis i orientals.

En relació al tema de les primícies, és a dir l'ofrena dels primers fruites de la vida (productes de l'agricultura, de la ramaderia i també de l'home: el fill primogènit), hem de dir que es tracta d'un dels rituals més antics que es coneixen en el món mediterrani, tot i que a Grècia no s'institucionalitza fins al segle V anE, en el marc dels cultes a Démeter i Koré. D'altra banda, en el cas del món fenici, hem de destacar que el culte a Astarté-Tanit, divinitats femenines que enllacen amb la idea de les grans deesses mare orientals, es sol vincular amb la lluna i amb la fertilitat, essent freqüent també la seva relació amb la pràctica de rituals estacionals (astrals) de caràcter agrari.

En el món ibèric, sabem que una bona part de les pràctiques culturals estaven relacionades amb divinitats i creences vinculades als productes cíclics de l'alimentació, amb la clara voluntat d'assegurar la supervivència de la llar i de la comunitat. De fet, a partir del segle IV anE és freqüent la presència de terracotes amb forma de cap femení (amb rostre de Démeter, Tanit, Persèfone, Terra Mater) en tota l'àrea del litoral mediterrani peninsular, des de Rosselló-Catalunya fins a l'Andalusia oriental, un fet que sembla il·lustrar-nos una certa uniformitat ritual en relació al culte a una divinitat femenina protectora de l'agricultura i de la vida. En aquest sentit, som de l'opinió que aquests cultes ibèrics relacionats amb el món de l'agricultura i de la fertilitat, s'han de vincular essencialment amb les creences ancestrals documentades des del bronze final i la primera edat del ferro, més enllà de les aportacions i nous significats que s'haurien pogut introduir a través de les influències gregues i púniques.

És de suposar, que aquest tipus de festivals i pràctiques rituals ancestrals, vinculades al cicle agrícola, s'utilitzessin com a mitjà per a vehicular les relacions de la comunitat i reafirmar l'enteniment social. De fet, durant la primera edat del ferro, la ideologia respon al patró d'una organització social de caràcter familiar/gentilici on les

creences estarien relacionades essencialment amb el culte als avantpassats i amb el cicle agrícola (Lucas 1981; Gracia *et al.* 1994, 1997; Belarte i Sanmartí 1997; Moneo 2003). De fet, el ritme agrari i ramader marcat per les estacions, determinaria un cicle ritual que vincularia el món de la sembra i les collites, així com la reproducció dels animals i el seu sacrifici, amb el benestar de les famílies i els seus ascendents. Per tant, a més de la fertilitat de la terra, aquestes pràctiques deurien invocar de manera implícita la fecunditat del grup, la pau interna i la salut de la comunitat, unes funcions que al llarg de la història únicament són pròpies de sacerdots, xamans i caps religiosos, és a dir de personatges iniciats que tenen un paper principal en el control de les creences i en l'orientació ideològica de la comunitat (Moneo 2003: 273). Pensem, doncs, que aquest tipus de pràctiques rituals comunitàries serien un dels escenaris idonis per a la introducció de nous productes de prestigi com el vi i per a l'exhibició de nous instruments litúrgics com l'*oinochoe*, tal i com es constata a Turó del Calvari.

En tot cas, aquest tipus de litúrgies ens situen en un escenari que estaria sotmès a un alt grau de regulació ritual, ja que es tractaria de celebracions associades a un calendari que inclouria la celebració d'una sèrie d'esdeveniments, associats a moments molt concrets de l'any. Aquest tipus de cerimònies estarien encaminades principalment a fomentar la cooperació i el sentiment de pertinença a una mateixa comunitat, la qual cosa no exclou que l'amfitrió disposés de marge per a l'obtenció de prestigi i la consecució de determinats objectius socials, quelcom que permet establir també en aquest cas, clares connexions amb les festes de treball (*work-party feasts*), tot coincidint amb l'organització de determinades tasques col·lectives (pactar els treballs agrícoles i ramaders, organitzar les collites, etc.).

D'altra banda, hem de destacar que certes tendències documentades a Turó del Calvari, troben correspondència amb les dades obtingudes en la fase més moderna de Barranc de Gàfols (Ginestar) (590-560 anE), un altre context que ens ubica en aquesta mateixa fase avançada de la primera edat del ferro. En aquest cas, la presència d'elements de vaixel·la és també força significativa, tant pel que fa a les produccions a mà com a les produccions a torn, quelcom que contrasta notablement amb la situació documentada en moments immediatament anteriors, tal i com hem vist en el cas d'Aldovesta. A Barranc de Gàfols, la vaixel·la representa entre els tipus a torn (*oinochoi*, plats, bols, copes, *lekànai* i tapadores) el 35 % del NMI, mentre que entre la vaixel·la a mà, destaca també la presència d'un conjunt de vasets i plats brunyits. En línies generals, la major part de tot aquest conjunt de vaixel·la es concentra a les

habitacions I i II, aquells espais que inclouen certs elements de caràcter especialitzat que semblen estar vinculats amb les pràctiques culturals i el consum comunitari de la beguda (Sanmartí *et alii* 2000: 243). No obstant, també hem de destacar el conjunt de materials documentat en els nivells de reompliment d'una cisterna amortitzada (Sanmartí *et alii* 2000: Figs 5.180; 5.181; 5.182; 5.183), perquè podrien estar relacionats amb les restes d'una escombrera generada per la celebració de determinades pràctiques de consum excepcional, tal i com es desprèn del tipus d'elements recuperats (dos copes, un bol, un plat, un *oinochoe*, un *thymiaterion*, una *lekané* i una tapadora) i de la significativa presència de restes de fauna procedent d'aquest dipòsit.

De fet, la utilització de certes estructures en negatiu com a dipòsit de determinats objectes, s'ha pogut documentar recentment en algunes sitges del primer ferro del Turó de la Font de la Canya (Avinyonet del Penedès) (Asensio *et alii* 2005). En aquest cas, hem d'assenyalar la troballa d'un conjunt d'objectes metàl·lics dipositats a mode d'ofrena en la sitja SJ 123, entre els quals destaca la presència d'un *simpulum*. Just al costat, en la sitja SJ 111, es va documentar la inhumació d'un individu jove (d'uns catorze anys d'edat) acompanyada del crani d'un èquid i d'un vaset en ceràmica a mà col·locat als peus del difunt (Asensio *et alii* e.p.). En d'altres casos, els nivells de reompliment d'algunes sitges, han permès recuperar conjunts relativament homogenis que podrien correspondre als residus generats en successives pràctiques de consum.

En aquest sentit, podem mencionar el cas de la sitja SJ 81, ja que inclou fragments pertanyents a diverses àmfores fenícies, una urna Cruz del Negro, un morter-trípode, un *pithos*, una ampolleta de perfums, així com una notable presència de restes de fauna i un considerable volum de vasos en ceràmica mà (48 olles grans, 2 tenalles, 1 gerra de peu alt i 22 vores pertanyents a vasos brunyits) que podrien apuntar en aquesta direcció. Tot plegat són indicis que ens obliguen a plantejar l'ús habitual de certes estructures com a dipòsits o escombreres. Aquest contextos ens aporten pistes indirectes sobre les pràctiques de consum, ja sigui per la deposició voluntària de certs objectes, com per l'abocament de les restes generades en relació a les activitats alimentàries.

En tot cas, la informació recuperada a Barranc de Gàfols fa pensar que en els últims moments de la primera edat del ferro les formes de festeig basades en l'estil, més que en la quantitat del que és consumit, començaven a tenir un paper important (Sanmartí *et alii* 2009: 229), cosa que permet pensar en l'existència d'un sector social netament diferenciat de la resta, o que, si més no, pretén ser-ho. Així, en el cas de Barranc de Gàfols, la presència de dues copes i un bol, ens informa de la introducció de

certs instruments exòtics destinats específicament al consum individualitzat de la beguda, quelcom que conjuntament amb l'adopció de l'*oinochoe*, permetria expressar un missatge diacrític més remarcant.

Ara bé, en funció de les característiques de l'assentament i del tamany de la població que podria habitar-lo (unes 30 persones aproximadament), Barranc de Gàfols es correspon en bona mesura amb el model habitual documentat en d'altres assentaments del primer ferro, on l'existència de determinats àmbits diferencials relacionats amb la celebració eventual de certes pràctiques litúrgiques, han estat interpretats com els habitatges dels cap de llinatge, perquè serien els àmbits on es desenvolupaven determinades activitats comunitàries que anaven més enllà de la família nuclear, i que podrien incloure des de la cocció del pa o el treball dels metalls, fins al consum comunitari de la beguda. En aquests casos, es tracta d'espais que ens indueixen a pensar essencialment en pràctiques de consum que es desenvoluparien el sí de la pròpia comunitat, perquè serien, en definitiva, els recintes on es prendrien les decisions importants de la vida del grup.

En canvi, Turó del Calvari representa un altre model. El tipus d'assentament respon a la construcció d'un recinte aïllat i arquitectònicament diferenciat, fet que ens indueix a pensar més clarament en la residència d'un cabdill local. D'altra banda, el fet de documentar un extens servei de vaixel·la en un edifici que estaria ocupat per una única cèl·lula familiar (màxim 8 ocupants), permet plantejar que es tractés d'un nucli que hauria pogut acollir la celebració de determinades pràctiques litúrgiques en un marc d'influència regional. De fet, a l'hora de centrar-nos en l'aparició de construccions diferenciades que incorporen el factor ritual com a dispositiu d'integració social, es poden oferir paral·lels en relació a situacions documentades en moltes altres regions del mediterrani. Així, per exemple, durant els períodes Protogeomètric i Geomètric (segles XII -VIII anE), es constata en el món grec l'aparició d'una sèrie de construccions associades a les elits (*basileis*) que sempre incorporen la presència d'un espai ritual o santuari vinculat al culte als avantpassats (Morgan 1996; Mazarakis 1997). De la mateixa manera que durant els segles VII-VI anE, diversos grups culturals de la península itàlica assisteixen a l'aparició de determinades construccions "palacials" que inclouen funcions religioses en el marc dels processos socials de consolidació socioideològica de les elits (Torelli 1985: 21).

Arribats en aquest punt, pensem que val la pena incidir en el concepte "casa-santuari", el qual ens remet a una realitat plenament arrelada a la tradició històrica del

Mediterrani antic. De fet, recentment, Richard Bradley, per mitjà d'exemples referents a regions i etapes molt diverses, ha cridat novament l'atenció sobre el paper desenvolupat per determinats edificis que haurien actuat com a residència de les elits i que alhora haurien adquirit el rol temporal d'espais rituals o santuaris, tractant-se d'edificis en els quals la celebració de les pràctiques comunitàries de consum sol esdevenir una activitat molt rellevant (Bradley 2005: 41-80).

En aquest sentit, si ens centrem en alguns exemples documentats a la península Ibèrica, hem de destacar el paper que haurien desenvolupat determinats santuaris orientalitzants de l'àrea andalusa, com és el cas de Montemolín (De la Bandera 2002), on l'existència d'un complex dedicat a la realització de pràctiques rituals destinades a la cohesió de la comunitat, ha proporcionat dades relatives al consum de carns i vins, però també a la gestió de qüestions econòmiques com la distribució dels recursos ramaders i la fabricació de salaons de carn. En aquest cas, ens trobaríem davant d'un festeig clarament influenciat per l'esfera ritual fenícia, que s'ha relacionat amb les fórmules de distinció social adoptades per unes elits locals, que actuarien en estreta col·laboració amb els colons fenicis.

Ara bé, el cas més paradigmàtic l'hem de cercar a l'àrea extremeña, ens referim al palau-santuari de Cancho Roano (Zalamea de la Serena, Badajoz). Durant la darrera fase d'ocupació del recinte (segle V anE) s'han pogut constatar evidències que permeten plantejar l'existència de dos espais de consum ritual clarament diferenciats (Celestino i Cabrera 2008), un a l'interior de l'edifici, de caràcter distingit o diacrític, on s'utilitzarien instruments clarament vinculats a la carn (rostitors, ganivets afalcatats, ganxos de carn) i al vi (vasos crateroides, *infundibula*, coladors, copes Càstulo, vaixel·la metàl·lica) i, un altre, al fossat exterior que circumda el recinte, en el qual hi podria participar un ampli contingent de comensals. En aquest sentit, hem de destacar que les darreres excavacions efectuades a Cancho Roano, han permès identificar l'existència d'un fossat perimetral que rodejava l'edifici, el qual ha lliurat una presència molt significativa de restes de fauna i vasos ceràmics corresponents als darrers moments d'ocupació del recinte. Aquestes evidències permeten plantejar la celebració d'un banquet comunitari d'àmplia participació, que podia congrega els habitants procedents de tots aquells assentaments que restaven dins del seu àmbit d'influència socio-econòmica (Celestino i Cabrera 2008: 190-194).

En tot cas, l'existència d'aquestes dues esferes de consum, ens informa que en aquells nuclis que haurien pogut jugar un paper fonamental en el funcionament socio-

polític de determinats àmbits regionals, els rituals de comensalitat inclourien la celebració de cerimònies diverses, que obeirien a uns objectius socials també diferenciats. Quelcom que salvant les distàncies, ens recorda en certa manera el que hem proposat tant en el cas de Sant Jaume, com, més especialment, en el cas de Turó del Calvari.

Ara bé, aquest factor ritual no s'evidencia amb la mateixa intensitat en tots aquells recintes o assentaments que podem interpretar com a residències de les elits. Així, en el cas de l'edifici palacial de La Mata (Campanario, Badajoz) (Rodríguez *et alii* 2004), que hauria desenvolupat també un paper polític rellevant en un territori molt proper a Cancho Roano, les evidències documentades estan més aviat relacionades amb les tasques d'emmagatzematge i amb l'economia productiva. Una situació que ens recorda, en certa manera, les evidents diferències existents entre Turó del Calvari (580-550 anE) i Tossal Montañés (550-500 anE), ja que, més enllà del fet que ambdós edificis responguin a l'eclosió de certs episodis locals d'emergència social que estan capitalitzats per determinades cèl·lules familiars, el cert és que les dades contextuals documentades en un i altre cas difereixen notablement. Així, mentre en el cas de Turó del Calvari, pràcticament no s'evidencien dades relatives a l'activitat domèstica i/o productiva, atès que el factor ritual i la gestió de les pràctiques comensals semblen esdevenir el rol fonamental de l'assentament, Tossal Montañés representa pràcticament una situació inversa.

L'edifici turriforme de Tossal Montañés (Valdeltormo) (550-500 anE) ha estat interpretat com a residència aristocràtica (Moret 2002; Moret *et alii* 2007), tractant-se d'un recinte que presenta evidències relacionades essencialment amb certes activitats domèstiques (teler, forn, molí, motlles de fundició de bronze). Tanmateix, en aquest cas, el fet d'interpretar l'assentament com a residència diferencial vinculada a l'elit, es fonamenta bàsicament en el tipus d'edifici i en el seu simbolisme arquitectònic.

En tot cas, Tossal Montañés ens situa en una fase immediatament posterior a l'etapa de funcionament de Turó del Calvari, fet que podria explicar en certa mesura les diferències existents entre ambdós casos. En aquest sentit, pensem que Turó del Calvari ens ubica en un moment en què el poder polític probablement encara no estava institucionalitzat amb la mateixa solidesa que en l'etapa de funcionament de Tossal Montañés, fet que podria explicar aquesta evident necessitat per emparar-se en els factors rituals, sobretot a l'hora de justificar l'augment de la distància social d'una determinada família.

Finalment, el darrer context de l'àrea de l'Ebre que volem tractar de manera específica en aquest apartat, és la tomba de Les Ferreres (Calaceit), perquè pensem que es pot entendre com un cas paradigmàtic a l'hora d'il·lustrar la consolidació dels mecanismes que haurien conduït a la transmissió hereditària del poder. De fet, es tracta d'un conjunt que ha estat interpretat com la tomba d'un personatge aristocràtic. Ara bé, tot i que s'ha equiparat a l'horitzó de Tossal Montañés, ja dins de l'ibèric antic (Moret 2002; Moret *et alii* 2006), nosaltres pensem que no es pot datar més enllà de mitjans del segle VI anE, tal i com han proposat d'altres autors (Lucas 1982; Graells i Armada e.p.). En tot cas, el més significatiu és destacar la coherència interpretativa que adquireix el conjunt d'elements que integren el seu aixovar, perquè inclou elements metàl·lics vinculats a dues esferes que posseeixen unes fortes connotacions simbòliques, d'una banda, el banquet (suport de bronze, pàtera i *simpulum*) i, de l'altra, les armes (cuirassa, espases, possibles cnèmides), conformant un nou discurs ideològic que a partir de mitjans segle VI anE es veu reflectit en d'altres tombes distingides de l'àmbit catalano-llanguedocià.

Podríem dir que a la zona de l'Ebre, la tomba de Les Ferreres marca el punt de partida d'una nova tendència, que es basa en l'ús de les armes com a fórmula de reforçar els aspectes identitaris que cal emfatitzar en el discurs funerari. Això sembla indicar-nos un canvi molt clar, en la concepció dels símbols de poder, reflectint, en definitiva, una nova fórmula de legitimar les estratègies de representació social.

En tot cas, pensem que en aquest primer moment, la presència dels elements de la panòpia militar, més que en clau de coerció, s'ha de llegir en relació a la voluntat d'exhibir aquells símbols de la indumentària personal que permeten il·lustrar o expressar la imatge del guerrer mediterrani, aquell personatge que ha incorporat els símbols homèrics (cuirassa, casc, escut, cnèmides i espasa) al costat dels elements de servei de la beguda (el recipient de bronze i el *simpulum*).

De fet, l'associació que conformen el suport de bronze, la pàtera i el *simpulum* dona lloc a la creació d'un *set* metàl·lic clarament associat al servei exclusiu i, fins i tot excloent, de la beguda. En aquest sentit, pensem que es tracta d'un conjunt d'objectes clarament destinats a comunicar un missatge diacrític. Podríem dir que, en aquest cas, la presència de certs instruments vinculats a les pràctiques de consum ja no pretén comunicar la idea del banquet entès com a mecanisme que legitima el funcionament de l'engranatge social, sinó que ens parla d'un banquet elitista. És a dir, d'una pràctica que només està a l'abast d'una minoria privilegiada que, d'altra banda, és l'única que hi té

accés. En aquest sentit, hem d'apuntar que B. F. Cook ja va assenyalar la dificultat existent a l'hora de poder proposar una funcionalitat concreta pel tipus de pàtera itàlica documentada a Les Ferreres, perquè tot sembla indicar que es tractaria de peces que tindrien sobretot una finalitat "decorativa" o d'ostentació en determinats contextos domèstics i funeraris (Cook 1968). Una apreciació que troba plena significació en el cas de les Ferreres, on el conjunt d'elements de banquet (suport de bronze, pàtera, *simpulum*) evidencia clarament una idea més propera al concepte de luxe i d'ostentació, tractant-se d'un discurs que entén el banquet com una pràctica lligada exclusivament a les elits.

La tomba de les Ferreres constitueix un bon exemple de la tendència que es constata durant el segon quart/ mitjans del segle VI anE entre l'Ebre i l'Herault a través d'una sèrie de tombes aïllades (Granja Soley, Corno Lauzo, Faisses a Moureze, Rec de Bragues a Florensac, Castelnaud de Guers) que, al costat d'alguns dels símbols del banquet, inclouen panòpies militars de parada (Graells 2009a: 266). Aquestes tombes solen presentar un tipus d'aixovar que incorpora panòpies militars integrades per elements defensius de bronze (*cnèmides* i/o *cardyofilax*) i armament ofensiu de ferro (espassa, llances, i rarament fletxes) i uns conjunts de banquet que inclouen sempre una pàtera de bronze de producció etrusca, acompanyada habitualment d'un *simpulum*, essent també freqüent la presència de copes i *oinochoi* de producció grega i etrusca.

En definitiva, en aquest apartat hem traçat un recorregut a través d'una sèrie de contextos paradigmàtics del curs inferior de l'Ebre, no només per tal d'observar les transformacions produïdes en l'esfera estricta de les pràctiques de consum, sinó per tal de comprendre el desenvolupament d'aquells mecanismes socials que haurien conduït als primers intents d'integració política dels territoris i, en definitiva, a l'aparició dels primers cabdillatges. Tot plegat ens ha permès constatar un procés d'ampliació de les polítiques comensals vers un model cada cop més complex, quelcom evident si tenim present que ens hem centrat en l'estudi de la primera edat del ferro, una etapa de canvis importants, durant la qual s'assisteix a l'eclosió d'aquells processos de diferenciació social que haurien conduït als primers intents d'institucionalització del poder polític.

Ara bé, els models de la política comensal establerts per Michael Dietler (competitiva, patronal, diacrítica) que hem aplicat en aquest apartat, no s'han d'interpretar com a categories rígides en correspondència directa amb els estadis evolutius de l'organització política (banda, tribu, cabdillatge, estat). Tanmateix, sí que existeix una evident correlació amb l'augment de l'estratificació social i de la

complexitat de les estructures del poder polític, quelcom que cal tenir en compte a l'hora d'entendre l'ampliació i diversificació progressiva que experimenten les tendències comensals.

De fet, enlloc de descriure una sèrie successiva d'etapes evolutives, els models comensals proposats per Dietler, s'han d'entendre com un repertori que va ampliant progressivament les dinàmiques del festeig a mesura que augmenta la complexitat social. És a dir, no es tracta de categories excloents que es substitueixen les unes a les altres, sinó que algunes de les formes, com els banquets patronals (*Patron-role Feasts*) i els banquets diacrítics (*Diacritical Feasts*), simplement amplien o modifiquen a partir d'un moment determinat, els rituals de comensalitat que ja estaven en funcionament.

De fet, en aquelles societats en les quals constatem la pràctica de banquets patronals i banquets diacrítics, els banquets competitiu continuen essent practicats per part de grups o individus que pretenen redefinir el seu estatus dins de la seva esfera social. És a dir, la gestió dels rituals de comensalitat per part dels cabdills amb poder institucionalitzat, no s'oposa a l'ús de l'hospitalitat comensal per part d'altres individus que pretenen augmentar el seu nivell d'influència social. En aquest sentit, cal tenir present que al marge dels cabdills i de les elits en general, les llars privades disposen de marge per seguir celebrant els seus propis banquets segons la seva pròpia forma d'establir les relacions personals i comunitàries, de mobilitzar mà d'obra i de construir capital simbòlic.

D'altra banda, cal valorar el caràcter ambivalent de les diverses formes de festeig, perquè una festa de caràcter competitiu entre aristòcrates té a la vegada un caràcter diacrític en relació a la resta de la societat. De la mateixa manera, hem de valorar que en els banquets patronals, sovint es puguin adoptar certs paràmetres diacrítics, atès que els recursos basats en l'estil i en l'exclusivitat poden servir també com a fórmula eficaç per remarcar i legitimar els rols autoritaris.

Ara bé, un punt important a tenir en compte, són les distincions i diferències entre els diversos models comensals (competitiu, patronal i diacrític), quelcom que té implicacions importants a l'hora d'entendre el paper del festeig en els processos de canvi social.

La diferència entre els banquets competitiu i els banquets patronals es basa només en el grau d'acceptació i reconeixement de l'hospitalitat desigual. En realitat, ambdós tipus de banquet parteixen d'una lògica simbòlica molt similar, atès que operen mitjançant una simple pràctica de consum comunitària en la qual les asimetries

s'expressen i es naturalitzen a través de la distribució d'aliments. Per tant, les diferències existents entre aquests dos tipus de festeig poden resultar molt subtils.

De fet, la institucionalització del poder convertiria de manera progressiva els banquets competitius en banquets patronals. Ara bé, cal tenir present que en aquests processos de transformació comensal, els conflictes i les tensions podrien aparèixer com una conseqüència lògica dels canvis socials que porten implícits. Així, una mateixa pràctica de consum podria ser concebuda de manera diferent per part dels diversos grups participants. Per exemple, els amfitrions poden patrocinar i organitzar una determinada celebració com un banquet patronal, quan els invitats poden estar concebibint aquesta mateixa celebració com un banquet competitiu. De fet, aquest és un risc particularment important, especialment en aquells casos en què determinats grups o individus desafien l'autoritat principal i refusen voluntàriament el fet de reconèixer els banquets patronals com a tals. En aquest sentit, podríem dir que la resistència a reconèixer l'hospitalitat desigual ens il·lustra una de les tensions freqüents de la política comensal, especialment en el marc d'aquelles societats en les quals es constaten els primers intents d'institucionalització del poder. Tot plegat, ens permet entendre els rituals de comensalitat com un autèntic espai de contestació social i un agent dinàmic dels canvis polítics, quelcom que pensem que troba plena correspondència amb la situació documentada al curs inferior de l'Ebre durant els darrers moments de la primera edat del ferro.

Els banquets diacrítics, en canvi, manifesten una lògica simbòlica que focalitza el seu interès en un concepte diferent: l'estil. En aquest cas, es tracta d'un tipus de comensalitat que s'utilitza per tal de reafirmar asimetries de classe i d'ordre social, definint els límits de separació i distinció entre les diverses "comunitats de consum". Aquest tipus de festeig reforça o potencia sobretot els aspectes identitaris, ja que ostentar el consum de determinats productes i exhibir la pràctica de determinats hàbits o paràmetres específics, permet a les elits mostrar-se o presentar-se com una classe diferenciada. En tot cas, l'ús d'aquests paràmetres distintius fomenta que totes les pràctiques de consum ritual acabin incloent pràctiques definidores dels límits socials basades en l'exclusió.

El festeig, per tant, es manifesta en totes les societats a través d'una amalgama de fórmules particulars que impliquen l'ús de diverses pràctiques, en contextos diferents i amb la finalitat d'assolir objectius socials també diferents. En tot cas, els models comensals proposats per Michael Dietler, ens permeten desxifrar una sèrie de tendències

(competitiva, patronal, diacrítica) que, com hem pogut comprovar a l'hora d'analitzar els contextos de l'Ebre, poden esdevenir, més o menys complementàries en el marc d'una mateixa celebració. Ara bé, no hi ha dubte que esdevenen un instrument analític molt útil a l'hora de tractar etapes de marcat canvi social com la primera edat del ferro, un període durant el qual documentem la progressiva transformació dels banquets competitius en pràctiques comensals que incorporen unes manifestacions diacrítiques cada cop més emfatitzades, tal i com hem pogut observar en el cas de Sant Jaume.

Al mateix temps, en alguns casos com Turó del Calvari s'evidencien també algunes mostres incipients d'institucionalització del poder, quelcom que sembla insinuar algunes tendències que apunten de manera incipient al festeig patronal.

Tanmateix, som de la opinió que en el marc de tots els contextos analitzats, les evidències documentades ens informen d'unes pràctiques comensals que ens il·lustren unes relacions socials fonamentades essencialment en el parentesc, atès que el patronatge i el clientelisme, és a dir les relacions socials basades en interessos merament econòmics, no es consoliden fins etapes posteriors.

10.2.- Consideracions finals

En les societats prehistòriques i protohistòriques, la ritualitat forma part de la vida quotidiana de les comunitats. Per tant, menjar i beure, al marge de ser necessitats biològiques, s'han d'entendre també com a pràctiques socials fàcilment ritualitzables. Tanmateix, cal valorar la diversitat d'usos rituals que evidencien els aliments i les begudes en cada cas, per tal reconèixer la diversitat de pràctiques comensals. De fet, en les etapes de canvi social es sol observar una clara potenciació de les polítiques competitives que cerquen la promoció social a través del banquet.

Quan aquests processos de canvi social coincideixen o es produeixen en el marc d'una situació de contacte cultural, solen comportar una alteració dels paràmetres que regeixen la semiòtica dels aliments (ús selectiu de nous productes i nous instruments), que pot resultar especialment visible en el registre arqueològic. En relació a les modificacions dels àpats i de les pràctiques alimentàries, Ersnt- Gustave Gobert, en la seva obra sobre els "*Usages et rites alimentaires des tunisiens*" (1940), destacava dos moments fonamentals a l'hora d'explicar alguns dels canvis més importants que havien afectat la configuració de la dieta mediterrània, d'una banda, les aportacions orientals produïdes arran de l'expansió islàmica durant l'edat mitjana, i de l'altra, les novetats americanes introduïdes pels espanyols, un cop descobert el nou continent. En aquest sentit, pensem que la primera edat del ferro esdevé també un punt d'inflexió important a l'hora d'explicar alguns dels canvis més rellevants que experimenten els hàbits alimentaris de les comunitats protohistòriques del nord-est peninsular, tant pel que fa a l'expansió productiva (nous conreus, intensificació de l'activitat ramadera, etc) que sempre porten implícites les etapes de creixement econòmic i demogràfic, com per tot allò que té a veure amb la incidència del factor fenici i les situacions de contacte cultural que d'aquest se'n deriven (introducció de nous productes i de nous instruments de consum).

De fet, al nord-est de la península Ibèrica, la primera edat del ferro (650-550 anE) constitueix, sens dubte, un període que evidencia una sèrie de canvis importants en les pràctiques alimentàries, ja que és l'etapa durant la qual es consolida definitivament una agricultura de secà basada principalment en els cereals d'hivern (ordi vestit, blat nu, espelta bessona) i s'estén també el conreu d'alguns cereals secundaris (mills). D'altra banda, es documenta també per primera vegada el conreu de certes lleguminoses (la veça, l'alfals), essent especialment destacable l'expansió que experimenta la lletia

(Buxó 1997; Alonso 2000; López 2004). Pel que fa als fruiters, hem de destacar el cas de la vinya, el conreu incipient de la qual s'hauria iniciat ja en aquest període, bàsicament en aquelles regions litorals que haurien entrat en contacte amb el comerç fenici (López 2004).

Quant al consum càrnic, hem de destacar la disminució generalitzada que experimenta el consum de les espècies salvatges, en favor del consum majoritari dels ovicàprids, seguits dels bòvids i dels porcs. En tot cas, cada cop tenim millor contrastada la pràctica d'una dieta més aviat pobre quant al consum càrnic, fet que indueix a pensar que el consum de carn no seria uniforme al llarg de l'any, sinó que es concentraria majoritàriament en uns moments determinats (èpoques de matança o sacrifici associades essencialment a determinades festes o celebracions) (Albizuri 1999; Albizuri, Nadal 1999; 2000; Valenzuela 2008).

D'altra banda, cal tenir en compte que la incidència del comerç fenici comporta la introducció de certs productes exòtics (vi, oli, salaons de peix i de carn). Ara bé, cal pensar que en el marc d'una economia de béns de prestigi, aquests productes exòtics rarament deurién formar part dels àpats del dia a dia. De fet, pensem que es tractaria d'aliments i begudes que haurien servit essencialment per a potenciar el caràcter excepcional de determinats àpats assenyalats, i per tant, s'han d'incloure en l'esfera d'aquells aliments (*luxury foods*) que haurien actuat com a símbols actius en el marc del banquet.

A nivell de cultura material, resulta especialment destacable l'ús de nous instruments ceràmics (plats, *oinochoai*, morters-trípode) i metàl·lics (ganivets de ferro, asts, *simpula*). Tanmateix, en aquest cas, el caràcter distingit d'aquests objectes i la seva localització habitual en determinats contextos singulars, ens indueix a pensar que es tractaria d'un tipus d'instruments que jugarien també un paper especialment destacat en el marc de certes pràctiques de consum excepcionals.

En definitiva, tots els canvis que acabem de mencionar de manera sintètica, tenen unes conseqüències que es manifesten en diferents nivells (social, ideològic i tecnològic), provocant una sèrie de transformacions importants en relació als paràmetres semiòtics que articulen les estratègies alimentàries, tant pel que fa al consum del dia a dia com pel que té a veure amb els rituals de comensalitat. No obstant, en el present treball hem valorat únicament de manera específica les modificacions que s'observen en l'esfera concreta de les pràctiques de consum ritual o excepcional.

En el marc general dels treballs sobre els pobles protohistòrics de la Mediterrània, l'estudi dels rituals de comensalitat es situa de manera habitual en l'eix central de dues qüestions fonamentals: el contacte cultural i el canvi social. De fet, bona part de les consideracions que recollim a continuació giren, d'una o altra manera, a l'entorn d'aquests aspectes.

El festeig constitueix un dels mecanismes relacionals més importants a l'hora d'entendre el funcionament i l'organització de les comunitats de petita escala. De fet, en aquest tipus de societats, les pràctiques de consum ritual es solen manifestar a través de celebracions cerimonials de caràcter excepcional, la qual cosa ens ofereix l'oportunitat privilegiada d'aproximar-nos a l'estudi d'aquells escenaris (contextos), on les relacions de poder i els discursos identitaris s'expressen d'una forma més emfatitzada. Aquest fet, es plasma d'una manera especialment evident en aquelles etapes de transició que suposen el pas de les societats igualitàries vers formacions socials més complexes i estratificades (Hayden 2001: 46).

Per tant, l'estudi dels rituals de comensalitat és una de les vies més efectives per a comprendre com s'articula l'engranatge social en les comunitats del primer ferro i per a desxifrar l'evolució experimenten les tendències econòmiques i l'organització socio-política en cada cas.

Al llarg del present treball, hem vist que al curs inferior de l'Ebre, els contextos que més clarament ens aproximen a l'estudi de les pràctiques de consum ritual, són determinats espais habitacionals que han estat documentats en alguns assentaments. Ens referim especialment a aquells àmbits diferencials que haurien pogut servir eventualment com a espais de reunió, on desenvolupar, com a mínim, una part d'aquestes celebracions cerimonials, com seria el cas dels àmbits A7 i A67 de la Moleta del Remei (Alcanar), l'àmbit A1 de Sant Jaume (Alcanar), els recintes I i II de Barranc de Gàfols (Ginestar), l'habitació 1 de Turó del Calvari (Vilalba dels Arcs) i molt probablement també d'altres contextos que no coneixem de manera tant precisa, però que apunten en aquesta mateixa direcció, com seria el cas de l'habitació 1 de Tossal Redó (Calaceit) i l'habitació 2 de Sant Cristòfol (Maçalió).

Ara bé, tots aquests àmbits, més enllà d'haver-se valorat com els espais que haurien albergat la celebració de certes pràctiques rituals, s'han interpretat també generalment com a àmbits vinculats a les elits o, si més no, com a espais de vivenda relacionats molt probablement amb les famílies dels caps de llinatge.

Aquest fet, més enllà d'entendre que els caps de llinatge poguessin actuar com a personatges iniciats o caps religiosos amb un paper principal en el control de les creences i en l'orientació ideològica de la comunitat, obeeix també a una sèrie de particularitats que singularitzen aquests àmbits en el marc dels seus respectius poblats. En aquest sentit, cal tenir en compte que en alguns casos, s'han identificat evidències relacionades amb la pràctica de certes activitats especialitzades de caràcter comunitari, com és el cas del forn metal·lúrgic de l'àmbit A7 de la Moleta del Remei o del forn de pa documentat al recinte 1 de Barranc de Gàfols.

Així, pel que fa específicament a la gestió i el control de les tasques metal·lúrgiques, hem d'assenyalar que es tracta d'una de les activitats que tradicionalment s'associa als grups emergents o vinculats a l'elit social. De fet, en alguns assentaments del Baix Aragó, l'existència d'espais destinats a la pràctica especialitzada del treball metal·lúrgic, com els àmbits 32 i 33 del Cabezo de Monleón (Casp) i l'àmbit 7 del Roquizal del Rullo (Favara), s'ha relacionat amb els processos d'especialització artesanal que condueixen a la diferenciació social i a l'estratificació (Álvarez i Bachiller 2000: 15). D'altra banda, en el cas de l'habitació 2 de Genó (Aitona) (s. XI anE), la presència d'un forn destinat a la pràctica de les activitats metal·lúrgiques s'ha valorat com una evidència clau per interpretar aquest espai com un àmbit associat a una família rellevant en el sí de la comunitat (Maya 1993: 15-16 ; López Cachero 1998).

Quant al forn de pa documentat al recinte 1 de Barranc de Gàfols, hem de destacar el caràcter comunitari que es sol associar als treballs agrícoles i a les tasques relatives a la transformació dels cereals. En aquest sentit, hem de destacar que a La Ferradura, a la Moleta del Remei i al propi Barranc de Gàfols, s'ha documentat l'existència d'espais destinats específicament a la mòlta dels cereals. Aquest fet contribueix a remarcar el caràcter comunitari d'unes tasques que serien gestionades pels propis caps de llinatge i que podrien ser pactades o acordades en el marc de certes pràctiques comensals.

Un altre aspecte distintiu a valorar, és la presència d'inhumacions infantils i de sacrificis fundacionals, un tipus d'evidències que semblen indicar la voluntat de dotar alguns d'aquest espais diferencials d'una certa càrrega simbòlica o sacralitzadora. En aquest sentit, hem de destacar la presència de restes de fauna relacionades amb l'existència de sacrificis fundacionals (sobretot bòvids i ovi-càprids) en els àmbits A7 i A67 de la Moleta del Remei, al recinte 1 de Barranc de Gàfols i potser també en

l'habitació 2 de Sant Cristòfol (en aquest darrer cas, s'inclouen restes de cànid). Quant a les inhumacions infantils, hem d'indicar que la seva presència únicament es documenta en el cas de l'àmbit A67 de la Moleta del Remei, un espai on foren identificats fins a set nounats. En aquest cas, es tracta d'un tipus d'evidència que podem interpretar també com un recurs efectiu a l'hora de potenciar el caràcter distintiu d'un edifici que posseiria un significat especial a nivell comunitari.

Finalment, cal destacar també que alguns d'aquests àmbits evidencien una especial preocupació per les qüestions decoratives, sobretot pel que fa als revestiments interns (àmbit A1 de Sant Jaume, recinte 1 Barranc de Gàfols, habitació 1 de Turó del Calvari, habitació 1 de Tossal Redó i habitació 2 de Sant Cristòfol), factor que també contribueix a poder interpretar aquests recintes com a espais o escenaris de reunió i representació social.

No obstant, un dels factors que comparteixen tots els recintes mencionats i que contribueix més clarament a singularitzar-los, és el caràcter distingit dels seus repertoris. De fet, l'aspecte relatiu als objectes mobles, és el factor més determinant a l'hora de remarcar el caràcter diferencial d'aquests àmbits, ja que es tracta d'espais que inclouen certs elements i determinades associacions que no són habituals en els contextos domèstics de primera edat del ferro.

Entre aquests elements podem destacar la presència d'alguns instruments de clara funcionalitat litúrgica o ritual (*thymateria*, *kernoi*, vasos zoomorfs, taulettes-altar), alguns vasos fenicis (àmfores, *pithoi*, *oinochoai*, morters-trípode) o inspirats en formes fenícies (imitacions en ceràmica a mà d'urnes Cruz del Negro, *pithoi* i *oinochoai*), així com determinats elements de vaixel·la local (essent especialment destacable la presència dels vasets globulars i/o troncocònics).

En tot cas, a l'hora de desxifrar la lògica funcional que proporcionen les associacions documentades en aquests àmbits, se'ns configura un panorama que pensem que cal relacionar essencialment amb el ritual de la beguda. En aquest sentit, la presència associada de certs contenidors exòtics (àmfores, *pithoi*, urnes Cruz del Negro) o imitacions d'aquests (urnes Cruz del Negro i *pithoi*) amb determinats elements de vaixel·la destinats al servei i consum de la beguda (vasets globulars i/o troncocònics en ceràmica a mà, *oinochoai* i morters-trípode), ens ubica fonamentalment en l'esfera del consum del vi, o si més no, en el seu imaginari.

D'altra banda, hem de destacar l'ús de certs instruments litúrgics tipus encensers o cremaperfums (*thymateria*, *kernoi* o el propi vas teromorf de Tossal Redó), un recurs

que, més enllà de relacionar-se amb qüestions culturals, sembla destinat a proporcionar una determinada atmosfera o ambient ritualitzat, quelcom que contribuiria a la conversió simbòlica d'aquests àmbits en autèntics espais litúrgics. En aquest sentit, podem destacar les evidències documentades a l'habitació 1 de Turó del Calvari, on es recuperaren nombrosos fragments de tovot que conservaven diverses capes d'enlluit (fang barrejat amb calç), un indicatiu de les successives aplicacions de manteniment que deuriem requerir els revestiments interns d'un àmbit en el qual s'efectuaren certes pràctiques de cremació que generaven fums (tal i com indica la presència d'unes culleretes de fang utilitzades a mode de *kernoi* o cremaperfums).

Tanmateix, som conscients que les pròpies característiques i dimensions dels recintes diferencials analitzats, que es situen a l'entorn dels 20 m² de mitjana, ens allunyen de la possibilitat de concebre aquests àmbits com a autèntics espais de celebració comunitària. De fet, sobre la celebració efectiva dels grans àpats col·lectius, hem apuntat a tall d'hipòtesi la seva possible ubicació en determinats espais oberts situats a l'interior d'alguns assentaments com la Moleta del Remei i Tossal Redó, o bé a les immediacions dels propis recintes, com podrien suggerir els nivells de reompliment de la cisterna de Barranc de Gàfols, que fou reutilitzada com a escombrera.

Únicament les dimensions de l'habitació 1 de Turó del Calvari, que disposa d'una superfície utilitzable que arriba als 33,5 m², ens allunyen relativament de les dimensions habituals que presenten els àmbits domèstics dels assentaments del primer ferro. Tanmateix, en aquest cas, la singularitat del propi recinte (edifici isolat, decoració sumptuària de l'espai interior, columna central, connexió visual amb l'habitació 2, etc.) sembla indicar-nos que es tractava d'un àmbit concebut en bona mesura com un espai destinat a complir uns usos essencialment cerimonials.

Ara bé, les característiques generals de tots els àmbits que hem valorat, ens indueixen a pensar en espais que estarien destinats essencialment a albergar una petita part de les celebracions, probablement les qüestions relatives a la preparació i al servei ritualitzat de la beguda.

Arribats en aquest punt, cal obrir un parèntesi per tal de tractar el tema relatiu als espais on duu a terme les celebracions, perquè fins al moment ens hem referit únicament a les possibilitats d'identificar la pràctica de certes activitats rituals en determinats recintes construïts. Això podria portar-nos a pensar en la celebració de certes cerimònies en espais tancats (pràctiques culturals), en contraposició a aquelles altres pràctiques que es durien a terme en espais oberts (rituals de comensalitat).

Des del nostre punt de vista, el gruix principal de les activitats que integraven les pràctiques rituals de les comunitats del primer ferro es durien a terme en espais oberts, ja fos a dins o a fora dels poblats, perquè cap dels àmbits diferencials als quals hem fet referència proporciona les característiques apropiades (dimensions, distribució interna de l'espai, etc.) per albergar la celebració d'actes comunitaris. Això no exclou que aquests espais haguessin desenvolupat un paper actiu important en el marc de les grans celebracions comensals. De fet, pensem que haurien pogut actuar com a recinte on duu a terme determinades tasques específiques (per exemple, aspectes relatius al ritual de la beguda).

Tot i això, ens manquen dades sobre els possibles escenaris en els quals ubicar aquestes reunions comunitàries a l'aire lliure, més enllà de poder plantejar la seva hipotètica celebració en les places o espais centrals d'alguns poblats. En aquest sentit, resulta especialment il·lustratiu, el cas de Tossal Redó (Calaceit), ja que el carrer central que travessa l'assentament desemboca en una plaça o espai obert que s'ubica just enfront de l'Habitació 1, la qual cosa permet plantejar la funcionalitat ritual d'aquest àmbit en clara connexió amb les possibilitats de reunió que ofereix la plaça pública.

D'altra banda, cal destacar que en el cas de Barranc de Gàfols (Ginestar) es va localitzar una escombrera que integrava bàsicament elements de vaixel·la a torn i restes de fauna (Sanmartí *et alii* 2000: 100), tractant-se d'un tipus d'evidències que pensem que haurien estat generades en el marc de determinades pràctiques de consum. En aquest cas, el fet de documentar aquesta escombrera en els nivells de reompliment d'una cisterna amortitzada, sembla indicar-nos que aquests actes de consum haurien tingut lloc a l'entorn mateix de l'assentament. De fet, la cisterna en qüestió, es situa just enfront mateix dels accessos als recintes I i II que son, precisament, aquells que s'han interpretat com a espais destinats a les pràctiques culturals i de consum comunitari.

Cal plantejar també una qüestió fonamental en relació al tipus de pràctiques que es durien a terme en aquests espais diferencials, és a dir, cal precisar si es tractava de celebracions relacionades amb algun culte domèstic de caràcter estrictament familiar o si es tractava de pràctiques que involucraven al conjunt de la comunitat. Des del nostre punt de vista, pensem que no té massa sentit plantejar aquesta qüestió en funció de la dicotomia que representa el fet de parlar de "cultes privats" o "cultes públics", ja que és indubtable que durant l'horitzó cronològic que ens ocupa, les pràctiques rituals s'han d'entendre en el marc d'unes relacions socials que es desenvoluparien essencialment en el si del llinatge, és a dir, dins d'un marc familiar entès en sentit ampli. Cal pensar, així,

en pràctiques rituals comunitàries en les quals podrien participar tots els membres de la família estesa i, per tant, aquests espais diferencials, malgrat estar vinculats molt probablement de manera específica a la família del cap de llinatge i dels seus avantpassats, pensem que haurien tingut un significat ritual per a tota la comunitat.

En tot cas, som de l'opinió que l'existència i consolidació d'aquests àmbits diferencials en diversos assentaments del curs inferior de l'Ebre, es pot interpretar com una mostra evident de la importància que va adquirir la gestió dels factors rituals en el marc dels processos d'emergència social que tenen lloc durant la primera edat del ferro.

No obstant, al llarg del present treball, hem valorat d'altres contextos que també ens aporten dades rellevants, ja sigui en relació a la gestió dels recursos o productes consumits, com dels instruments utilitzats. En aquest cas, ens referim, d'una banda, a aquells àmbits destinats a l'emmagatzematge amfòric, com seria el cas de l'àmbit A3 de Sant Jaume (Alcanar) o del recinte A d'Aldovesta (Benifallet), però també a aquells altres espais destinats a albergar extensos serveis de vaixella, com seria el cas de l'àmbit A4 de Sant Jaume (Alcanar) i l'habitació 2 de Turó del Calvari (Vilalba dels Arcs).

Si ens centrem en primer lloc, en els espais destinats a l'emmagatzematge amfòric, pensem que cal valorar la seva existència com el reflex de la gestió altament centralitzada a la que estarien sotmesos certs béns exòtics de consum. En aquest cas, resulta també especialment destacable el paper del vi, un producte que reuneix les condicions indispensables per a comprendre la seva fàcil integració en els rituals de comensalitat de les comunitats locals (Dietler 1990).

D'altra banda, aquells àmbits destinats a l'emmagatzematge d'amplis conjunts de vaixella, semblen indicar-nos l'existència d'espais vinculats específicament a albergar tot l'instrumental de banquet que seria utilitzat en determinades celebracions o àpats excepcionals. En aquest cas, pensem que resulta força simptomàtic, el fet d'haver identificat aquest tipus de contextos únicament a Sant Jaume (Alcanar) i Turó del Calvari (Vilalba dels Arcs), dos assentaments que s'han vinculat a l'existència de certs grups familiars emergents que haurien pogut jugar un paper social destacat en els seus respectius territoris.

Ara bé, la composició del repertori documentat a l'àmbit A4 de Sant Jaume, no té res a veure amb el conjunt recuperat a l'habitació 2 de Turó del Calvari. Així, mentre en el cas de Sant Jaume destaca un extens servei d'instruments vinculats al consum de la beguda i la carn rostida (1 *simpulum*, 1 ast, 1 ganivet, 1 vas de perfil en essa amb decoració zoomorfa, 2 plats-tapadora, 2 plàteres, 6 plats de peu alt, 6 vasets globulars, 4

vasets troncocònics, 4 bols, 1 petita tapadora, 1 plat petit, 1 pàtera, 1 plat amb suport cilíndric i 1 *clepsydra*, a més de cinc peces fenícies: 1 bol carenat, 1 morter-trípode, 1 plat de vora ampla, 1 *pithos* i 1 àmfora), en el cas de Turó del Calvari únicament podem destacar la presència d'un notable conjunt de plats (27 individus a mà i 2 a torn) que podem vincular de manera genèrica amb el consum de productes sòlids i/o semi-sòlids.

Arribats en aquest punt, hem de fer una reflexió general sobre el tipus de productes consumits en aquestes pràctiques. En aquest sentit, les evidències documentades en aquests àmbits ens parlen essencialment del consum de la beguda, bàsicament del vi (àmfores, *pithoi*, *oinochoai*, vasets globulars i/o troncocònics, etc.). No obstant, en alguns casos com Sant Jaume, Barranc de Gàfols i Turó del Calvari, comptem també amb d'altres evidències que semblen indicar-nos el consum de la carn rostida.

Pel que fa específicament al vi, està clar que el seu consum deuria suposar una mostra d'ostentació a aquells que disposaven del seu control i, per tant, era un producte que només s'exhibia en el marc de determinades cerimònies litúrgiques excepcionals que es celebraven amb certa periodicitat. El vi es conserva més temps que les cerveses, per tant, era una beguda que es podia reservar per a celebracions específiques (Sanmartí i Santacana 2005: 125). No obstant això, hem de tenir present que, a diferència d'altres béns de prestigi (manufactures metàl·liques, teixits, etc.), el vi no es pot tesoritzar, per tant, en el marc de les dinàmiques de consum que ens ocupen, l'exhibició d'aquest bé exòtic només té sentit en pràctiques d'hospitalitat on serveix com a vehicle d'expressió de la solidaritat de la comunitat (Jiménez *et alii* 2005: 689).

De fet, en tots els treballs en els que s'ha valorat la irrupció del comerç fenici al curs inferior de l'Ebre, la ràpida acceptació del vi s'explica per les possibilitats avantatjoses que va proporcionar a certs sectors socials, ja que la seva arribada va permetre que determinats grups actuessin com a intermediaris d'aquests contactes i gaudissin del control sobre la redistribució de les importacions (Arteaga *et alii* 1986; Mascort *et alii* 1991; Ruiz Zapatero 1991; Aubet 1993; Ramon 1994-96; Sanmartí *et alii*. 2000; Gracia 2000; Rafel 2003; Santos 2003; Sanmartí 2004; Garcia 2005; Vives 2005b).

En aquest sentit, la dependència i l'addicció a un producte procedent del comerç mediterrani, degué estimular l'increment de l'activitat agrícola i, de manera genèrica, la producció d'excedents (intensificant l'activitat agro-pecuària, minero-metal·lúrgica, etc.) a tots aquells que es volien garantir un accés regular al vi. Per tant, el consum del

vi podia estar clarament vinculat a litúrgies relacionades amb la fertilitat de la terra i el desig de bones collites. De fet, en una societat eminentment agrícola, el pacte comunal podia estar supeditat a la següent equació: accés al vi = intensificació de la producció. En aquest sentit, hem d'entendre que al marge del seu caràcter cerimonial, aquestes litúrgies col·lectives on l'alcohol jugava un paper fonamental, eren festes ofertes per determinats caps de llinatge amb l'objectiu de reunir mà d'obra i crear deutes socials als invitats/treballadors (Dietler 1991: 365; Sanmartí i Santacana 2005: 125).

El que és indubtable és que a la zona de l'Ebre, el registre arqueològic evidencia una significativa presència amfòrica que ens indueix a valorar essencialment la distribució de vi. Ara bé, cal tenir present que al marge del vi, en el marc dels rituals de comensalitat que estem valorant s'hi consumiren altres productes i hi intervingueren altres factors.

D'altra banda, pel que fa al consum de la carn rostida, les evidències més clares han estat documentades a l'àmbit A4 de Sant Jaume, perquè entre els ítems recuperats en aquest espai d'emmagatzematge, s'inclouen peces clarament vinculades al sacrifici, repartiment i preparació de la carn, com són un ganivet, una destrala de ferro i un ast. En el cas de Turó del Calvari, hem de destacar la localització d'una graella ceràmica procedent de l'habitació 1, un element que pensem que cal relacionar amb el rostit de la carn, per bé que en aquest assentament no s'han pogut documentar restes de fauna.

Pel que fa a Barranc de Gàfols, no podem obviar les característiques excepcionals que presenten els nivells de reompliment d'una cisterna amortitzada, on fou localitzat un extens conjunt de vasos a torn (dos copes, un bol, un plat, un *oinochoe*, un *thymitareion*, una *lekané*, una tapadora, dos *pithoi*, un vas bitroncocònic i tres vores d'àmfora), acompanyat d'una significativa presència de restes de fauna.

Aquest binomi comensal (vi i carn rostida) es correspondria plenament amb la tendència habitual del banquet mediterrani orientaltzant, tal i com corroboren múltiples contextos etruscos, lacials i tartèssics. De fet, en el propi món grec, els àpats excepcionals es focalitzen essencialment en dos tipus de pràctiques: la *thusía* (que consisteix en el sacrifici ritualitzat dels animals i el consum de la carn) (Schmitt 1985; 1990) i el *symposion* (basat en el consum ritualitzat del vi) (Murray 1990; 1995), quelcom que enllaça directament amb els testimonis transmesos a través de la tradició homèrica, on el banquet també posa l'èmfasi en el consum de la carn i la beguda (Sherrat 2004).

En el món estrusco-lacial, la introducció del cerimonial del vi, es constata a partir del segle VII anE, com a resultat de l'adopció d'una nova pràctica de consum estretament vinculada a les elits emergents. Ara bé, això no va suposar una renúncia al sistema simbòlic arcaic centrat en les pràctiques sacrificials, ja que en època orientalitzant el banquet basat en el repartiment i el consum de la carn, hauria conservat la seva funció comunitària de representació social, havent-se afegit com a escenari complementari, la pràctica del *symposion* (Torelli 1989: 301). En aquest sentit, a la península itàlica s'ha proposat que la introducció del vi, hagués pogut substituir el consum de la llet i d'altres begudes alcohòliques tradicionals, com a conseqüència de l'expansió del costum grec que, des dels temps homèrics, associava el vi amb el consum de la carn (Ratjhe 1983: 7).

Al sud de la península Ibèrica, el consum de la carn i el vi també sembla caracteritzar tots aquells contextos que podem situar d'una forma més clara en l'esfera dels rituals de comensalitat, com és el cas de la tomba 17 de La Joya (Delgado 2008b) i d'alguns santuaris orientalitzants com El Carambolo (Sevilla) (Fernández Flores i Rodríguez Azogue 2007), Montemolín (Marchena) (De la Bandera 2002), Casa del Marqués del Saltillo (Carmona) (Belén *et alii* 1996) i La Muela (Cástulo) (Blázquez 1995), on les influències fenícies són notablement palpables.

De fet, no podem obviar que el factor fenici és un element que, d'una o altra manera, està present en el repertori vascular que han lliurat tots els àmbits diferencials analitzats en el present treball. Tanmateix, som conscients que la representativitat i la integració selectiva de certs ítems i productes fenicis a l'àrea de l'Ebre, obeeix, lògicament, a unes dinàmiques molt diferents que les documentades al sud peninsular.

De fet, la incidència de possibles influències mediterrànies també s'ha pogut constatar en alguns àmbits diferencials identificats en assentaments d'altres contextos geogràfics allunyats del focus orientalitzant del sud de la península. Així, per exemple, a l'assentament del Cerro de la Mesa (Alcolea del Tajo, Toledo), es va documentar un àmbit ritual o sacre datable a inicis del segle VI anE que presentava una estructura de combustió en forma de "lingot xipriota", diversos vasos amforoides tetranansats que aparegueren acompanyats d'una sèrie de plats en ceràmica grisa, que haurien fet les funcions de tapadora, un recipient que deriva d'una urna Cruz del Negro (tot i que les nanses arrenquen des de la carena del vas) i un gran contenidor a mà que imitava un *vas à chardon* (Ortega i Del Valle 2004: 178). Aquest àmbit s'ha interpretat com un espai cultural que evidencia clares connotacions orientalitzants relacionades amb la circulació

d'idees i materials mediterranis que es transmeten des de l'àrea tartèssica (Pereira 2008: 205).

D'altra banda, a l'assentament celtibèric d'El Ceremeño (Herrería, Guadalajara), M. L. Cerdeño assenyala que la "Vivenda H", datable a mitjans del segle VI anE, presenta una sèrie de característiques singulars i específiques que la diferencien de la resta d'àmbits del poblat. No obstant això, J. A. Arenas ha anat més enllà, proposant que hi ha certes evidències que permeten interpretar aquest espai com un àmbit diferencial vinculat a la pràctica de determinades activitats rituals que inclourien el consum comunitari dels aliments i la beguda (Arenas 2007; 2009). En aquest sentit, resulta especialment destacable la presència de certs elements de vaixel·la (quatre copes i quatre plats), així com dos brasers amb decoració calada (tipus *peu reixat*) relacionables amb els *caleffatori* dels contextos funeraris villanovians i lacials dels segles IX i VIII anE i amb els *foculi* documentats en alguns santuaris etruscos dels segles VII i VI anE (Arenas 2009: 10).

En tot cas, a l'àrea de l'Ebre, la presència de vasos fenicis (o de tipus fenici) es documenta tant en aquells àmbits que hem interpretat com a possibles espais de reunió i consum, com en aquells altres que estarien destinats a l'emmagatzematge de certs instruments i productes específics. De fet, la presència de recipients fenicis es constata en els àmbits A7 (àmfores, morters-trípode i *pithoi*) i A67 (àmfores, *pithoi*, urnes Cruz del Negro, *thymateria*) de la Moleta del Remei, A1 (àmfores, *pithoi*, urnes Cruz del Negro, morters-trípode i plat), A3 (àmfores, *pithoi*, urnes Cruz del Negro, morter-trípode i *oinochoe*) i A4 (bol, plat, morter-trípode, àmfora i *pithos*) de Sant Jaume, als recintes I (àmfores, urna Cruz del Negro, *thymiaterion* i *oinochoe*) i II (àmfora, *pithos*, *thymiaterion*) de Barranc de Gàfols, a les habitacions 1 (àmfores i *pithos*) i 2 (plats) de Turó del Calvari, al recinte A (àmfores, urna Cruz del Negro) d'Aldovesta, a l'habitació 1 (àmfora) de Tossal Redó i a l'habitació 2 (urna Cruz del Negro) de Sant Cristòfol. Un llistat al qual podríem afegir aquells vasos en ceràmica a mà que estan inspirats en models fenicis, la presència dels quals es documenta a l'habitació 1 de Tossal Redó (urna Cruz del Negro), a l'habitació 2 de Sant Cristòfol (urna Cruz del Negro i *pithos*) i a les habitacions 1 (*oinochoi*) i 2 (plats) de Turó del Calvari.

A partir de la valoració conjunta d'aquestes dades, podem observar que la presència dels grans contenidors (àmfores i *pithoi*) és la que es documenta d'una manera més regular, ja que les àmfores estan presents en un 75 % dels casos i els *pithoi* en un 66,66 %. La qual cosa ens dóna pistes prou clares sobre l'evident acceptació que

haurien obtingut els productes fenicis en el marc d'aquestes pràctiques de consum excepcionals.

Pel que fa als elements de vaixella, hem de dir que els morters-trípode es documenten en un 33,33 % dels casos, mentre els *oinochoai*, els *thymateria* i els plats estan presents en un 25 % dels recintes. Ara bé, resulta també molt significativa l'escassa presència que evidencien els instruments exòtics destinats al consum individualitzat de la beguda, ja que únicament constatem la presència d'un bol fenici en l'àmbit A4 de Sant Jaume. En aquest sentit, comptem amb evidències que ens indiquen que l'ús dels vasets globulars i/o troncocònics de tradició local, com a elements destinats específicament a la ingestió de la beguda, es va mantenir, tal i com ho confirma la seva presència a l'àmbit A4 de Sant Jaume, l'habitació 1 de Turó del Calvari, el recinte I de Barranc de Gàfols o l'habitació 1 de Tossal Redó.

En aquest sentit, malgrat que la vaixella d'importació, cas de les produccions fenícies d'engalba roja o de les produccions etrusques de *bucchero nero*, presenta certament una distribució molt limitada, atès que a la zona de l'Ebre no s'adopten els instruments per al consum propis dels fenicis, els etruscos o els grecs amb la mateixa claredat que es documenta, per exemple, a la Gàl·lia meridional, on la vaixella etrusca acompanya sistemàticament les importacions d'àmfores (Sanmartí *et alii* 2004: 188), o a l'àrea del sud-est peninsular, on destaca la presència significativa de bols d'engalba roja, de ceràmica grisa i de *skyphoi* (Vives 2005b: 206), no podem obviar tampoc que l'evolució del repertori ceràmic permet observar durant la primera edat del ferro una clara evolució de l'instrumental associat a les pràctiques de consum. Per tant, tot i que al litoral català, la introducció dels paràmetres rituals d'influència mediterrània en relació al consum del vi, s'han situat tradicionalment a partir de mitjan segle VI anE, coincidint amb la distribució de les primeres produccions de vaixella grega (copes jònies, *kylix* àtiques i ceràmica àtica de figures negres), el cert és que a la zona de l'Ebre, l'evolució del repertori ceràmic evidencia amb anterioritat una sèrie de modificacions importants que cal valorar (Sardà 2008a: 96).

Ara bé, cal precisar que en el present treball, l'acceptació dels productes i instruments foranis, així com la possible modificació dels paràmetres de consum, s'ha valorat a partir d'una lectura d'atenció a la diversitat. És a dir, el nostre objectiu no era avaluar simplement la presència o absència de vaixella importada, sinó caracteritzar les característiques específiques de cada context (associacions, quantificació, lògica

funcional). De fet, a l'efectuar l'anàlisi detallat dels repertoris, al marge de constatar algunes tendències generals, podem precisar també una notable diversitat de realitats. És a dir, observem que la irrupció dels primers estímuls mediterranis genera respostes certament particulars i matisos locals ben diferents. Així, amb les dades que ofereix l'estat actual de la investigació, podem precisar, per exemple, que la presència puntual de vaixel·la fenícia d'engalba roja, de *bucchero nero* etrusc i de morters-trípode, es concentra especialment a la zona del Sènia (Sant Jaume i Moleta del Remei), que la presència més significativa d'àmfora fenícia es concentra a la zona de Benifallet-Tivenys (Aldovesta i Turó de Xalamera), mentre que l'aparició d'imitacions de caràcter "orientalitzant" (Turó del Calvari i necròpolis del Coll del Moro) i de certes manufactures metàl·liques sumptuàries (suports de La Clota i de Les Ferreres) es concentra especialment a la Terra Alta-Matarranya (Fig. 139).

La distribució pràcticament exclusiva de certs elements exòtics de vaixel·la (peces d'engalba roja, morters-trípode, *bucchero nero* etrusc) a l'àrea del Sènia, ens obliga a reflexionar sobre la possibilitat que la demanda de certes peces d'ús exclusiu es pogués adaptar millor a les dinàmiques de consum d'aquesta regió. Un fet que troba plena correspondència amb l'emergència d'un nucli diferencial com Sant Jaume (Alcanar), que denota unes evidències clarament encaminades a comunicar un missatge d'emergència social en relació als assentaments veïns. En aquest sentit, és indubtable que l'ús d'un element relacionat amb la condimentació de la beguda, com és el morter-trípode (que es documenta a l'àmbit A7 de la Moleta del Remei i en els àmbits A1, A3 i A4 de Sant Jaume), hauria potenciat les diferències en els estils de consum i hauria contribuït a posar en marxa certes estratègies d'emulació.

En tot cas, cal tenir en compte, que a aquest tipus de peces, a diferència del vi, posseïen valor per si mateixes, i per tant, la seva circulació en les xarxes redistributives d'intercanvi no deuria ser gaire freqüent, fet que també explica en bona mesura la seva limitada distribució.

Arribats en aquest punt, pensem que pot ser útil destacar el doble model de consum del vi que va plantejar Michael Dietler per a l'Europa centre-occidental i el curs del Roïne respectivament (Dietler 1990; 1996; 1999; 2001; 2005). En el primer cas, l'escassa presència d'àmfores, contrasta amb la significativa presència de vaixel·la metàl·lica que es documenta en alguns centres i tombes principesques, per tant, arribaria una quantitat molt limitada de vi que seria utilitzada com a símbol de distinció social mitjançant l'ús de cràters i vasos metàl·lics, més que no pas un consum extensiu.



Figura 139. Dinàmiques de consum documentades al curs inferior de l'Ebre durant la primera edat del ferro: Àrea A (Curs inferior del Sènia), Àrea B (zona de Benifallet-Tivenys), Àrea C (zona Terra Alta-Matarranya).

D'altra banda, a la zona del Roïne, més propera a l'àrea d'influència de Massalia, es constata una notable presència d'àmfores vinàries gregues i molt poca vaixella metàl·lica. En aquest segon cas, tot sembla indicar que el consum del vi s'ha d'entendre en un context social més ampli perquè s'hauria integrat en les festes de mèrit i d'hospitalitat que podien servir per a crear obligacions.

En el cas del curs inferior de l'Ebre, comptem amb algunes regions, especialment les terres del Sènia i la zona de Benifallet-Tivenys, on la presència d'àmfores fenícies és prou notable com per entendre que la introducció del vi deuria jugar un paper similar al que acabem d'exposar per a la zona del Roïne. Tanmateix, els jaciments de la Terra Alta i el Matarranya, com que s'ubiquen en una regió interior, no deuriem gaudir lògicament de les mateixes possibilitats de consum.

Per tant, l'arribada d'àmfores vinàries en centres com Turó del Calvari, no es podria garantir amb la mateixa fluïdesa que en d'altres territoris més propers a la costa, on documentem l'existència d'autèntics nuclis receptors. En aquest sentit, cal apuntar que fins i tot s'ha plantejat la possibilitat que la distribució d'àmfores fenícies a la zona del Matarranya pogués correspondre a la circulació d'envasos reciclats per part de les comunitats indígenes del litoral i que, per tant, quan arribarien a les regions de l'interior contindrien productes d'elaboració local, sense relació amb el seu contingut original (Moret *et alii* 2006: 238).

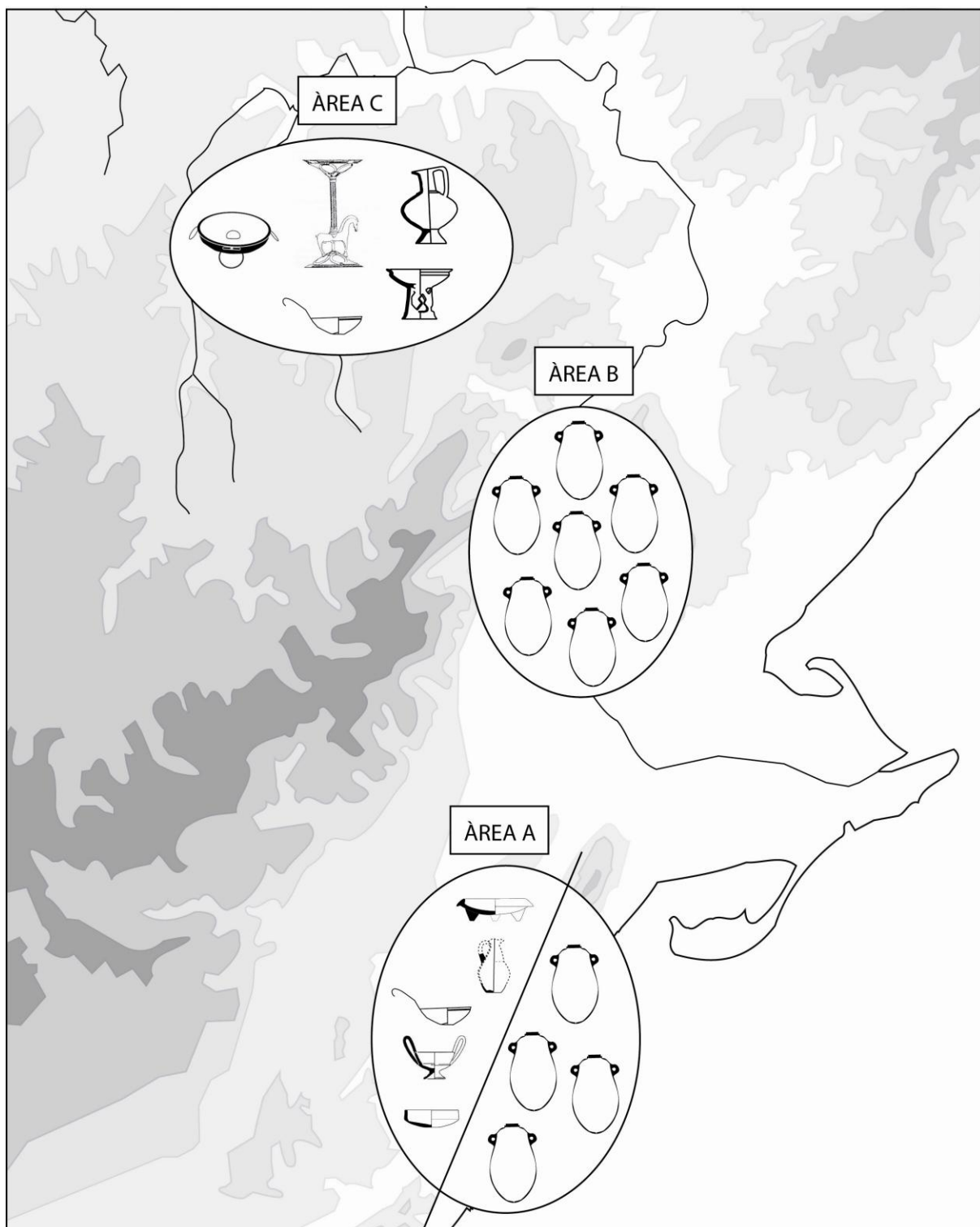
Aquest fet, podria explicar en bona mesura, algunes de les singularitats que evidencia l'àrea de la Terra Alta-Matarranya. Ens referim, d'una banda, a l'aparició de certes produccions locals de vaixella que imiten models foranis (Turó del Calvari i Coll del Moro) i, de l'altra, a la pervivència com a *heirlooms* de certs elements metàl·lics (suports de Les Ferreres i La Clota). En aquest sentit, cal tenir en compte que el vi, com qualsevol altre beguda o aliment, es consumeix i s'esgota, mentre que la possessió de certs objectes vinculats a noves formes de consum (*oinochoai*, plats carenats, suports de bronze), permetria ostentar l'adopció d'un nou estil de vida, més enllà de l'absència o abundància de vi.

Per tant, a l'hora de valorar els fenòmens de contacte cultural, cal centrar-se fonamentalment en analitzar les característiques socio-culturals particulars de cada grup indígena, és a dir en intentar determinar la seva capacitat, voluntat o necessitat d'acceptació dels productes i objectes forans. Tanmateix, el que sembla evident en tots els casos, és que l'ús i la gestió d'aquests ítems exògens resta únicament en mans de certs sectors socials emergents, que són, en definitiva, els que capitalitzaran els canvis

en els hàbits de consum i utilitzaran els rituals de comensalitat com a escenari on emfatitzar i exhibir nous objectes i productes.

Ara bé, més enllà del factor mediterrani, cal valorar que el curs inferior de l'Ebre manifesta també connexions importants amb d'altres regions, tal i com evidència la presència del *simpulum*, un instrument que es constata en algunes necròpolis de la costa central i septentrional catalana i del sud-est francès, però que no s'ha documentat en contextos del primer ferro situats al sud de la regió de l'Ebre. En aquest sentit, la presència d'un *simpulum* a l'àmbit A4 de Sant Jaume, admet la possibilitat d'establir certs paral·lelismes amb contextos tant significatius com la tomba 68 de la necròpolis de Grand Bassin (Mailhac) o la tomba EF-9 de Vilanera (l'Escala).

De fet, en el cas de Sant Jaume, constatem la presència de diversos instruments vinculats específicament al servei i a la manipulació del líquids: un *simpulum*, una clepsidra i dos *oinochoai*. Una situació que s'emmarca plenament en la tendència que caracteritza de manera genèrica el banquet del primer ferro, en el qual els canvis més importants tenen a veure essencialment amb la incorporació de nous instruments vinculats a tasques de repartiment, servei i preparació dels aliments i la beguda (ganivets, asts, *simpula*, morter-trípode, *oinochoai*).

En definitiva, al curs inferior de l'Ebre, la integració selectiva d'alguns elements exòtics de vaixel·la i d'altres instruments de prestigi, respon únicament a la necessitat de buscar fórmules equilibrades que permetin incorporar el caràcter diferencial que proporciona l'accés a certs productes i objectes exògens, sense trencar dràsticament amb la sòlida base que representa l'ideari local. En aquest sentit, hem de tenir present que durant la primera edat del ferro, les pràctiques de consum ritual s'han d'entendre fonamentalment com a cerimònies familiars àmplies, lligades molt probablement al cicle agrícola, i en les quals la cohesió de la comunitat i el pacte dels treballs constitueixen l'objectiu fonamental.

Creiem, per tant, que els vincles de parentesc d'un sistema oficialment "igualitari" continuaven vigents, ja que tot sembla indicar que el poder era contínuament renegociat i reafirmat a través de polítiques competitives que basaven bona part de la seva efectivitat en la gestió dels cicles cerimonials i en la promoció social a través del propi banquet.

	Àmfora	Pithos	Urna Cruz Negro	Morter-trípode	Oinochoe	Thymaterion	Simpulum	Ganivet	Ast	Suport de bronze
A7 M. Remei										
A67 M. Remei										
A1 Sant Jaume										
A3 Sant Jaume										
A4 Sant Jaume										
Recinte A Aldovesta										
Recinte I B. Gàfols										
Recinte II B. Gàfols										
Habitació 1 Turó Calvari										
Habitació 1 Tossal Redó										
Habitació 2 Sant Cristòfol										
M4 Coll del Moro										
M9 Coll del Moro										
M23 Coll del Moro										
U. 116 El Calvari										
U. 146 El Calvari										
U. 150 El Calvari										
U. 155 El Calvari										
Tomba de Les Ferreres										
Sepulcre 2 La Clota										

Quadre 4. Taula d'absència/presència dels principals ítems vinculats a les pràctiques de consum ritual.

D'altra banda, pel que fa a les necròpolis de l'àrea de l'Ebre, només hem pogut valorar la inclusió puntual de certs elements (vasets, plats, ganivets, etc.) en algunes poques tombes. De fet, es tracta d'evidències que es relacionen amb les pràctiques alimentàries d'una manera força indirecta, atès que s'han d'interpretar, essencialment, com a objectes vinculats al difunt o com a ofrenes, però no ens informen clarament de la celebració d'actes de consum que puguem llegir de manera explícita com a prova fefaent de la pràctica del banquet funerari. Aquesta situació contrasta notablement amb les tendències documentades en les necròpolis de la costa central i septentrional de Catalunya i del sud-est de França, on la materialització del banquet troba la seva representació més habitual en certs contextos funeraris.

En tot cas, al curs inferior de l'Ebre, les tombes que incorporen els conjunts més remarcables, es concentren essencialment al sector Maries de la necròpolis del Coll del Moro (Gandesa), l'espai funerari més ric pel que fa a la composició dels aixovars (M1, M2, M4, M9, M10, M16, M23). De fet, l'obertura d'aquesta àrea d'enterrament es produeix a partir de la segona meitat del segle VII o inicis del segle VI anE i la seva existència s'ha vinculat a l'emergència d'unes elits que edifiquen grans túmuls coronats per *cippus* i que, a més, incorporen alguns elements fenicis o inspirats en elements fenicis (urnes Cruz del Negro, plats, ganivets) en els seus aixovars.

No obstant, d'altres enterraments tumulars de la Terra Alta-Matarranya també han proporcionat conjunts que inclouen certs ítems que cal valorar, com és el cas dels sepulcres 11 i 48 de Barranc de Sant Cristòfol (Maçalió), el sepulcre 26 de Mas del Roig (Calaceit), el sepulcre 13 de Mas de Flandí (Calaceit), el sepulcre 2 de La Clota (Calaceit) i molt especialment la tomba de Les Ferreres (Calaceit).

D'altra banda, a l'àrea de la Ribera d'Ebre i el baix Priorat, les necròpolis rarament inclouen vasos d'acompanyament. Així, en el cas de la necròpolis del Calvari (El Molar), tot i que algunes tombes integren conjunts rics en quant a l'instrumental metàl·lic relacionat amb l'adreç personal, el cert és que en relació als nostres objectius, únicament podem mencionar determinades tombes (U.116, U. 146, U. 150 i U. 155) que inclouen la presència puntual de ganivets de ferro. En el cas de les necròpolis de Santa Madrona (Riba-roja) i Sebes (Flix), els aixovars són molt pobres i, de fet, més enllà de l'urna i d'alguns elements relacionats amb la indumentària personal, la presència de vasos o altres ítems d'acompanyament és pràcticament nul·la.

Finalment, també hem valorat algunes tombes de la necròpolis de Mas de Mussols (l'Aldea), com és el cas de les tombes T. 3 (*Dipper Jug* fenici), T. 24 (plat

fenici en ceràmica grisa) i, sobretot, la coneguda T. X (*aryballoi*, ampolleta fenícia, escarabeus).

En tot cas, en les necròpolis de l'Ebre, comptem amb diversos indicis que permeten observar una sèrie de canvis que deriven del contacte amb el món mediterrani, en especial pel que fa a l'arranjament personal (teles, pasta vítria, nous elements ornamentals de bronze, elements ornamentals de ferro), però també en relació a les cerimònies de caràcter social (ganivet del Coll del Moro, ganivets del Calvari, trípode de La Clota, suport, pàtera i *simpulum* de Les Ferreres). Amb tot, aquesta renovació cultural, afecta només alguns aspectes de la tradició local i, molt probablement, es circumscriu a determinats sectors socials emergents que s'aniran constituint en elits. No obstant, pensem que la legitimitat del poder continuava pivotant encara en les relacions de parentesc (Rafel 2006: 142).

Ara bé, al marge de la composició dels aixovars, els nostres interessos s'han focalitzat també en l'estudi d'aquelles altres evidències que semblen informar-nos de l'ús de les necròpolis com a espai commemoratiu o litúrgic. En aquest sentit, hem de destacar l'existència d'alguns dipòsits votius a l'exterior de les tombes i de certes estructures commemoratives i/o de senyalització que haurien contribuït a monumentalitzar i ritualitzar el paisatge funerari. Aquests tipus d'evidències han estat documentades tant al Coll del Moro (Gandesa), com a les necròpolis riberenques de Santa Madrona (Riba-roja) i Sebes (Flix).

En tot cas, en el marc del present treball resulten especialment interessants les dades relatives a la presència d'alguns dipòsits votius, ja que inclouen vasets globulars i/o troncocònics que podem relacionar amb el consum individualitzat de la beguda, fet que ens indueix a valorar la possible pràctica de certs rituals libatoris. Ara bé, no sabem a quin tipus de celebracions estarien relacionades aquestes pràctiques, ja que podia tractar-se d'ofrenes realitzades en el marc dels propis funerals, o bé de cerimònies posteriors relacionades amb la freqüentació periòdica de les necròpolis per retre culte als avantpassats. D'altra banda, tampoc sabem si aquestes pràctiques estarien realment lligades a la celebració de certs àpats excepcionals efectuats en el propi recinte funerari o en algun altre espai.

Ara bé, en el present treball, més enllà de presentar o exposar la situació que evidencien certs contextos funeraris i habitacionals, el què preteníem era interpretar. El nostre objectiu fonamental era definir les tendències comuns que s'observen al curs

inferior de l'Ebre, amb el propòsit d'avançar en el coneixement dels processos de canvi social que caracteritzen el desenvolupament de la primera edat del ferro en aquesta regió.

Això ens ha obligat a recórrer als models interpretatius establerts per part d'aquells autors que han dut a terme una recerca comparada d'arqueologia i antropologia, essent especialment útils en el nostre cas, les categories comensals (competitiva, patronal i diacrítica) proposades per Michael Dietler (1990; 1996; 1999; 2001; 2005).

Precisament, l'aplicació d'aquestes propostes ens ha permès observar la progressiva transformació dels banquets competitius (*Empowering Feasts*) en pràctiques comensals que incorporen unes manifestacions diacrítics cada cop més emfatitzades (*Diacritical Feasts*). De fet, a partir de la valoració detallada d'una sèrie de casos paradigmàtics, hem pogut traçar una certa evolució. Així, el cas d'Aldovesta (Benifallet), ens ubica plenament en l'esfera del banquet competitiu (*Empowering Feast*), és a dir, en el marc d'aquelles pràctiques comensals que es fonamenten en el fet de disposar dels excedents necessaris (entre els quals hem d'entendre que es va incloure el vi) per tal d'efectuar les pertinents demostracions promocionals i atraure seguidors (mà d'obra). D'altra banda, en el cas de Sant Jaume (Alcanar), constatem ja l'existència d'un repertori litúrgic complex i ben estructurat (ens referim a l'extens conjunt de vaixella documentat en l'Àmbit A4), que ens assenyala l'existència d'un grup de comensals que disposen d'uns instruments de consum molt específics, entre els quals s'inclouen peces de circulació molt limitada. Tanmateix, en aquest cas, la significativa presència d'àmfores fenícies documentades en l'Àmbit A3, ens indueix a pensar essencialment en la pràctica del banquet competitiu (*Empowering Feast*), per bé que s'observa una clara potenciació dels missatges diacrítics, si més no, en relació a tots aquells comensals que no tenien accés al *set* de vaixella procedent de l'àmbit A4. Ens trobaríem, per tant, davant d'un assentament que presenta una situació de transició molt interessant, ja que reuneix evidències que posen l'èmfasi tant en la qualitat com en la quantitat.

En el cas de Barranc de Gàfols (Ginestar), s'ha assenyalat que algunes evidències (*oinochoai*, *thymateria*, copes) inviten a pensar en la pràctica d'unes formes de festeig basades en l'estil (*Diacritical Feast*), més que en la quantitat del què és consumit, cosa que permet pensar en l'existència d'un sector social netament diferenciat de la resta, o que, si més no, pretén ser-ho (Sanmartí *et alii* 2009).

Aquesta tendència s'observa encara de manera més clara, en el cas de Turó del Calvari (Vilalba dels Arcs), on l'existència d'un recinte aïllat i arquitectònicament ostentós, ens indueix a pensar més clarament en la residència d'un possible cabdill local. En aquest cas, més enllà d'apuntar la pràctica d'un ritual de la beguda que sembla restringit a una minoria distingida (*Diacritical Feasts*), cal tenir en compte que ja s'haurien pogut posar en marxa les primeres estratègies encaminades al festeig patronal (*Patron-role Feasts*), per bé que a Turó del Calvari les mostres d'institucionalització del poder resulten encara molt incipients. En aquest sentit, hem d'assenyalar que l'extens servei de vaixel·la documentat en aquest recinte (sobretot els 30 plats) sembla indicar que continuava vigent la pràctica de cerimònies socials àmplies, en les quals la cohesió de la comunitat deuria continuar representant l'objectiu fonamental.

En tot cas, a la tomba de Les Ferreres (Calaceit), la institucionalització del poder es veu més ben reflectida, perquè al costat dels elements metàl·lics de banquet (suport, pàtera i *simpulum*) s'hi documenten els símbols del guerrer (cuirassa, casc, escut, cnèmides i espasa), els ítems característics d'un nou tipus d'elit que basarà bona part del seu discurs ideològic en la coerció, o si més no, en l'exhibició de les armes.

En definitiva, en el present treball hem valorat les tendències comensals d'un territori molt concret, el curs inferior de l'Ebre, durant un període també molt específic, la primera edat del ferro (650-550 anE). Tanmateix, hem recollit les dades dels treballs i els models d'anàlisi aplicats en moltes altres regions, amb l'objectiu d'emmarcar la nostra problemàtica concreta en un marc interpretatiu més general. En aquest sentit, l'objectiu era molt clar: assolir un coneixement precís dels contextos ebrencs, no només a partir del seu estudi particular, sinó també a través del contrast amb les situacions documentades en d'altres casos. Això ens ha portat a efectuar primerament un recull exhaustiu de dades referents a d'altres regions i àrees culturals, una tasca que creiem també molt necessària, degut a la manca d'estudis monogràfics sobre els rituals de comensalitat que evidencia el panorama protohistòric peninsular.

Aquesta voluntat integradora, basada en el contrast i la comparació de casos, ens obliga a ser conscients que aquest treball es pot concebre, en realitat, com un projecte obert a futures revisions, aportacions i reinterpretacions, en funció de l'avenç de la recerca en aquest camp de la investigació. En tot cas, esperem haver contribuït, modestament, a situar la regió del curs inferior de l'Ebre, en el mapa general de l'estudi arqueològic dels rituals de comensalitat.

Capítol 11

BIBLIOGRAFIA

Abad, L., Sala, F. 1993: *El poblado ibérico de El Oral (San Fulgencio, Alicante)*,

Trabajos Varios del SIP, 90, Valencia.

-1994: “El Oral (San Fulgencio, Alicante): un poblado ibérico antiguo en el sureste de la península Ibérica”, *Madrider Mitteilungen*, 35, pp. 183-211.

Alaminos, A., Ojuel, M., Sanmartí, J., Santacana, J. 1991: “Algunas observaciones sobre el comercio colonial en la costa central i meridional de Catalunya en época arcaica”, a: Remesal, J., Musso, O. (coord): *La presencia de material etrusco en la Península Ibérica*, Barcelona.

Aldenderfer, M. 1993: “Ritual, Hierarchy, and Change in Foraging Societies”, *Journal of Anthropological Archaeology*, 12, pp.1-40.

Almagro Basch, M. 1936: “Morillos votivos del Roquizal del Rullo (Fabara, Zaragoza)”, *Anuario del Cuerpo Facultativo de Archiveros, Bibliotecarios i Arqueólogos. Homenaje a Mérida*, vol. 3, pp. 177-182.

-1955: *Las necrópolis de Ampúrias*, Monografias Ampuritanas, Barcelona.

-1977a: *El bronce final y el período orientalizante en Extremadura*, BPH XIV, Madrid, 1977.

-1977b: “El pic dels Corbs de Sagunt y los Campos de urnas del noreste de la Península Ibèrica”, *Saguntum* 12, pp. 89-141.

-1990: “Los intercambios culturales entre Aragón y el litoral mediterráneo durante el Bronce Final”, *Aragón/Litoral Mediterráneo: intercambios culturales durante la Prehistoria*, Saragossa, pp. 633-658.

Almagro-Gorbea, M. 1993: “Tarteso desde sus áreas de influencia: la sociedad palacial en la Península Ibérica”, en J. Alvar y J. M. Blázquez (eds.), *Los enigmas de Tarteso*, Madrid, pp. 139-161.

-1998: “‘Precolonización’ y cambio socio-cultural en el Bronce Atlántico”, en *Oliveira*, pp. 81-100.

-1999: “‘Precolonización y cambio socio-cultural en el Bronce atlántico’”, *Existe uma idade do bronze atlantico? Intercâmbio e comércio: as “Economias” da Idade do Bronze*, 81-100.

Almagro-Gorbea, M., Domínguez de la Concha, A. y López-Ambite, F., 1990: “Cancho Roano. Un palacio orientalizante en la Península Ibérica”, *Madrid Mitteilungen* 31, pp. 251-308.

Almagro Gorbea, M., Moneo, T. 1999: *Santuarios urbanos en el mundo ibérico*. Real Academia de la Historia. Madrid.

Almagro-Gorbea, M., Jimenez-Avila, J., Mederos, A., Torres, M. 2000: “Un jarro atico de forma fenicia. El oinokhoe de figuras negras de la colección Chr.G.Bastis”, *Complutum*, 11, pp. 35-39.

Alonso, N. 1999: *De la llavor a la farina. Els processos agrícoles protohistòrics a la Catalunya occidental*. Monographies d’Archéologie Méditerranéenne, 4, CNRS, Lattes.

-2000: Cultivos y producción agrícola en época ibérica, *Saguntum: Papeles del Laboratorio de Arqueología de Valencia*, Nº Extra 3, 2000, pp. 25-46

Alonso, N., Junyent, E., Lafuente, A., López, J.B. 1998: “Poder, símbolo y territorio: el caso de la fortaleza de Arbeca”, a Actes del Congrés Internacional *Els Ibers, prínceps d’occident. Estructures de poder en la societat ibèrica*. Fundació la Caixa. Barcelona, pp. 355-372.

Álvarez, A., Bachiller, J.A. 1994-96: “La evolución del urbanismo en el Bajo Aragón durante los períodos del Bronce Final-Hierro Antiguo”, a actes del congrès *Models d’ocupació i explotació del territori entre el 1600 i el 500 a.n.e. a la Catalunya meridional i zones limítrofes de la depressió de l’Ebre*, Taules Rodones d’Arqueologia de Sant Feliu de Codines, Gala 3-5, pp. 175-182.

-2000: “Elementos de diferenciación social en el Bajo Aragón durante el Bronce Final-Hierro I”, *Vegueta*, 5, pp. 9-28.

Álvarez, R., Asensio, D., Jornet, R., Miró, M.T., Sanmartí, J. 2008: “Residències aristocràtiques al món ibèric septentrional. El cas del Castellet de Banyoles (Tivissa, Ribera d’Ebre, Tarragona)”, *Varia* 7, Universidad Autónoma de Madrid, pp. 87-102.

Amores, F. (1995): “La ceramica pintada estilo Carambolo: una revision necesaria de su cronología”, *Tartessos 25 años después 1968-1993 (Jerez de la Frontera)*, pp. 159-178.

Antonaccio, C. 1994: “Contesting the Past: Hero Cult, Tomb Cult, and Epic in Early Greece”, *American Journal of Archaeology*, Vol. 98, No. 3, pp. 389-410.

Appadurai, A. 1981: “Gastropolitics in Hindu South Asia”, *American Ethnologist*, 8, pp. 494-511.

-1991: “Introducción: Las mercancías y la política del valor”, *La vida social de las cosas*, Grijalbo, México, pp. 17-87.

Aquilué, X (dir.). 1999: *Intervencions arqueològiques a Sant Martí d’Empúries (1994-1996). De l’assentament precolonial a l’Empúries actual*, Monografies emporitanes 9, Girona.

Aquilué, X., Castanyer, P., Santos, M., Tremoleda J. 2000: “Les ceràmiques arcaiques de la PalaiàPolis d’Empòrion”, *Monografies Emporitanes*, 11, 285-346, 2000.

-2008: “Noves evidències del comerç fenici amb les comunitats indígenes de l’entorn d’Empúries)”, *Contactes. Indígenes i fenicis a la Mediterrània occidental entre els segles VIII i VI ane*. Simposi d’Arqueologia d’Alcanar, 2006, pp. 171-190.

Aranda, G. 2008: “Cohesión y distancia social. El consumo comensal de bóvidos en el ritual funerario de las sociedades argáricas”, *Cuadernos de Prehistoria y Arqueología de la Universidad de Granada*, 18: 107-123.

Aranda, G., Esquivel, J. 2006: “Ritual funerario y comensalidad en las sociedades de la edad del bronce del sureste peninsular: la cultura del Argar”, *Trabajos de Prehistoria*, 63, N° 2, pp. 117-133.

-2007: “Poder y prestigio en las sociedades de la cultura de El Argar. El consumo comunal de bóvidos y ovicáridos en los rituales de enterramiento”, *Trabajos de Prehistoria*, 64, N° 2, pp. 95-118.

Aranegui, C. 1980: "Contribución al estudio de las Urnas de tipo Cruz del Negro". *Saguntum*, 15, pp. 99-118.

-1994: "Iberia Sacra Loca". *Revista de Estudios ibéricos*. 1, pp. 115-138.

Aranegui, C., Vives, J. 2006: "Encuentros coloniales, respuestas plurales: los ibéricos antiguos de la fachada mediterránea central.", *Arqueomeditarrània* 9, Actes de la III Reunió Internacional d'Arqueologia de Calafell (25-27 de noviembre de 2004). *De les comunitats locals als estats arcaics: la formació de les societats complexes a la costa del Mediterrani occidental*, pp. 89-108.

Arenas, J. 2007: "Sociedad, ideología y entornos construidos durante la protohistoria del oriente meseteño: el caso de El Ceremeño de Herrería", *Trabajos de Prehistoria*, 64.1, pp. 121-136.

Armada, X.L. 2002: "A proposito del Bronce Atlantico y el origen de los calderos de remaches peninsulares", *Saguntum*, 34, 91-104.

-2006-2007: "Vasos de bronce de momentos precoloniales en la Peninsula Iberica: algunas reflexiones", a R.Graells (Coord.): *El valor social i comercial de la vaixella metàl·lica al Mediterrani centre occidental durant la protohistòria*, Revista d'Arqueologia de Ponent, 16-17, pp. 270-281.

-2005: *Formas y rituales de banquete en la Hispania indoeuropea*, Tesis doctoral, Universidad de la Coruña.

-2008: "¿Carne, drogas o alcohol?: calderos y banquetes en el bronce final de la Península Ibérica", *Cuadernos de Prehistoria de la Universidad de Granada*, 18: 125-162.

Armada, X.L., López, L.A. 2003: "Los ganchos de carne con vastagos torsionados: un nuevo ejemplar en el depósito acuático del río Genil (Sevilla)", *Revista d'Arqueologia de Ponent*, 13, pp. 167-190.

Armada, X.L., Hunt, M., Tresserras, J.J., Montero, I., Rafel, N., Ruiz de Arbulo, J. 2005: "Primeros datos arqueométricos sobre la metalurgia del poblado y necrópolis de Calvari del Molar (Priorat, Tarragona)", *Trabajos de Prehistoria*, 62-1.

Arribas, A., Trias, G., Cerda, D., De Hoz, J. 1987, *El Barco de El Sec (Costa de Calviá, Mallorca). Estudio de los materiales*. Mallorca.

Arteaga, O., Padró, J., Sanmartí, E. (1976): “La panorámica proto-histórica peninsular y el estado actual de su conocimiento en el levante septentrional (Castellón de la Plana)”, a Cuadernos de Prehistoria y Arqueología Castellonenses, 3, Castelló de la Plana, pp. 173-194.

-1976-78: “El factor fenici a les costes catalanes i del Golf de Lió”, a II Col·loqui Internacional d’Arqueologia de Puigcerdà, *Els pobles pre-romans del Pirineu*, Puigcerdà, pp. 129-135.

-1986: “La expansión fenicia por las costas de Cataluña y el Languedoc”, *Los Fenicios en la Península Ibérica*, Ed. AUSA, Sabadell.

-1990: *El poblado ibérico del Tossal del Moro de Pinyeres (Batea, Terra Alta, Tarragona)*, Monografies Arqueològiques 7, Institut de Prehistòria i Arqueologia, Diputació de Barcelona.

Arteaga, O., Serna, M.R. 1975: *Los Saladares 1971*. Noticiario Arqueológico Hispánico, 3, pp. 7-140.

-1980: “Las primeras fases del poblado de los Saladares (estudio crítico 1)”, a *Ampurias*, 41-42, pp. 65-137. Barcelona.

Arruda, A.M. 2002: *Los Fenicios en Portugal. Fenicios e indígenas en el centro y sur de Portugal (siglos VIII-VI a.C.)*, Cuadernos de Arqueología Mediterránea, 5-6, Barcelona.

Asensio, D. 1996: “Les àmfores d’importació de la ciutadella ibèrica d’Alorda Park o Les Toixoneres (Calafell, Baix Penedès, Tarragona).” *Revista d’Arqueologia de Ponent*, 6, Lleida.

-2001-2002: “Àmfores importades, comerç i economia entre els pobles ibèrics de la costa catalana (segles VI-II a.c.): un exercici de quantificació aplicada”, *Revista d’Arqueologia de Ponent*, 11-12, Lleida.

-2005: “La incidencia fenicia entre las comunidades indígenas de la costa catalana (siglos VII-VI aC): ¿un fenómeno orientalizante?”, *AEspA XXXV. Congreso de Protohistoria del Mediterráneo occidental. El periodo Orientalizante, III Simposio Internacional de Arqueología de Mérida*, pp. 551-564.

Asensio, D., Belarte, M.C., Sanmartí, J., Santacana, J. 2000a: “L’expansion phénicienne sur la côte orientale de la péninsule ibérique”, in Th. Janin (ed.) *Mailhac et le Premier âge du Fer en Europe occidentale. Hommages à Odette et Jean Taffanel*, Actes du Colloque International de Carcassonne, Lattes: 249-260.

2000b: “Las cerámicas fenicias y de tipo fenicio del yacimiento del Barranc de Gàfols (Ginestar, Ribera d’Ebre, Tarragona)”, *IV Congreso de Estudios Fenicios y Púnicos*, Cadis, 1995, pp. 1733- 1745.

Asensio, D., Belarte, M.C., Ferrer, C., Noguera, J., Sanmartí, J., Santacana, J. (1994-96a): “El jaciment del Barranc de Sant Antoni (Ginestar, Ribera d’Ebre)”, a actes del congrès *Models d’ocupació i explotació del territori entre el 1600 i el 500 a.n.e. a la Catalunya meridional i zones limítrofes de la depressió de l’Ebre*, Taules Rodones d’Arqueologia de Sant Feliu de Codines, Gala 3-5, pp. 231-246.

-1994-96b: “El poblament de les comarques del curs inferior de l’Ebre durant el Bronze Final i la Primera Edat del Ferro”, *Gala 3-5. Models d’ocupació, transformació i explotació del territori entre el 1600 i el 500 a.c a la Catalunya meridional i zones limítrofes de la Depressió de l’Ebre*. Sant Feliu de Codines, 1994.

Asensio, D., Cela, X., Morer, J. 2005: “El jaciment protohistòric del turó de la Font de la Canya (Avinyonet del Penedes, Alt Penedes): un nucli d’acumulació d’excedents agrícoles a la Cossetània (s.VII-III aC)”, *Fonaments*, 12, pp. 177-195.

Asensio, D., Francès, J., Pons, E. 2002: “Les implicacions econòmiques i socials de la concentració de reserves de cereals a la Catalunya costanera en època ibèrica”, *Cypsela* 14, Museu d’Arqueologia de Catalunya.

Asensio, D., Pons, E. 2004-2005: “La troballa d’un cràter àtic de figures roges en el jaciment ibèric de Mas Castellar (Pontós, Alt Empordà)”, *Quaderns de Prehistòria i Arqueologia de Castelló*, 24, pp. 199-211.

Atrián, P. 1961: “Cerámica céltica del poblado de San Cristóbal (Mazaleón, Teruel)”, *Teruel*, núm. 26, pp. 229-246.

Aubet, M.E. 1976-1978: “La cerámica a torno de la Cruz del Negro (Carmona, Sevilla)”, *Simposi Internacional: Els orígens del món ibèric*, Barcelona, Ampurias, 38-40, pp. 267-287.

-1986: *Tiro y las colonias fenicias del Mediterráneo Occidental*, Ed. Crítica, Barcelona.

-1993: “El comerç fenici i les comunitats del Ferro a Catalunya”, *Laietània* 8. *El poblament ibèric a Catalunya*, Mataró, pp. 21-40.

-2002: “Los fenicios en Occidente: balance y estado de la cuestión”, *La colonización fenicia de Occidente. Estado de la cuestión en los inicios del siglo XXI*. XIV Jornadas de Arqueología fenicio-púnica, Eivissa, 2001.

-2004: *The Phoenician Cemetery of Tyre-Al Bass. Excavations 1997-1999*, Bulletin d'Archéologie et d'Architecture Libanaises, Direction Générale des Antiquités, Beirut.

-2005: “El “orientalizante”: un fenómeno de contacto entre sociedades desiguales”, *AEspA XXXV. Congreso de Protohistoria del Mediterráneo occidental. El periodo Orientalizante, III Simposio Internacional de Arqueología de Mérida*, pp. 117-128.

-2007: *Comercio y colonialismo en el Próximo Oriente antiguo. Los antecedentes coloniales del III y II milenios a.C.*, Ed. Bellaterra.

Aubet, M.E., Carmona, P., Curià, E., Delgado, A., Fernández, A., Párraga, A. 1999: *Cerro del Villar I. El asentamiento fenicio en la desemocadura del Guadalhorce y su interacción con el hinterland*, Sevilla.

Aubet, M.E., Núñez, F. J., Trellisó, L. 2004: “La necrópolis de Tiro-Al Bass en el contexto funerario fenicio oriental”, *Huelva Arqueológica*, 20, pp. 45-61.

Barberà, J. 1990: “La necrópolis de la muralla N.E. de Ampurias en el proceso de la iberización”. *Verdolay*, 2, pp. 201-206.

Barberà, J., Sanmartí, E. 1976-78: “Nota acerca del poblado protohistórico del Coll Alt (Tivissa, Ribera d'Ebre, Tarragona)”, a Simposi Internacional Els orígens del món ibèric. Ampurias 38-40, Barcelona, pp 289-294

Barceló, J.A., Delgado, A., Fernández, A., Párraga, M. 1995: “El área de producción alfarera del Cerro del Villar (Guadalhorce, Málaga)”, *Rivista di Studici Fenici*, XXIII.

Barceló, J.A., Curià, E., Montero, M., Párraga, M. 2000: “Análisis estadístico de la variabilidad de los platos fenicios en el sur de la Península Ibérica”, *IV Congreso de Estudios Fenicios y Púnicos*, Cadis, 1995.

Barclay, K. 2001: *Scientific Analysis of Archaeological Ceramics. A Handbook of Resources*, Oxbow Books, Oxford.

Barrio, J. 2002: “El santuario de culto doméstico del poblado prerromano de Cuellar (Segovia)”, *Madrider Mitteilungen*, 43, Madrid, pp. 79-122.

Barrio, J., Hermana, F. 1998: “Arqueometría y conservación de metales antiguos: el caso de los Hierros de Capote”, *Cuadernos de Prehistoria y Arqueología de la Universidad Autónoma de Madrid*, 25.1.

Bartolini, G. 1998: "Sulla provenienza degli "holmoi"", dins G.Bartoloni (a cura di): *Le necropoli arcaiche di Veio*, Roma, 239-243, 1998.

-2002: "Appunti sull'introduzione del banchetto nel Lazio: La coppa del principe". Dins M.G.Amadasi, M.Liverani, P.Matthiae (a cura di): *Da Pyrgi a Mozia. Studi sull'archeologia del Mediterraneo in memoria di Antonia Ciasca*, Roma, pp. 57-68.

Bats, M. 1987: “Consommation, production et distribution de la vaisselle céramique”. *Revue des Études Anciennes* LXXXIX, 3-4, pp. 197-216.

Bats, M., D'Agostino, B. 1999: “Le base céramique grec dans ses espaces : l'habitat, la tombe », in M.Ch.Villanueva-Puig, F.Lissarrague, P.Rouillard, A.Rouveret (Dir.) : *Céramique et peinture grecques : Modes d'emploi*, Actes du colloque international, École du Louvre, 26-28 d'avril 1995, Paris, pp. 75-90.

Bea, D. 1996: *Can Canyís. Una necròpolis de la 1ª Edat del Ferro al Penedès*. Tesis de Llicenciatura inèdita, Universitat de Barcelona.

Bea, D., Diloli, J. 2005: “Elements de representació durant la Primera Edat del Ferro al curs inferior de l'Ebre: el recinte del Turó del Calvari (Vilalba dels Arcs, Terra Alta), *Revista d'Arqueologia de Ponent*, 15, pp. 179-198.

Bea, D., Diloli, J., Vilaseca, A. 2002: “El Turó del Calvari (Vilalba dels Arcs, Terra Alta). Un recinte singular de la primera edat del ferro al curs inferior de l'Ebre”,

Ilercavònia 3. I Jornades d'Arqueologia. *Ibers a l'Ebre. Recerca i interpretació*. Tivissa, 23 i 24 de novembre de 2001.

Bea, D., Diloli, J., Ferré, R., Secall, R., Sardà, S., Valldepérez, M. 2004: “Materiales y elementos constructivos utilizados en el recinto cultural del Turó del Calvari (Vilalba dels Arcs, Terra Alta)”, *I Encuentro de Jóvenes Prehistoriadores*, Tarragona.

-2005: “Los materiales cerámicos del yacimiento protohistórico del Turó del Calvari (Vilalba dels Arcs, Terra Alta, Tarragona)”, *AEspA XXXV*. Congreso de Protohistoria del Mediterráneo occidental. El periodo Orientalizante, III Simposio Internacional de Arqueología de Mérida, 2003.

Bea, D., Diloli, J., Garcia i Rubert, D., Gracia, F., Moreno, I., Rafel, N., Sardà, S., 2008: “Contacte i interacció entre indígenes i fenicis a les terres de l'Ebre i del Sènia durant la primera edat del ferro”, a *Actes del Simposi d'Arqueologia d'Alcanar Contactes. Indígenes i fenicis a la Mediterrània Occidental entre els segles VIII i VI a.n.e.*, celebrat a Alcanar entre els dies 24 i 26 de novembre de 2006, Barcelona, pp. 135-169.

Belarte, C. 1993: “Arquitectura domèstica al Bronze Final i Primera Edat del Ferro a Catalunya: habitacions construïdes en materials duradors: Estat de la qüestió”. *Pyrenae*, 24, pp: 115-140. Barcelona.

-1997: Arquitectura domèstica i estructura social a la Catalunya protohistòrica, *Arqueomediterrània*, 1, Universitat de Barcelona.

-1999-2000: “Sobre el uso del barro en la protohistoria del Bajo Aragón: estudio de materiales conservados en el Museu d'Arqueologia de Catalunya-Barcelona”. A: *Kalathos*, 18-19, pp. 65-93.

-2009: “De l'ús de l'espai domèstic a la reflexió sobre les societats del passat”, *Arqueomediterrània* 11, Universitat de Barcelona, pp. 7-10.

Belarte, C., Sanmartí, J. 1997: “Espais de culte i pràctiques rituals a la Catalunya protohistòrica”, *Quaderns de Prehistòria i Arqueologia de Castelló*, 18, pp. 7-32.

Belarte, C., Noguera, J. 2007: *La necròpolis protohistòrica de Santa Madrona (Ribarroja d'Ebre, Ribera d'Ebre)*, *Hit ec Nunc*, 2, Institut català d'Arqueologia Clàssica, Tarragona.

Belarte, C., Noguera, J., Sanmartí, J. 2002: “El jaciment del Castellot de la Roca Roja (Benifallet, Baix Ebre). Un patró d’habitat ibèric en el curs inferior de l’Ebre”, a Actes de les Ieres. Jornades d’Arqueologia *Ibers a l’Ebre. Recerca i interpretació*. CERRE-Ajuntament de Tivissa, Tivissa, 23 i 24 de novembre de 2001. pp. 89-110.

Belarte, C., Bonet, H., Sala, F. 2009: “L’espai domèstic i l’organització de la societat ibèrica: els territoris de la franja mediterrània”, *Arqueomediterrània* 11, Universitat de Barcelona, pp. 93-124.

Belén, M. 2000: “Santuarios y comercio fenicio en Tartessos”, *Intercambio y comercio preclásico en el Mediterráneo: actas del I coloquio del CEFYP, 1998* (coord.M. P. Fernández Uriel, F. López Pardo i C. González Wagner), pp. 293-312.

Belén, M. 2001: “Arquitectura religiosa orientalizante en el Bajo Guadalquivir”, *Arquitectura Oriental y Orientalizante en la Península Ibérica*, (Eds. D. Ruiz Mata i S.Celestino), Centro de Estudios del Próximo Oriente, Madrid, pp. 1-16.

-2007: “Fenicios en Tartessos: de la aculturación indígena a la pluralidad cultural”, in M.Bendala y M.Belén (dirs.): *El nacimiento de la ciudad: la Carmona protohistórica*, Actas V congreso de Historia de Carmona, pp. 159-194.

Belén, M., Escacena, J.L. 1998: “Testimonios religiosos de la presencia fenicia en Andalucía Occidental”. Actas del I Congreso Español de Antiguo Oriente Próximo. *El Mediterráneo en la Antigüedad: Oriente y Occidente*, Madrid, 1997.

Belén, M., Pereira, J. 1985: “Cerámicas a torno con decoración pintada en Andalucía”, *Huelva Arqueológica*, 7, pp. 307-353.

Beltrán, M. 1961: “Notas sobre un kernos hallado en Caspe (Zaragoza)”, *Caesaraugusta* 5, Zaragoza, pp. 43- 51.

Beltrán, A. 1962: “Dos notas sobre el poblado hallstático del Cabezo de Monleón:

I. La planta. II. Los Kernoi”, a *Caesaraugusta*, 19-20, pp. 7-10.

-1984: “Las casas del poblado de la primera edad del hierro del Cabezo de Monleón (Caspe)”, a *Boletín del Museo de Zaragoza*, 3, pp.23-100.

Beltrán, A., Álvarez, A. 1992-1993: “Una puesta al día de los problemas sobre el poblado del Bronce Final y de la I Edad del Hierro del Cabezo de Monleón (Caspe, Zaragoza)”, *Bajo Aragón Prehistoria*, 9-10, pp. 63-70

Bell, C. 1992: *Ritual Theory. Ritual Practice*, Oxford University Press, Oxford.

Bermejo, J. 2008: *La arquitectura sagrada ibérica: orígenes, contextos, desarrollos*. BAR International Series. 1800. Archaeopress. Oxford.

-2009: “El pan nuestro de cada día: la religiosidad en el contexto arqueológico de las unidades domésticas ibéricas”, *Revista d'Arqueologia de Ponent*, 19, pp. 91-108.

Berrocal-Rangel, L. 1994: *El altar prerromano de Capote. Ensayo etno-arqueológico de un ritual céltico en el suroeste peninsular*, Excavaciones arqueológicas en Capote (Beturia Céltica), II, Universidad Autónoma de Madrid.

-2004: “Banquetes y rituales colectivos en el suroeste peninsular”, *Cuadernos de la Universidad Autónoma de Madrid*, 30, pp. 105-119.

Berry, C. 1994: *The idea of luxury: A conceptual and historical investigation*, Cambridge University Press, Cambridge.

Bietti-Sestieri, A.M., i DeSantis, A. 2003: “Il processo formativo della cultura laziale”, *Atti della XXXV riunione scientifica: le comunità della preistoria italiana, studi e ricerche sul neolitico e le età dei metalli* In memoria di Luigi Bernabó Brea, Firenze, 745-763, 2003.

Bisi, A.M. 1970: *La cerámica púnica. Aspecti e problemi*, Nàpols, 1970.

Blakeway, A. 1932-1933: “Prolegomena to the study of Greek Commerce with Italy, Sicily and France in the Eighth and Seventh Centuries B.C.”, *BSA*, 33, pp. 170-208.

-1935: “Demaratus, A study in some Aspects of the earliest Hellenisation of Latium and Etruria”, *Journal of Roman Studies*, 25, pp.129-149.

Blánquez, J. 1990: “Las necrópolis ibéricas en el sureste de la Meseta”, a

Congreso de Arqueología ibérica: las necrópolis, *Serie Varia*, 1, Madrid, pp. 235 a 278.

-1993: “Lugares de culto en el mundo ibérico. Nuevas propuestas interpretativas de espacios singulares en el sureste meseteño”, a *Revista de Estudios Ibéricos*, 2, Madrid. pp. 147-172.

-1995: "El vino en los rituales funerarios ibéricos", en Celestino (ed): *Arqueología del vino. Los orígenes del vino en Occidente*, Jerez de la Frontera. 213-240.

Blázquez, J.M., Valiente, J. 1981: *Cástulo III*. Ministerio de Cultura. Madrid.

-1982-1985: "Asimilación de estímulos coloniales en las cerámicas del poblado de la Muela de Cástulo". *Huelva Arqueológica*, 6-7, Primeras jornadas arqueológicas sobre colonizaciones orientales, 185-191, 1982-1985.

Boardman, J. 2004: "Copies of pottery: by and for whom?", *Greek identity in the western mediterranean. Papers in honour of Brian Shefton*, pp.149-162.

Boisson, H. i Chardenon, N. 2002 : « Mobilier céramique et métallique de prestige? La nécropole du Grand-Bassin I à Mailhac (Aude) VIIIe-VIIe S.av.n.è. », in *Pratiques funéraires protohistoriques entre Massif central et Pyrénées*. Nouvelles données, Actes du Colloque en hommage à J-F.Salinier (Puylaurens 2000), *Archéologie Tarnaise*, 12, 111-119.

Boix, A., Clausell, G., Jordán, M., Sanfeliu, T. 1995: "Estudio arqueométrico de fragmentos de cerámica antigua del Torelló del Boverot de Almazora, Castellón", *Estudis sobre ceràmica antiga*, Ponències del Congrés Europeu sobre Ceràmica Antiga, Barcelona.

Bonet, H., Mata, C. 1997: "Lugares de culto edetanos. Propuesta de definición", *Quaderns de Prehistòria i Arqueologia de Castelló*, 18, pp. 115-146.

Bosch Gimpera, P. 1913-14: "Campanya arqueològica de l'Institut d'Estudis Catalans al límit de Catalunya i Aragó (Caseres, Calaceit i Massalió)". *Anuari de l'Institut d'Estudis Catalans*, 5, pp: 819-838.

-1913: *El problema de la ceràmica ibèrica*, Barcelona, 1913.

-1915-20: "Les investigacions de la cultura ibèrica al Baix Aragó". A: *Anuari de l'Institut d'Estudis Catalans*, 6, pp.641-671.

Bosch Gimpera, P., Serra Ràfols, C. 1951-1957: *Corpus Vasorum Antiquorum*, Espagne, Musée Archéologique de Barcelone, Fasc. 1, CVA Espagne fasc. 3, Barcelona, 1951-1957.

Botto, M. 2000: "Tripodi siriani e tripodi fenici dal Latium Vetus e dall'Etruria meridionale", *La ceramica fenicia di Sardegna. Dati, problematiche, confronti*, Roma, pp. 63-98.

Botto, M., Vives, J. 2006: "Importazione etrusche tra le baleari e la Penisola Iberica (VIII-prima meta del V sec. A.C.)", *Gli Etruschi e il Mediterraneo. Commerci e politica*, Orvieto, Annali della Fondazione per il Museo "Claudio Faina", XIII, pp. 117-196.

Bouloumié, B. 1988: "Le symposion greco-etrusque et l'aristocratie celtique", *Les Princes Celtes et la Mediterranee* (Paris 1987), Ed. La Documentation Française, Paris, pp. 343-383.

Bourdieu, P. 1977: *Outline of a theory of practice*, Cambridge University Press, Cambridge.

-1988: *La distinción: criterios y bases sociales del gusto*, Ed. Taurus, Madrid.

- 1990: *The logic of practice*, Stanford University Press, Stanford.

Bouzek, J. 1997: "Greece, Anatolia and Europe: Cultural interrelations during the Early Iron Age", *Studies in Mediterranean Archaeology*, vol. CXXII, Jonsered, 1997.

Boyd, R. i Richerson, P. 1985: *Culture and the evolutionary process*, University of Chicago Press, Chicago.

Bradley, R. 2005: *Ritual and Domestic Life in Prehistoric Europe*, Ed. Routledge, Londres.

-2003: "A Life less Ordinary: the Ritualization of Domestic Sphere in later prehistoric Europe", *Cambridge Archaeological Journal*, 13, 1, pp. 5-23

Bray, T. 2003: "The Commensal Politics of Early States and Empires", *The Archaeology and Politics of Food and Feasting in Earle States and Empires*, Kluwer Academic/ Plenum Publishers, Nova York.

Briese, CH. 2000: "Complies with Cypriot pottery Standard: Adaptation of Phoenician Models and Viceversa" *Actas del IV congreso Internacional de Estudios Fenicios y púnicos*, pp. Cádiz, 963-969.

Briese, CH. i Docter, R. 1998: “El *skyphos* fenicio: la adaptación de un vaso griego para beber”, dentro M.Vegas (ed.): Cartago fenicio-púnica, las excavaciones alemanas en Cartago 1975-1997, *Cuadernos de Arqueología Mediterránea*, 4, pp. 173-220.

Bruguera, R. 1997: “Un nou element domèstic: una graella de ceràmica a mà de les Toixoneres (Calafell, Baix Penedès)”, *Miscel·lània Penedesenca*, pp. 9-18.

Bueno, P., Barroso, R., Balbín, R. 2005 “Ritual campaniforme, ritual colectivo: La Necrópolis de cuevas artificiales del Valle de las Higueras, Huecas, Toledo”. *Trabajos de Prehistoria* 62.2, pp. 67-90.

Burillo, F. 1989-90: “La crisis del Ibérico antiguo y su incidencia sobre los campos de urnas finales del Bajo Aragón”, *Kalathos*. Revista del Seminario de Arqueología y Etnología Turolense, 9-10, Terol, pp. 95-124.

-2001-2002: “Propuesta de una territorialidad étnica para el Bajo Aragón”, *Kalathos*, 20-21, Revista del Seminario de Arqueología y Etnología Turolense.

Burns, T., Laughlin, Ch. 1979: “Ritual and social power”, a *The spectrum of ritual: A biogenetic structural approach*, Columbia University Press, pp. 249-279.

Buxeda, J. 2007: *Informe de l'estudi de caracterització de pastes de les mostres ceràmiques del Turó del Calvari (Vilalba dels Arcs, Terra Alta)*.

Buxó, R. 1994: “Nous elements de reflexió sobre l'adopció de l'agricultura a la Mediterrània occidental peninsular”, a *Cota Zero*, 10, pp. 68-75.

-1997: *Arqueología de las plantas: la explotación económica de las semillas y los frutos en el marco mediterráneo de la península Ibérica*, Ed. Crítica, Barcelona.

Caballos, A. i Escacena, J.L. 1982: *Tartessos y el Carambolo*, Ayuntamiento de Sevilla, Sevilla.

Cabré, J. 1942: “El thymiaterion céltico de Calaceite”, *Archivo Español de Arqueología*, 15, pp. 181-198.

Cabrera, P. 1994: “Comercio internacional mediterráneo en el s.VIII a.C”, *Archivo Español de Arqueología*, 67, pp. 15-30.

- Campillo, D.** 1993: “Annex: Estudi antropològic”, a E.Sanmarti (1993): *Una tomba de guerrer de la primera edat del ferro trobada a Llinars del Valles (Valles Oriental, Barcelona)*, treballs del Museu de Granollers, 1.
- Carbonell, E., Pastó, I., Rodríguez, X. P.** 1996: “Cronologia de la Prehistòria. La consciència del temps, *Quaderns de Vilaniu*, 29, pp. 7-11.
- Cardell, C., Rodríguez, J., Morotti, M., Párraga, M.** 1999: “Arqueometría de cerámicas fenicias de “Cerro del Villar” (Guadalhorce, Málaga): composición y procedencia”, *Arqueometría y Arqueología*, Universidad de Granada.
- Carlús, X., Lara, C.** 2004: “La necròpolis de camps d’urnes de Can Piteu-Can Roqueta (Sabadell, Vallès Occidental)”, *Tribuna d’Arqueologia 2000-2001*, 49-75, Barcelona
- Carlús, X., Lara, C., López Cachero, J., Villena, N.** 2007: “La necròpolis d’incineració de Can Piteu-Can Roqueta”. Dins Carlús, X., López Cachero, J., Oliva, M., Palomo, A., Rodríguez, A., Terrats, N., Lara, C. i Villena, N. (eds.). *Cabanes, sitges i tombes. El paratge de Can Roqueta (Sabadell, Vallès Occidental) del 1300 al 500 ANE*. Quadern d’Arqueologia 4, Museu d’Història de Sabadell: 137-182.
- Carrillero, M.** 1995: “Los fenicios en Andalucía oriental: diez años de investigaciones (1982-1992)”, *Hispania Antiqua. Revista de Historia Antigua*. Vol XIX, Universisda de Valladolid.
- Ruiz, A.** 1991: “El bucchero etrusco del Cerro del Villar (Guadalhorce, Málaga)”, a
- Remesal, J., Musso, O.** (Eds.) (1991): *La presencia de material etrusco en la Península Ibérica*, Taula rodona, Universitat de Barcelona, Barcelona, pp. 383-398.
- Casas, J., Soler, V.** 2000: “Materials arcaics del jaciment de mas Gusó (Bellcaire d’Empordà)”, *Monografies emporitanes*, 11, pp. 347-360.
- Castro Martínez, P.V.** 1994: *La sociedad de los Campos de Urnas en el nordeste de la Península Ibérica. La necrópolis de El Calvari (el Molar, Priorat, Tarragona)*. BAR International Series 592. Oxford.
- Catling, H.W.** 1984: “Workshop and Heirloom: Prehistoric Bronze Stands in the east Mediterranean”. Report of the department of Antiquities, Cyprus, pp. 69-91.
- Cela, X.** 2006: “Las cerámicas ibéricas del periodo Ibérico Antiguo (siglos VI-V aC): estado de la cuestión y propuestas.”, *Arqueomeditarrània* 9, Actes de la III Reunió

Internacional d'Arqueologia de Calafell (25-27 de noviembre de 2004). *De les comunitats locals als estats arcaics: la formació de les societats complexes a la costa del Mediterrani occidental*, pp. 221-262.

Cela, X., Noguera, J., Rovira, M.C. 1999: "Els materials arqueològics del jaciment ibèric del Coll del Moro de la Serra d'Almos (Tivissa, Ribera d'Ebre). Col·lecció del Museu Comarcal Salvador Vilaseca de Reus", *Pyrenae*, 30, Barcelona.

Celestino, S. 1991: "Nuevos jarros tartesicos del sur peninsular", *Madridier Mitteilungen*, 32, pp. 52-85.

-1994: "Los altares en forma de "lingote chipriota" de los santuarios de Cancho Roano". *Revista de Estudios Ibéricos*, 1, pp. 291-309.

-(ed.) 1995: *Arqueología del vino. Los orígenes del vino en Occidente*, Jerez de la Frontera.

-(ed.) 1999: *El vino en la antigüedad romana*, Serie Varia 4, Madrid.

Celestino, S., Cabrera, A. 2008: "El banquete privado y el banquete comunal en el santuario de Cancho Roano, *Cuadernos de Prehistoria de la Universidad de Granada*, 18, pp. 189-215.

Cerdeño, M.L. 2008: "El uso de las evidencias materiales en la investigación de la cultura celtibérica: La zona arqueológica de El Ceremeño (Guadalajara, España)", *Trabajos de Prehistoria*, 65.1, pp. 93-114.

Chapman, R. 1991: *La formación de las sociedades complejas. El sureste de la península ibérica en el marco del Mediterráneo occidental*, Ed. Crítica, Barcelona.

Ciasca, A. 2000: "Imitazioni di forme esterne nella ceramica di Malta", *Actas del IV congreso Internacional de Estudios Fenicios y púnicos*, Cádiz, 1287-1296, 2000.

Cintas, P. 1950: *Céramique punique*, Tunis, 1950.

Clausell, G. 2000: "La incidencia fenicia en el asentamiento del Torelló del Boverot d'Alamassora (Castelló)", *IV Congreso Internacional de estudios fenicos y púnicos*. Vol. IV, 1995.

-2002: *Excavacions i objectes arqueològics del Torrelló d'Almassora (Castelló)*. Museu Municipal d'Almassora.

Claustres, G. 1950: "La nécropole de la Pave (Commune d'Argelès-sur-Mer-Pyrénées-Orientales)", *RSL*, XVI, 1/3, 140-150.

Clop, X., Faura, J.M. 1997: "Ritual funerari i societat durant la primera edat del ferro al Valles, el Pla de la Bruguera-Centre de distribució Sony (Castellar del Valles)", *Arraona* 20, Sabadell, pp. 9-32

Clop, X., Faura, J.M., Gangonells, M., Navarro, C., Martín, A., Molist, M. 1995: "Pla de la Bruguera-Centre de Distribució Sony (Castellar del Vallès, Vallès Occidental), una necròpolis de la primera edat del ferro", a *Tribuna d'Arqueologia* 1993-1994. Departament de Cultura, Generalitat de Catalunya, Barcelona, pp. 25-36.

Cobos, L., Muñoz, A., Perdignes, L. 1995-96: "Intervención arqueológica en el solar del antiguo Teatro Andalucía: la factoria de salazones y la representación gráfica del faro de Gades", a *Boletín del Museo de Cádiz*, VII, pp. 115-132.

Cohen, A. 1974: *Two Dimensional Man: An Essay on the Anthropology of Power and Symbolism in Complex Societies*, Berkeley.

-1979: "Political symbolism", *ARA*, 8, pp. 87-113.

Coldstream, J.N. 1993: "Mixed marriages at the frontiers of the early Greek World", *Oxford Journal of Archaeology* 12.1, pp. 89-107.

-1998: "Drinking and eating in Euboean Pithekoussai", in *Euboica. L'Eubea e la presenza euboica in Calcidica e in Occidente*, Napoli, Coll.CJB 15, AION ArchStAnt Q.12, pp. 303-310.

Collis, J. 1984: *La Edad del Hierro en Europa*. Ed. Labor, barcelona, 288 pp.

Colonna, G. 1973-1974: "Nomi etruschi di vasi", *Archeologia Classica*, XXV-XXVI, pp. 132-150.

Collins, B.J. 2006: "Pigs at the gate: Hittite pig sacrifice in its eastern mediterranean context". *Journal of Ancient Near Eastern Religions* 6.1, pp.155-188.

Contreras, F. 1984: "Clasificación y tipología en arqueología. El camino hacia la cuantificación", *Cuadernos de Prehistoria de la Universidad de Granada*, 9.

Contreras, F., Molina, F., Esquivel, J.A. 1991: "Propuesta de una metodología para el estudio tipológico de complejos arqueológicos mediante análisis multivariante", *Complutum* 1, Madrid.

Cook, B.F. 1968: "A class of Etruscan Bronze Omphalos-Bowls", *AJA* 72.4, pp. 337-344.

Córdoba, I. 1998: "Rituales de cremación durante la protohistoria en el Mediterráneo y sur peninsular", Actas del Congreso "El Mediterráneo en la Antigüedad: Oriente y Occidente", (eds. J.-L. Cunchillos, J. M. Galán, J.-A. Zamora, S. Villanueva de Azcona), *Sapanu*. Publicaciones en Internet II (1998), <http://www.labherm.filol.csic.es>

Costa B., Gómez Bellard, C. 1987: "Las importaciones cerámicas griegas y etruscas en Ibiza", a *Melanges de la Casa de Velázquez*, XXXIII, pp. 31-56.

Cristofani, M. 1984: "Iscrizioni e beni suntuari", *Opus* III.

-1987: "Il banccheto in Etruria", *L'alimentazione nel mondo antico. Gli Etruschi*, Roma.

Cuadrado, E. 1987: *La necrópolis ibérica de "El Cigarralejo" (Mula, Murcia)*, BPH XXIII, Madrid.

Culican, W. 1970: "Phoenician oil bottles and tripod bowls", *Berytus* XIX, pp. 5-16.

Curià, E. 2001: "Cerámicas e identidades culturales: algunas reflexiones sobre la ciudad griega arcaica de Marsella", *Ceràmiques jònies d'època arcaica: centres de producció i comercialització al Mediterrani occidental*, pp. 125-136.

Curià, E., Delgado, A., Fernández, A., Párraga, M. 2000: "La organización de la producción de cerámica en un centro colonial fenicio: el taller alfarero del diglo VI a.n.e. del Cerro del Villar (Málaga)", Actas del *IV Congreso Internacional de estudios fenicios y púnicos*, Vol. IV, pp. 1475-1485.

Cusick, J. G. 1998: "Historiography of Acculturation: An Evaluation of Concepts and Their application in Archaeology", J. G. Cusick (ed.), *Studies in Culture Contact. Interaction, Culture Change, and Archaeology*, Southern Illinois University, Carbondale, pp. 126-145.

Dalton, G. 1977: "Economic Anthropology", *American Behavioral Scientist*, 20, pp. 635-656.

Dedet, B. (1990): "Une maison à absides sur l'oppidum de Gailhan (Gard) au milieu du Vè s. avant J.C. La question du plan absidial en Gaule du Sud.", *Gallia*, 47, pp. 29-55.

De la Bandera, M.L. (2002): "Rituales de origen oriental entre las comunidades tartesias: el sacrificio de animales", *Ex oriente lux: las religiones orientales antiguas en la Península Ibérica*, Ferrer Albelda, E. (Ed.), pp. 141-158.

De la Bandera, M.L., Ferrer, E. 1995: "Reconstrucción de una tumba de Cástulo: .Indicios de mestizaje?", *Kolaios*, 4, *Arqueólogos, historiadores y filólogos. Homenaje a Fernando Gascó*. Tomo I, pp. 53-65.

De Puma, R., Small, J. 1994: *Murlo and the Etruscans. Art and Society in Ancient Etruria*, University of Wisconsin Press.

Delgado, A. 2008a: "Alimentos, poder e identidad en las comunidades fenicias occidentales", *Cuadernos de Prehistoria de la Universidad de Granada*, 18, pp. 163-188.

-2008b: "Fenicios en Iberia", *De Iberia a Hispania* (Coord. F. Gracia Alonso), Ed. Ariel Prehistoria, pp. 347- 474.

Delgado, A., Ferrer, M. 2007: "Cultural Contacts in Colonial Settings: The Construction of New Identities in Phoenician Settlements of the Western Mediterranean", *Stanford Journal of Archaeology*, Volume 5, pp. 18-42.

Delgado, A., Fernández, A., Martínez, A. 2000: "Las transformaciones del s.VI a.n.E. en Andalucía: una visión desde las relaciones entre fenicios e indígenas", *IV Congreso de Estudios Fenicios y Púnicos*, Cadix, 1995.

Delnef, H. 2006: "*Kernos et pseudo-Kernos au Britzgyberg* (Illfurth, Dépt. Haut Rhin)", *ArchKorrespondenzblatt* 36, pp. 215-224.

Demarrais, E., Castillo, L., Earle, T. 1996: "Ideology, Materialization and Power Strategies", *Current Anthropology*, Vol. 37, Nº 1, pp. 15-31.

Demoule, J.P. 1999: "La société contre les princes", P. RUBY (ed.), *Les Princes de la Protohistoire et l'émergence de l'État*, Actes de la table Ronde internationale de Naples (1994) (Collection Centre Jean Bérard 17/ *Collection École Française de Rome* 252, Nàpols, pp. 125-134.

Dentzer, J.M. 1982: *Le motif du banquet couché dans le Proche-Orient et le Monde Grec du VII au IV s. av. J.C.*, *BEFAR*, 246, París-Roma.

Detienne, M. 1979: "Il coltello da carne", *DdA*, NS I, pp. 6-16.

Dietler, M. 1990: “Driven by drink: the role of drinking in the political economy and the case of early Iron Age France”, *Journal of Anthropological Archaeology*, 9, pp. 352-406.

-1996: “Feasts and commensal politics in the political economy. Food, power and status in Prehistoric Europe”, *Food and the Status Quest: An Interdisciplinary Perspective*, Oxford, 87-125.

-1999: “Rituals of commensality and the politics of state formation in the princely societies of early Iron Age Europe”, en P. Ruby (eds.): *Les princes de la Protohistoire et l'émergence de l'état*, Naples: Collection de l'École Française de Rome 252, pp. 135-152.

-2005: *Consumption and colonial encounters in the Rhône Basin of France: a study of early iron age political economy*, Monographies d'Archéologie Méditerranéenne, 21.

Dietler, M., Hayden, B. 2001: *Feasts: Archaeological and Ethnographic Perspectives on Food, Politics and Power*, Smithsonian Institution.

Dietler, M., Herbich, I. 1993: “Living on Luo time: reckoning sequence, duration, history, and biography in a rural African Society”. *World Archaeology*, 25, pp. 248-260.

-2001: “Feasts and labor mobilization. Dissecting a fundamental economic practice”, *Feasts, Archaeological and ethnographic perspectives on food, politics and power*, Smithsonian Institution Press, pp. 240-266.

Díez Cusí, E. 1994: “Aspectos técnicos de las rutas comerciales fenicias en el Mediterráneo Occidental (s.IX-VII a.c.)”, *Archivo de Prehistoria Levantina* vol.XXI, València.

-1995: *La arquitectura fenicia de la Península Ibérica y su influencia en las culturas indígenas*. Tesis Doctoral Microfichada. Universitat de València.

Diloli, J. 1997: *Anàlisi dels models d'ocupació del territori durant la protohistòria al curs inferior de l'Ebre*, Tesi doctoral microfichada, Universitat Rovira i Virgili.

-1998: “Introducció al món ibèric a la Catalunya meridional”. Actes de les *Segones Jornades d'Estudi a la Terra Alta*. Batea, 27-29 d'octubre de 1995. Pp: 45-67.

-1999: “L’evolució en els models d’ocupació del territori al curs inferior de l’Ebre i plana litoral del Baix Maestrat durant la protohistòria”, *Quaderns de Prehistòria i Arqueologia de Castelló*, 20.

-2002: “Relacions comercials i vies de comunicació a l’entorn del riu Ebre durant la Protohistòria”, *Citerior 3. Contactes i relacions comercials entre la Catalunya meridional i els pobles mediterranis durant l’Antiguitat*, Tarragona, 1999.

-2009: “La perduración del poder en un espacio arquitectónico simbólico: La torre T-3 del asentamiento protohistórico de L'Assut (Tivenys, Baix Ebre, Tarragona)”, *Trabajos de Prehistoria*, Vol. 66, Nº 2, pp. 119-142.

Diloli, J., Bea, D. 2005: “Presencia de elementos de vajilla de tipo orientalizante en el sur de Cataluña durante la primera Edad del Hierro”, *El periodo orientalizante : Actas del III Simposio Internacional de Arqueología de Mérida, Protohistoria del Mediterráneo Occidental* (coord. J. Jiménez Avila i S. Celestino), Vol. 2, pp. 1385-1394.

Diloli, J., Bea, D., Vilaseca, A. 2005: “El Turó del Calvari (Vilalba dels Arcs, Terra Alta). Un edifici cultural de la primera edat del ferro al curs inferior de l'Ebre”, *Tribuna d'arqueologia 2002-2003*, pp 23-52.

Diloli, J., Sardà, S. 2008: *Memòria de la intervenció arqueològica a l'assentament protohistòric de l'Assut. Campanya 2007.*

Diloli, J., Sardà, S. (en premsa): “Territorialidad y vías de comunicación. La prospección del Barranco de Xalamera y del río Canaleta”, *Kalathos*, Revista del SAET, Teruel

Docter, R.F. 2000: "Pottery, Graves and Ritual I: Phoenicians of the first Generation in Pithekoussai", *Atti del Primo Congresso Internazionale Zolcitano, Sant'Antioco: La ceramica fenicia di Sardegna. Dati, problematiche, confronti.* CNR, Roma, pp. 135-149.

Domínguez Monedero, A. J. 1995a: “Del Simposio griego a los bárbaros bebedores: el vino en Ibèria y su imagen en los autores antiguos”, *Arqueología del vino. Los orígenes del vino en occidente.* Junta de Andalucía, Jerez de la Frontera, pp. 23-72.

-1995b: "Religión, rito y ritual durante la protohistoria peninsular: el fenómeno religioso en la cultura ibérica". *IIIrd DEYA conference of Prehistory*. BAR International Series. 611. Archaeopress. Oxford, pp. 21-91.

-1997: "Lugares de culto en el mundo ibérico: espacio religioso y sociedad". *Quaderns de Prehistoria i Arqueologia de Castelló*, 18, pp. 391-404.

-2003: "Fenicios y griegos en occidente: modelos de asentamientos e interacción", dins *XVIII Jornadas de Arqueología fenicio-púnica (Eivissa 2002): contactos en el extremo de la Oikouménē. Los Griegos en occidente y sus relaciones con los fenicios*, pp. 19-59.

Douglas, M. 1973: *Natural Symbols*, Random House, Nova York.

-1984 (ed): *Food in the social order: studies of food and festivities in three American communities*, Russell Sage, Nueva York.

Earle, T. 2002: *Bronze Age Economics. The First Political Economies*, Westview Press.

Eggert, M.K.H. 1997: "Le concept de Fürstentum et autres problèmes d'interprétation: annotations sur le phénomène princier du Hallstatt final", dins P.Brun i B.Chaume (dirs.): *Vix et les éphémères principautés celtiques. Les Vie-Ve siècles avant J.-C. En Europe centre-occidentale*, pp. 287-294.

Eiroa, J.J. 1982: *La Loma de los Brunos y los Campos de Urnas del Bajo Aragón*, Institución Fernando el Católico, Saragossa.

-1985: "Los inicios del hábitat permanente en la comarca de Caspe", a *Bajo Aragón Prehistoria*, V, Casp, pp. 105-119.

Elíade, M. 1979: *Imágenes y símbolos*, Ed. Taurus, Madrid.

Farnie, C., Quesada, F. 2005: *Espadas de hierro, grebas de bronce. Símbolos de poder e instrumentos de guerra a comienzos de la edad del hierro en la península Ibérica*, Monografías del Museo de Arte Iberico de El Cigarralejo 2, Comunidad Autónoma de la Región de Murcia, Murcia.

Faro, J.A., Unzu, M. 2006: "La necrópolis de la Edad del Hierro de El Castillo (Castejon, Navarra). Primeras valoraciones: campana 2000-2002", *Complutum*, 17, pp. 145-166.

Fatás, L. 2004-2005: “Un espacio diferencial en San Cristóbal de Mazaleón (Teruel): los materiales del espacio 2”, *Quaderns de Prehistòria i Arqueologia de Castelló*, 24, pp. 163-172.

-2005-2006: “Entre dos mundos: el juego de influencias del Bronce Final – I Edad del Hierro en el valle del Matarraña”, *Kalathos*, Revista del SAET, 24-25, pp. 143-154.

-2007: *La edad del hierro en el valle del Matarranya (Teruel). Las investigaciones del Institut d'Estudis Catalans en el Bajo Aragón*. Universidad de Zaragoza, Tesis doctoral inédita.

Fernández Flores A., Rodríguez Azogue, A. 2007: *Tartessos desvelado. La colonización fenicia en el suroeste peninsular y el origen y ocaso de Tartessos*, Ed. Almuzara, Sevilla.

Finley, M. 1973: *The ancient economy*. Londres. Chatto and Windus.

-1977: *El mundo de Odiseo*, Viking Press, Nova York.

Flandrin, J., Montanari, M. 2004: *Historia de la alimentación*, Ediciones Trea, Gijón.

Fletcher, D. 1963: “Las urnas de orejetas perforadas”, *VIII Congreso Arqueológico Nacional*, Sevilla-Málaga.

Frankenstein, S. 1997: *Arqueología del colonialismo. El impacto fenicio y griego en el sur de la Península Ibérica y el suroeste de Alemania*, Ed. Crítica, Barcelona.

Gailledrat, E. 1997: *Les Ibères de l'Èbre à l'Hérault*, Monographies d'Archéologie Méditerranéenne, 1, CNRS, Lattes.

Gallart, J. 1988: “Avenç de l'estudi de la necròpolis d'incineració de La Pena (Torregrossa, el Pla d'Urgell)”. *Quaderns d'Arqueologia del Grup de Recerques de “La Femosa”*, 3.

García Alfonso, E. 2000: “La colonización fenicia arcaica y el mundo indígena de la Andalucía mediterránea y su traspaís. Una propuesta de análisis”, *IV Congreso de Estudios Fenicios y Púnicos*, Cadis, 1995.

García Gandía, J.R. 2003 “La tumba 17 de la necropolis de Les Casetes (Villajoyosa, Alicante)”, *Saguntum* 35, pp. 219-228.

-2005: “La necròpolis orientalitzant de les Casetes. Ajueres y estructures funeraria”, L.Abad, F.Sala y I.Grau (eds.) *La contestania ibèrica, trenta anys després*, Universitat de Alicante, pp. 345-355.

García Gandía, J.R., Padró, J. 2002-2003: “Una cantimplora de fayenza egípcia procedent de la necròpolis de Les Casetes (La Vila Joiosa, Alicante)”, *Pyrenae*, 33-34, pp. 347-364.

Garcia, D. 2005: *El poblament del primer ferro a les terres del Sènia. Els assentaments de la Moleta del Remei, Sant Jaume, La Ferradura i la Cogula durant els segles VII i VI anE*, Tesi doctoral, Universitat de Barcelona.

Garcia, D. Gracia, F., Moreno, I. 2004: “Impacte del fenomen comercial fenici a les terres del Sènia durant el primer ferro a partir de l'estudi quantitatiu de la ceràmica. Dades del jaciment de Sant Jaume (Alcanar, Montsià)”, *Arqueomediterrània 8. La circulació d'àmfores al Mediterrani occidental durant la protohistòria (s. VIII-III aC): Aspectes quantitius i anàlisi de continguts*, Barcelona, pp. 191-201.

-2006: “Consideracions sobre la complexitat social durant la primera edat del ferro al nord-est de la península ibèrica. Les comunitats del curs inferior del riu Ebre i de les terres del riu Sènia.”, *Arqueomediterrània 9. De les comunitats locals als estats arcaics: la formació de les societats complexes a la costa del Mediterrani occidental*, pp. 201-220.

Garcia, D., Moreno, I. 2008: “Marcadors socials durant el primer ferro a Catalunya i País Valencià. Apunts en relació a l'assentament de Sant Jaume (Alcanar, Montsià)”, *Actes del Primer Congrés de Joves Investigadors en Arqueologia dels Països Catalans: la protohistòria als Països Catalans*. ArqueoMediterrània, 10, pp. 215-225.

-2009: “Un servei de vaixel·la procedent de l'assentament de la primera edat del ferro de Sant Jaume (Alcanar, Montsià)”, *Citerior V. Ideologia, pràctiques rituals i banquet al nord-est de la península Ibèrica durant la protohistòria* (coord. J. Diloli i S. Sardà), Arola Editors, Tarragona, pp. 97-162.

Garcia, D., Villalbí, M^aM. 2001: “Les Senioles (La Sènia, Montsià). Un nou assentament del Bronze Final-Primer Ferro a la comarca del Montsià”, *Nous Col·loquis*, Tortosa.

Garcia, LL. 2008: “Animales de origen animal consumidos: las aves”, *Prácticas alimentarias en el mundo ibérico. El ejemplo de la fosa FS362 de Mas Castellar de Pontós (Empordà-España)*, BAR International Series 1753, Oxford: British Archaeological Reports, pp. 92-106.

Garcia Sanjuán, L. 2005: *Introducción al reconocimiento y análisis arqueológico del territorio*. Ed. Ariel Prehistoria, Barcelona.

García Vargas, E. 2001: “Pesca, sal y salazones en las ciudades fenicio-púnicas del sur de Iberia”, *De la mar a la tierra. Producciones y productos fenicio-púnicos*, XV Jornadas de arqueología fenicio-púnica, Treballs del Museu Arqueològic d'Eivissa, pp. 9-66.

Garrido, J.P. 1971: *Excavaciones en la necrópolis de la Joya (Huelva), 1a y 2a campañas*, EAE 71, Madrid.

Garrido Pena, R. 2003: *El campaniforme en la meseta: análisis de su contexto social, económico y ritual*, Tesis doctoral, Universidad Complutense de Madrid.

Gell, A. 1991: “Los recién llegados al mundo de los bienes: el consumo entre los gondos muria”, *La vida social de las cosas*, Grijalbo, México, pp. 143-175.

Genera, M. 1993: *Protohistòria del Priorat. El poblat del Puig Roig del Roget, el Masroig (el Priorat)*. Ajuntament de Masroig.

-1995: *El poblat protohistòric del Puig Roig del Roget (El Masroig, Priorat)*. Departament de Cultura. Generalitat de Catalunya. Barcelona.

-2002: “El poblat del Puig Roig del Roget (el Masroig, Priorat): darreres intervencions”, a *Ilercavònia*, 3, Actes de les Ieres. Jornades d'Arqueologia *Ibers a l'Ebre. Recerca i interpretació*. Centre d'Estudis de la Ribera d'Ebre (CERE) Ajuntament de Tivissa, Tivissa, 23 i 24 de novembre de 2001. pp. 51-63.

Genière, J. 1987: "Des usages du cratère". Dins P.Rouillard i M.C.Villanueva-Puig (Coord.): *Grecs et ibères au IVE siècle avant Jésus-Christ Commerce et iconographie*. Publications du centre Pierre Paris, 19, pp. 271-282.

Giddens, A. 1984: *The constitution of society: Outline of a theory of structuration*, Polity Press, Cambridge.

Gilman, A. 1981: “The development of stratification in Bronze Age Europe”, *Current Anthropology*, 22, pp. 1-23.

GIP 2002: “Colors de la Terra. La vida i la mort en una aldea d’ara fa 4000 anys. Minferri (Juneda)”, *Quaderns de la Sala d’Arqueologia*, IEI, Lleida.

-2003: “Caballos y hierro. El campo frisio y la fortaleza de “Els vilars d’Arbeca” (Lleida, Espana), siglos VIII-IV a.n.e.”, in N.Alonso, E.Junyent, A.Lafuente, J.B.Lopez (Coords.): *Chevaux–de-Frise i fortificació en la primera edat del ferro europea*, Lleida, pp. 233- 274.

-2005: “Dos hogares orientalizantes de la fortaleza de Els Vilars (Arbeca, Lleida)”, *El periodo Orientalizante, Actas del III simposio Internacional de Arqueología de Mérida, Protohistoria del Mediterráneo Occidental*, Vol. 1, pp. 651-667.

Gironès, V., Saña, M., Colominas, L. 2008: “Alimentos de origen animal consumidos: los restos de macromamíferos”, *Prácticas alimentarias en el mundo ibérico. El ejemplo de la fosa FS362 de Mas Castellar de Pontós (Empordà-España)*, BAR International Series 1753, Oxford: British Archaeological Reports, pp. 71-91.

Gledhill, J. 2000: *El poder y sus disfraces*, Bellaterra, Barcelona.

Gobert, E.G. 1940 [2008]: *Usages et rites alimentaires des tunisiens*, Editions Sahar, Tunis.

Godelier, M. 1996: *L’énigme du don*, Fayard, París.

-1998: “Funciones, formas y figuras del poder político”, *Saguntum*, 1, Actas del Congreso Internacional: Los Íberos principes de Occidente, pp. 13-24.

Gosden, C. 2008: *Arqueología y colonialismo. El contacto cultural desde 5000 a.C. hasta el presente*, Edicions Bellaterra, Barcelona.

Gómez Bellard, C. 1991: “Kantharos, Aryballos y esfinge de hueso: Reflexiones a partir de los materiales etruscos en Ibiza”, *La presencia de material etrusco en la Península Ibérica*, Barcelona.

Gómez Bellard, C., Guerin, P. 1995: “Los Lagares del Alt de Benimaquia (Denia): en los inicios del vino ibérico”, *Arqueología del vino. Los orígenes del vino en Occidente*, Jerez de la Frontera.

González, R., Barrionuevo, F., Aguilar, L. 1995: “Mesas de Asta, un centro indígena tartésico en los esteros del Guadalquivir”, *Tartesos 25 años después 1968-1993 (Jerez de la Frontera)*, pp. 215-237.

González de Canales, F., Serrano, L., LLompart, J. 2004: *El emporio fenicio precolonial de Huelva (ca.900-770 a.C.)*, Ed. Biblioteca Nueva, Madrid

-2006: The Pre-colonial Phoenician Emporium of Huelva ca 900-770 BC, *Babesch*, Annual Papers on Mediterranean Archaeology, 81, pp. 13-29.

González Prats, A. 1982: “El componente tipológico griego en el ambiente cerámico de Peña Negra II (675-550 a.c.)”, *Lucentum I*, Anales de la Universidad de Alicante.

-1986: “Las importaciones y la presencia fenicias en la Sierra de Crevillente (Alicante)”, *Los Fenicios en la Península Ibérica*, Ed. AUSA, Sabadell.

-1999: “Las cerámicas fenicias de la provincia de Alicante”, a Actas del I Seminario Internacional sobre temas fenicios. La cerámica fenicia en Occidente. Guardamar de Segura. Generalitat de Valenciana, pp. 111-128.

-2000: “Fenicios e indígenas en el Levante peninsular”, *Fenicios e indígenas en el Mediterráneo y Occidente: modelos e interacción*. Encuentros de Primavera de la Universidad de Cádiz en el Puerto de Santa María, 1998.

-2002a: “Los fenicios en la fachada oriental hispana”, *La colonización fenicia de Occidente. Estado de la investigación en los inicios del siglo XXI*, XVI Jornadas de Arqueología Fenicio-Púnica, Eivissa, 2001.

-2002b: *La necrópolis de cremación de Les Moreres (Crevillente, Alicante, España) (s.IX-VII AC)*, Edición aparte del II seminario Internacional sobre Temas Fenicios, Alicante.

González Prats, A., Pina Gosálbez, J.A. 1983: “Análisis de las pastas cerámicas de vasos hechos a torno de la fase orientalizante de Peña Negra (675-550/35 a.c.)”, *Lucentum II*. Anales de la Universidad de Alicante, Alicante.

González Reyero, S. 2000: “El banquete griego en Occidente. La Galia: alcance y límites de un tipo de comensalidad”, *Quaderns de Prehistòria i Arqueologia de Castelló*, 21, pp. 227-258.

Goody, J. 1982 [1995]: *Cocina, cuisine y clase*, Barcelona (1ª ed. ingl. 1982).

Gracia, F. 1991: “Materiales etruscos en el poblado ibérico de la Moleta del Remei (Alcanar, Montsià, Tarragona), a Remesal, J., Musso, O. (Eds.): *La presencia de material etrusco en la Península Ibérica*, Taula rodona, Universitat de Barcelona, Barcelona, pp. 279-301.

-1998: “El comercio protohistórico en el noreste peninsular entre los siglos VII-III a.c.. Balance de investigación 1985-1997”, *Comerç i vies de comunicació 1000 a.c.-700 d.c.. XI Col·loqui Internacional d’Arqueologia de Puigcerdà*, 1997.

-1999: “Francesc Esteve Gálvez i la investigació de la protohistòria a l’Àrea de la desembocadura de l’Ebre”, pròleg a: Gálvez, F: *Recerques arqueològiques a la Ribera Baixa de l’Ebre. II Protohistòria i Antiguitat Tardana*, Museu del Montsià, Amposta.

-2000: “El comercio arcaico en el nordeste de la Península Ibérica. Estado de la cuestión y perspectivas”. *Monografies Emporitanes*, 11, pp. 257-276.

-2001: “El fuego como referente de culto. Datos de la Protohistoria Peninsular Mediterránea”, *Cypsela* 13, pp. 99-120.

-2003: “Las cerámicas áticas del palacio-santuario de Cancho Roano (Zalamea de la Serena, Badajoz)”, a CELESTINO PÉREZ, S. (Ed.) (2003): *Cancho Roano VIII. Los Materiales Arqueológicos*. Instituto de Arqueología de Mérida, Junta de Extremadura, pp. 21-194.

Gracia, F., Garcia, D. 1999: “La primera fase del poblamiento protohistórico en el área sur de la desembocadura del Ebro. El poblado fortificado de Sant Jaume-Mas d’en Serra (Alcanar), campañas 1997-1998”, *Revista d’Arqueologia de Ponent*, 9, Lleida.

-2002: “El jaciment preibèric de Sant Jaume-Mas d’en Serrà (Alcanar, Montsià). Campanyes d’excavació 1997-2001”, I Jornades d’Arqueologia. *Ibers a l’Ebre. Recerca i interpretació*, Tivissa, 23 i 24 de novembre de 2001.

Gracia, F., Munilla, G., Pallarès, R. 1988: *La Moleta del Remei. Alcanar-Montsià. Campañas 1985-1986*. Publicacions de la Diputació de Tarragona.

-1991: “Estructuración del poblamiento y sistemas defensivos en el área de la desembocadura del Ebro. Dos casos de estudio: La Moleta del Remei (Alcanar)

y el Castellet de Banyoles (Tivissa)”, *Fortificacions. La problemàtica de l’ibèric Ple (segles IV-III a.c.)*, Manresa, 1990.

Gracia, F., Munilla, G. 1993: “Estructuración cronocupacional del poblamiento ibérico en las comarcas del Ebro”, *El poblament ibèric a Catalunya, Laietània* 8, Mataró, pp. 209-255.

Gracia, F., Munilla, G., García, E. 1994-1996: “El periodo Ibérico I en la comarca del Montsià. Poblamiento y organización del territorio”, *Gala*, 3-5, pp. 363- 386.

-1997: “Estructura social, ideología y economía en las prácticas religiosas privadas o públicas en poblado”, *Quaderns de Prehistòria i Arqueologia de Castelló*, 18, pp. 443-460.

Graells, R. 2004: “Indicis d’emergència aristocràtica en el registre funerari del nord-est peninsular. La tomba Agullana 184”, *Revista d’Arqueologia de Ponent*, 14, Lleida, pp. 61-83.

-2005: “Sobre el banquet de la primera edat del ferro a Catalunya: els accessoris de condimentació de la beguda”, *Revista d’Arqueologia de Ponent*, 15, pp. 235-246.

-2006a: “La vaixel·la metàl·lica protohistòrica a Catalunya (s. VII-VI aC)”, *Cypsela*, 16, pp. 195-211.

-2006b: “El aryballos corintio de la necropolis de Milmanda (Vimbodí, Tarragona) y su cronologia”, *Archivo Español de Arqueología*, 79, pp. 207-216.

-2008: *La necròpolis protohistòrica de Milmanda (Vimbodí, Conca de Barberà, Tarragona). Un exemple del món funerari català durant el trànsit entre els segles VII i VI aC*, *Hic et Nunc* 5, Institut Català d’Arqueologia Clàssica, Tarragona.

-2009a: *Análisis de las manifestaciones funerarias en Catalunya durante los ss. VII y VI aC. Sociedad y cultura material: la asimilación de estímulos mediterráneos*. Tesi Doctoral, Universitat de Lleida, <http://www.tdx.cat/TDX-0323109-165901>.

-2009b: “Banquet funerari i elements de banquet en tombes del nord-est de la Península Ibèrica entre la primera edat del ferro i l’ibèric antic”, *Citerior V. Ideologia, pràctiques rituals i banquet al nord-est de la península Ibèrica durant*

la protohistòria (coord. J. Diloli i S. Sardà), Arola Editors, Tarragona, pp. 189-218.

-2009c: “De la Campània a la cala Sant Vicenç: el *kyathos* reparat”, a X. Nieto i M. Santos, M. 2009: *El vaixell grec arcaic de cala Sant Vicenç*, Monografies del CASC, 7, Museu d’Arqueologia de Catalunya, pp. 223- 231.

Graells, R., Armada, X.L. en premsa: “La “tumba del soporte” de Calaceite a partir de los materiales del Musée des Antiquités Nationales de Saint Germain-en-Laye”, *Studi Etruschi*.

Graells, R., Sardà, S. 2005: “Repertori ceràmic a Catalunya en el trànsit del segle VII al VI aC: influències i canvis de caràcter orientaltzant”, *Revista d’Arqueologia de Ponent*, 15, pp. 247-271.

-2007a: “Entre carneros, palomas y ciervos: la asimilación de estímulos mediterráneos a través de la toréutica. El ejemplo del nordeste peninsular durante el siglo VI”, *Rivista di Studi Liguri*, 71, pp. 5-28.

-2007b: “La cràtera de la tumba 184 de Agullana y otros soportes y pies calados de Cataluña y el Languedoc: aproximación al origen, uso y significado”, *Rivista di Archaeologia*, 31, pp. 77-89.

-2008: “Cap a un repertori ceràmic propi. Adaptació, assimilació i còpia durant la Primera Edat del Ferro a Catalunya”, *I Congrès de Joves investigadors de Protohistòria dels països catalans*, pp. 87-96.

-en premsa: “Respuestas materiales a estímulos ideológicos: instrumental de banquete en el nordeste de la Península Ibérica (s. VII-VI aC), *XVII International Congress of Classic Archaeology*, Rome 2008.

Gras, M., Rouillard, P., Teixidor, J. 1991: *El Universo fenicio*, Biblioteca Mondadori, Madrid.

Gregory, C.A. 1982: *Gifts and commodities*, Academic Press, Londres.

Grotanelli, C. 1981: “L’ideologia del banchetto e l’ospite antiguo”, *Dialoghi de archeologia*, 3, pp. 122-154.

Guérin, P. 1999: “Hogares, molinos, telares... El Castellet de Bernabé y sus ocupantes”, *Arqueología Espacial*, 21, pp. 85-99.

-2003: *El poblado del Castellet de Bernabé y el Horizonte Ibérico Pleno Edetano*, Trabajos Varios del S.I.P., Diputación Provincial de Valencia, València.

Guerrero, V.M. 1995: “El vino en la protohistoria del Mediterráneo Occidental”, *Arqueología del vino. Los orígenes del vino en Occidente*, Jerez de la Frontera, pp. 73-104.

Guilaine, J. 1972: *L'age du bronze en Languedoc Occidental, Roussillon et Ariège*, Mémoires de la Société Préhistorique Française, 9, París.

Guilaine, J., Rancoule, G. 1996: “Les relations méditerranéennes pre-coloniales et les débuts de l'Age du Fer Languedocien. Les influences puniques en languedoc occidental”. *Complutum*, 7, pp. 125-140.

Gusi, F. 1997: “Lugares sagrados, divinidades, cultos y rituales en el levante de Iberia”. *Quaderns de Prehistoria i Arqueologia de Castelló*, 18, pp. 171-209.

Gusi, F., Sanmartí, E. 1976-1978: “Asentamientos indígenas preibéricos con materiales fenicio-púnicos en el área costera del Baix Maestrat (provincia de Castellón de la Plana)”, *Ampurias*, 38-40, Simposi Internacional: Els orígens del món ibèric, 361-380, 1976-1978.

Hachuel, E. 1998: “El concepto de intercambio en los estudios de Arqueología Prehistórica”, *Comerç i vies de comunicació 1000 a.c.-700 d.c.. XI Col·loqui Internacional d'Arqueologia de Puigcerdà*, 1997.

Hamilakis, Y. 2002: “Experience and Corporeality. Introduction”, Y. Hamilakis, M. Pluciennik i S. Tarlow (eds.), *Thinking through the Body. Archaeologies of Corporeality*, Nova York, pp. 99-103.

Hamilakis, Y., Konsolaki, E. 2004: “Pigs for the gods: burnt animal sacrifices as embodied rituals at a mycenaean sanctuary”. *Oxford Journal of Archaeology* 23. 2, pp.135-151.

Harding, A. F. 2003: *Sociedades europeas en la Edad del Bronce*. Ariel Prehistoria.

Hayden, B. 1990: “Nimrods, piscators, pluckers and planters: the emergence of food production, *Journal of Anthropological Archaeology*, 9, pp. 31-69.

-1996: "Feasting in prehistoric and traditional societies", *Food and the Status Quest: An interdisciplinary Perspective*, pp. 127-47.

-2001: "Fabulous feasts: a prolegomenon to the importance of feasting", *Feasts: Archaeological and Ethnographical Perspectives on Food, Politics and Power*, Nueva York, pp. 23-64.

Helms, M. 1988: *Ulysses' Sail. An ethnographic Odyssey of power, knowledge and geographical distance*, Princenton University Press, New Jersey.

Hodder, I. 1982: *Symbols in Action: Ethnoarchaeological Studies of Material Culture*, Cambridge University Press.

-1994: *Interpretación en Arqueología. Corrientes actuales*, Ed. Crítica, Barcelona.

Hodder, I., Orton, C. 1990: *Análisis espacial en Arqueología*, Ed. Crítica, Barcelona.

Iborra, P., Grau, E., Pérez Jordà, G. 2003: "Recursos agrícolas y ganaderos en el ámbito fenicio occidental: estado de la cuestión", *Ecohistoria del paisaje agrario. La agricultura fenicio-púnica en el Mediterráneo*, Universitat de València, pp. 33-56.

Janin, T. 2000: "Nécropoles et sociétés élysiques: les communautés du Premier Âge du Fer en Languedoc occidental", a Actes du colloque International de Carcassonne: *Mailhac et le Premier Âge du fer en Europe Occidentale*. Monographies d'Archéologie Méditerranéenne, 7, pp. 117-131.

-2003: "Importations, modeles mediterraneens et facies orientalisant dans le sud de la France: l'exemple du Languedoc occidental au VII^e ane", a C.Landes (Ed.): *Les étrusques en France. Archéologie et Collections*, Lattes, pp. 19-22.

Janin, T., Taffanel, O., Taffanel, J., Boisson, H., Chardenon, N., Gardeisen, A., Hérubel, F., Marchand, G., Montécinos, A. i Rouquet, J. 2002: "La necropole protohistorique du Grand Bassin II a Mailhac, Aude (VI^e-Ve s. ane.)", *Documents Archéologie Méridionale*, 25, pp. 65-122.

Jiménez Ávila, J. 2002: *La toréutica orientalizante en la Península Ibérica*, Real Academia de la Historia, Madrid.

-2005: "De los bronce tartésicos a la toréutica orientalizante: la bronceística del hierro antiguo en el mediodía peninsular", *AEspA XXXV. Congreso de*

Protohistoria del Mediterráneo occidental. El periodo Orientalizante, III Simposio Internacional de Arqueología de Mérida, pp. 1089-1116.

Jiménez Flores, A.M. 1990: "Aspectos rituales funerarios de la necropolis de la Cruz del Negro. Carmona (Sevilla)", *Zephyrus*, 43, pp. 215-222.

-1996: *Ritual funerario y sociedad en las necrópolis fenicias de época arcaica de la Península Ibérica*, Ed.Gráficas Sol.

Jiménez Flores, A.M., García, F., Camacho, M. 2005: "In vino humanitas: el vino y su función socio-ideológica en el mundo orientalizante", *AEspA XXXV*. Congreso de Protohistoria del Mediterráneo occidental. El periodo Orientalizante, III Simposio Internacional de Arqueología de Mérida, pp. 683-708.

Joannès, F. 2004: "La función social del banquete en las primeras civilizaciones", *Historia de la alimentación*, Ediciones Trea, Gijón.

Jodin, A. 1966: *Mogador, comptoir phénicien du Maroc Atlantique*. Etudes et Travaux d'Archéologie Marocaine, t. II, Rabat.

Joffe, A. 1998: "Alcohol and social complexity in ancient Western Asia", *Current Anthropology*, 39. 3, pp. 297-322.

Johnson, W., Earle, T. 2003: *La evolución de las sociedades humanas. Des de los grupos cazadores-recolectores al estado*, Ed. Ariel, Barcelona.

Juan-Muns, N., Marlasca, R. 2008: "Alimentos de origen animal consumidos: los peces", *Prácticas alimentarias en el mundo ibérico. El ejemplo de la fosa FS362 de Mas Castellar de Pontós (Empordà-España)*, BAR International Series 1753, Oxford: British Archaeological Reports, pp. 107-115.

Juan-Tresserras, J. 1998: "La cerveza prehistórica: investigaciones arqueobotánicas y experimentales", a Maya, J.L., Cuesta, F. i López, F.J. (1998): *Genó: un poblado del Bronce Final en el Bajo Segre (Lleida)*, Publicacions de la Universitat de Barcelona, Barcelona.

-2000: "La cerveza: un producto de consumo básico entre las comunidades ibéricas del N.E. peninsular", dins C. Mata i G. Pérez-Jordà (edd.) *Ibers. Agricultors, artesans i comerciants. III Reunió sobre Economia en el Món Ibèric*, *Saguntum* extra 3, pp. 139-145.

Juan-Tresserras, J., Matamala, J. 2004: "Los contenidos de las ánforas del Mediterráneo Occidental. Primeros resultados", *Arqueomediterrània 8. La circulació d'àmfores al Mediterrani occidental durant la protohistòria (s. VIII-III aC): Aspectes quantitativus i anàlisi de contiguts*, Barcelona, pp. 283- 291.

Jully, J.J. 1978: "Vase non tourné à enduit rouge foncé d'ambiance phénicienne, nécropole du Roussillon, à Bellevue, commune du Canet (Pyrénées orientales)". *Rivista di Studi Fenici*, 6.1, pp. 57-61.

Junker, L. 2001: "The evolution of Ritual Feasting Systems in Prehispanic Philippine Chiefdoms", *Feasts: Archaeological and Ethnographic Perspectives on Food, Politics and Power*, Smithsonian Institution Press, Washington.

Junyent, E. 1992: "Els orígens del ferro a Catalunya", *Revista d'Arqueologia de Ponent*, 2, Universitat de Lleida, pp. 21-35.

-2002: "Els segles de formació: el bronze final i la primera edat del ferro a la depressió de l'Ebre", I Jornades d'Arqueologia. *Ibers a l'Ebre. Recerca i interpretació*, Tivissa, 23 i 24 de novembre de 2001.

Junyent, E., Lafuente, A., López, J. 1994: "L'origen de l'arquitectura en pedra i l'urbanisme a la Catalunya occidental". *Cota Zero*, 10, pp: 73-89.

Karageorghis, V. 1974: *Excavation in the Necropolis of Salamis III*, Nicosia.

Karageorghis, V., Lo Schiavo, F. 1989: "A west mediterranean obelisk from Amathus". *Rivista di Studi Fenici XVII*, 1, pp. 15-29.

Kbiri, M., López, F. 1998: "La factoria fenícia de Mogador (Essoura, Marruecos): las cerámicas pintadas", *Archivo Español de Arqueología*, 71, pp. 5-25.

Kertzer, D. 1988: *Ritual, politics and power*, Yale University Press, New Haven.

Kimming, W. 1997: "Le problème des Fürstentum au nord-ouest des contreforts alpins: situation actuelle de la recherche", dins P.Brun i B.Chaume (dirs.): *Vix et les éphémères principautés celtiques. Les Vie-Ve siècles avant J.-C. En Europe centre-occidentale*, 13-16, 1997.

Knapp, A. 1988: "Ideology, Archeology and Polity", *Man*, New Series, vol.23, N° 1, 133-163.

Kohler, C., Naso, A. 1991: “Appunti sulla funzione di alari e spiedi nelle società arcaiche dell’Italia centro-meridionale”, *Papers of the fourth Conference of Italian Archaeology, The Archaeology of Power 2*, London, pp. 41-63.

Kristiansen, K., Larsson, TH.B. 2006: *La emergencia de la sociedad del Bronce. Viajes, transmisiones y transformaciones*, Ed. Bellaterra.

Krueguer, M. 2008: “Pasado, presente y futuro de la teoría de los bienes de prestigio como modelo interpretativo en arqueología”, *Revista d’Arqueologia de Ponent*, 18, pp. 7-25.

Kurtz, D.C., Boardman, J. (1971): *Greek Burial Customs*, London.

Levy, J. 1981: “Religious ritual and social stratification in prehistoric societies: an example from Bronze Age Denmark”, *History of Religions*, Vol. 21, 2, pp. 172-188.

Lillios, K.T. 1999: “Objects of Memory: The Ethnography and Archaeology of Heirlooms”, *Journal of Archaeological Method and Theory* 6.3, pp. 235-262.

Lissarrague, F. 1990: "Around the Krater: An Aspect of Banquet Imagery", Murray, O., (ed), *Symptica, a Symposium on the Symposion*, Oxford, pp. 196-209.

-1995: “Un Rituel du Vin: la Libation”, a O.Murray, M.Tecusan (Ed.): *In vino veritas*, pp. 126-144.

López Bertran, M. 2007: “Ritualizando cuerpos y paisajes. Un análisis antropológico de los ritos fenopúnicos”, Tesi Doctoral, Universitat Pompeu Fabra, www.tdx.cat/TDX-0513108-170353.

López Bertran, M., Vives, J. 2009: “Menjar, beure i cremar. Els rituals com a pràctiques relacionals durant l’Edat del Ferro”, , *Citerior V. Ideologia, pràctiques rituals i banquet al nord-est de la península Ibèrica durant la protohistòria* (coord. J. Diloli i S. Sardà), Arola Editors, Tarragona, pp. 163-188.

López Bravo, F. 2001: “Propuesta tipológica para urnas de cierre hermético con apéndices perforados del norte de Castellón y sur de Tarragona”, *Saguntum* 33, pp. 49-64.

-2002: “La urna ibérica de orejetas perforadas”, *Complutum*, 13, Universidad Complutense de Madrid, pp. 97-116.

López Cachero, F.J. 1998 *Estudio de la habitación 2 de Genó: una aproximación al conocimiento del espacio doméstico de las comunidades de CC.UU Antiguos en el Bajo Segre*, Tesi de llicenciatura inèdita, Universitat de Barcelona.

-1999: “Primeros ensayos urbanísticos en el NE peninsular: el ejemplo de Genó y los poblados de espacio central”, *Pyrenae* 30, Barcelona, pp. 69-89.

-2005: *La necrópolis de Can Piteu-Can Roqueta en el contexto del bronce final y la primera edad del hierro en el Vallès: estudio de los materiales cerámicos*, Versió en línia a <http://www.tesisenxarxa.net/>

-2006: *Aproximació a la societat durant el bronze final i la primera edat del ferro: el cas de la necròpolis de Can Piteu-Can Roqueta (Sabadell, Vallès Occidental, Barcelona)*, Societat Catalana d'Arqueologia, Barcelona.

López Cachero, F.J., Albizuri, S. 2009: “Comensalitat durant el bronze final i la primera edat del ferro al paratge arqueològic de Can Roqueta: anàlisi dels dipòsits relacionats amb el consum en contextos domèstics i funeraris”, *Citerior V. Ideologia, pràctiques rituals i banquet al nord-est de la península Ibèrica durant la protohistòria* (coord. J. Diloli i S. Sardà), Arola Editors, Tarragona, pp. 57-96.

López Castro, J. L. 2003: “Baria y la agricultura fenicia en el extremo occidente”, *Ecohistoria del paisaje agrario. La agricultura fenicio-púnica en el Mediterráneo* (Ed. C. Gómez Bellard), Universitat de València, pp. 93-110.

López Reyes, D. 2004: “Primers resultats arqueobotànics (llavors i fruites) al jaciment protohistòric del Turó de la Font de la Canya (Avinyonet del Penedès)”, *Revista d'Arqueologia de Ponent*, 14, pp. 149-178.

Lorrio, A.J. 2008: “Cuchillos”, a Almagro-Gorbea, M. *et alii.*, *La necrópolis de Medellín. II. Estudio de los hallazgos*, Madrid, pp. 566-671.

Loschiavo, F., Macnamara, E., Vagnetti, L. 1985: "Late cypriot Imports to Italy and their influence on local Bronzework", *Papers of the British School at Rome*, 53, pp. 1-71.

Louis, M., Taffanel, O., Taffanel, J. 1958: *Le premier Âge du Fer Languedocien. II Les Necropoles à incineration*. Intitut Internationale d'Études Ligures, Bordighera – Montpellier.

Lucas, M.R. 1981: “Santuarios y dioses en la Baja Época Ibérica”, Actas de la Mesa Redonda *La Baja Época de la Cultura Ibérica*, Madrid, pp. 233-293.

-1982: “El thymaterion de Calaceite (Teruel)”, a Boletín de la Asociación Española de Amigos de la Arqueología, 16, pp. 20-28.

-1989: “El vaso teromorfo del poblado grande de Tossal Redó (Calaceite, Teruel) y su contenido arqueológico”, *Cuadernos de Prehistoria de la Universidad Autónoma de Madrid*, 16, pp.169- 210.

-1991: “Bandeja etrusca de borde perlado hallada en el poblado de la Pena Negra (Crevillente, Alicante)”, a: Remesal, J., Musso, O. (coord): *La presencia de material etrusco en la Península Ibérica*, Barcelona, pp. 337-367.

Lucas, M.R. 2004-2005: “Simpulum y bebida. Marcadores de prestigio y jefatura durante el Hierro I (siglos VII/VI aC) entre el Herault y el Ebro”, *Kalathos* 22-23, pp. 95-134.

Lucas, M.R., Blasco, M.C., Rovira, S., Barrio, J., Gutiérrez, C., Pardo, A. 2004: “Instrumental relacionado con el fuego i el banquete”, *Cuadernos de Prehistoria y Arqueología de la Universidad Autónoma de Madrid*, 19, pp. 57-75.

Luke, J. 1994: “The Krater, 'Kratos,' and the 'Polis'”, *Greece & Rome*, 2nd Ser., Vol. 41, No. 1, pp. 23-32.

Lull, V. 2007: *Los objetos distinguidos. La arqueología como excusa*, Edicions Bellaterra, Barcelona.

Maier, J. 1992: “La necrópolis de “La Cruz del Negro” (Carmona, Sevilla): excavaciones de 1900 a 1905”, *Cuadernos de Prehistoria y Arqueología de la Universidad Autónoma de Madrid*, 19, pp. 95-141.

- 1999: “La necrópolis tartésica de la Cruz del Negro (Carmona, Sevilla) ayer y hoy”, *Madridier Mitteilungen*, 40, pp. 97-114.

Maisonneuve, J. 1991: *Ritos religiosos y civiles*, Ed. Herder, Barcelona.

Maluquer de Motes, J. 1969: “Los fenicios en Cataluña”, *Tartesos y sus problemas. V Symposium Internacional de Prehistoria Peninsular*, Ed. Universitat de Barcelona, Barcelona.

-1976: “León etrusco, de bronce, hallado en Ampurias”, *Homenaje a García Bellido II*, Revista de la Universidad Complutense, pp. 169-174.

-1983-84: “Una industria paleoibérica catalana de joyería i quincallería”, *Pyrenae*, 19-20, Barcelona, pp. 77-89.

-1983: *El poblado paleoibérico de La Ferradura, Uldecona (Tarragona)*, a PIP, Programa de Investigaciones Protohistóricas, VII, CSIC-Universitat de Barcelona.

-1984: *La necrópolis paleoibérica de Mas de Mussols, Tortosa (Tarragona)*, Departamento de Prehistoria y Arqueología de Barcelona, Barcelona.

Maluquer de Motes, J., Picazo, M., Martín, A. 1984: “Les premières importations grecques à Ullastret et leurs imitations” dans *Corpus Vasorum Antiquorum*, Espagne, Musée Monographique d’Ullastret, Fasc. 1, CVA Espagne fasc. 5, Barcelona, 1984.

Maluquer de Motes, J., Gracia, F., Munilla, G. 1990: *Alto de la Cruz. Cortes de Navarra. Campañas 1986-1988*, Pamplona.

Mancebo, J. 1995: “La cerámica orientalizante a torno pintada geométrica de Montemolín. Campañas 1980-81” *XXII Congreso Nacional de Arqueología*, Vigo, 1993, pp. 164-172.

-2000: “Análisis de los objetos metálicos en el periodo orientalizante y su conexión con el mundo fenicio. Los cuchillos afalcatados”. *Atti del IV Congresso Internazionale di Studi Fenici e Punici*, Cádiz, pp. 1825-1834.

Marlasca, R., Rovira, C., Carlús, X., Lara, C., López, J., Villena, N. 2005: “Materiales de importación en la necrópolis de incineración de Can Piteu-Can Roqueta (Sabadell, Barcelona)”, *El periodo orientalizante. Actas del III Simposio Internacional de Arqueología de Mérida. Protohistoria del Mediterráneo Occidental*, Vol. II, pp 1039-1050.

Martín Ruiz, J.A. 1995: *Catálogo documental de los Fenicios en Andalucía*, Junta de Andalucía.

Martínez-Pinna J. 1996: “*In convivio luxuque*: mujer, moralidad y sociedad en el mundo etrusco”, *Brocar*, 20, pp. 31-56.

Mascort, M., Sanmartí, J., Santacana, J. 1988a: “L’establiment protohistòric d’Aldovesta (Benifallet, Baix ebre). Un punt clau del comerç fenici a la Catalunya meridional”, *Tribuna d’Arqueologia* 1987-88, Barcelona, pp. 69-76.

-1988b: “Noves dades sobre el comerç fenici a Catalunya”, *VIIIè Col·loqui d’Arqueologia de Puigcerdà*, Puigcerdà, pp. 185-199.

-1990: “Noves aportacions sobre el poblament protohistòric a les comarques del curs inferior de l’Ebre. Els resultats de la campanya de prospecció desenvolupada l’any 1988”, *La romanització dels Pirineus. VIIIè Col·loqui d’Arqueologia de Puigcerdà*, Puigcerdà, pp. 165-174.

-1991: *El jaciment protohistòric d’Aldovesta (Benifallet) i el comerç fenici a la Catalunya meridional*, Ed. Diputació Provincial de Tarragona, Tarragona.

Maas-Lindeman, G. 1985: “Vasos fenicios de los siglos VIII-VI en España. Su procedencia y posición dentro del mundo fenicio occidental”, *Aula Orientalis*, pp. 227-239.

-1986: “Vasos fenicios de los siglos VIII-VI en España. Su procedencia y posición dentro del mundo fenicio occidental”, *Los Fenicios en la Península Ibérica*, Ed. AUSA, Sabadell.

Mata, C. 1978: “La Cova del Cavall y unos enterramientos en urna, de Liria (Valencia)”, *Archivo de Prehistoria Levantina*, XV, pp. 113-135.

-1991: *Los Villares (Caudete de las Fuentes, Valencia). Origen y evolución de la Cultura Ibérica*, Serie de Trabajos Varios del Servicio de Investigación Prehistórica 88, València.

Mata Carriazo, J. 1973: *Tartessos y el Carambolo*, Madrid.

Mauss, M. 1925: *Essai sur le don. Forme et raison de l’échange dans les sociétés archaïques*, L’Année Sociologique, nouvelle série 1, París.

-1971: *Sociología y antropología*, Ed. Tecnos, Madrid.

Maya, J.L. 1990: “¿Bronce final o primera edad del hierro? La problemática en el marco de la depresión prelitoral”, *Limes*, 0, pp. 31-43.

-1993: “En torno al origen del mundo ibérico catalán: problemas de substrato”, *Laietania*, 8, pp. 9-19.

Maya, J.L., Cuesta, F., López Cachero, J. 1998: "El poblado del Bronce Final de Genó (Aitona, Lleida)". Dins Maya, J. L., Cuesta, F. i López Cachero, J. (Eds.) *Genó: un poblado del Bronce Final en el Bajo Segre (Lleida)*. Barcelona, pp. 13-171.

Mayoral, F. 1992: "Las necrópolis del Horizonte Ibérico Antiguo del Montsià-Bajo Maestrazgo", *Revista d' Arqueologia de Ponent*, 2, Lleida.

Mazarakis, A. 1988: "Early Greek Temples: Their origin and function", *Early Greek Cult Practice*, (Eds. Hägg, Marinatos i Nordquist), Acta Instituti Atheniensi Regni Sueciae, Series in 4º, XXXVIII, Estocolm, pp. 105-119.

-1997: "From ruler's dwellings to temples. Architecture, religion and society in Early Iron Age Greece (1100-700 BC)", *SIMA CXXI*, Göteborg.

-1999: "Reflections on hero cult in Early Iron Age Greece", dins R.Hagg (Ed.): *Ancient Greek Hero Cult*, Proceedings of the fifth International Seminar on Ancient Greek Cult, Goteborg University, *Acta Instituti Atheniensis Regni Sueciae*, Series in 8o, XVI, pp. 9-36.

Mazière, F. 2002: "Sens et fonctions des vases dans les nécropoles du Premier âge du Fer en Languedoc occidental". Dins Méniel, P. i Lambot, B. (eds.) *Découvertes récentes de l'âge du Fer dans le massif des Ardennes et ses marges. Repas des vivants et nourriture pour les morts en Gaule*. XXVe colloque international de l'Association française pour l'étude de l'âge du Fer, Charleville-Mézières, 2001. *Mémoires de la Société archéologique champenoise* 16, pp. 295-302.

Mederos, A., Ruiz L.A. 2000-2001: "Transhumancia, sal y comercio fenicio en las cuencas de los ríos Vinalopó y Bajo Segura (Alicante)", *Lvcentum XIX-XX*.

Megallón, M^a.A. 1987: *La red viaria romana en Aragón*, Colección Estudios y Monografías, 3, Diputación General de Aragón.

Mendoza, A., Molina, F., Arteaga, O., Aguayo, P. 1981: "El Cerro de los Infantes (Pinos Puente, Granada), Ein Beitrag sur Bronze und Elisenzeit in Oberadalusien", *Madrid Mitteilungen* 22.

Méniel, P. 2008: *Manuel d'Archéozoologie Funéraire et Sacrificielle. Âge du Fer*. Ed. Infolio Archeodvnm, Gollion.

Mennel, S. 1996: *All manners of food: eating and taste in England and France from the Middle Ages to the Present*, University of Illinois Press, Urbana.

- Mesado, N., Arteaga, O.** 1979: "Vinarragell II (Burriana, Castelló)", *Trabajos Varios del S.I.P.*, 61, Valencia.
- Miró, J.** 1989: "Ánforas arcaicas en el litoral catalán. Un estudio acerca de las primeras importaciones de vino en Cataluña (625-500 a.c.)", *Archivo Español de Arqueología*. Vol. 62, Madrid.
- Mohen, J.P.** 1980: *L'Age du Fer en Aquitaine, du VIIIe au IIIe siècle avant Jésus-Christ*, Memoires de la Societe Prehistorique Francaise, 14.
- Molas, D., Rafel, N., Puig, F.** 1982-83: "Necròpolis del Coll del Moro (Gandesa, Terra Alta). Campanya de 1984 al sector Maries", a *Butlletí Arqueològic, Reial Societat Arqueològica Tarraconense, Època V*, nº 4 i 5, pp. 21-71.
- 1986: "El ritual funerari de la necropolis iberica del Coll del Moro. Gandesa (Terra Alta)", *Cota Zero*, 2, pp. 48-52.
- 1987: "Orientalisierende Funde von der Grabung in 1984 in der Nekropole des Coll del Moro de Gandesa (Prov. Tarragona)", *Madridrer Mitteilungen*, 28, pp. 51-56.
- Molera, S., Ollé, A., Otiña, P., Vergés, J.M., Zaragoza, J.** 2000: "L'Era del Castell (El Catllar). Un assentament de la Primera Edat del Ferro al Camp de Tarragona.", *Tribuna d'Arqueologia 1997-1998*, Barcelona, pp. 7-17.
- Moneo, T.** 2003: *Religio ibérica: santuarios, ritos y divinidades (siglos VII-I aC)*, Real Academia de la Historia, Madrid.
- Moneo, T., Pérez, J., Vélez, J.** 2001: "Un santuario de entrada ibérico en "El Cerro de las Cabezas" (Valdepeñas, Ciudad Real)". *Complutum*, 12, pp. 123-136.
- Morel, J.P.** 1989-1990: "Aspects économiques d'un sanctuaire (Fondo Ruozzo à Teano, Campanie)", *Sc.Ant*, 3-4, pp. 507-517.
- Morena, J.A.** 1997: "Los santuarios ibéricos de la provincia de Córdoba". *Quaderns de Prehistoria i Arqueologia de Castelló*, 18, pp. 269-295.
- Moret, P.** 2001a: "Emporion et les mutations de l'architecture ibérique au premier Age du Fer", *Zephyrus*, LIII, LIV, pp. 379-391.

-2001b: “El Tossal Montañés (Valdeltormo, Teruel): une maison-tour ibérique du VI^e siècle av. J.-C.”, *Madrider Mitteilungen*, 42, Institut Arqueològic Alemany, Madrid, pp. 85-101.

-2002a: “Tossal Montañés y La Gessera: ¿ residencias aristocráticas del Ibérico Antiguo en la cuenca media del Matarraña?”, I Jornades d’Arqueologia. *Ibers a l’Ebre. Recerca i interpretació*, Tivissa, 23 i 24 de novembre de 2001.

-2002b: “Reflexiones sobre el periodo ibérico pleno (siglos V a III a.c.) en el Bajo Aragón y zonas vecinas del curso inferior del Ebro”, I Jornades d’Arqueologia. *Ibers a l’Ebre. Recerca i interpretació*, Tivissa, 23 i 24 de novembre de 2001.

-2009: “Poder, vaixel·la de luxe i cervesa: Polibi i els banquets dels reis ibèrics” , *Citerior V. Ideologia, pràctiques rituals i banquet al nord-est de la península Ibèrica durant la protohistòria* (coord. J. Diloli i S. Sardà), Arola Editors, Tarragona, pp. 239- 252.

Moret, P., Benavente, J., Gorgues, A. 2006: *Íberos del Matarraña: investigaciones arqueológicas en Valdeltormo, Calaceite, Cretas y La Freseneda (Teruel)*, Al-qannis: Boletín del Taller de Arqueología de Alcañiz, 11.

Morris, I. 2007: *Historia y cultura: la revolución de la arqueología*, Ed. Adhasa, Barcelona.

Munilla, G. 1991: “Elementos de influencia etrusca en los ajuares de las necrópolis ibéricas”, a J. Remesal i O. MUSSO (coord): *La presencia de material etrusco en la Península Ibérica*, Barcelona.

Muñoz, V. 2002: “La necrópolis del Coll (Llinars del Valles)”, *Lauro*, Revista del Museu de Granollers, 22-23, pp. 5-14.

-2006: “El Coll (Llinars del Valles): una segona tomba del Ferro I”, *Cypsela* 16, pp. 183-194.

Murray, O. 1990: “Symptotic History”, *Symptica: The papers of a Symposium on the Symposium*, Clarendon Press, Oxford, pp. 3-13.

-1995: “Histories of Pleasure”, a O.Murray, M.Tecusan (Ed.): *In vino veritas*, pp. 3-17.

- Nadal, J., Albizuri, S.** 1999a: Aprovechamiento y producción animal en época ibérica. Consideraciones generales económicas, *Limes: Revista de arqueología*, Nº 6-7, pp. 41-52
- 1999b: "El Barranc de Gàfols" (Ginestar, Tarragona) y "Aldovesta" (Benifallet, Tarragona): el estudio arqueozoológico como base de teorización sobre la dieta humana a principios de la Edad del Hierro y la complejidad económica en el curso bajo del Ebro, *Pyrenae*, Vol. 30, pp. 207-221.
- Negre, M., Vilà, M.** 1993: "Les llars de foc de Montbarbat", *Pyrenae*, 24, pp. 167-182.
- Negueruela I.** 1979: "Sobre la cerámica de engobe rojo en España", *Habis* 10-11, pp. 335-359.
- Neumaier, J.** 1993-1995: "El vaso teromorfo del Tossal Redó (Calaceite, Teruel)", *Kalathos*, nº 13-14, pp. 49-60.
- Neustupny, E.** 1971: "Whither archaeology?", *Antiquity*, XLV, pp. 34-39.
- Nickels, A.** 1976: "Les maisons à abside d'époque grecque archaïque de La Monédière, à Bessan (Hérault)", *Gallia* 34, pp. 95-128.
- Nickels, A., Gentu, P.** 1974: "Une fosse à offrendes du VIème siècle avant notre ère a la Monédière, Bessan (Hérault)", *Revue Archéologique de Narbonnaise*, 7; pp. 25-57.
- Nickels, A., Marchand, G., Schawaller, M.** 1989: *Agde. La nécropole du Premier Age du Fer*. *Revue Archéologique de Narbonnaise* 19, Paris.
- Nickels, A., Pellecuer, C., Raynaud, C., Roux, J.C., Adgé, M.** 1981: "La nécropole du Ier Âge du Fer d'Agde: Les tombes à importations grecques". *Mélanges de l'École Française a Rome*, 93.1, pp. 89-125.
- Nieto, X., Santos, M.** 2009: *El vaixell grec arcaic de cala Sant Vicenç*, Monografies del CASC, 7, Museu d'Arqueologia de Catalunya.
- Niveau-de-Villedary A.M.** 2000: "La producción de cerámicas rojas de tradición griega en la zona de Cádiz. Las cerámicas de tipo Kuass: una nueva perspectiva", *Madridier Mitteilungen*, 41, pp. 178-196.
- Noguera, J.** 1998: "Evolució del poblament de la foia de la Mòra (Ribera d'Ebre, Tarragona) des del Bronze Final a l'Ibèric Ple: anàlisi i evolució del territori", *Revista d'Arqueologia de Ponent*, 8, Lleida.

-1999: “Estudi dels materials dipositats en el Museu d’Arqueologia de Catalunya del jaciment ibèric del Castellot de la Roca Roja (Benifallet, Baix Ebre)”, *Pyrenae*, 30, Universitat de Barcelona, pp. 243-251.

-2002: *Íbers a l’Ebre*, Mòra d’Ebre.

-2006: *Gènesi i evolució de l’estructura del poblament ibèric en el curs inferior del riu Ebre: la Il·lucavònia septentrional*. Tesi Doctoral inèdita. Universitat de Barcelona. <http://www.tesisenxarxa.net/TDX-0627107-104522>.

Núñez, F. J. 2008: Estudio cronológico-secuencial de los materiales cerámicos de la necrópolis fenicia de Tiro-Al Bass (Líbano). Campaña de 1997, <http://www.tesisenxarxa.net/TDX-0124108-190519>.

Oliva, M., Riuró, F. 1968: “Nuevos hallazgos en la necrópolis hallstática de Anglès (Gerona)”, *Pyrenae*, IV, pp. 68-99.

Oliver, A. 1991: “Los primeros contactos comerciales mediterráneos en el norte del País Valenciano, a Remesal, J., Musso, O. (coord), *La presencia de material etrusco en la Península Ibérica*, Barcelona, pp. 197-214.

-1994): *El poblado ibérico del Puig de la Misericòrdia de Vinaròs*, Vinaròs.

-1994-96: “Bronze Final-Hierro Antiguo en el sur del rio Ebro ¿Un periodo de transición?”, a Actes de la Taula Rodona sobre Models d’ocupació, transformació i explotació del territori entre el 1600 i el 500 a.n.e. a la Catalunya meridional i zones limítrofes de la depressió de l’Ebre, *Gala*, 3-5, pp. 219-229.

-1996: *Poblamiento y territorio protohistóricos en el llano litoral del Baix Maestrat (Castellón)*, Sociedad Castellonense de Cultura, Arqueologia-IX, Castelló de la Plana.

-1997: “La problemática de los lugares sacros ibéricos en la historiografía arqueológica”, *Quaderns de Prehistòria i Arqueologia de Castelló*, 18, pp. 495-516.

-2000: *La cultura de la alimentación en el mundo ibérico*, Servei de Publicacions, Diputació de Castelló.

-2004: “Fenicios y púnicos en Castellón y Valencia: contactos e influencias”, *Colonialismo e interacción cultural: el impacto fenicio púnico en las sociedades*

autóctonas de Occidente, XVIII Jornadas de Arqueología fenicio-púnica, Eivissa, pp. 103-125.

Oliver, A., Gusi, F. 1991: Los primeros contactos comerciales mediterráneos en el norte del País Valenciano (siglos VII – VI a.C.)”, Dins J.Remesal i O.Musso (Coord): *La presencia de material etrusco en el ámbito de la colonización arcaica en la península Ibérica*, Barcelona-1990, pp. 197-213.

Ortega, J., Del Valle, M. 2004: “El poblado de la edad del hierro del Cerro de la Mesa (Alcolea de Tajo, Toledo). Primeros resultados”, *Trabajos de Prehistoria* 61.1, pp. 175-185.

Orton, C. 1980: *Mathematics in archaeology*, Cambridge University Press, Cambridge.

Orton, C., Tyers, P., Vince, A. 1997: *La cerámica en Arqueología*, Ed. Crítica, Barcelona.

Padial, B., Garrido, O., Barahona, E., Aguayo, P., Carrilero, M. 2000: “Estudios analíticos de un conjunto de ánforas de tipología fenicia occidental del asentamiento protohistórico de Ronda la Vieja (Ronda, Málaga)”, *IV Congreso Internacional de estudios fenicos y púnicos*. Vol. IV, 1995.

Padró, J. 1976-1978: “Datos para una valoración del factor egípcio y de su incidencia en los orígenes del proceso de iberización”. *Ampurias*, 38-40, pp. 487-510.

Padró, J., Sanmartí, E. 1978: “Ensayo de aproximación al fenómeno de la iberización en las comarcas meridionales de Cataluña”, Simposium Internacional sobre els orígens del Món Ibèric, Barcelona-Empúries, 1977. *Ampurias*, pp. 38-40.

Page, V. 1985: “Imitaciones ibéricas de cráteras y copas áticas en la provincia de Murcia”, dins M.Picazo i E.Sanmartí (org.): *Ceràmiques gregues i helenístiques a la Península Ibèrica*, Empúries 18-20 març de 1983, Barcelona, pp. 71-81.

Palaima, Th.G. 2004: “Sacrificial Feasting in the Linear B Documents”, *Hesperia*, Vol. 73, No. 2, pp. 217- 246.

Palol, P. 1944: “Avance de los hallazgos de la necrópolis de Agullana (Gerona)”, a Empúries, VI, Barcelona.

-1958: *La necrópolis hallstättica de Agullana* (Gerona), BPH, vol.I, Madrid.

Paracuellos, P. 2000: "Intercambios protocolumnales en el área Alcañizana (Bajo Aragón, Teruel)", *Actas del IV Congreso Internacional de Estudios Fenicios y Púnicos*, Vol. 4, pp. 1851-1861

Parker-Pearson, M. 1982: "Mortuary Practices, Society and Ideology: an Ethnoarchaeological Study", a Hodder, I. (ed.) *Symbolic and Structural Archaeology*, Cambridge University Press, pp. 99- 113.

Pellicer, M. 1982: "La influencia orientalizante en el bronce final-hierro del nordeste hispano". *Habis*, 13, pp. 211-237.

-1984: "Elementos ultrapirenaicos y hallstattizantes en el horizonte del bronce final-hierro del noreste hispano". *Habis*, 15, pp. 309-343.

Pereira, J. 1989: "Nuevos datos para la valoración del hinterland tartésico. El enterramiento de la Casa del Carpio (Belvís de la Jara, Toledo)", a M. E. Aubet (Coord.): *Tartessos. Arqueología Protohistórica del Bajo Guadalquivir*, Ed. AUSA, Sabadell, pp. 395-409.

-1999: "Recipientes de culto de la necrópolis de Toya (Peal de Becerro, Jaén)", *Archivo Español de Arqueología*, vol. 72, nº 179-180, pp. 15-30.

-2006: "Una nueva forma en el repertorio cerámico protohistórico de la Península Ibérica: clepsidra", *Trabajos de Prehistoria*, 63, pp. 85-111.

-2008: "Nuevos escenarios en el circuito de intercambios de época colonial: los vados del Tajo", *Actes del Simposi d'Arqueologia d'Alcanar Contactes. Indígenes i fenicis a la Mediterrània Occidental entre els segles VIII i VI a.n.e.*, Barcelona, pp. 191-209.

Pereira, J., De Alvaro, E. 1986: "Aspectos orientalizantes en el Valle del Tajo. Una tumba de la transición Bronce-Hierro: el Carpio (Belvís de la Jara, Toledo)", *Revista de Arqueología*, 62, pp. 29-39.

Pereira, J., Sánchez, C. 1985: "Imitaciones ibéricas de vasos áticos en Andalucía", a **Picazo, M., Sanmartí, E** (org.): *Ceràmiques gregues i helenístiques a la Península Ibèrica*, Barcelona, pp. 87-100.

Pereira, J., Rodero, A. 1983: "Aportaciones al problema de las urnas de orejetas perforadas", *Homenaje al profesor M. Almagro Basch* vol. III, pp. 47-56.

- Perlès, C.** 2004: “Las estrategias alimentarias en los tiempos prehistóricos”, *Historia de la alimentación*, Ediciones Trea, Gijón.
- Perra, C.** 1999: “Sulle origini dell’architettura templare fenicia e púnica di Sardegna”, *Rivisti di Studi Fenici*, XXVII, pp. 43-77.
- Picazo, J.** 1993: *La Edad del Bronce en el Sur del Sistema Ibérico Turolense, I: Los Materiales Cerámicos*, Monografías Arqueológicas del S.A.E.T., Teruel.
- Picazo, J.V., Rodanés, J.M.** 2009: *Cabezo de la Cruz. La Muela, Zaragoza*. Govern d’Aragó. Saragossa.
- Plens, M.** 1986: *La necròpolis de La Pedrera (Vallfogona de Balaguer-Térmens)*, tesis de licenciatura inédita, Estudi General, Lleida.
- Polanyi, K.** 1997: *El sustento del hombre*, Biblioteca Mondadori, Barcelona.
- Polanyi, K., Arensberg, C.M., Pearson, H.W.** 1976: *Comercio y mercado en los imperios antiguos*, Ed. Labor, Barcelona.
- Pollit, J.** 1979: “Kernoi from the Athenian Agora”, *Hesperia*, 48, 3, pp. 205-233
- Pons, E.** 1984: *L’empordà, de l’edat del Bronze a l’edat del Ferro. 1100-600 aC*, Sèrie monogràfica, 4, Centre d’Investigacions Arqueològiques de Girona.
- Pons, E., Bouso, M.** 2008: “Los lugares de desecho y consumo”, *Prácticas alimentarias en el mundo ibérico. El ejemplo de la fosa FS362 de Mas Castellar de Pontós (Empordà-España)*, BAR International Series 1753, Oxford: British Archaeological Reports, pp. 138-152.
- Pons, E., Pautreau, J.P.** 1994: “La nécropole d’Anglès, La Selva (Gérone, Espagne) et les relations Atlantique-Méditerranée à travers les Pyrénées au début de l’Age du Fer”, *Aquitania*, XII, pp. 353-375.
- Pons, E., Garcia, LL.** 2008: *Prácticas alimentarias en el mundo ibérico. El ejemplo de la fosa FS362 de Mas Castellar de Pontós (Empordà-España)*, BAR International Series 1753, Oxford: British Archaeological Reports.
- Pontrandolfo, A.** 1995: “Simposio e Élites social nel Mondo Etrusco e Italico”, a O.Murray, M.Tecusan (Ed.): *In vino veritas*, pp. 176-195.
- Portillo, M.** 2006: *La mòlta i triturat d’aliments vegetals durant la Protohistòria a la Catalunya Oriental*, Tesi Doctoral, <http://www.tdx.cat/TDX-0811106-121331>.

Potter, J.M. 2000: "Pots, Parties, and Politics: Communal Feasting in the Ancient Southwest", *American Antiquity*, Vol. 65, N° 3, pp. 471-492.

Poux, M. 2002: "L'archéologie du festin en Gaule préromaine acquis, méthodologie et perspectives", a Méniel, P. i Lambot, B. (eds.) *Découvertes récentes de l'âge du Fer dans le massif des Ardennes et ses marges. Repas des vivants et nourriture pour les morts en Gaule*. XXVe colloque international de l'Association française pour l'étude de l'âge du Fer, Charleville-Mézières, 2001. *Mémoires de la Société archéologique champenoise* 16, pp. 345-374.

Pozo, S. (2003): "Recipientes y vajilla metálica de época pre-romana (fenicia, griega y etrusca) del sur de la Península Ibérica", *Antiquitas*, 15, pp. 5-50.

Prados, L. 1994: "Los santuarios ibéricos. Apuntes para el desarrollo de una arqueología del culto", *Trabajos de Prehistoria*. 51 (1), pp. 127-140.

Prados, F. 2001: "Pasado, presente y futuro de las investigaciones sobre el mundo púnico: una revisión ante el nuevo Milenio", *Cuadernos de Prehistoria y Arqueología de la Universidad Autónoma de Madrid*, 27.

Presedo, F. 1982: "La necrópolis de Baza", *Excavaciones Arqueológicas en España*, 119, Madrid.

Principal, J. 1998: *Las importaciones de vajilla fina de barniz negro en la Cataluña sur y occidental durante el siglo III aC. Comercio y dinámica de adquisición en las sociedades indígenas*, BAR Int, Ser. 729, Oxford.

Puch, E. 1996: *El poblament ibèric i romà a la Terra Alta*, Centre d'Estudis de la Terra Alta, Gandesa.

Puch, E., Ortonoves, R. 1988: "Actualización de la carta arqueológica de Valderrobres (Teruel)", *Kalathos*, 7-8, pp. 149-175.

-1991-92: "Arqueología del río Tastavins", *Kalathos*, 11-12, pp. 91-113.

Py, M. 1990: *Culture, économie et société protohistoriques dans la région nîmoise*, Roma.

Py, M., Adroher, A. 1991: "Principes d'enregistrement du mobilier archéologique", *Lattara* 4, *Système d'enregistrement, de gestion et d'exploitation de la documentation issue des fouilles de Lattes*.

Quesada, F. 1994: “Vino, aristócratas, tumbas y guerreros en la cultura ibérica (ss. V-II aC).”, *Verdolay*, 6, pp. 99-124.

-1995: “Vino y guerreros: banquete, valores aristocráticos y alcohol en Iberia”, en Celestino (ed): *Arqueología del vino. Los orígenes del vino en Occidente*, Jerez de la Frontera, pp. 271-296.

Quesada, F., Tortajada, M. 1999: “Caballos en arcilla de la segunda edad del hierro en la Península Ibérica”, *Cuadernos de Arqueología de la Universidad Autónoma de Madrid*, 25.2, pp. 9-53.

Rafel, N. 1991: *La necròpolis del Coll del Moro de Gandesa. Els materials*, Publicacions de la Diputació de Tarragona, Tarragona.

-1992: “Produccions ceràmiques orientalizants a la necròpolis del Coll del Moro de Gandesa”, *Miscel·lània Arqueològica a Josep M^a Recasens*, Tarragona, pp. 97-104.

-1994-96: “El conjunt arqueològic del Coll del Moro de Gandesa: algunes dades sobre el procés d'iberització a la zona”, *Gala 3-5. Models d'ocupació, transformació i explotació del territori entre el 1600 i el 500 a.c a la Catalunya meridional i zones limítrofes de la Depressió de l'Ebre*. Sant Feliu de Codines, 1994.

-1997: “Colgantes de bronce paleoibéricos en el N.E. de la Península ibérica. Algunas reflexiones sobre las relaciones mediterráneas”, *Pyrenae*, 28, Universitat de Barcelona, pp. 99-117.

-1998: “Peus ceràmics reixats de tradició mediterrània en els CU de l'edat del ferro a Catalunya”, *Revista d'Arqueologia de Ponent*, 8, pp. 81-86.

-2000: “El poblat del Calvari del Molar (Priorat). Excavacions Vilaseca”, *Revista d'Arqueologia de Ponent*, 10, Lleida.

-2002: “Un trípede chipriota procedente de la Clota (Calaceite, Teruel)”, *Complutum*, 13, pp. 77-83.

-2003: *Les necròpolis tumulàries de tipus baixaragonès: les campanyes del Institut d'estudis Catalans al Matarranya*, Monografies del MAC, 4, Barcelona, 2003.

-2006: “Sobre el canvi en la Protohistòria. Un cas d’estudi: la primera edat del ferro com a fonament del món ibèric al Matarranya i l’Algars.”, *Arqueomeditarrània* 9. *De les comunitats locals als estats arcaics: la formació de les societats complexes a la costa del Mediterrani occidental*, pp. 135-144.

Rafel, N., Abella, J., Martínez, A. 2003: “La zona minera del Molar-Bellmunt-Falset: les explotacions de coure, plom i plata i els interessos comercials fenicis al Baix Ebre”, *Revista d’Arqueologia de Ponent*, 13, Lleida.

Rafel, N., Armada, X.L. 2005: “Nous treballs al jaciment protohistòric del Calvari del Molar (Priorat, Tarragona). Campanyes 2001-2002”, *Tribuna d’Arqueologia* 2002-2003, pp. 53-66.

Rafel, N., Hernández, G. 1992: “Pràctiques funeràries a la necròpolis del Coll del Moro (Gandesa, la Terra Alta)”, *Revista d’Arqueologia de Ponent*, 2, pp. 37-58.

Rafel, N., Montero, I., Rovira, M.C., Hunt, M. A. (en premsa): “Sobre el origen y la cronología del trípode de varillas de La Clota (Calaceite, Teruel): nuevos datos arqueométricos”, *Archivo Español de Arqueología*, 83.

Ramon, J. 1994-96: “Las relaciones de Eivissa en época fenicia con las comunidades del Bronce Final y Hierro Antiguo de Catalunya”, *Gala*, 3-5. *Models d’ocupació, transformació i explotació del territori entre el 1600 i el 500 a.c a la Catalunya meridional i zones limítrofes de la Depressió de l’Ebre*. Sant Feliu de Codines, pp. 399-422.

-1995: *Las ánforas fenicio-púnicas del Mediterráneo central y occidental*, Col·lecció Instrumenta, 2, Publicacions de la Universitat de Barcelona, Barcelona.

-1999: “La cerámica fenicia a torno de Sa Caleta (Eivissa)”, *La cerámica fenicia en Occidente: centros de producción y áreas de comercio*, Guardamar del Segura, 1997.

-2007: *Excavaciones arqueológicas en el asentamiento fenicio de Sa Caleta (Ibiza)*, Cuadernos de Arqueología Mediterránea, 16.

Ramos, A. 1966: “Un kernos y otros vasos de La Alcudia de Elche”, *IX Congreso Nacional de Arqueología*, Valladolid, pp. 296-300.

- Ramos, M.L.** 1986: *Estudio sobre el ritual funerario en las necrópolis fenicias y púnicas de la Península Ibérica*, Colección de Estudios, 22, Ediciones de la Universidad Autónoma de Madrid.
- Rancoule, G.** 1984: "Contribution a l'étude des céramiques modelées de l'Âge du Fer dans le département de l'Aude", *Documents d'Archeologie Meridionale*, 7, CNRS, pp. 7-26.
- 1995: "Premiers apports d'origine sud-hispanique ou punique en vallée de l'Aude", *CIAP*, X, Puigcerdà, 453-457, 1995.
- Rappaport, R.** 1987: *Cerdos para los antepasados. El ritual en la ecología de un pueblo en Nueva Guinea*, Ed. Siglo XXI, México D.F.
- Rasmussen, T.B.** 1979: *Bucchero Pottery from Southern Etruria*, Cambridge University Press, Cambridge, 1979.
- Rathje, A.** 1990: "The adoption of the Homeric Banquet in Central Italy in the Orientalizing Period", in Murray, O. (ed): *Symptica, a Symposium on the Symposium*, Oxford, pp. 279-288.
- 1991: "Il banchetto presso i fenici", *Atti del II congresso internazionale di studi fenici e punici, Roma (9-14 novembre, 1987)*, vol III, pp. 1165-1168.
- 1995: "Il banchetto in Italia Centrale: Quale stile di Vita ?", a O.Murray, M.Tecusan (eds.): *In vino veritas*, pp. 167-175.
- Remesal, J.** 1991: "¿Imperialismo, colonialismo o interacción?", a J.Remesal i O.Musso (Eds.): *La presencia de material etrusco en la Península Ibérica*, Bcn, 21-24, 1991.
- Renfrew, C.** 1969: "Trade and cultural process in European prehistory", *CA*, 10, pp. 151-169.
- Ribera, A.** 1982: "Las ánforas prerromanas valencianas (fenicias, ibéricas y púnicas)", *Trabajos varios del SIP*, 73, València.
- Ridgway, D.** 1997: "Nestor's Cup and the Etruscans", *OJA*, 16, pp. 325-344.
- Ripollés, P.P.** 1978: "Una incineración en un ánfora fenicia hallada en la Pobla Tornesa", *Quaderns de Prehistòria i Arqueologia de Castelló*, 5, pp. 369-373.

Rodríguez, J.I. 1989: “El jaciment de l’Edat del Ferro del Mas de la Cabra a Seròs (Segrià)”, *Empúries*, 48-50, pp. 250-259.

Rojo-Guerra, M.A., Kunst, M., Garrido Pena, R., García Martínez, I., Morán, G. 2005: *Un desafío a la eternidad: Tumbas monumentales del Valle de Ambrona*. Memorias. Arqueología en Castilla y León, 14. Junta de Castilla y León, Consejería de Cultura y Turismo. Valladolid.

Rojo, M.C., Yubero, M. (en premsa): “Aproximació a l’estudi dels individus infantils durant la primera edat del ferro al NE peninsular: el cas de la tomba 677 de la necròpolis de Can Piteu-Can Roqueta (Sabadell, Vallès Occidental)”. *Taula Rodona Internacional: Les necròpolis d’incineració entre l’Ebre i el Tiber (s. IX-VI aC.): Metodologia, pràctiques funeràries i societat*, Barcelona, 2008.

Rolley, C. 2003: *La tombe princière de Vix*, París.

Román, J.M., Belén, M. 2007: “Fenicios en Carmona: novedades arqueológicas”, in M.Bendala i M.Belén (dirs.): *El nacimiento de la ciudad: la Carmona protohistórica*, Actas V congreso de Historia de Carmona, pp. 479-510.

Rouillard, P. 1990 :“Phéniciens et Grecs à Toscanos. Note sur quelques vases d’inspiration gréco-géométrique de Toscanos (1967)”, *Madriider Mitteilungen*, 31, pp. 178-185.

Rouillard, P., Gailledrat, É., Sala, F. 2007: *L’établissement protohistorique de La Fonteta (fin VIIIe- fin VIe siècle av. J-C)*, Collection de la Casa de Velázquez, Volume 96, Madrid.

Rovira , C. 1993: “Estudi arqueometal·lúrgic de l’Illa d’en Reixac-Ullastret (Baix Empordà)”, *Revista d’Arqueologia de Ponent*, 3, Universitat de Lleida, pp. 65-150.

-1999: “Aproximación a la agricultura protohistórica del noreste de la península Ibérica mediante el utillaje metálico”, *Els productes alimentaris d’origen vegetal a l’edat del ferro de l’Europa Occidental: de la producció al consum*, Sèrie Monogràfica, 18, Museu d’Arqueologia de Catalunya-Girona, pp. 269-280.

Rovira, J. 2005: Hace cien años. Bosch Gimpera y el Institut d’Estudis Catalans en el Bajo Aragón, Pioneros de la Arqueología Ibérica en el Bajo Aragón, Alcañiz, pp. 27-36.

Rovira, J., Santacana, J. 1982: *El yacimiento de la Mussara (Tarragona). Un modelo de asentamiento pastoril en el Bronce Final de Catalunya*, Monografies Arqueològiques, 2, Barcelona.

Rowlands, M. 1998: "The archaeology of colonialism", en K. Kristiansen i M. Rowlands: *Social Transformations in Archaeology*, Routledge, Londres, pp. 327-333.

Ruiz, A. 2000: "El concepto de clientela en la sociedad de los príncipes", *III reunió sobre Economia en el Món Ibèric, Saguntum-PLAV*, Extra 3, pp. 11-20.

Ruiz, A., Molinos, M. 1993: *Los Iberos. Análisis arqueológico de un proceso histórico*. Ed Crítica, Barcelona.

Ruiz de Arbulo, J. 1996: "La asociación de jarras y palanganas de bronce tartesias e ibéricas. Una propuesta de interpretación". *Revista de Estudios Ibéricos*, 2, pp. 173-199.

-1999: "El papel de los santuarios en la colonización fenicia y griega en la Península Ibérica", *Santuarios fenicio-púnicos en Iberia*. XIV Jornadas de Arqueología fenicio-púnicas, Eivissa, pp. 9-56.

Ruiz Gálvez, M. 1992: "Orientaciones teóricas sobre intercambio y comercio en prehistoria", *Gala*, 1, pp. 87-101.

-2005: "Der Fliegende Mittlemeermann. Piratas y héroes en los albores de la edad del hierro", *AEspA XXXV. Congreso de Protohistoria del Mediterráneo occidental. El periodo Orientalizante, III Simposio Internacional de Arqueología de Mérida*, pp. 251-276.

Ruiz Mata, D. 1986: "Las cerámicas fenicias del Castillo de Doña Blanca (Puerto de Santa María, Cadiz)", a Olomo, G., Aubet, M^a. E. (Eds.) (1986): *Los fenicios en la Península Ibérica*, Vol. I, Ed. AUSA, Sabadell, pp. 241-263.

Ruiz-Mata, D., Pérez, C.J. 1989: "El túmulo 1 de la necrópolis de "Las Cumbres" (Puerto de Santa María, Cádiz)", in Ma.E. Aubet (Coord.), *Tartessos: Arqueología Protohistórica del Bajo Guadalquivir*, Sabadell, pp. 287-295.

Ruiz Zapatero, G. 1981: "Morillos prismáticos de la Edad del Hierro en el valle del Ebro", *Bajo Aragón Prehistoria*, III, pp. 52-62

-1984: "El comercio protocolonial y los orígenes de la iberización: dos casos de estudio, el Bajo Aragón y la Cataluña interior", *Kalathos* 3-4, Teruel.

-1985: *Los Campos de Urnas del NE de la Península Ibérica*, Universidad Complutense, Madrid.

-1992: “Comercio protohistórico e innovación tecnológica: la difusión de la metalurgia del hierro y el torno de alfarero en el NE de Iberia”, *Gala* 1, pp.103-116.

-2001: “Las comunidades del Bronce Final: enterramiento y sociedad en los campos de urnas”, a M.Ruiz-Galvez (Coord.): *La edad del bronce, ¿Primera Edad de Oro en España?*, pp. 257-290.

-2004: “Casas y tumbas. Explorando la desigualdad social en el Bronce Final y Primera Edad del Hierro del NE peninsular”, *Mainake*, XXVI, pp. 293-330.

Ruiz Zapatero, G., Rovira, J. 1994-96: “La producción, la circulación y el control del metal: del Bronce Medio a la Edad del Hierro en el NE. de la Península Ibérica”, Actes de la Taula Rodona sobre *Models d’ocupació, transformació i explotació del territori entre el 1600 i el 500 a.n.e. a la Catalunya meridional i zones limítrofes de la depressió de l’Ebre*, Gala, 3-5, pp. 33-47.

Sahlins, M. 1972: *Las sociedades tribales*, Ed. Labor, Barcelona.

-1983: *Economía de la Edad de Piedra*, Ed. Akal, Madrid.

Sanmartí, E. 1973: “Materiales cerámicos griegos y etruscos de época arcaica en las comarcas meridionales de Catalunya”, *Ampurias*, nº 35, pp. 221-234.

-1975a: “Las cerámicas finas de importación de los poblados prerromanos del Bajo Aragón (comarca del Matarranya), *Cuadernos de Prehistoria y Arqueología Castellonenses*, 2.

-1975b: “Algunas observaciones sobre el kylix de La Gessera”, *XIII Congreso Nacional de Arqueología*, Huelva 1973, pp. 756-759.

-1978: “Les cultures protohistòriques de la comarca del Matarranya: un estat de la qüestió”. *Fonaments*, 1, pp. 121-128.

-1993: *Una tomba de guerrer de la primera edat del Ferro trobada a llinars del Vallès (Vallès Oriental, Barcelona)*. Treballs del Museu de Granollers, 1.

Sanmartí, E., Padró, J. 1976-1978: “Ensayo de aproximación al fenómeno de iberización en las comarcas meridionales de Catalunya”, *Ampurias*, 38-40, Simposi Internacional: Els orígens del món ibèric, pp. 157-176.

Sanmartí, E., Barberà, J., Costa, F., Garcia, P. 1982: "Les troballes funeràries d'època ibèrica arcaica de la Granja Soley (Sta.Perpètua de la Mogoda, Vallès Occidental, Barcelona)". *Ampurias*, 44, Barcelona, pp. 71-103.

Sanmartí, J. (1990): “Las necrópolis ibéricas en el area catalana”, *Congreso de Arqueología ibérica: las necrópolis*, Serie *Varia*, 1, Madrid, pp. 77-108.

-1995: “La colonización fenicio-púnica en Cataluña, País Valenciano y Murcia (1980-1993)”, *Revista Hispania Antiqua* vol.XIX, Valladolid.

-1997: “Las ánforas de los iberos: envases de transporte y almacenaje”, *Revista de Arqueología*, 197, Madrid.

-2000: “Les relacions comercials en el món ibèric”, *III Reunió sobre Economia en el Món Ibèric*, *Saguntum-PLAV*, Extra 3, pp. 311-328.

-2001: “La formació i desenvolupament de les societats ibèriques a Catalunya”, *Butlletí Arqueològic. Època V*, núm. 23. Reial Societat Arqueològica Tarraconense, Tarragona, pp. 101-132.

-2004: “From local groups to early states”, *Pyrenae*, 35-1, pp. 7-41.

-2007: “El arte de la Iberia Septentrional”, a (L. Abad i J.A.Soler Eds.): *Actas del congreso Arte Ibérico en la España Mediterránea*, Alicante, pp. 239- 264.

Sanmartí, J., Asensio, D. 1998: “Consideracions metodològiques en relació a l'estudi de les activitats comercials en època protohistòrica”, *Comerç i vies de comunicació 1000 a.c.-700 d.c.. XI Col·loqui Internacional d'Arqueologia de Puigcerdà*, pp. 17-32.

-2005: “Fenícis i púnics al territori de Catalunya: cinc segles d'interacció colonial”, *Fonaments*, 12, pp. 89-105.

Sanmartí, J., Asensio, D., Belarte, C., Martín, A., Santacana, J. 2006: “La iberització a la Catalunya costanera i central.”, *Arqueomeditarrània* 9, Actes de la III Reunió Internacional d'Arqueologia de Calafell (25-27 de novembre de 2004). *De les comunitats locals als estats arcaics: la formació de les societats complexes a la costa del Mediterrani occidental*, pp. 145-164.

Sanmartí, J., Asensio, D., Belarte, C., Noguera, J. 2009: “Comerç colonial, comensalitat i canvi social a la protohistòria de Catalunya”, *Citerior V. Ideologia, pràctiques rituals i banquet al nord-est de la península Ibèrica durant la protohistòria* (coord. J. Diloli i S. Sardà), Arola Editors, Tarragona, pp. 219-238.

Sanmartí, J., Asensio, D., Martín, A. 2002: “Les relacions comercials amb el món mediterrani dels pobles indígenes de la Catalunya sudpirinenca durant el període tardoarcaic (ca. 575-450 aC), *Cypsela*, 14, pp. 69-106.

Sanmartí, J., Asensio, D., Martín, A., Pons, E. 2004: “Les importacions amforals a la costa de Catalunya de la primera edat del ferro al període ibèric ple (700-200 aC).”, *Arqueomediterrània* 8. “La circulació d’àmfores al Mediterrani occidental durant la Protohistòria (s. VIII-III aC): aspectes quantitius i anàlisi de continguts”. Actes de la II Reunió Internacional d’Arqueologia de Calafell (març 2002), pp. 185-190.

Sanmartí, J., Belarte, M.C., Santacana, J., Asensio, D., Noguera, J. 2000: *L’assentament del bronze final i primera edat del ferro de Barranc de Gàfols (Ginestar, Ribera d’Ebre)*, *Arqueomediterrània* 5, Universitat de Barcelona, Barcelona.

Sanmartí, J., Santacana, J. 2005: *Els íbers del Nord*, Ed. Rafel Dalmau.

Santacana, J., Belarte, C. 2004: “Cabdills, estats i vi en la cruïlla de la Protohistòria ibèrica”, *Treballs del Museu Arqueològic d’Eivissa i Formentera*, 54, pp. 127-144.

Santos, M. 2003: “Fenicios y griegos en el extremo N.E. peninsular durante la época arcaica y los orígenes del enclave foceo de Emporion”, *XVII Jornadas de Arqueología Fenicio-Púnica d’Eivissa*, pp. 87-132.

-2009: “Vaixella de bord i vasos per al comerç: la ceràmica fina i comuna”, a X. Nieto, i M. Santos, *El vaixell grec arcaic de cala Sant Vicenç*, Monografies del CASC, 7, Museu d’Arqueologia de Catalunya, pp. 81- 124.

Sardà, S. 2004: *Els materials ceràmics a torn del Turó del Calvari (Vilalba dels Arcs, Terra Alta). Contactes i relacions d’intercanvi a l’entorn del curs inferior de l’Ebre durant la Primera Edat del Ferro*, Treball DEA, Universitat Rovira i Virgili, Tarragona, Innèdit.

-2007: *Els materials ceràmics del Turó del Calvari (Vilalba dels Arcs, Terra Alta). Pràctiques de consum ritual a la primera meitat del segle VI anE*, Treball

d'Investigació, Màster Oficial Arqueologia Clàssica, Institut Català d'Arqueologia Clàssica.

-2008a: “Servir el vino. Algunas observaciones sobre la adopción del *oinochoe* en el curso inferior del Ebro (s. VII-VI aC)”, *Trabajos de Prehistoria*, vol. 65 n°2, pp. 95-115.

-2008b: “Estudi quantitatiu dels materials ceràmics a torn del jaciment protohistòric del Turó del Calvari (Vilalba dels Arcs, Terra Alta)”, *Ier Congrès de Joves Investigadors en Arqueologia als Països Catalans: La Protohistòria als Països Catalans*, Vilanova del Camí.

Sardà, S., Diloli, J. 2009: “Arqueologia del banquet. Ritualització, semiòtica dels aliments i anàlisi contextual”, *Citerior V. Ideologia, pràctiques rituals i banquet al nord-est de la península Ibèrica durant la protohistòria* (coord. J. Diloli i S. Sardà), Arola Editors, Tarragona, pp. 15-56.

Sardà, S., Fatás, L., Graells, R. (en premsa): “Prácticas rituales, comensalidad e ideología en un espacio de transición. Ámbitos diferenciales en la Terra Alta-Matarraña (S. VII-VI a. C.)”, (F. Burillo coord.) *VI Simposio sobre los Celtíberos: Ritos y mitos*.

Sardà, S., Graells, R. 2004-2005: “Sobre la identificació d'un tipus arcaic d'urna d'orelletes a Catalunya”, *Quaderns de Prehistòria i Arqueologia de Castelló* n° 24, pp. 173-187.

-2007: “Engobes rojos y figuras esquematizadas de pájaros. Cambios decorativos y renovación del imaginario indígena en el nordeste peninsular (siglos VII-VI aC), *Revista Studi Fenici*, Anno XXXV, 2.

Sardà, S., Bea, D., Diloli, J., Ferré, R., Guirao, E. i Vilà, J. (en premsa): “Del bol al plat. Canvis en els hàbits alimentaris i diferències en els estils de consum”, *De la cocina a la mesa. IV Reunión de Economía en el primer milenio aC*, Caudete de Las Fuentes, 22 i 23 d'octubre, 2009.

Segalen, M. 2005: *Rites et rituels contemporains*, Sciences sociales 128, 209, Armand Colin, Paris.

Serra, J.C., Colominas, J. 1958-1965: *Corpus Vasorum Antiquorum*, Espagne, Musée Archéologique de Barcelone, Fasc. 2, CVA Espagne fasc. 4, Barcelona, 1958-1965.

Service, E. 1984: *Los orígenes del estado y de la civilización: el proceso de la evolución cultural*, Alianza Editorial, Madrid.

Scheid, J. 1985: "Sacrifice et banquet a Rome. Quelques problemes", *Mélanges de l'École Française de Rome*, 97, pp. 193-206.

Schmitt, P. 1985: "Banquet et cité Grecque. Quelques questions suscitées par les recherches récentes", *Mélanges de l'École Française de Rome*, 97, pp. 135-138.

-1995: "Rite Culturel et Rituel Social: à propos des Manières de Boire le Vin dans les Cités Grecques", in O.Murray, M.Tecusan (Ed.): *In vino veritas*, 93-105.

-2004: "Las comidas griegas, un ritual cívico", *Historia de la alimentación*, Ediciones Trea, Gijón.

Schmandt-Besserat, D. 2001: "Feasting in the ancient Near East", *Feasts: Archaeological and Ethnographic Perspectives on Food, Politics and Power*, Smithsonian Institution Press, Washington, pp. 391-403.

Schubart, H., Niemeyer, H.G., Pellicer, M. 1969: "Toscanos. La factoria paelopúnica en la desembocadura del río de Vélez. Excavaciones de 1964". *Excavaciones Arqueológicas en España*, 66, Madrid.

Schubart, H., Maas-Lindemann, G. 1984: "Toscanos. El asentamiento fenicio occidental en la desembocadura del río Vélez. Excavaciones de 1971", a *Noticiario Arqueológico Hispánico*, 18, pp. 41-210.

Schulten, A. (Ed.) 1955: *Avieno. Ora Marítima*. 2ª Edició. *Fontes Hispaniae Antiquae*, Universitat de Barcelona, Fascicle I, Barcelona.

Shefton, B.B. 1982: "Greeks and Greek Imports in the South of th Iberian Peninsula. The Archaeological Evidence", dins: *Phönizier im Westen*, pp. 337-370.

Sherrat, S. 2004: "Feasting in Homeric Epic", *Hesperia*, Vol. 73, No. 2, pp. 301- 337.

Sirano, F. 1995: "Il sostegno bronzeo della tomba 104 del Fondo Artiaco di Cuma e il problema dell'origine dell'holmos", *Studi sulla Campania Preromana*, terza serie, volume I, pp 1-50.

Solier, Y. 1976-1978: "La culture ibéro-languedocienne aux VIe-Ve siècles", *Ampurias*, 38-40, Simposi Internacional: Els orígens del món ibèric, pp. 211-264.

Solier, Y., Rancoule, G., Passelac, M. 1976: *La nécropole de "las Peyros", VI siècle av. J.C. a Couffoulens (Aude)*, Revue Archeologique Narbonnaise, Paris.

Sorensen, M. 2000: *Gender Archaeology*, Polity Press, Cambridge.

Sparkes, B.A., Talcott, L. 1979: *The Athenian Agora XII. Black and Plain Pottery of the 6th, 5th and 4th. Centuries B.C.* Princeton.

Steel, L. 2004: "A Goodly Feast. . . A Cup of Mellow Wine: Feasting in Bronze Age Cyprus", *Hesperia*, Vol. 73, No. 2, pp. 281- 300.

Stocker, S., Davis, J. 2004: "Animal Sacrifice, Archives, and Feasting at the Palace of Nestor", *Hesperia*, Vol. 73, No. 2, , pp. 179- 195.

Taffanel, O., Taffanel, J. 1960: "Deux tombes de chefs a Mailhac", *Gallia* XVIII, pp. 3-32.

-1962: "Deux tombes de cavaliers du Premier Age du Fer a Mailhac", *Gallia* XX, pp. 3-32.

Taffanel, O., Janin, T. 1998: *La nécropole du Moulin à Mailhac (Aude)*, MAM, 2, Lattes.

Tagliente, M. 1985: "Elementi del banchetto in un centro arcaico della Basilicata (Chiaromonte)", *Mélanges de l'École Française de Rome*, 97, pp. 159-191

Thomas, N. 1991: *Entangled Objects: Exchange, Colonialism and Material Culture in the Pacific*, Cambridge.

Toledo, A., Palol, P. 2006, *La necròpolis d'incineració del Bronze final transició a l'edat del Ferro de Can Bech de Baix, Agullana (Alt Empordà, Girona). Els resultats de la campanya d'excavació de 1974*, MAC-Girona, sèrie monogràfica 24.

Tomás Maigí, J. 1959: "Elementos estables de los túmulos bajoaragoneses de cista excéntrica", *Caesaraugusta*, 13-14, Zaragoza, pp. 79-127.

-1960: "Elementos estables de los túmulos bajoaragoneses de cista excéntrica (conclusión)", *Caesaraugusta*, 15-16, Zaragoza, pp. 41-89.

Torelli, M. 1977: "Greci e indigeni in Magna Grecia: ideologia religiosa e rapporti di classe" *Studi Storici*, 18, pp. 45-61.

-1989: "Banchetto e simposio nell'Italia arcaica: qualche nota, *Homo Edens*, Diapres Documenti, Verona.

-1990: "Riti di pasagio maschili di Roma arcaica", *Mélanges de l'École Française a Rome*, 102.1, pp. 93-106.

Torres, M. 1996: "La cronología de los tumulos A y B de Setefilla. El origen del rito de la cremacion en la cultura tartesica", *Complutum* 7, pp. 147-162.

-1999: *Sociedad y mundo funerario en Tartessos*, BAH 3, Madrid.

-2002: Tartessos, Real Academia de la Historia, Madrid.

Trias, G. 1967: *Cerámicas griegas de la Península Ibérica*, Publicaciones de Arqueología hispánica, II, Serie primera, Monografías sobre cerámicas hispánicas, València, 1967.

Tronchetti, C. 2000: "Importazioni e imitazioni nella Sardegna Fenicia", P.Bartoloni i L.Campanella (a cura di): *La ceramica fenicia di Sardegna. Dati, problematiche*. CNR, Istituto per la Civiltà Fenicia e Punica Sabatino Moscati, Roma, pp. 347-352.

Tuck, A. 1994: "The Etruscan Seated Banquet: Villanovan Ritual and Etruscan Iconography", *American Journal of Archaeology*, Vol. 98, No. 4, pp. 617-628.

Ugolini, D., Fediere, G., Olive, CH. 1997: "Le cratere corinthien de la Prade, Puisserguier (Herault)", a D.Ugolini (dir.): *Languedoc occidental protohistorique. Fouilles et recherches récentes*, Table ronde d'Aix-en-Provence: Universite de Provence, Travaux du Centre Camille Jullian 19, pp. 67-77.

Valenza-Mele, N. 1980: "La necropoli cumana di VI e V a.C. o la crisi di un'aristocrazia", *Nouvelles contributions à l'étude de la société et de la colonisation eubéenes*, *Cahiers du Centre J.Bérard*, VI.

Valenzuela, S. 2008: *La gestió dels recursos animals i l'alimentació d'origen càrnic a la costa central de Catalunya durant la protohistòria (segles VII-IIaC)*, Tesi doctoral, <http://www.tdx.cat/TDX-0620108-115134>

Van Dommelen, P. 1997: "Colonial constructs: colonialism and archaeology in the Mediterranean, a Ch. Gosden (ed.): *Culture Contact and Colonialism*, *World Archaeology* 28, pp. 305-323.

-2006: "The Orientalizing Phenomenon: Hybridity and Material Culture in the Western Mediterranean", *Debating Orientalization. Multidisciplinary*

Approaches to Change in the Ancient Mediterranean, (Eds. C. Riva and N. C. Vella), pp. 135-152.

Van Der Veen, M. 2003: "When is food a luxury?", *World Archaeology*, Vol. 34 (3), pp. 405-427.

Van Gennep, A. 1909 [2008]: *Los ritos de paso*, Alianza Editorial, Madrid.

Verger, S. 2006: "La grande tombe de Hochdorf, mise en scene funeraire d'un *cursus honorum* tribal hors pair", *Siris* 7, pp. 5-44.

Vetta, M. 2004 "La cultura del symposion", *Historia de la alimentación*, Ediciones Trea, Gijón.

Vilà, M. 1994: "Figura zoomorfa de Montbarbat", *Pyrenae*, 25, pp. 141-149.

Vilà, C. 1994: "Una propuesta metodológica para el estudio del concepto "templo" en el marco de la concepción religiosa ibérica", *Pyrenae*, 25, pp. 123-139.

-1997: "Arquitectura templal ibérica", *Quaderns de Prehistòria i Arqueologia de Castelló*, 18, pp. 537-566.

Vilaseca, S. 1943: "El poblado y necrópolis prehistóricos de Molà (Tarragona)", a *Acta Arqueológica Hispánica*, I, Madrid.

-1947: "El campo de urnas de Les Obagues del Montsant y la evolución de la cultura de las urnas en el sur de Cataluña", *Archivo Español de Arqueología*, 66.

-1956: "El campo de urnas de la Tosseta (Guiamets, Prov. de Tarragona)", a *Actas de la IV sesión del Congreso Internacional de Ciencias Prehistóricas y Protohistóricas*, pp. 841-856.

-1969: "Cueva de la Font Major", *Trabajos de Prehistoria*, 26, pp. 117-202.

-1973: *Reus y su entorno en la prehistoria*.

Vilaseca, S., Solé, J M^a, Mañé, R. 1963: *La necrópolis de Can Canyís (Banyeres, prov. de Tarragona)*. *Trabajos de Prehistoria*, VIII. Madrid, CSIC, 92 pp i 39 làmines.

Villard, F., Vallet, G. 1955: "Lampes du VIIe siecle et chronologie des coupes ioniennes", *Mélanges de l'École Française de Rome*, 67, pp. 7-34.

Vives, J. 2005a: "Trípodes fenicios entre el Ebro y el Segura: Nuevas perspectivas de estudio", *AEspA XXXV. Congreso de Protohistoria del Mediterráneo occidental. El periodo Orientalizante, III Simposio Internacional de Arqueología de Mérida*, pp. 1351-1362.

-2005b: *Negociando encuentros. Situaciones coloniales e intercambios en la costa oriental de la Península Ibérica (ss. VIII-VI a.C.)*, Cuadernos de Arqueología Mediterránea 12, 2005, Barcelona.

-2005c: “Estudis fenicis i púnics a les actuals províncies de Castelló i València. Balanç de la investigació (1980-2005) i futures perspectives”, *Fonaments*, 5, pp. 65-87.

-2006-2007: “La vida social de la vajilla de bronce etrusca en el este de la Peninsula Iberica. Notas para un debate”, a (R. Graells coord.): *El valor social i comercial de la vaixella metàl·lica al Mediterrani centre-occidental durant la protohistòria*, Revista d'Arqueologia de Ponent, 16-17, pp. 318-324.

-2007: “A propósito de un *infundibulum* etrusco hallado en aguas de la bahía de Xabia (Alacant)”, *Madrid Mitteilungen* 48, pp 154-173.

-2008: “Negotiating Colonial Encounters: Hybrid Practices and Consumption in Eastern Iberia (8th-6th BC centuries)”, *Journal of Mediterranean Archaeology*, 21.2, pp. 241-272.

Vuillemot, C. 1955: "La nécropole punique du phare dans l'île Rachgoun (Oran)", *Libyca*, 3, pp. 7-76.

-1965: *Reconnaissances aux Echelles puniques d'Oranie*, Autun.

Wells, P.S. 1988: *Granjas, aldeas y ciudades. Comercio y orígenes del urbanismo en la protohistoria europea*. Ed. Labor, Barcelona.

Werner, S. 1987: “Relaciones entre las cerámicas bicromas de la Península Ibérica y las del ámbito centroeuropeo durante la Primera Edad del Hierro”, *B.A.E.A.A.*, 23, Madrid, pp. 63-70.

-1990: *La cerámica pintada geométrica del Bronce Final y de la Primera Edad del Hierro*, Madrid.

Whitehouse, R.D., Wilkins, J.B. 1989: “Greeks and natives in South-east Italy: Approaches to archaeological evidence”, *Centre and Periphery, Comparative Studies in Archaeology*, Londres, pp. 102-106.

Wright J. 2004: “The Mycenaean Feast: An Introduction”, *Hesperia*, Vol. 73, No. 2, pp. 121- 132.

Wulf, Ch. (2003): «Le rituel : formation sociale de l'individu et de la communauté», *Spirale - Revue de recherches en éducation*, 31, pp. 65-74.

Zaccaria, A. 2003: *More Regio Vivere. Il banchetto aristocratico e la casa romana di età arcaica*, Ed. Quasar.