

URTX

REVISTA D'HUMANITATS DE L'URGELL

MISCEL·LÀNIA ANUAL · TÀRREGA · ABRIL 2023 · núm. 37

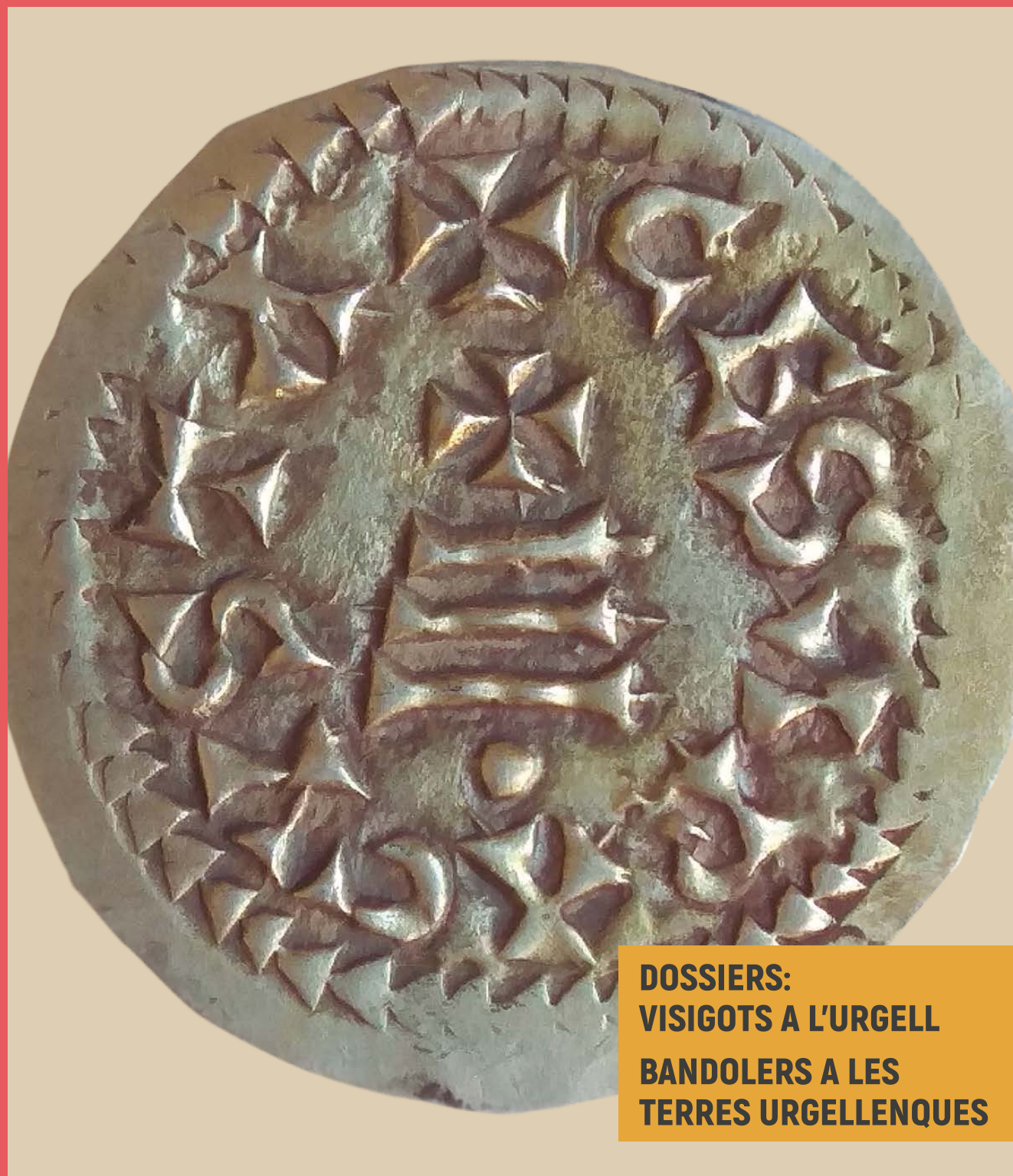

DOSSIERS:
VISIGOTS A L'URGELL
BANDOLERS A LES
TERRES URGELLENQUES

**ELS CONTEXTOS CERÀMICS D'ÈPOCA VISIGÒTICA DEL JACIMENT DEL TOSSAL
DEL MORO DE CASTELLSERÀ: CARACTERITZACIÓ DE LA CERÀMICA DE CUINA
I D'EMMAGATZEMATGE D'UN POBLAT ATURONAT DE MITJAN S. VII - S. VIII A L'URGELL**

JORDI ROIG BUXÓ

ABSTRACT

El estudio del material cerámico de época visigótica del poblado del Tossal del Moro de Castellserà, situado en lo alto de una colina, nos permite conocer el repertorio de los recipientes cerámicos de uso doméstico presentes en el asentamiento entre mediados del s. VII i el s. VIII, con dos grupos diferenciados atribuibles a producciones locales o regionales: la cerámica reducida de cocina de funcionalidad culinaria, con piezas destinadas a la cocción y preparación de alimentos, principalmente ollas y pucheros de una asa; y la cerámica oxidante de almacenamiento, con grandes contenedores tipo *dolium* o tinaja. El conjunto cerámico, con un número mínimo de 38 individuos, no resulta demasiado cuantioso, y tal vez podría ser representativo de dos o tres unidades domésticas o grupos familiares residiendo en la aldea.

The study of the ceramic material from the Visigothic period of the town of Tossal del Moro in Castellserà, located on top of a hill, sheds light on the set of ceramic vessels for domestic use present in the settlement between the middle of the 7th and the 8th centuries, with two different groups attributable to local or regional production: reduced kitchen ceramics with culinary functionality - pieces intended for cooking and preparing food, mainly single-handle cooking pots; and the oxidising ceramic used for storage - large dolium or jar type containers. The ceramic set, with a minimum of 38 pieces, is not very large, and perhaps could be representative of two or three domestic units or family groups residing in the village.

PARAULES CLAU

Ceràmica, època visigòtica, poblat, jaciment arqueològic, Urgell.

1. INTRODUCCIÓ

En aquest escrit es presenta l'estudi del material ceràmic procedent dels contextos estratigràfics de la fase d'ocupació d'època visigòtica del jaciment del Tossal del Moro de Castellserà.¹ Aquest jaciment es troba emplaçat dalt d'un turó o tossal a 365 msnm enmig de la plana de l'Urgell, i es correspon, en una primera fase, amb un assentament tipus poblat ibèric emmurallat dels s. V-II aC. En un segon moment força posterior, durant l'època visigòtica tardana, entre els s. VII-VIII, es detecta una nova ocupació de certa entitat, amb la instal·lació d'un poblat construït directament damunt les restes i les estructures d'època ibèrica precedents, que van ser desmuntades i aprofitades en part. D'aquest assentament visigot aturonat, s'identifiquen diversos espais d'habitació i àmbits de producció i treball, amb estructures d'emmagatzematge tipus sitja, així com espais de circulació i possibles espais d'ús comunitari.²

2. CARACTERÍSTIQUES DEL CONJUNT CERÀMIC

El material ceràmic estudiat procedeix de diferents contextos estratigràfics tancats i cronològicament unitaris, amb presència de material arqueològic atribuïble amb garanties al període visigòtic.³ Es tracta d'estrats d'ús i de reblliment d'espais i estructures de l'assentament, així com també, majoritàriament, d'estrats d'abocador de deixalles domèstiques amb component de tipus orgànic. Aquests es troben concentrats en un espai obert central del poblat, a manera de pati o plaça, que va ser utilitzat com un gran àmbit d'abocador amb anivellaments de terres i abocaments successius. Aquests contextos han proporcionat un conjunt significatiu de material ceràmic de cuina i d'emmagatzematge, representatiu dels recipients utilitzats al jaciment durant l'època visigòtica tardana. Així mateix, també han proporcionat altres tipus de restes i materials propis d'un lloc d'habitació d'aquest període, com ara, peces de vidre, eines i utensilis de ferro i bronze, de les quals destaquen dues sivelles de cinturó de bronze de placa liriforme característiques de mitjan s. VII - s. VIII.⁴

Figures 1 a 6. **Material ceràmic dels diferents contextos i unitats estratigràfiques (UEs) d'època visigòtica tardana del jaciment del Tossal del Moro (mitjan s. VII - s. VIII)**, amb les corresponents igualacions i agrupacions d'UEs que es relacionen entre si a partir del remuntatge de fragments i la reconstrucció de peces.

¹ Aquest estudi s'emmarca dins el projecte de la tesi doctoral en curs a la Universidad del País Vasco (UPV/EHU) amb el títol: *Territorio, asentamientos rurales y producciones cerámicas entre los siglos V-X en el noreste peninsular. Arqueología del campesinado tardoantiguo y altomedieval en Cataluña*.

² ESCALA, MULET, COLET (2011, p. 243-252). ESCALA, Ò. *et al.* (2018, p. 202-209).

³ Les unitats estratigràfiques són les següents: 1017, 1022, 5001, 5004, 6006, 6015, 6033, 6100, 8004, 8011, 8012, 8018, 8019, 8024, 8084, 8103, 8104, 8131, 8134, 8142, 8149, 8150, 8159, 8160, 8161, 8162, 8163, 8177, 8520, 8529, 9002, 10017, 11022, 11029, 11030, 12001 i 12005.

⁴ ESCALA, MULET, COLET (2011, p. 243-252).

Figura 1

UE 1017

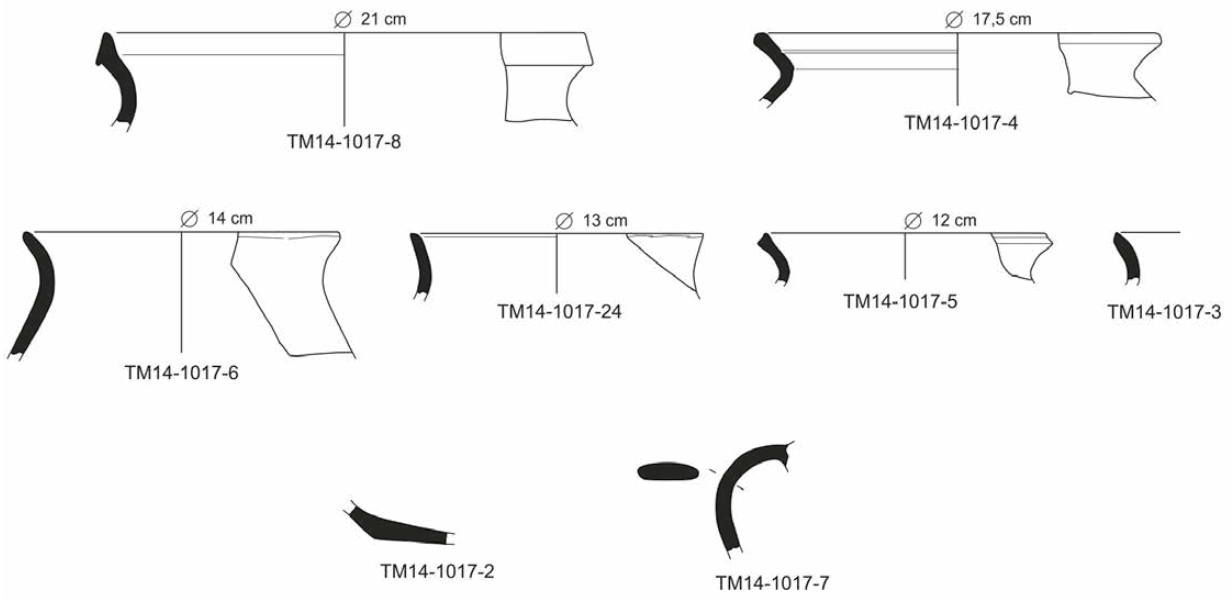

UE 1022



UE 5001

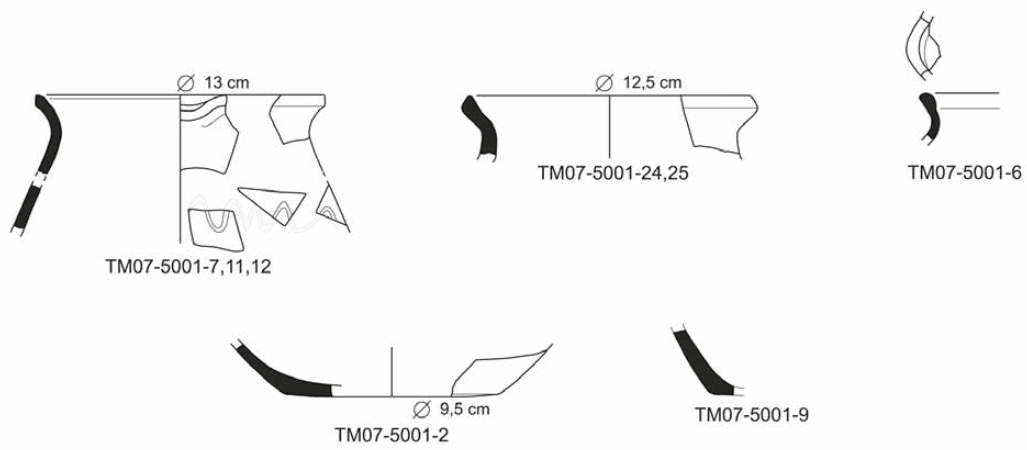

UE 5004



Figura 2

UE 6015



UE 6033

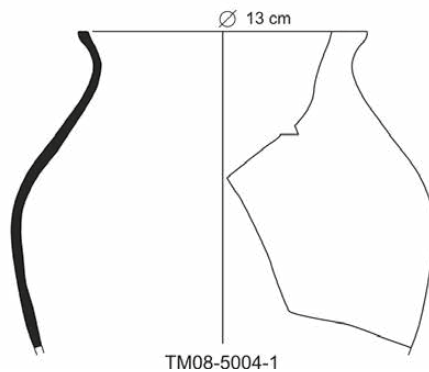
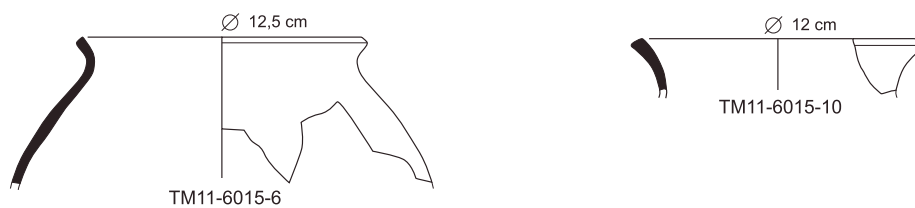
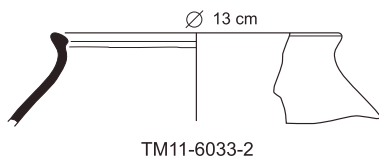

UE 8004

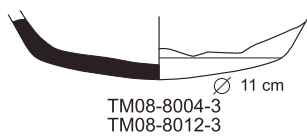

UE 6100

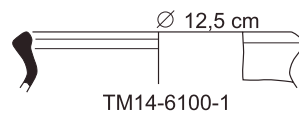

UE 8019

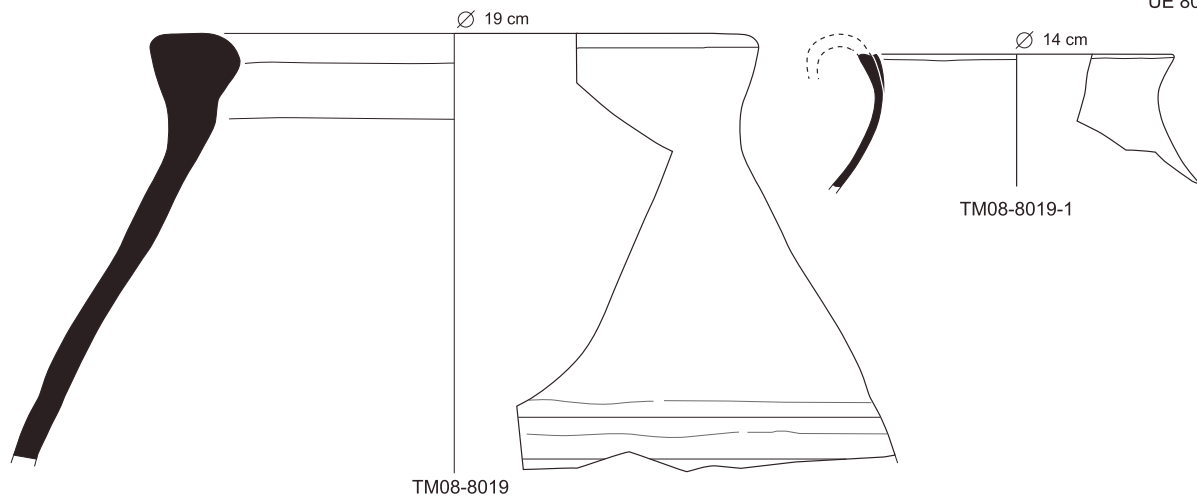

UE 8103



Figura 3



Figura 4

UE 8131

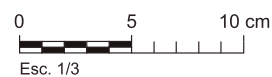
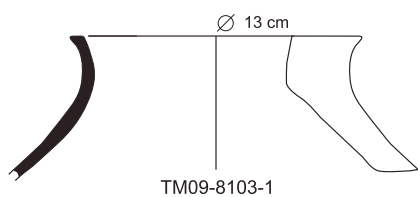

UE 8134

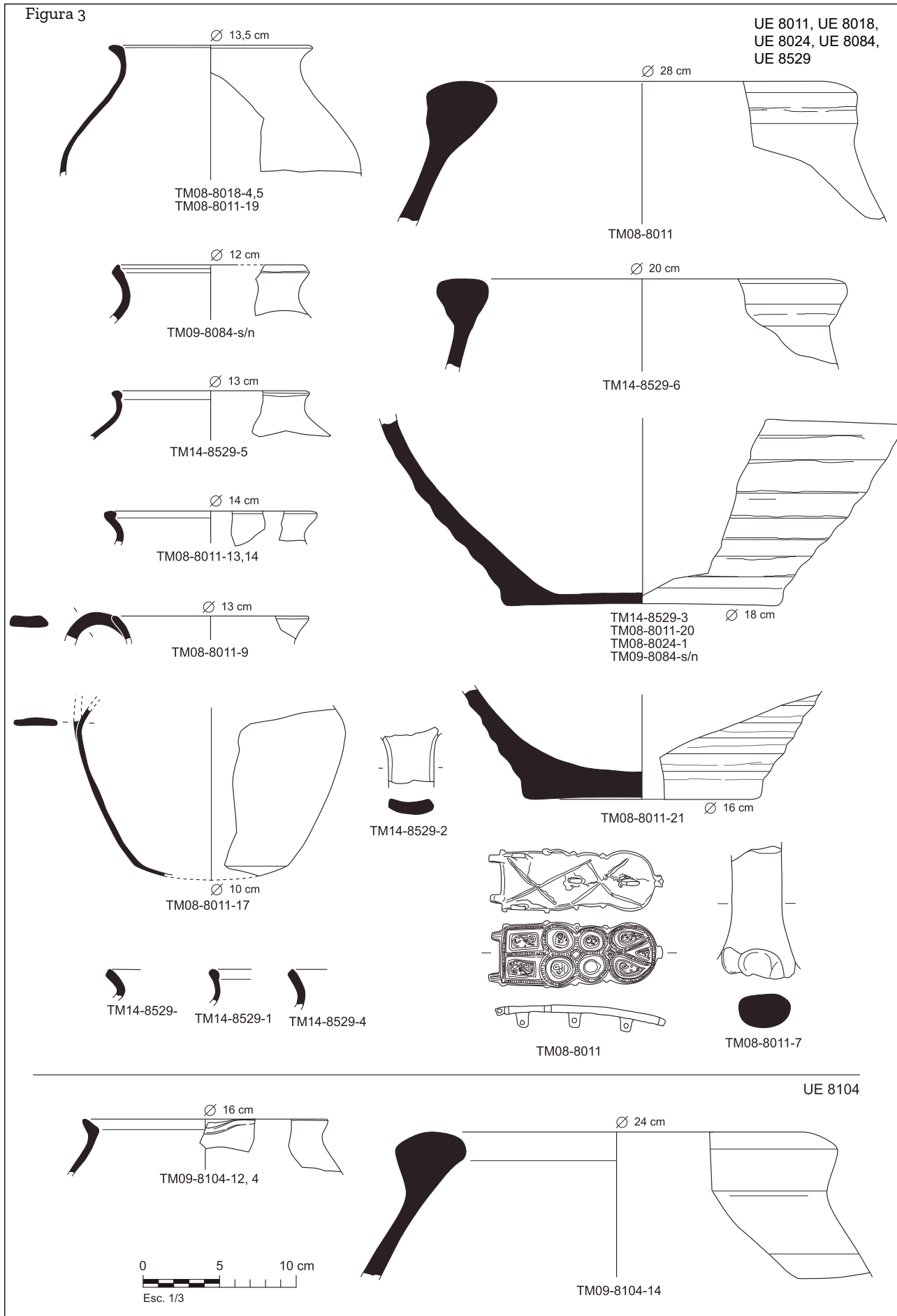
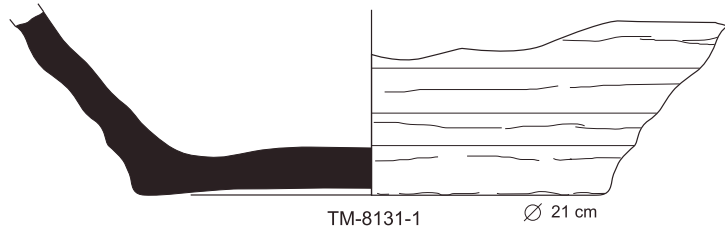
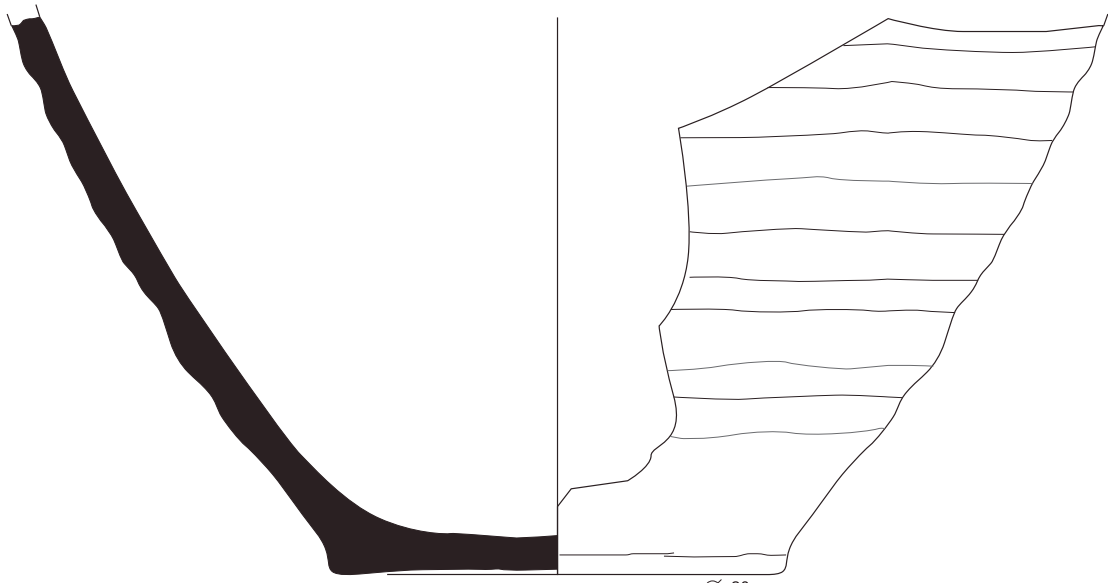

UE 8142



Figura 5

UE 8149



UE 8159

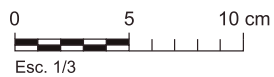
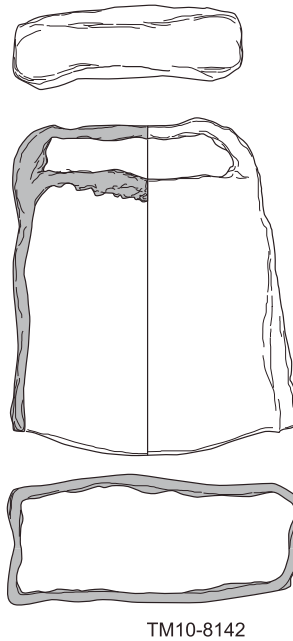
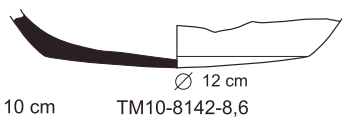
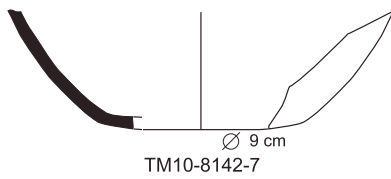
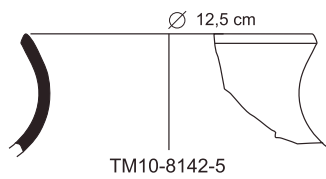
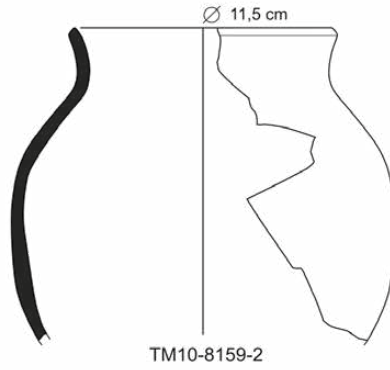

UE 8161

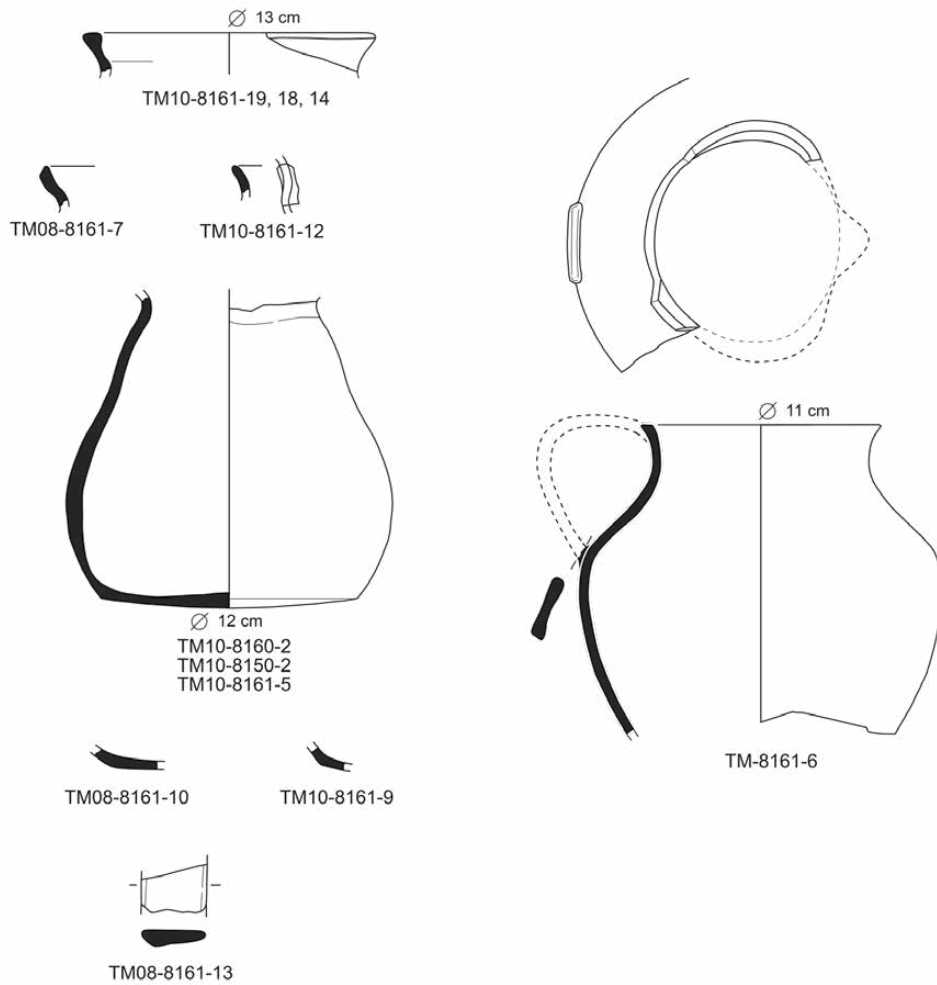

UE 8520



Figura 6

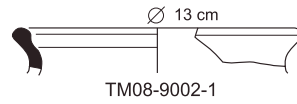

UE 9002

TM08-9002-1

UE 10017

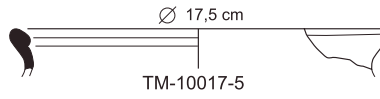

TM-10017-5

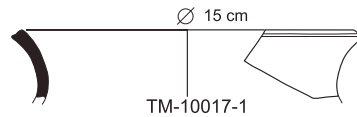

TM-10017-1

UE 11029
UE 11030

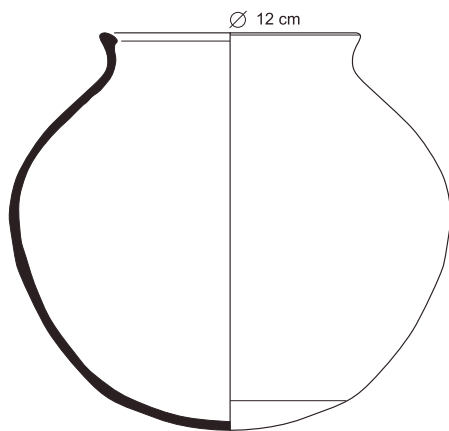

TM15-11029-1

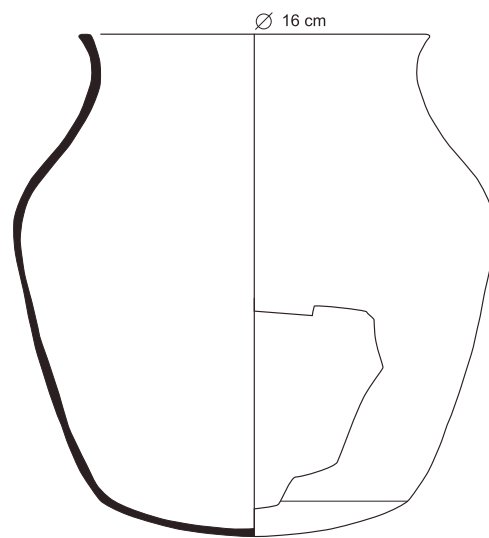

TM15-11030-1

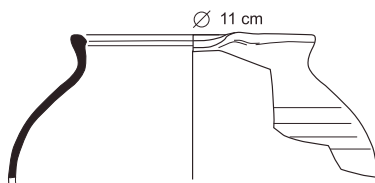
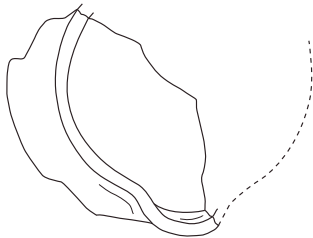

TM15-11030-3, 5, 6

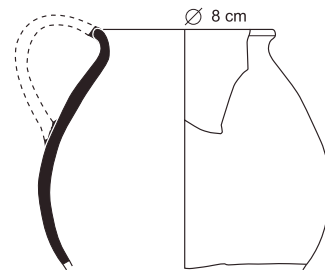

TM15-11030-7

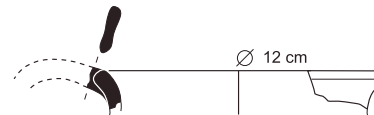

TM15-11030-8

UE 12001

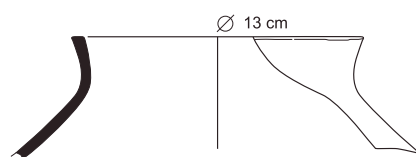

TM10-12001-1

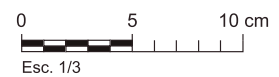

L'estudi del conjunt ceràmic ha consistit en l'observació macroscòpica del material i en la classificació detallada dels fragments recuperats, per tal de determinar els grups ceràmics existents i la identificació de formes ceràmiques. S'ha realitzat una individualització i quantificació de recipients segons els fragments definibles i amb forma, amb la intenció d'establir un nombre mínim d'individus (NMI) i una caracterització tipològica del registre ceràmic de l'assentament. En aquesta línia, ha estat possible efectuar el remuntatge de peces a partir de parts i fragments ceràmics procedents de diferents unitats estratigràfiques (UEs), i s'ha pogut constatar, així, una contemporaneïtat entre els estrats d'abocament i d'amortització, amb una interrelació directa dels materials ceràmics (figures 1-6). A partir d'aquests remuntatges, hem pogut establir cinc agrupaments de conjunts d'UEs que es relacionen entre si.⁵

Tanmateix, el conjunt ceràmic estudiat no esdevé massa quantiós, i està format per un total de 87 fragments amb forma (vores, nanses i fons), que en força casos constitueixen peces quasi senceres o bé perfils complets, que proporcionen un nombre mínim d'individus (NMI) de 38 peces en total. També s'observa un cert grau de fragmentació d'una part de la mostra, que en aquest cas ens indica que el material és producte d'abocades secundàries, un cop els recipients es van fracturar i es van dispersar en un altre lloc.

El conjunt presenta una uniformitat tècnica i tipològica molt marcada, amb només dos grups ceràmics diferenciats: la ceràmica reduïda de cuina i la ceràmica oxidant d'emmagatzematge. Així mateix, s'observa que el repertori formal és força reduït, amb peces estandarditzades pel que fa a la funcionalitat, i totes elles corresponen a formes tancades, sense presència de cap forma oberta com, per exemple, les cassoles. En conjunt es tracta de materials d'ús domèstic i funcionalitat culinària, amb recipients ceràmics per a la cocció d'aliments, essencialment olles i ansats o tupins, així com grans recipients contenidors per a l'emmagatzematge, tipus doli o tenalla. En aquest sentit, també són absents les ceràmiques destinades al servei de taula i consum d'aliments, com ara bols i plats, que molt probablement, en cas d'existir, serien de fusta i no se'ns han conservat.

Per altra banda, cal destacar també l'absència total de les ceràmiques d'importació de l'antiguitat tardana/època visigòtica, sense que es documenti la presència de ceràmica fina i vaixel·la de taula, concretament les produccions de ceràmica sigil·lada africana tipus D (TSAD/ARS-D), les quals sabem que arriben i són presents al territori durant la primera meitat del s. VII. Tampoc constatem la presència de les àmfores tardanes de procedència nord-africana i oriental, ni tan sols de fragments com a material residual. Aquest aspecte ens reforça la cronologia tardana del conjunt ceràmic i la formació dels contextos, així com la mateixa datació de l'assentament, que es pot situar en un moment força avançat del període visigòtic, a partir de mitjans del s. VII i durant tot el s. VIII.

2.1. La ceràmica reduïda de cuina: olles i tupins per a la cocció i elaboració d'aliments

La ceràmica reduïda de cuina és el grup majoritari de tot el registre ceràmic de l'assentament, amb un NMI de 34 peces determinable. D'aquestes, tan sols s'identifiquen dues formes tipològiques bàsiques corresponents a formes tancades: l'Olla (Forma TM.CRV.1 - Olla),⁶ amb un NMI de 25 peces, i el Tupí/Ansats (Forma TM.CRV.2 - Tupí/Ansats),⁷ amb un NMI de 9 peces.

Es tracta d'un grup ceràmic de funcionalitat eminentment culinària, amb peces destinades a la cocció i a la preparació d'aliments, amb recipients aptes per anar directament al

⁵ Els agrupaments de conjunts d'UEs a partir del remuntatge de peces ceràmiques són els següents: 8004/8012, 8011/8018/8024/8084/8529, 8149/8163/12005, 8150/8160/8161 i 11022/11029/11030.

⁶ Aquesta codificació i denominació de "Forma TM.CRV.1 - Olla" correspon a: forma de ceràmica del Tossal del Moro del grup de la ceràmica reduïda visigòtica i atribuïble a la Forma 1 - Olla.

⁷ Aquesta codificació i denominació de "Forma TM.CRV.2 - Tupí/Ansats" correspon a: forma de ceràmica del Tossal del Moro del grup de la ceràmica reduïda visigòtica i atribuïble a la Forma 2 - Tupí/Ansats.

foc. Es conserven restes i traces de sutge adherides al fons i panxa de les peces, i també a la part superior de la boca, fruit de l'acció del foc i la combustió a la qual van estar sotmeses. Aquestes produccions de cuina estan elaborades a la torneta o al torn lent, sovint amb acabats a mà i una factura grollera. Les pastes són poc depurades, amb desgreixant visible de quars i mica de grossària mitjana i gran. La coccia és reductora, sovint irregular, que confereix una tonalitat diferenciada a les pastes, amb una coloració grisa, negra, marró i ataronjada, indistintament, segons la part de la peça (figures 7, 10 i 11).

2.1.1. Olla (Forma TM.CRV.1)

Dins el grup de la ceràmica reduïda, sobresurten totalment les olles, que són la forma més representada i nombrosa del conjunt, amb 25 individus. Es tracta d'un recipient tancat de perfil esfèric o globular, en algun cas amb carena lleu a la meitat superior de la peça i cos allargassat, amb el fons marcadament arrodonit. En general, presenten unes dimensions força regularitzades, de les quals en podem distingir dos formats. En primer lloc, tenim unes olles de majors dimensions i capacitat, tipus marmita, de cos esfèric allargat, que presenten unes alçades superiors al voltant dels 30 cm, i uns diàmetres de boca entre 15 i 18 cm (figura 8, 1-4). En segon lloc, tenim les olles de format menor, amb una alçada entre 20 i 23 cm i uns diàmetres de boca entre 11 i 14 cm (figura 8, 5-15).

Així mateix, en aquest conjunt d'olles hi podem observar certes diferències pel que fa al tractament i al modelat de les vores. Se n'identifiquen sis variants formals que són les següents: olles de vora sortint de perfil en S amb el llavi bisellat aplanat, amb un total de 4 peces (figura 8, 1-4); olles de vora sortint de perfil en S amb el llavi bisellat de secció triangular, amb un total de 4 individus (figura 8, 12-15 i figura 11); olles de vora sortint de perfil en S amb el llavi arrodonit simple, amb un total de 4 individus (figura 9, 1-4 i figura 11); olles de vora sortint de perfil en S amb el llavi motllurat de secció triangular o quadrangular amb encaixos i solcs interns, amb un total de 4 peces (figura 9, 5-8); olles de vora sortint de perfil en S amb el llavi bífid presentant un solc o incisió concèntrica a la part externa del llavi, amb un total de 2 individus (figura 9, 9-10). I, finalment, tenim les olles de vora sortint de perfil en S amb el llavi engruixit interiorment mitjançant un ressalt arrodonit a manera de cordó que ressegueix i envolta la part superior interna de la vora, amb un total de 7 individus (figura 8, 5-11 i figura 11), la qual esdevé la forma més característica i la més representada de tot el repertori ceràmic de l'assentament.

Quant al tractament decoratiu dels recipients tipus olla, podem determinar que és totalment absent. No es documenta cap peça que disposi d'algun tipus de decoració, ja sigui incisa o aplicada. Únicament, i pel que fa als acabats de les superfícies, s'observa en alguns casos una mena d'allisat exterior, especialment a la meitat inferior de la peça, i un acabat força aspre i groller de les superfícies externes (figura 10).

2.1.2. Tupí/Ansats (Forma TM.CRV.2)

Es tracta d'una forma tancada de cos esfèric o globular, formalment molt semblant al tipus olla però d'un format més petit, que en aquest cas es caracteritza per disposar d'una nansa de cinta lateral aplicada a la vora i a la part superior de la panxa, així com per la presència d'un bec pinçat o vessador lobulat, diametralment oposat a la nansa (figura 12). Aquesta forma està representada per un NMI de 9 peces.

A partir de les seves característiques formals i dimensions resulta possible distingir dues variants del tupí o ansat. Per una banda, tenim uns recipients de perfil esfèric allargassat amb una lleu carena a la meitat superior del cos de la peça, des d'on arrenca la nansa que enllaça amb la vora (Forma TM.CRV.2.1). Aquests presenten unes majors dimensions, amb una alçada al voltant dels 20-22 cm i una boca ampla amb uns diàmetres de boca que oscil·len



Figura 7. **Conjunt de peces de ceràmica reduïda de cuina d'època visigòtica (mitjan s. VII - s. VIII) procedents de la UE11030.** Vista de la cara exterior i l'interior d'una olla i dos tupins. S'observa la diferent coloració de la pasta segons la part de la peça, amb unes tonalitats grises, negres, marrons i ataronjades. Es conserven restes de sutge adherides a la part del fons i panxa de les peces, i també a la boca, fruit de l'acció del foc i la combustió a la qual van estar sotmeses.

FORMA TM.CRV.1 - OLLA



Figura 8. Ceràmica reduïda de cuina d'època visigòtica (mitjan s. VII - s. VIII). 1-15: repertori i tipologia de les olles (Forma TM. CRV.1 - Olla).



Figura 9. **Ceràmica reduïda de cuina d'època visigòtica (mitjan s. VII - s. VIII)**. 1-10: repertori i tipologia de les olles (Forma TM.CRV.1 - Olla). 11-18: repertori i tipologia del tupí o ansat amb nansa de cinta lateral i bec pinçat o vessador lobulat (Forma TM.CRV.2 - Tupí/Ansats).

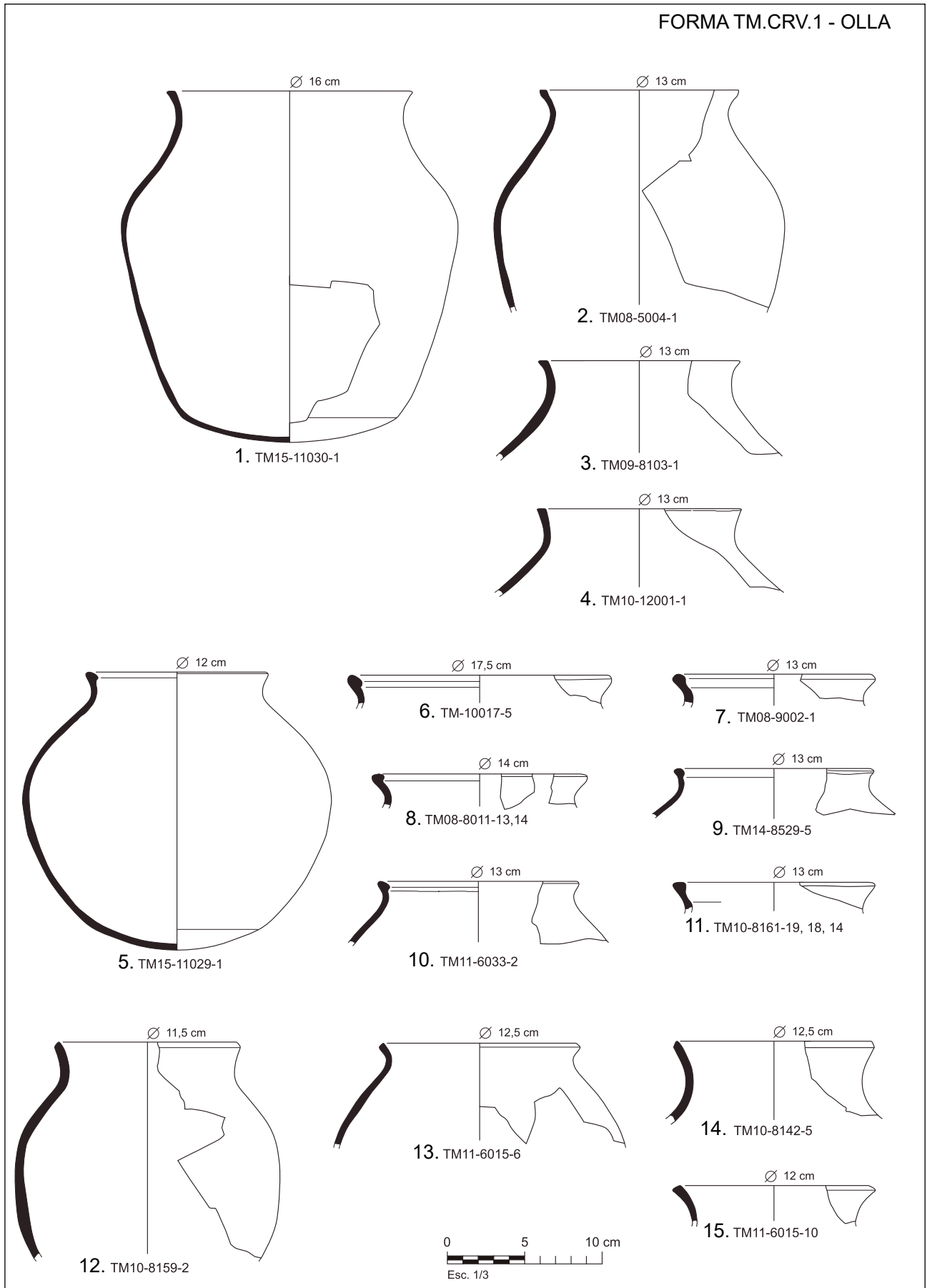

Figura 10. **Ceràmica reduïda de cuina d'època visigòtica (mitjan s. VII - s. VIII).**

Anvers i revers d'algunes olles de perfil esfèric i globular de fons arrodonit, elaborades a torneta amb acabats a mà i factura grollera. S'observa la diferent coloració de la pasta segons la part de la peça, amb tonalitats grises, negres, marrons i ataronjades. S'hi conserven restes de sutge adherides, fruit de l'acció del foc i la combustió.

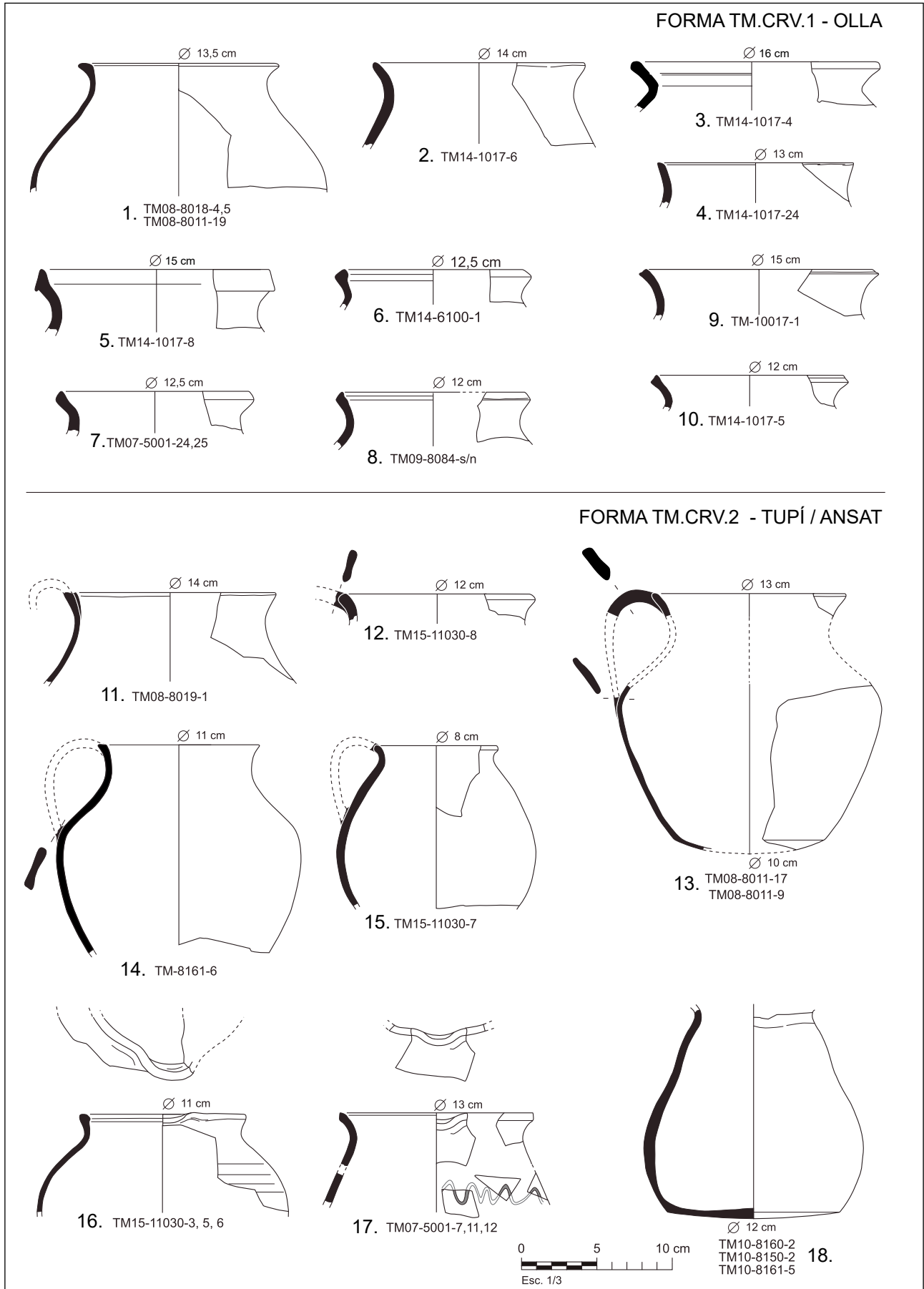
entre els 11 i els 14 cm (figura 9, 11-13 i figura 12). Per altra banda, identifiquem unes peces més petites de cos globular i esfèric de tendència piriforme amb el coll estret i el fons més aplanat i una boca lobulada amb bec pinçat i nansa lateral, amb un diàmetre menor de 8-12 cm i una alçada que oscil·la entre els 16 i els 18 cm (Forma TM.CRV.2.2) (figura 9, 15-18 i figura 12).

Així mateix, els tractaments decoratius en aquests atuells també són força rars i puntuals, i només dos exemplars ofereixen una decoració exterior a la meitat superior de la peça. En primer lloc, tenim un tupí que presenta una decoració consistent en una línia incisa ondulada fent meandres sinuosos (figura 9, 17). En segon lloc, tenim un tupí que presenta la cara exterior de la peça amb fines bandes en relleu de disposició horitzontal i paral·lela, que li confereix un cos acostellat o acanalat (figura 9, 16).

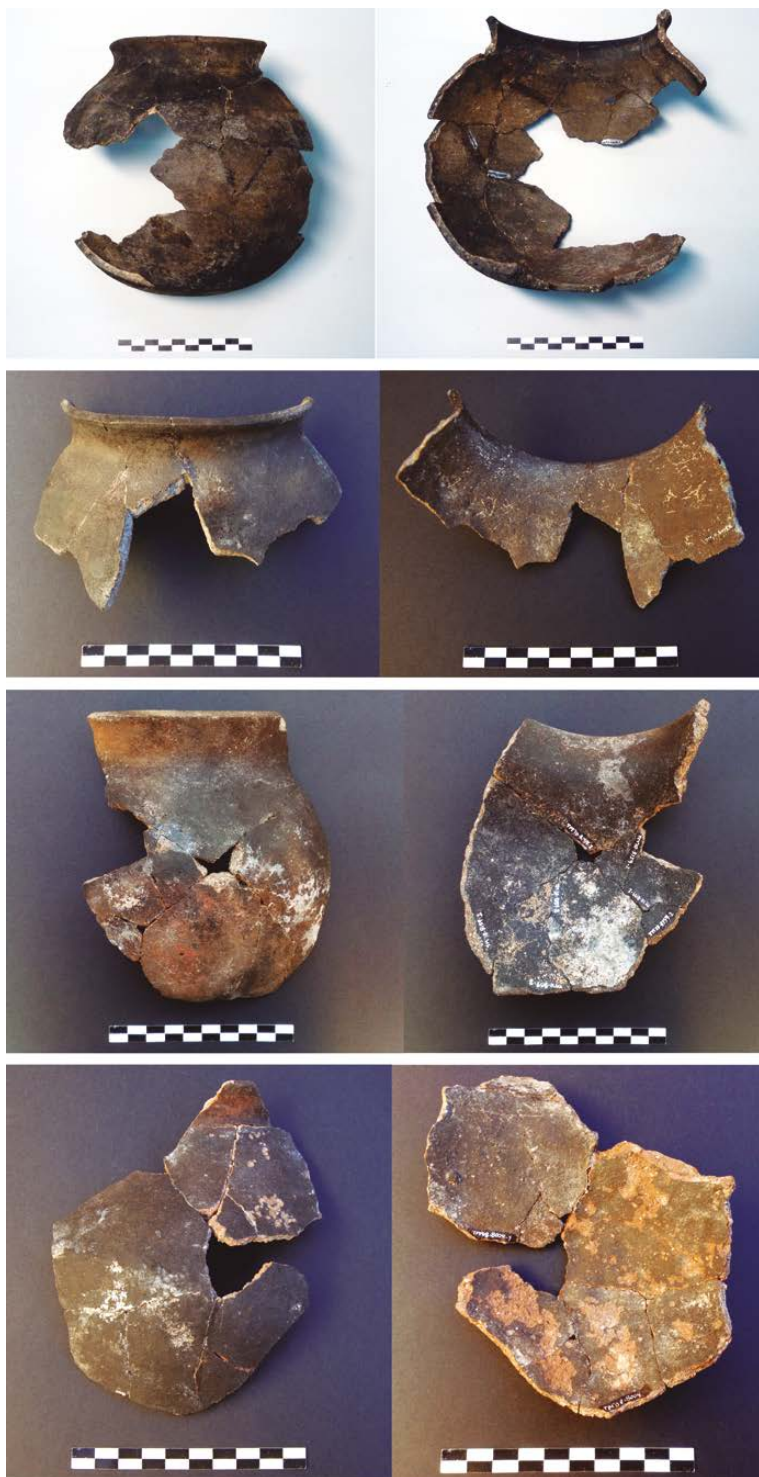
2.2. La ceràmica oxidant d'emmagatzematge: els grans contenidors tipus doli o tenalla

El segon grup ceràmic correspon a les produccions de cuita oxidant de pastes ataronjades força depurades i compactes. Es troba representat pels grans recipients contenidors d'emmagatzematge, amb presència d'una única forma tancada tipus doli o tenalla (Forma TM.COV.1), de la que en tenim un NMI de 4 peces identificades.⁸

Aquestes grans tenalles han estat elaborades a mà i per parts, amb un tipus de pasta gruixuda amb força desgreixant i una coloració característica de tonalitats ataronjades i marró beix. Presenten una forma totalment homogènia i estandarditzada de cos esfèric allargassat, força alta, amb uns fons totalment aplanats de 16 a 21 cm de diàmetre. La boca és força ampla, i ofereix dos grups de diàmetres, entre 19-20 cm i entre 24-28 cm. La vora és reentrada simple o lleugerament aixecada i dreta, amb el llavi molt engruixit i arrodonit, a vegades amb una línia bisellada o solc a la vora (figures 13 i 14). Es caracteritzen per tenir el cos acostellat amb solcs concèntrics o costelles en relleu, que envolten la peça des del fons fins pràcticament tota la meitat superior just per sota de la vora (figures 13 i 15). Aquest peculiar acabat mitjançant acanalats de la superfície exterior de les tenalles podria obeir, tal vegada, a un simple tractament decoratiu,

gerament aixecada i dreta, amb el llavi molt engruixit i arrodonit, a vegades amb una línia bisellada o solc a la vora (figures 13 i 14). Es caracteritzen per tenir el cos acostellat amb solcs concèntrics o costelles en relleu, que envolten la peça des del fons fins pràcticament tota la meitat superior just per sota de la vora (figures 13 i 15). Aquest peculiar acabat mitjançant acanalats de la superfície exterior de les tenalles podria obeir, tal vegada, a un simple tractament decoratiu,

⁸ Aquesta codificació i denominació de "Forma TM.COV.1 - Doli/Tenalla" correspon a: forma de ceràmica del Tossal del Moro del grup de la ceràmica oxidant visigòtica i atribuïble a la Forma 1 - Doli/Tenalla.

o bé podria tractar-se d'un aspecte més funcional, amb la finalitat de lligar i encordar aquests grans dolis per tal de facilitar i garantir-ne la fixació per al seu transport terrestre d'abast.

Es tracta d'uns recipients de grans dimensions i capacitat en comparació amb la resta d'atuells que conformen el registre ceràmic del vilatge. En aquesta línia, a partir de la reconstrucció i el remuntatge de fragments i de les parts més senceres de les boques i dels fons, ha estat possible la restitució de la seva forma i la projecció del seu perfil, i calcular, així, les alçades estimades que podrien tenir aquestes grans tenalles, que anirien entre els 50 i els 70 cm (figura 16). Aquest recipients tindrien una funció estrictament d'emmagatzematge de productes alimentaris, que tant podrien ser sòlids (gra, etc.) com líquids (possiblement oli). Així, tant a les parets interiors de la panxa com a la part del fons d'aquestes tenalles, s'hi observen certes traces i pàtines adherides i restes de residus concrecionats, que encara no han estat identificats i que podrien correspondre, tal vegada, als productes que van contenir (figura 15).

3. PARALLELS I CRONOLOGIA DEL CONJUNT CERÀMIC

Pel que fa als paral·lels del conjunt ceràmic d'època visigòtica del Tossal del Moro disposem, ara com ara, de pocs jaciments coneguts i d'escassos contextos publicats amb els quals establir comparacions. Amb tot, s'observen similituds evidents amb els registres ceràmics dels jaciments propers del territori de Lleida cronològicament contemporanis, concretament el Bovalar (Seròs) i la Fogonussa (Sant Martí de Riucorb). També es constaten paral·lelismes i similituds amb els contextos ceràmics de jaciments visigòtics d'altres zones i territoris més allunyats, com ara l'entorn de Barcelona, l'àrea del Vallès i la Depressió Prelitoral. Així, destaquen el vilatge de Can Gambús-1 (Sabadell), la granja de la Plaça Major-Horts de Can Torras (Castellar del Vallès) i l'Aiguacuit (Terrassa), entre d'altres. En aquests conjunts tardans de mitjan s. VII i s. VIII, és significativa la presència d'uns mateixos grups ceràmics, amb el predomini absolut de la ceràmica reduïda de cuina, representada exclusivament per dues formes: l'olla i el tupí



Figura 11. Ceràmica reduïda de cuina d'època visigòtica (mitjan s. VII - s. VIII).

Anvers i revers d'algunes olles amb diferent modelat i acabat de les vores. 1: olla de vora sortint de perfil en S amb el llavi arrodonit simple. 2: olles de vora sortint de perfil en S amb el llavi bisellat de secció triangular. 3: olles de vora sortint de perfil en S amb el llavi engruixit interiorment mitjançant un ressalt arrodonit a manera de cordó que envolta la part superior interna de la vora.



Figura 12. Ceràmica reduïda de cuina d'època visigòtica (mitjan s. VII - s. VIII). 1: tupí o ansat de perfil esfèric allargassat amb lleu carena a la meitat superior del cos, d'on arrenca la nansa que enllaça amb la vora (Forma TM.CRV.2.1). 2: tupí de cos esfèric de tendència piriforme amb el coll estret i el fons aplanat i boca lobulada amb bec pinçat (Forma TM.CRV.2.2). Es conserven restes de sutge adherides a la cara externa de les peces, fruit de l'acció del foc i la combustió.



Figura 13. Ceràmica oxidant d'emmagatzematge d'època visigòtica (mitjan s. VII - s. VIII), Repertori i tipologia dels grans recipients contenidors tipus doli o tenalla (Forma TM.COV.1 - Doli/Tenalla).

o ansat, i amb l'absència generalitzada de formes obertes, com la cassola i el bol.⁹

En aquesta línia, tenim que el tupí o ansat, caracteritzat sempre per un bec pinçat o lobulat i una nansa de cinta oposada, constitueix una de les formes més típiques de l'etapa final del període visigòtic. Així mateix, aquest tipus de decoració incisa de meandres i línies ondulades sinuoses esdevé un element representatiu i definidor de les produccions tardanes de la ceràmica de cuina d'època visigòtica, i fa la seva aparició en els registres ceràmics a partir de mitjan s. VII i s. VIII. S'han recuperat peces idèntiques amb una mateixa decoració de línies incises ondulades en contextos datats numismàticament a inicis del s. VIII en el proper jaciment del Bovalar (Seròs).¹⁰ Com també al jaciment de la granja visigoda de la Plaça Major-Horts de Can Torras (Castellar del Vallès) i al vilatge de Can Gambús-1 (Sabadell), datats per C14 entre final del s. VII - s. VIII.¹¹ Per altra banda, aquest tipus de gran tenalla o doli d'emmagatzematge de pastes ataronjades és també una forma característica dels registres ceràmics d'època visigòtica tardana, i en tenim exemples tècnicament i formalment idèntics en el conjunt del Bovalar (Seròs), amb un mateix modelat en el tipus de vores i el particular cos acanalat dels recipients. Als jaciments de Can Gambús-1 (Sabadell) i Plaça Major-Horts de Can Torras (Castellar del Vallès), també hi són presents

Figura 14. Ceràmica oxidant d'emmagatzematge d'època visigòtica (mitjan s. VII - s. VIII). Mostra d'alguns dels grans recipients contenidors tipus doli o tenalla de pastes ataronjades força depurades i compactes, cos esfèric allargassat amb fons pla i boca ampla, i vora reentrada o lleugerament aixecada amb el llavi engruixit i arrodonit. Presenten el cos acostellat amb solcs concèntrics o costelles en relleu a la cara externa, que envolten la peça des del fons fins pràcticament tota la meitat superior.

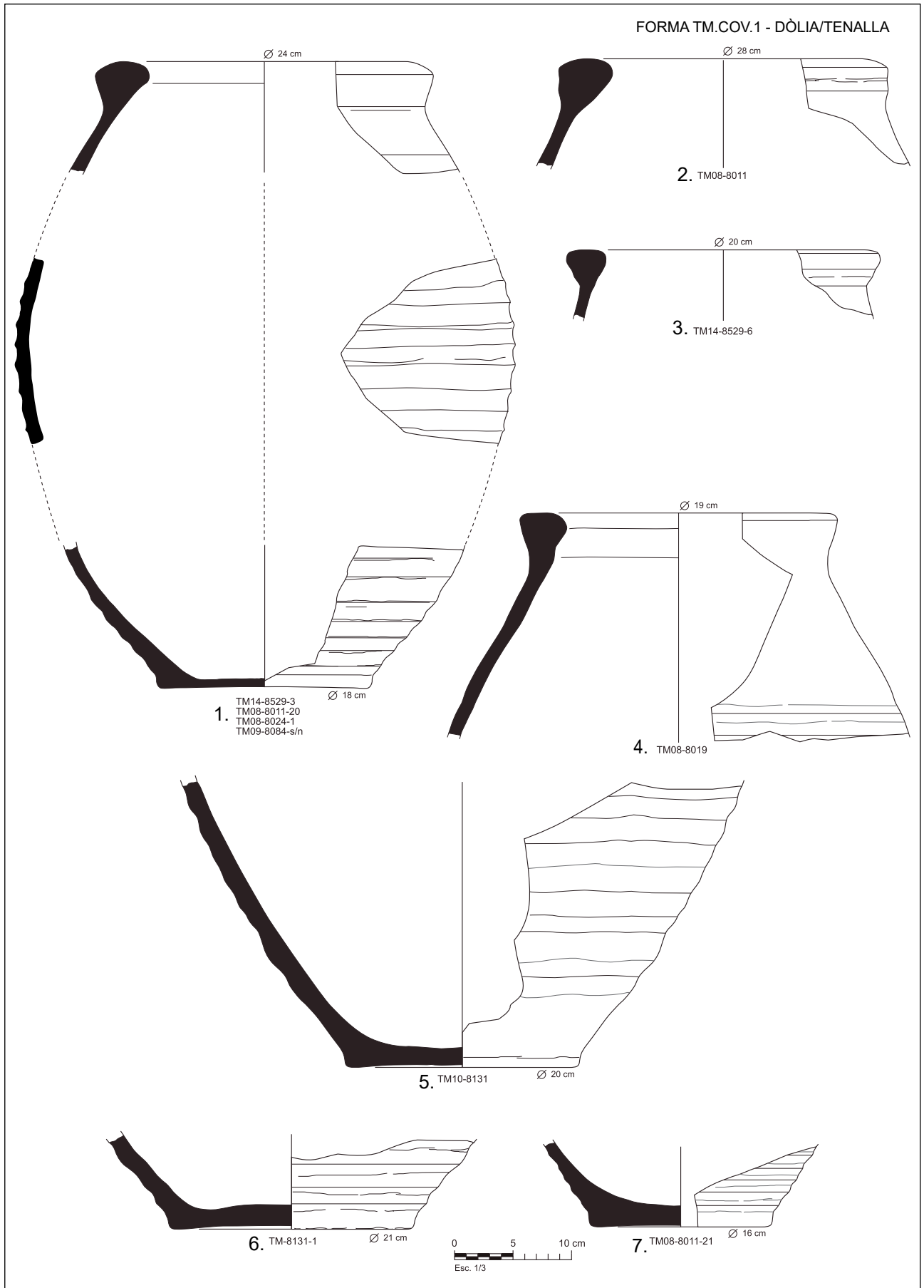
Figura 15. Ceràmica oxidant d'emmagatzematge d'època visigòtica (mitjan s. VII - s. VIII). Anvers i revers d'alguns fons dels grans recipients contenidors tipus doli o tenalla. S'observen els solcs concèntrics o costelles en relleu de la cara externa. Així mateix, s'observen certes pàtines adherides i residus concrecionats, encara no analitzats, que podrien correspondre a restes dels productes que van contenir, que tant podrien ser sòlids (gra, etc.) com líquids (oli, greixos, etc.).

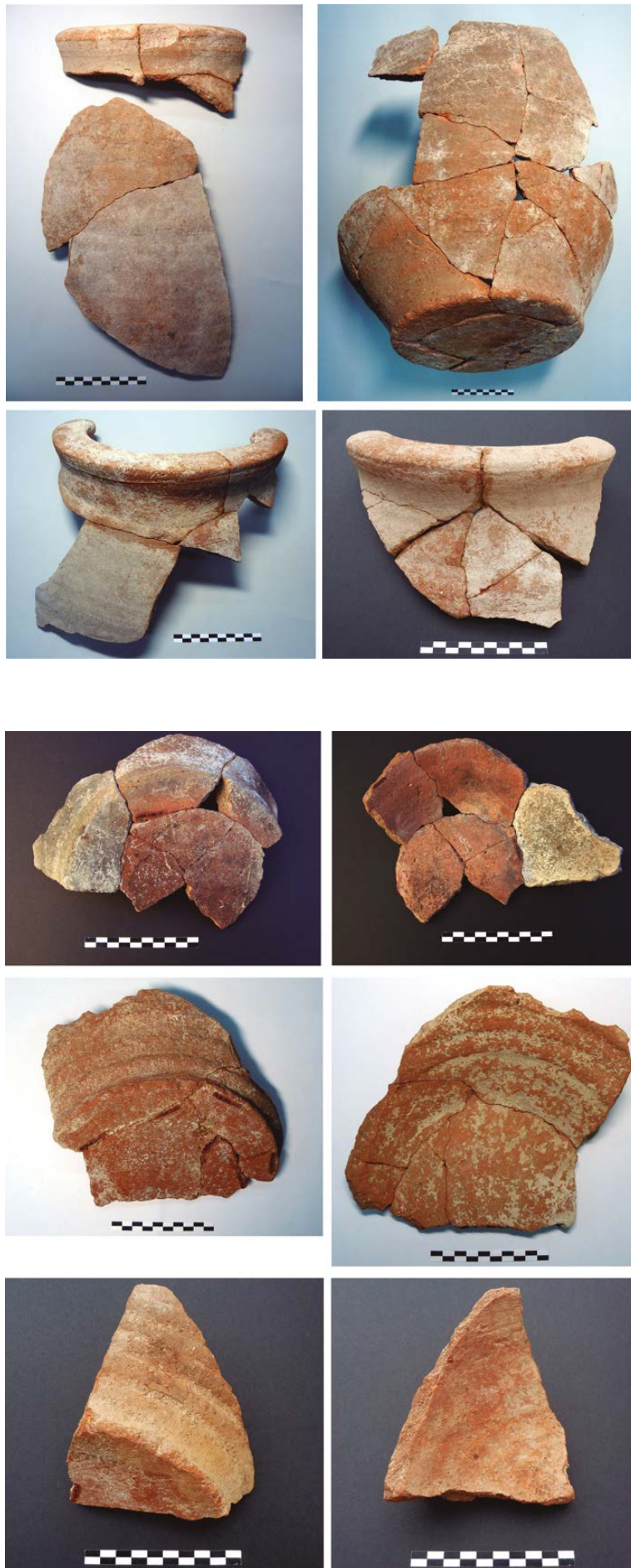

⁹ ROIG, J. (2011, p. 121-146); ROIG, J. (2017, p. 63-121).

¹⁰ ROIG, J. (2017, p. 75-82, fig. 13 i 14).

¹¹ ROIG, J. (2017, p. 75-82, fig. 10 a 12).



Figura 16. **Repertori formal i tipologia de la ceràmica d'època visigòtica del poblat del Tossal del Moro (mitjan s. VII - s. VIII).** Olles de ceràmica reduïda de cuina (Forma TM.CRV.1 - Olla). Tupins o ansats de ceràmica reduïda de cuina (Forma TM.CRV.2 - Tupí/Ansats). Dolis o tenalles de ceràmica oxidant d'emmagatzematge (Forma TM.COV.1 - Doli/Tenalla).

4. CONCLUSIONS

Amb l'estudi de les restes ceràmiques visigòtiques del poblat aturonat del Tossal del Moro, ha estat possible conèixer el repertori dels recipients utilitzats a l'assentament entre mitjans del s. VII i el s. VIII, i establir dos grups ceràmics diferenciats, tant per la seva tecnologia i manufactura, com per la seva funcionalitat. Aquestes ceràmiques correspondrien a produccions de tipus local o regional, realitzades en un entorn proper. Destaca la ceràmica reduïda de cuina, que és el grup predominant, amb 34 individus, amb recipients destinats a la cocció d'aliments i presència de dues formes: l'olla (25 ind.) i el tupí o ansat (9 ind.). Per altra banda, tenim el grup de la ceràmica oxidant amb grans contenidors tipus doli o tenalla, amb tan sols 4 exemplars, i amb una funció d'emmagatzematge de productes, tant sòlids com líquids, en certa quantitat (figura 16). Pel que fa als recipients ceràmics destinats al servei de taula i consum d'aliments, val a dir que la seva absència és total. Són inexistents les formes aptes per a aquest ús, com ara els plats i els bols o escudelles. La manca d'aquest tipus de peces ens fa pensar en l'existència de recipients elaborats amb fusta, els quals no s'haurien conservat.

aquests dolis i grans tenalles, amb semblances morfològiques del tot evidents i unes dimensions i capacitats coincidents.¹²

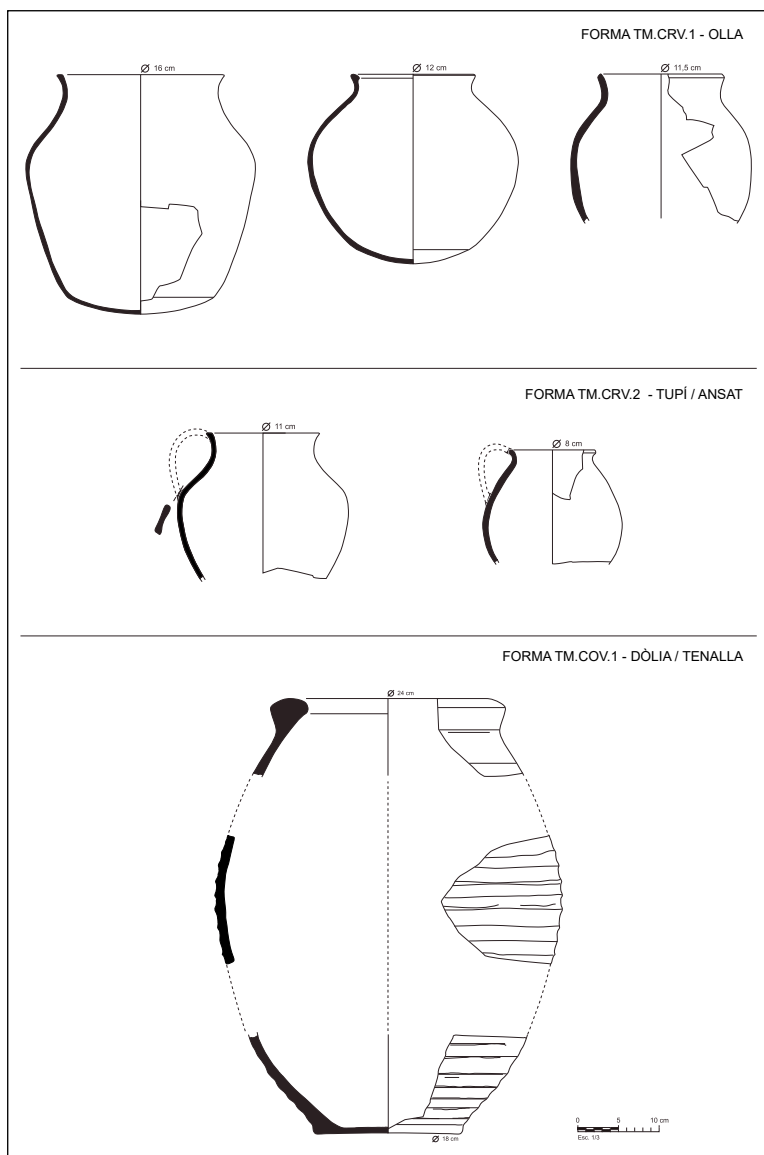
La datació del conjunt de la ceràmica d'època visigòtica es pot establir, en primer lloc, per les mateixes característiques i la uniformitat dels contextos arqueològics i la seqüència estratigràfica i, en segon lloc, pels mateixos registres ceràmics, que són tècnicament i formalment homogenis, i del tot característics i representatius del període visigòtic final, entre mitjans del s. VII i el s. VIII. Així, els paral·lelismes i les similituds que s'estableixen amb els conjunts ceràmics coneguts d'aquesta mateixa cronologia resulten del tot evidents i coincidents. També, l'absència significativa de la ceràmica fina africana d'ARS-D i de les àmfores africanes i orientals de la primera meitat del s. VII ens reforça aquesta datació tardana del conjunt dins l'època visigòtica. En aquest sentit, la presència d'altres tipus de materials com ara el vidre, en concret les copes de tija massissa de la forma Foy 27, també ens confirmen aquesta cronologia, per bé que amb una representació força menor.¹³ Així mateix, alguns objectes d'abillament personal procedents d'aquests contextos, especialment dues característiques sivelles de cinturó de bronze de placa liriforme tardovisigòdes (figura 3), proporcionen també una cronologia de mitjan s. VII - s. VIII.¹⁴

¹² ROIG, J. (2011, p. 121-146); ROIG, J. (2017, p. 75-82, Fig. 11).

¹³ COLL, J. M. (2020, p. 474-475).

¹⁴ ESCALA, MULET, COLET (2011, p. 243-252).

Finalment, és possible concloure que el registre ceràmic del poblat visigot, en el seu conjunt, no resulta massa quantiós, ja que tan sols disposem d'un nombre mínim de 38 individus per a un període aproximat de 150 anys. Cal pensar, però, que gran part del material ceràmic corresponent als moments inicials del poblat no ens hauria arribat en la seva totalitat, tal vegada, pel fet d'haver estat llençat en altres indrets no localitzats o bé per la mateixa dinàmica de dispersió i pèrdua del material. En aquest sentit, podríem considerar que la pràctica totalitat de la mostra recuperada i el conjunt del material més sencer hauria de correspondre, majoritàriament, a la darrera fase d'ús i al moment final de vida de l'assentament. Tanmateix, però, no deixa de ser un nombre de peces relativament baix per a tot el conjunt. Això, tal vegada, podria ser indicatiu de la presència de dues o tres unitats domèstiques o grups familiars residint en el vilatge, els quals disposarien d'un repertori ceràmic no massa extens ni diversificat i amb una funcionalitat eminentment culinària i d'emmagatzematge.

5. BIBLIOGRAFIA

- AGUILA, M. (2009). *Memòria de la intervenció arqueològica al Tossal del Moro (Castellserà, Urgell)*. Document inèdit.
- COLL, J. M. (2020). *El vidre de l'antiguitat tardana a Catalunya i Andorra. Contextos i tipologia del vidre a la Tarraconense Oriental entre el baix imperi romà i l'antiguitat tardana (segles IV-VIII)*. Tesi doctoral. Barcelona: Universitat de Barcelona, p. 474-475.
- ESCALA, Ò. [et al.] (2018). «El jaciment ibèric i visigot del Tossal del Moro (Castellserà, l'Urgell). Darreres novetats». *Primeres Jornades d'Arqueologia i Paleontologia de Ponent*. (Balaguer i Lleida, 17-18 d'abril de 2015). Lleida: Generalitat de Catalunya. Departament de Cultura; Diputació de Lleida. Institut d'Estudis Ilerdencs, p. 202-209. ESCALA, Ò.; MULET, M.; COLET, A. (2011). «El Tossal del Moro. Un jaciment visigot i ibèric a l'Urgell? Primers resultats». *Urtx. Revista Cultural de l'Urgell*, núm. 25, p. 243-252.
- MAZUQUE, J. (2011). *Memòria arqueològica de la intervenció a l'assentament ibèric i visigot del Tossal del Moro (Castellserà, Urgell)*. Pla d'ocupació de juny a desembre del 2011. Document inèdit.
- MULET, M. (2010). *Memòria de la intervenció arqueològica al jaciment del Tossal del Moro (Castellserà, Urgell) del gener al juny de 2010*. Document inèdit.
- ROIG, J. (2011). «Formas de poblamiento rural y producciones cerámicas en torno al 711: documentación arqueológica del área catalana». *Zona Arqueológica*, núm. 15, vol. II. Alcalá de Henares: Museo Arqueológico Regional, p. 121-146.
- (2017). «La cerámica reducida de cocina entre el Bajo Imperio Romano y la Alta Edad Media en el noreste peninsular (Cataluña): análisis de contextos y visión de conjunto (s. V al X)». *Obra negra y alfarería de cocina. Actas del XIX Congreso de la Asociación de Ceramología celebrado en el Museo de la Terrissa de Quart (Girona), del 29 al 31 de octubre de 2016*. Quart: Asociación de Ceramología; Ajuntament de Quart, p. 63-121.
- ROIG, J.; COLL, J. M. (2011). «El registre ceràmic dels assentaments i vilatges de l'antiguitat tardana de la depressió litoral i prelitoral (s. VI-VIII): caracterització de les produccions i estudi morfològic». *Actes del IV Congrés d'Arqueologia Medieval i Moderna a Catalunya. Tarragona, 10 a 13 de juny de 2010*. Tarragona: Ajuntament de Tarragona, p. 211-226.
- (2012). «El registro cerámico de una aldea modelo de la antigüedad tardía en Catalunya (siglos VI-VIII): Can Gambús-1 (Sabadell, Barcelona)». *Atti del IX Congresso Internazionale AIECM2. Venezia, 23-29 novembre 2009*. Venècia, p. 193-196.

EDITA



PATROCINA

