

Kuxetalari bati egindako inkesta

Markos Saragueta Murillo

XABIER BALDA, ODÓN ULIBARRENA,
DELIA YARNOZ y JESUS YARNOZ

Gizakia

Markos Saragueta Zubiri. Kuxetalaria, irurogei urtekoa da. Mezkiritzen, egun, kuxetalari bakarra.

Balderron jaioa. Mezkiritz herrikoa. Etxetxikiarena du Markosen sortxeak bere izena. 1909 urteko, Jorrailaren ogei ta hiruan sortua.

Haren aita –Juan Saragueta Urrutia– Mezkirizkoa zen, Etxetxikiakoa hain zuzen. Bere ama, ordea, Concepción Zubiri Murillo zen, Artzibarko Ainzioan jaioa. Lusakretxeineko berenian jaioa.

Markos kuxetalariaren bizitokia, Mezkiritz eta Etxetxikia izan dira jaiotzetik egun arte; edo hobeki adierazteko, harek esaten duen bezela: «ni beti hemen bizi naiz eta Jaingoikoak nahi ba du hemen biziko naiz ere».

Ia Markos zer zenari buruz bera egindako galderaren erantzuna horrela zion kuxeta egileak: «Ez da errez erratea! Edozein gizon bezela. Hemen paratu naiz; egin dut hemengo Lana eta ... pozik! Mezkiritzen, herri ttipi hontan, sortu naiz, hemen nago, hemen biziko naiz ta hemen ere, Jinkoak nahi ba du, ni bezela, hilko naiz ere».

Bizitza eta pertsonaren alderdiak

Hautzaroa

Markos, hautzarosan, senide giro batean bizi izan zen; giro horrek, noski, haren bizimodua mugatuko du.

Markos Saraguetaren aitaxi zena, modu berezi batez bere bizitzan sarturik zegoen. Harek digunez: «Abuelo zena errespetatzen nuen ahal nuen guziz. Harek ahal zuketzen guziz erakutsi zidan kuxetan, oianan, alkarrik joaten bait gine oianara».

Kontuak herrimesak, kantuak ere harengadik ikasi zituen: «Sutara etorri eta kontu kontatzen asten zen». Aita eta amarekin, berriz, beste



Markos Saragueta
Mezkiritzko kuxetalaria,
eskusardesko ortzak
ateatzeko, zerra artzen ari.



Markos Saragueta
Mezkiritzko kuxetalaria.
Bere lantokian,
lan-egiten.

harreman bat zuen. Harreman urbilagoa zen hau, noski, egungo gauzak zirela ta bizitzarekiko esperientzietan batez ere.

Sekulan ez zuten jo. Zigortzekoan gehienetan horma kontra paratzea zen, «arrestu bezela».

Ahaideak edo parienteak, berriz, bizitzako bigarren atal batean zeude. Beren artean «ahal guzien ongi eramatea, hori bai! Bai asarre bai bakea ere. Batzuekin besteekin, baino errelazio gehiago eukitzen zituzten, hori, orain bezela.

Lagun arteko harremanak, ez dute ia mugatu ere egin Markosen bizitza. Alkarrekin ez zuten gauza sakonik egiten, ezta eguneroko gauzarik ere. Jostatzeko momentuetan bai elkartzten ziren.

Hauzoko harremanak berriz, gutxi ziren eta asarratu ere berdin egiten zen. Ala ere Markosek dionez: «klarago ze orain baino». Lan txiki batzuekiko balio zuten, patatak eramateko edo ekartzeko zenbat aldiz; edota mandatuak egiteko.

Haranako harremanak harreman sozialak ziren batez ere. «Pilota partidu ba zire hara joaten zire bainan gauza haundirik ez ze».

Herria, sozial aldetik begiraturik, ez zuten oso kontuan artzen, Markosen denboran. Markosek zer errainen digun ere ez daki. Berak ala dio: «igual ez geunden kauxorik eiten».

Eskolara gutxi joan zen gure Markos eta behar bada «eskapu» ere egiten zuen. Arratsaldeetan joaten zen eskolara hamalau urte bete arte. Adin hortarako ikasi zuena ikasi zuen.

Markosek «eskola gutti» duela esaten digu, bainan lanean bai ikasi zuela; ikusiz, interes pixkat paratu eta horrela ikasi zuen.

Eleiz-harremana gauza haundia izan zen. Elizara orain baino gehiago joaten ziren debozio haundiz eta ohituez ere bai, horrela erakutsi zietelako.

Etxea berriz Markosentzat, oso gauza preziatu eta garrantzitsua da. Hor bait dago, aterpea, bizitokia eta kanpokoekin harreman bideak lortzeko, tokia ere. Esaera famatuak dionez «herri bakoitzak bere legea, etxeak, berriz bere ohitura».

Hortxe ikasi zituen Markosek bizitzarekiko ohinar legeak.

Haurtzaroan egiten zituen lanak eta mandatuak egun arruntetan, lan egunetan hain zuzen, gutxi gora behera modu honetara izaten zela adierazten digu.

Lehendabizikoz, etxean ahal zuena laguntzen zuen: ur bila iturrira joaten, mandatuak egin, edo baratza joan zenbait barazki amari ekartzeko. Giza honetako zenbait lantxo sinpleak egiten zituen.

Gero, ia sei zazpi urte bebe zituelarik, eskolara asi zen joaten. Bigarren lan honek eguneko aski denbora ematen zion. Monagillotza ere, ezagutu zuen Markosek denbora hartan.

Bederatzi urtetan bada, gure Markos kuxetan asi zen, aita eta abuelo zenak lagundu ta; arratsaldeetan berriz eskolara.

Amasei urtetan, herriko beste gazteak bezela, hauzolanetara joan beharra zeuken, deitzen zutenean; «behar genuela apaindu holako tokia, ba jorna eman eta hauzolanen egiten zen. Holako kasuetan ni aitaren orde

joaten nintze. Gero urtean iru egunez, dirurik gabe, joan behar herriko guziek hauzolan egitera».

Galdera berezi bat egin diogu Markosi. –¿zer zen Etxea zuretzat denbora hartan?– «Dena. Ahal guzi egiten genuen Etxearengatik. Familia paratuz gero, interes gehiago zerbaít ateratzeko familia aintzinen, semeei erakutsi lanean...».

Jantziak:

Astekoz emaztekiegak beste irudiak zirela esaten du Markosek.

«Gure arropak aita ta aitaxi, berdin berdin zire oianara joateko: galtzuinek xuriek etxean eginak ardi illaz; galtzaurdinek, atorra ordinariora, oraingo leporik gabe; ganean elastikoa, mankarik ez jeneralian; txaketa telazkoa eta bluse beltza gerri artio botoiekin lotzen zena; gerrian korapilo baten bidez lotzen zen. Luzean zen ere ipurdi bai estali ez estali. Hau ene denborian galzu zen, bainan aita eta abuelo zenak beti erabili izan zuten, ordea. Paza edo paxa¹, buruan (+) Begira zazu eraskinen, boneta eta neguan bufanda; besana (pañuelo) ez genuen erabili. Sakuak edo burukapuxetak, bai erabili genuela euriendako negu-gorrian. Ardi-larruek, bizkarlar-ru (espaldero)² neguan zenbat aldiz paratzen genuela bakarrik. Ohianean borzegie, larruzko zapata paratzen genituen; fierrak zire, holako denborako behar zen bezela; bestetan espartinekin ibiltzen gine, baita abarkak ere, bai larruzkoak eta gomazkoak ere, hauek erosi egiten zuten. Lurrean aritzen zirenek erabiltzen zuten. Udan eta legorra zegolarik urtutsik ibiltzen zen. Otza ta elurrendako galtzuinek mota batzuk³ erabiltzen ziren.

Jai egunetan, ibilaldietarako eta bisitatzeko ere beti finago jazten ziren ene denboran. Galtza urdinek edo beste koloretakoak; atorra xuria, beti obekixeago; txaleko edo lastiko trikotez egina edo telazkoa, oso estua. Oinetarako –zapatak– jartzen gindue; hauek beti finagoak ziren; beste alde espartinetak xurie hemezortzi urte arte gazteek erabiltzen zute eta jokueta-rako ere bai.

Hizkuntza:

Markosen jaiotzatiko hizkuntza euskera izan zen. Aita ta abuelokin ia kasi beti euskeraz, amarekin berriz, erderaz, harek euskera gutti baitzekien. Familian ba, segun norekin, zenbaitekin euskeraz eta beste zenbaitekin erderaz «ene hizkuntza ene adinean ia Iruñaraño erabiltzen ze; Linzoainen, Erron, Urrozen, Zubirin, Eugin... jardukitzen ze euskeraz. Aezko aldera «emen baino yago» egiten zen. Ene adineko gazteak euskeraz jardukitzen ginuen, naiz eta erdera oso sartua izan ere».

1. **Paza:** Baza edo paza. Beltza zen jeneralian; bi metro luze eta ogeitamar zentimetro zabalñ Gero atera zituzten mutilek gorri eta beste koloretakoak.

2. **Bizkar-larru:** Ardi larruek, bizkar-larru edo espaldero. Billaban edo Burladan tratatzen zuten esnekin ura ez pasatzeko, jeneralian ez genuen paratzen: «euria ari zuelarik eta neguan zenbat aldiz bakarrik».

3. **Galtzuinek:** Mota batzuk erabakitzen ziren.

Bata «galtzaleak». Jeneralian erosiak. Zangoaren forma emanik, bi botoiez lotutak. Genienetan abarkaz ibiliak izaten ziren.

Bestea «galtzazabalak» izenekoak, etxean eginak. Manka bat bezelakoa zen eta anka guzia estaltzen zuen, oinetatik balauretaraino. Hauek elurra aritzen zuelarik erabiltzen ziren batez ere, galtzen gainerik jarriak.

Meza latinez ematen zen, horregatik herri guzik entenditu gutti. Ser-moia berriz erderaz ematen zen eta entenditu gehiago, tartean izen batzuk euskeraz ematen zen baina generalian erderaz.

Kristaubidea, doktrina, aitagurea eta beste zenbait gauzak ere apaizek euskeraz ematen ziguten, baita gai hauetako liburuak ere euskeraz idatziak ziren. Apeza eskolara etortzen zen kristaubideari buruzko galderak egitera; bai galderak erantzunak bezela euskeraz egiten ziren.

Beste alde etxian, ohiturak eta debozioa erakusten zizkiguten.

Eskolan, klase guziak erderaz ematen ziren nahiz eta maestro euskalduna izan.

Konparazio baterako eskolan ikasi zituen gauzak eta etxeokak ez zuten parerik. Etxean ikasitakoa askoz ere baliagarriagoa izan zitzaion bizitzarako. batez ere oso atsegina eta polita iruditzen zitzaion Markos jaunari.

Eskolako gaiak, segun zein gai, ez ziren Markosentzat hain atseginak izaten. Sei urtetatik amalau urte arte eskolara joan zen Markos, bainan bederatzi urtetatik gora arratsaldeetan bakarrik ogibidean hasia zegoelakoz.

Gehienetan kalean eta, erderaz mintzatzen zen euskeraz baino gehiago. Jokuak erderaz egiten zituzten nahiz eta beti izaten zen ohitura zenbaitekin euskeraz egin.

Senidean, apaizarekin bai euskeraz bai erderaz, segun norekin; eskola eta hauzokoekin beti erderaz. Aita, apaiza eta sendagile jaunarekin –zuka-egiten genuen. Lagunen tartean berriz –hika–.

Egun arrunt batean Markos zortzi ta erdietan edo bederatzietan jeikitzen zen gero aurpegia garbitu eta gosaldtu. Gosaltzeko kafesnea zopekin. «Segido» eskolara. Etxera amabietarako itzultzen zen. Bazkaltzeko: azak edo patatak txingorra pixka batekin. Ordu bi ta erdietan berriro eskolara joan behar zuen lauetardiak arte. Gero etxera itzultzen zen eta han zenbait mandatu egin beharra beti izaten zuen: egur pixkat bildu suendako edo txerriei bazka eman eta horrelakoak. Dena bukatu ondoren errosariora, «eleizan ematen bait zute» eta gero lagunekin denbora pixka bat jolastera. Markos etxera bueltratzerako zortzirak edo bederatzia inguru ziren. Hori zen afari ordua. Afaltzeko patatak erreak eta esne pixkat taloarekin edo ogiarekin hartzen zuen eta «akabo». Afalduz gero ez ziren kaleraten.

Jai egunetan ia tenore berdintsuan jeikitzen zen. Lagunekin amarretako artzera joanez gero mezatara joaten ziren. Mezatatik atera eta jostaketan geratzen ziren lagunekin etxeok atarian edo karriketean bazkal ordurarte.

Sekulan ez zen bazkaria hasten aita zena etxean izan gabe, ezta gu baino zaharrago zen besteren bat etorri arte ere. Aita zenak bedeinkatzen zituen jakiak eta abuelo zenarekin mahai-buruan jartzen ziren. Ama berriz, ez zen besteekin batera mahai-eritzen; katedera zenbaitetan jartzen zen su ondoan bazkaria prestatzen bait zuen eta alde batetik bestera ibili behar izaten zuen. Leku nagusia aitak edo aitatzik zeukaten. Gu mahai inguruan paratzen ginen zenbait katederakin.

Arratsaldean karrikara «eskapu» egiten zuen jostatzerara sietarik ez bait zuten haurrek egiten. Kokola ogiarekin merendatu eta errosarioa errezatu. Gero afaltzera eta lotara.

SOLDADUSKA

1930 urtean. Ogeitabat urte, jorrailan bete eta loraila ondarrean soldadu egitera joan behar izan zuen Markosek Iruinera. Hemen Iruinean egin zuen denbora berrogeitamar egunekoa bakarrik izan zen eta hortik berriz Mezkirizko Etxetxikira etorri zen. «Iruina herriko jaietarako etorri». Berrogeitamar egun hoiek Iruineko «Kuartelean» pasa zituen.

Bere aiatak ere, anka bat gaixo zeukelakoz ez zuen soldaduzkarik egin bere osaba batek bezela. Honi Diputazioak emandako «Derecho de Sustitución» zelakoaren babesean, beste bat joaten bai zen nafartar baten orde z seirehun pezeta ordaiduz gero. Orain mili zer zen adieraziko digu: «gobernuak deitzen gindue eta joan behar. Instrukzio egin eta bat batean haiek banatzen zutena ixil-ixilik bete».

Beste aldetik, izan ziren bere bizitzako egunik onenak; etxeko bizitzatik arrunt ez berdinak. Ba zuten bere «cuadrilla» lekuko gazteekin osatua. Bartzuk euskaldunak ziren eta hoeikin beti euskeraz mintzatzen zen eta beste batzuekin erderaz. Ia atsaldero merendatzera «alkarrik» joaten ziren eta horrela gustora ta pozik igarotzen zuten arratsa.

SOLDADUSKATIK ITZULIA

Beharbada soldadu hain denbora gutti egon zelako, bere bizitza ez da ezertan aldatzen. Horregatik Etxetxikira itzultzen delarik, senideen arteko harremanak, lagun artekoak ez dira funtxean aldatzen. Bakar bakarrik askatasun gehiago hartzen duela neskeekin zituen harremanetan, noski.

Berriz, eguneroko bizitza Markosen lanik garratsitsuenak da aize! Kuxeta asko egiten zuten denbora hartan bere aita eta abuelo zenarekin.

Etxeko gauzetan ere ba zegoen lana ugari. Lur lanean, lur eraikitzen eta lantzen; udaran belarketan: ebaki, bueltatu, legortu eta etxera sartzen. Lan hauetan senide guzia aritzen zen lanean eta bukatzen zutelarik askotan, beste senideei laguntzen zien.

Neguan, beste lan mota batzuk ba ziren: abereak zaindu eta etxea gordetzea. Hauek oso lan garrantzitsuak ziren.

Hauzolana ere, herriko lana, etxeko gizonek herriko gauzak konpotzeko alkarrekin egiten zuten lana, egin beharra zegoen batzuetan. Lan hauek ez ziren oso luzeak izaten eta boladetan egiten ziren; adebidez: bideak konpotzea, herriko mugeei bere mugak jartzea, komunaleko zugaizak aizkoraz moztea: hoiek prestatzen, zuritzen eta antzeko lanak.

Denbora hartan zer zen etxea Markos? «Aterpean egoteko tokia. Elurre ba zue kieto. «Emazteki batzuekin egiten zuten bere kuadrilla zerbaitetan jostatzen.

Jantziak ez dira aldatu. Aintzinekoek erabiltzen zituzten blusa eta paxa izan ezik. Telazko txalekoa ere, gero eta guttiago erabiliz doa gazteen aldetik.

Hizkuntzak berdin berdin erabiliak izan ziren, beti ere norekin mintzatzen ari zen begiratur. Aita eta abuelo zenarekin, beti beti euskeraz mintzatzen zen; ama eta anaiekin berriz, erderaz.

Denbora hartan euskerak bere tokia laiter galdu zuen, bai geografia zabalerari begiratur, baita ezikera aldetik ere; euskera eutsi zutena zaharrak

ziren. Gazteak erderaz ikasiak bait ziren eta gazteleniaz sartu eta egiten zuten; horrela ba, pixkana ta pixkanaka euskera zokoratu egiten dute, arlo kultur txiki batera mugatuz.

Elizari txikitan bezelatsu jarraitzen dira gauzak. Liturgia latinez, ezer ulertu gabe eta sermoia erderaz. Doctrina, apaizak euskeraz ematen zuen eskolan eta gero berak aztertzen zituen gazte hauek doctrinaz. Azterketa ere euskeraz egiten zuen. Beti bezela eskola beste gaiak erderaz ematen zituen irakasleak.

Jokuak adin hortan oso garratsitsuak ziren Markosek gizarte giroan.

Nahiz eta Markosentzat lana oso gauza atsegina izan, besteak bezela ratotxo onak igarotzeko zenbat jokuetara afizionatzen da. Beraz, Markosentzat jokurik goxoena pilota da, dudarik ez. Oso pelotari ona eta ospetsua izan zen herrien tarteko pilota partiduetan. Txalpeldun ere izana dugu. Ostatura joanez geroz musean aritzea arrunt gustatzen zaio. Sosakin hiru joku mota ba ziren: txapak⁴, zapia⁵ eta palmaoa⁶.

Igandeetan gazte talde bat (neska ta mutil) biltzen zen ahietako baten etxean kartetan aritzeko, bainan ez zen hau garrantsitsuena, jokuen bitartez egiten ziren harremanak baizik. Holako egunetan «a la gallina ciega» deitzen den joku polit, inoiz maitasun kutsuzkora jokatzen zen. Orduan idor zelarik, pilotaz aritzen zen. Merendatu eta musean ari denbora txar ari zuelarik.

Markosentzat jokurik goxoena pilota eta txapazkoa ziren.

Bere lana Markosentzat bizitzeko modurik egokiena da, banian batez ere ispirituaren betetasun bat aurkitzen dio Markosek bere lanari. Buruan duen kuxetaren ideia, zurera pasatu eta tresna bat egingo du. Hortarako, aurkitzen dituen ostopoak gainditzeak betetzen du Markosen ispiritua. Oso lan polita sekulan berdin egiten ez duena: gaia prestatu, ezpel bakoitza ezagutu, aukeratu, moztu. Bere teknika eta arte ezagueraz zirkustanzia batzuetara mugatu behar ditu, bere lan hori burutzeko: kuxeta hain zuzen.

Denbora hortan egunsentian jaikitzen da Markos, batzuetan, neguan alegia beranduxeago; segido gosaltzen du lanera joateko. Bederatzietan Lana uzten du amarretakoa hartzeko. Gero berriz lanari ekin behar dio amabiak arte, jateko ordu arte alegia. Udan kuluxkada bat egiten zuen bazkaldu ta gero. Neguan, berriz ez. «Seitu lanera», kuxeta lanera afaltzeko tenorea arte. Lana uzten zuen «ixten» bar lau ta erdietan edo bostetan udan merendatzeko.

Afaldu baino lehen egunero Etxetxikia etxean errosarioa errezatzen zen eta bukatu gabe baldin ba zegoen bukatu artio geratzen ziren lanean.

Jai egunetan argituz gero jaikitzen zen Markos. Mezatarra joaten zen bainan, batzuetan –ez beti– lehendik pitxarra pixke bat edaten zuen. Meza

4. **Txapak:** Jokua parte artzen duen bakoitzari bere txanda erabaki ta gero zortziko bi aidean botatzen ziren. Biak alde batera erortzen ba ziren, bota zituelari ordaindu egiten zitzaion. Kontrakoa gertatzen ba zen, urrengoa bota behar izaten zuen.

5. **Zapian:** Zortziko multzo bat paratzen zen bata bestearen gainetik (jokulari bakoitzak bat jarri behar zuen) eta beste sos batekin multzoruntz bota egiten zen. Multzorengan ahal eta urbilenik geratzen zen zortziko, urrengoan lehen-bizi botatzen zuena izaten zen.

6. **Palmoa:** Makil batez neurri bat artzen zen eta horma baten aurka, zortziko botatzen zen indarra askiz, itzulia egin ahal izateko.

bukatu eta gero gosaltzera itzultzen zen etxera. Ondoren aberengana joan beharra izaten zuen. Bazka eman, abereak garbitu, ikulua prestatu, eta holako zenbait lan. Lan hauek bukatu ondoren, bere burua apaindu eta karrikara irterten zen lagunekin jokuetan eta solasian tenore piska bat emateko asmoz. Dakizuenez txapetan edo pilotaz aritzen ziren.

Amabietan bazkaria. Beti zaharreei esperu eta hoiak mahaian eseri ondoren hasten zen bazkaria. Gero, kuluxkada pixka bat bota eta errosariora Elizara. Gero, arratsalde guztia ongi pasatzeko bere esku zuen.

SOLDADUSKATIK EZKONTZARA BITARTEAN

Nahiz eta soldaduskan oso denbora gutti egon, ondoren hasi zen ezkontzaz kaskatzen. 1943 urtean ezkondu zen. Bi ziren Markos ezkontzara bultatzen zuten arrazoiak. Bata etxean konpainia eukitzea eta famili bat lortzea. «Beharra bait zen etxean emazteki eta nik ere laguna izateagatik».

Norberak senide bat egitearen funtza gizonetik helburua sakon bat da. Senide inguruan gizonaren zenbait asmo biltzen dira. Alde batetik, norbera bere bizitzari zentzu bat era bide bat ere ematen dio eta aske, nor bere burutik atera bait zaio erabaki hau, amodioak eraginda. Beste alde emazteki bat eta seme-alabak izatea, munduko gauzarik haundiena da Markosen ustez.

Horrela bada, gizon eta emaztea lan hontan biltzen dira, elkar ezagutuz eta maitatuz, etxean errotuak fruituak ematen dute.

Inork ez zuen Markos holako bide bat artzera bortxatu, alderantziz baizik, berak bait dio: «ene burutik atera nuen». Suerte izatea ere, ba zen. Borondadea eta lan gehiago egin beharra noski, seme-alabak aintzina ateratzeko.

Markosek pensatzen du emakume batek, batez ere herrietan, etxeke izan behar zuela, ez elorri eta hazienda lantzeko, lehen bezela. Etortzen diren haurrak hazi eta hezi behar ditu. Hitz batez hoiak gainean egon behar du. Bainan hau bezain sakona da Markosentzat, betikoz lagun bat izatea. ¡Zein gauza handia hau! Beti ahal dezaketenian gizona eta emaztea lagundu.

EZKONTZATIK LEHENDABIZIKO SEMEA IZAN ARTEAN

Ezkontzeak aldaketa berri batzuk sortzen ditu zenbait harremanetan; besteetan, ezkondu baino lehenagoko gizaz uzten du.

Apitxi eta amitxi hilak ziren. Ama ere bai.

Ezkondu baino lehen, zenbat lan eta zenbait erabakietan ba zuen toki Markosek, nahiz eta aita bizi izan.

Lagunekikoak, beti bezela. Batzuetan denbora guttiago bestetara joateko eta holako gauzetarako. Hauzoko eta ahaidekin errelazio berak eukitzen genituen. Ezkondu ondoan, Batzarrera –al Concejo o Junta–, –ezkondu baino lehen ere bai–; bainan orain, beste begiramen eta harrera bat ematen zioten.

«Bailaran bai, ezkondua egon eta podera gehiago ematen zeuketena».

Zinezko eta zentzudun hartzen zuten bat. Ezkondu gabe baino sentikortasun gehiago omen du zenbait arazoetarako.

Elizaren harremanetan aldaketa gutti egin zuen; ezkondu baino lehen korura joaten zen; ezkondu ta gero «beitira». Ezkonduz geroztik ez ziren eskolara inoiz joan.

Seme bat eukitzeko gogo, oso gauza gaundia zen. Markosek ala dio: «ahal guziena obeki enentzat; neri laguntzen ahal zuen». Biek nahi zuten, Angelita –bere emazteak– eta Markosek. Beti alaiago egoten zen eta gerorako ere, norbait uzteagatik etxean. Gurasoak gero eta zaharragoak dira eta nork egingo ditu ba etxeko lanak? Beste alde, hoiak ere haundituko dira eta beste senide bat eratuko dute noski, bizi-legea den bezela. Modu hontara, etxea, senidea ere biziko da.

Senar emazteen lanak, aldi hontan, oso ongi eratuak daudela dirudi. Bakoitzak ba daki, aski ongi zein den bere lana, egin behar denari. Utzik egin gabe, oso gaizki ikusia bait zegoen hau; ongi ikusia zen, berriz, egin behar zena baino gehiago egitea.

Horrela bada, Markos etxean eta kanpoan egin behar ziren lanez arduratzen da: haziendako belarrak biltzeaz, egurre ekartzeaz, bere ogibideaz, Batzarretara joateaz eta abar...

Angelita, Markosen emaztea, berriz etxeko lanetan ibiltzen zen lanean: etxeko garbitasuna, abereei bazka ematea baratzako lanak, bazkaria presatzen eta arropak garbitu eta konpontzea emazteari zegokion.

Neguan, lan harreman hau pixkat aldatu egiten zen, gizonak etxean denbora gehiago emanaz emaztea gehiago laguntzen ahal zuen.

HELDU AROKO HARREMANAK

Denbora hontan Markosek lanak funtsez ez ziren aldatu. Etxeko lanean aritzen zen eta bere ogibidean. Beste alde, ohianara ere joaten ziren; zuhaitzak bota, zura prestatu eta kargadoretarra ekartzea. Orreaga aldeko mendietan, Auritze, Aurizperri, Arrieta eta Esnozkoetan ibiltzen ziren lanean.

Concejo-Batzarretara joaten zen, hau oso garrantzitsua bait zen; jenderik joaten ez bazen ezin zen ezer egin. Zerbait egin behar zelarik, herriko lanenbat edo, dei egiten ba zuten, Markos hara joaten zen.

Igande eta jai egunetan Mezatarra eta errosariora joaten zen ere, baita lagunekin jostaketa edo ostatura musean aritzera. Lanak egiteko hauzokoekin ez ziren biltzen; bakoitzak bere lanak egiten zituen.

Etxeari buruz kezka dira nabarmen. Lehengoa, Etxea gorde eta zaindu; bestea, azitzea; ahal zuten neurria obekixeago ipini eta haunditzen. Etxeko dena, beti gehiagotuz; sekulan ere ez guttituz.

Aste eguneko jantziak lehenago bezelaxe erabiltzen ziren.

Jai egunetan «trajiak» paratzen ziren. «Nik gutti, ez bait zen jazki hau ene gustokoa». «Fuera estorbos» erraten zuen trajeari buruz. Korbata ere ez zuen erabiltzen. Behin bakarrik erabili zuen hain zuzen: bere ezkontza egunean, eta «ezkontzeko justu justu».

Markosek jarraituko du aitarekin euskeraz jardukitzen, baita andrearen aita eta amarekin hala ber. Angelitaren anai batekin, zenbait osabarekin,

lagun gehientsuekin, lanean, eta jeneralian, herriko euskaldun guziekin ere.

Erdera, kastelania, etxean egiten zuen bere andrearekin, bere semeekin, baita anai guziekin ere. Aranan eta beste herrietan gehiago egiten zen erderaz, nahiz eta batzuek euskaldun izan.

Talde haundi batean mintzatzen ari ba ziren eta tarteko bat erdelduna ba zen, bakarrik erabiltzen zuten erdera erdeldun horrekin aritzeko; beren tarteko alkar-izketa normal jarraitzen zuten euskeraz.

Dibersio politak ziren musa eta pilota. Lehen eta guttiago egiten zuen musean. «Ilustrao» deitzen den mus jokoa ere egiten zuten besta egunetan. Denbora hontan txapas izeneko jokua ez zuten egiten ezta diru jokurik ere.

Markosen iritziz, lan egin behar da dirua ateratzeko. «Ene bizi modua bait da ene ogibide, eta gustora, zerbait badago eitekorik», esan digu. Orduan bere asmoak nun satua ba du, eta bere satisfazio haundiak bai nundik artua ere bai. Lana eginak, bukatuak atseginalde pozgarri bat sortetzen dio barnean. Bide batez, bihotza lasaitu eta bide ematen dio eguneroko gauzak beren nehurrian baliostatzeke, esate baterako; lana bukatzen duenean Markosek lasai eta trankil aurkitzen du bere burua. Bukatu gabe uzten ba du berriz, bukatzeke irrika bizitan dago egin artio. Hau ez zaio Markosi behin bakarrik gertztzen, egunero baizik.

Egunero prestatzen bait ditu eguneko lan guziak, eta hoiek bukatu ondoren lasaitasun goxoa datorkio.

Emakumeekiko lehen zuen iritzia ez da aldatu Markosengan.

ORAINA

¿Zer sentitzen duzu zure buruaz orain? —«Aintzina horra zaharrera eldu da. Zer ein behar! Bizitza hola da badakigu; adina etorri eta joan behar. Bizi geraino ta ahal dezakeguna einen; Jaungoikoa etorriko da».

Egungo harremanetan gure eskulariak andreaki gehiago laguntzen dio, eta horregatik, ez da lehen adina kerkatzen emaztea; Etxea zaintze denari buruz gehiago arduratzen da orain.

Semeak haundiak dira orain eta etxeke gauzetaz ez dira hainbeste arduratzen, haiek bere bizitza egin behar dutelakoz; baina hori bai Etxea estimatzen dute eta erraten daukatelarik, lagundu ere egiten dute.

Markosek, lau ilobak ditu. Oraingo «txarrak» dira, zazpi urte bait ditu zaharrenak. «Ni hoiek bezain txarra nintzelarik, harremanak ez zire orain bezelakoak. Egun, mimo gehiago eta respeto guttiago bait dago».

Iruinan bizi dira ene ilobak eta egunero alkarrik ez egoteak aldatu egin ditu apitxi eta ilobek zituzten harreman estu eta maitagarriak. Horrela bada, haiekin ez egotearekin galdu egin dira aintzinako ohiturak, esamesak, kantuak eta eukitzen zen ezitasun ura. Horrela ba tradizio eta usuarioak galtzen doaz». Hori bai, etortzen direlarik arrunt mokoka ibiltzen zaizkigu.

Ahaidekin lehen bezela; berdintsuak dira harremanak. Harreman onak eta beti laguntzeko prest.

Adiskidekin horrat, gutti ateratzen dira orain. Bertzalde ezberdin da orain, fabore bat behar ba du, semeari erraten dio orain.

Hauzokoekin harremanak berdintsuak dira. Alkerri laguntzen diote, nahiz eta maiz izan ez.

Herrian berdin. «Batzarrera ere joaten naiz biltzen den aldiro. Hauzolan zerbait eiten dut, bainan ez lehen adinez».

Gaurko gazteekin «roze gehiago» dagoela dirudi. Ba dirudi askotan, hoiek ez dituztela gureak diren gauzak baloratu eta preziatzen. Horregatik alde hortatik, «roze» pixkat aurkitzen dute. Ohiturari ez zaio baloreri ematen eta beti kanpotik datorrenari begira daude, etxekoa ezer ez balitz bezela.

Orain zaharrak ez dire lehen bezela experintziaren abotz, justizia eta jakituriaren nehurri; ez, egun, telebista, irrati, izparringi edo hiriko lagunak betetzen bait dituzte eginkizun hoiek.

Aranako edo gure lurreko gauzetaz, gero ta guttiago k eskatzen da Markos.

Lehen baino debozio haundiagoz joaten da gure Markos Elizara, Lehengoan alde erreztatzea sekulan ere ahaztu gabe.

Orain gauzarik haundiena Etxea da eta etxearekiko gauzak: harriak, seme-alabak, Lehendoak. Gauza guzti hoiek egiten dute Markosek bere burua bizirik sentitzea, bera oso pertsona garrantzitsua bait da etxearen jarraipenerako. «Batzuk diren baino zaharragoak eiten dira».

Egunero lan arruntak etxean egiten ditu, bat ez ere. Lehenik lana eta ogibidea; gero ba dago astia zerbait egoteko, orain bezela Batzarre guzietara dijoa, oso hauzolan gutxi egiten du eta abar. Orain, hauzokoekin lan gutti egiten dute alkarrik, «bakoitzak berea «bakarrik egiten du.

Zer da orain zuretzat Etxea?

–«Ze errainen dizut. Ez dakit –dena esana ba lego bezala–. Gauza haundi bat dela guretako gure Etxea ukitzia».

Jantziak, lehen gizaz dira, ez ordea, gazteentzat. Beti diferentzia eginez, noski, lan egunetako arropa eta jai egunetakoen artean, finagoak bait dira azken hauek aldian.

Hizkuntza gero ta gehiago doa galduz. Markosek ezagutu zuen euskeraren indarra eta zabaleratik gaurko egoera alde haundia dago. Orain, behinipin senideekin dena erderaz egiten dute. Orain gazteak ari dira apaizarekin euskera ikasten; bere semea ere bai, «zenbait galdera eiten daukadarik, orduan euskeraz jardukitzen jartzen gera. Gero semea irrirtz aritzen da eta adios! Bestela ez dugu deus ere eiten».

Adiskideekin betiko araberaz; batzuekin beti euskeraz eta besteekin erderaz. Gainontzeko herriko zenbait jendearekin egiten du euskeraz ere, «bainan orain erderaz gehiago nik».

Euskaldunen artean ari ba dira Euskera erabiltzen du, bainan erdera ere bai erdeldun batekin aritzen delarik.

IRITZIAK

Lanari buruz: «Entretanimendu bat da eta hortarik bizitzen naizela; beste alde kontentu osasuna dugula lana egiteko dugun adinekin».

Gizonari buruz: «Besteak bezela gizona. Bizi garaino al leiken guzia ein eta beste alde jateko beste zerbait ere».

Emakumeari buruz: «Emazteki, zer errain behar dut».

Semei buruz: «Ba...».

Laguntasunari buruz: «Ba ahal guzia ongi etorri herriko jendei eta kanpoekin, hori ere berdin eta fabore bat ein ba dezaket in».

Jaungoikoari buruz: «Guk baino lehenagokoa. Uste bait dut».

Eleizari buruz: «Eliza, hori erakutzi digute ta hor segitzen gara ere».

Hizkuntzari buruz: «Ba, kuadratu zaidala neri lehengo Euskera eta oraingoa ere. Erdera ere berdin berdin».

Justiziarari buruz: «Gaizki eiten badire, ongi ez duzu ikusiko, ez zaizu kuadraturako; gero Mandamentu han dira, bainan neri berdin zait, denok asten ba gera ala, ba aintzina. Segun ze klasetan eiten duzu gaitze, ba du arrazoa edo ez ba du, utzi eta tira aintzina. Arreglatu berdin ba da, ba arreglatu; konprenditzen ba dira elkarren artean, konpondu. Bakoitzak beren artean arreglatzen ba du obe».

Jakintzari buruz:

Amodioari buruz: «Pues batekin, trataru duzu hau eta diozu karino gehiago».

Egiari buruz: «Egia, munduan bizitzen garela».

Biziarari buruz: «Osasuna dugulakoz bizitzen gara emen. Bestela akabo».

Etxeari buruz: «Aterpea, zaindu ba dugu zerbait ein dugu ahal guzia obekitzeko».

Ahaideri buruz: «Gu bezela. Gizonek berdin zire. Denbora aldatu da, besterik ez».

Senideari buruz: «Guretako, familia pixket izatea beste ez izatea baino obe».

Euskalduna al zara?: «Ala erraiten dute, euskaldunak garela».

Euskalduna izatea zer da?: «Erdaldunak bezela, igual igual. Ez ba da ideia txarrik nik ez dut uste dela diferentzia».

Ilotzari buruz: «Guretako, mundu au ondar. Egunen bat Ilotza etorri ezkeroz akabo».

LAGINTZA

IKASTAROA

«Lehenbizi aitarekin joan nintze ohianera. Hor entzunez, interes pixket paratuz, behar zire tokietara joanez, gisa hontaz ikasi nuen orain dakidan guzia».

«Kuadrillen egiten zen lana. Aitaren kuadrillan asi nintzelarik, laguntzaile bat bezela asi nintze ni lanean: ebatziz, materiala prestatu, bildu, landu, ze materialia mota ze ere, ikasi ein behar, lan tresnak, tokiak eta abar.

Hasieran haiek –kuadrillakoek– «moztu egiten zute egurre eta nik bildu, soinean artu eta lantegira eramanez. Gero, paratzen gine tokian, sue ein eta janaria prestzen nue nik: ogia, txingor pixket, potajea –babak edo– eta kokola zerbait. Zer uste duzu ba? Ez ze orain bezela!

Gure lantegie, gure Etxola, Aribeko borda beitik izan ze denbora

aunitz. Han gelditzen nintze ni. Kuadrillakoek menditik ekartzen zuten guzia biharamonerako prestatu behar bait nue nik».

Honelako lanetan aritu zen Markos bederatzi urte zituelarik asi eta amalau urte artio.

Normalki goizetan lanera joan izaten zen eta arratsaldezk eskolara joaten zen.

Amalau urtetan ezpela mozten zuen ohianean, bainan ala ere bere lan gehiena etxolan zen. Atsaldekoa egosi, sua egin, afaria prestatu, haiek etorri orduko «rantsua» egon zedin prest. Aro hontan asi zen baita ere zura lantzeko tresnak erabiltzen.

Nola asi zinen holako lanetan Markos? Errango duziet. «Oso gustora joaten nintze ni lanera ofizio haundia bait nuen eta gustora ibiltzen ginen. Beste alde, ofizio ala gindue –aintzinatik gure familiakoa izan dana– eta beharko joan; ez bait genuen kuxetak besterik».

Batzuetan, dirua irabazteagatik egiten zituzte beste lanak ere; holakorik ez zutenean, beti kuxetak egiten zituen.

Orduan ba, Markosek zaletasuna zuelarik, etxeko lanak tradizional zelakoz eta bizitzeko bide bat zelakoz ere, iru arrazoi hauek, artesano maila tradizional hontan bildu ziren gure gizasemearengan eraginkorrak.

Abuelo zena, osaba eta aitarengandik ikasi zuen ogibidea. Haiek izan dira hortako, irakaslerik honenak.

Aspalditik bere familiako ogibide zela, kuxetarena, oso entzuna zuen Markosek; aitatxi zenaren apitxi kuxetalaria zela behintzat, badakigu.

LANA

Markos, inguruko toki guzietan ibilia da lanean. Haren aranako mugetan, baita Sorogain eta Beste Aldeko mugan ere.

Auritzperriko eta Auritzeko lurraldetan, baita Garraldakoetan eta Aribekoetan ere.

Arieko lurraldetan, –«Betolegiko bizkarrera, Ariako lurraldea dela ta»– joan ziren aspaldi hartan.

Orbarako eta Garaioako lurraldetan, urte aunitzez egondu ziren behar ba da berrogei uztez, bai. Hor, Nabalako mendian eta Auruako haitzetan zuten ezpela.

Orozko lantegian eta Urizen, bi urtez, joan zen soldadu joateko aintzina.

Ohianara ilabete edo amabortz-ogei egunetako joaten ginen, udan baita neguan ere. Gero, ze festa zen eraz etortzen ginen festetara, adebidez etxera joan, Errege eguna pastu eta San Sebastian egun artio berriz ohianera; berriz joan eta «primabera» artio; «amabortz egun pasatzeko behar zena eramaten ginduen. Zerbait bukatzen ba ze herrira joan behar bile. Gero, ba ginduen semealabak eta astero joaten zire materialen bile».

Ohianeko lantegiak Etxola zuen izena. Ba dira hau egiteko moduak. Tokia ikusi ondoren, horren araberez eraikitzen zen Etxola⁷.

7. Etxola: Ohianeko aterpea da. Ba ziren hauek egiteko moduak. Tokia ikusi ondoren horeen araberez eraikitzen zen. Etxola denok egiten zuten biltzen zuten materialaz. Ba zuen

Orain Markosek Etxexikian, herrian bertan, egiten du lan. Lantokia beitian dago. Etxeko ataritik sartu eta eskuin.

Egungo lanean, kuxeta lana ain zuzen, bakar bakarrik aritzen da orain gure Markos.

Lehen, ezkondu baino lehen, taldean egiten zuten lana, beti aitatxi, aita eta osabak». Laurok osatzen bai ginduen kuadrille».

Hoiiek joan geroztik, anaiarekin. Honekin ezkondu arte. Ia gero bakarrik aritzen da, bere seme batek Aurelio Saraguetak-, ofizioaz interesa ipini ba zuen ere, gero hortan ez zuen jarraitu.

«Gure taldean lana arrunt banaturik zegoe. Abuelo, aita ata osabak materiala prestatzen zute mendian, obeki esanda: egurre moztu, xuritu eta etxolara ekartzen zute.

Ni egun guzian etxolan, marrazaz kuxetari forma emanik eta anaiak agoa zilatu zeieuekin».

Markosek otorduetako lanak prestatzen zuen ere. Bazkaria prestatu eta lurrezko kazoletan paratzen zuten, denak batetik jan zezaten. Edan ontzirik ez zen erabiltzen. Ardoarendako «zatoa», eta urarendako zinezko porrona «erraiua» edo botijo.

«Herrian ene gazte denboran ba zire amabortz, amasei famili kuxetetan aritzen zirenak. Gero gutxitu zire eta bost edo, geratu ziren ofizioan.

Orai ia denak ez due ezer eiten. Arsenioren aita baz zen. Justo Saragueta, Moniolosenetakoa. Perfekto Errea, Juan Marterena, ene konatua, Francisko Saragueta, Salbadorenekoa eta bertze batzuk ere...

Kuxeta denak berdin zire».

Lan egiteko era Markosen aintzinekoengan konparatuz, ez da aldatu, lan tresnak ere ez. Kuxeteen askotarikotasuna berriz bai, lantokiak bezela. Orain Etxexikian bakarrik, egiten du lan nahiz eta mendira jo behar ezpel bile.

Lan egun bat honela izaten zen: «argituz gero, udan seiretako, denbora nola ze eraz, neguan beranduxeago. Dena den, argitu eta gero bakoitza bere lanera. Mendira joan behar ba ze, kuadrilakoak ohianera eta ni lantegira. Ez nuela etxean deus, ni ere joaten nintze ordun.

Morzatu bederatzi ta erdi inguruan, ogi ta txingorra. Bazkaldu amabietan. Denok batean bazkaltzen ba genuen, Angelus errezatu beti. Abuelo zenak ematen zue eta gu kontestatu, ezkilak entzunez gero. Atsaldean berriz errazio pixket jaten genuen merenda gisa, bostak inguruan. Zortzi ta erdietan afaldu. Afal ondoan errosarioa, Abuelo ze nak emanda (hil zelarik, aita zenak. Gero akabo). Neguan bostetarako afaldu eta zazpiretan lotara. Nahi zuenak, geratu, bestela lo eitera.

LANGAIA

Beti ezpela erabili du Markosek. Behin fagoa erabili zuen proba bat egiteko baina horretarako ez zuen balio; eta gainera zura ilundu egiten zen eta lana arrun itxusi gelditzen.

sei edo zortzi metro luze eta gizon baten pixkat geio altua. Teiatuan zoiak paratzen zituzten. Oatzea, ezpela adarrez jositakoa zen; ezpel adarrak lurran erroiturik. Atarian gurutze bat paratzen zen, hor bizitzen zirenak Kristauak zirela adierazten.

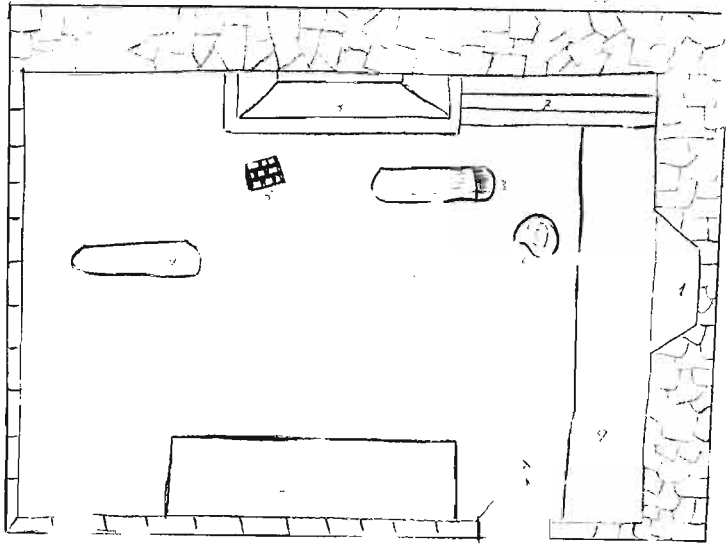

-LANTEA-

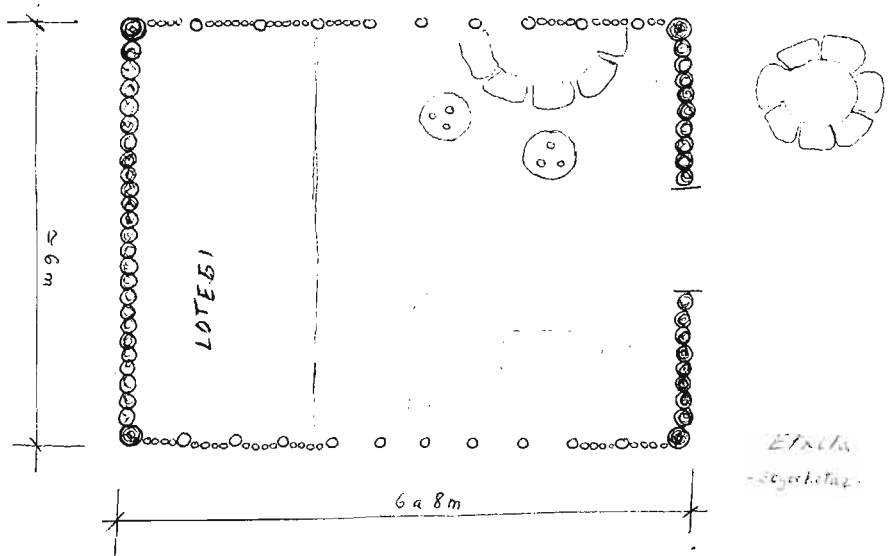

Ezpela berriz, sekulan ez da galtzen ezta sitsik sartu ere. Luzarago dirau. Gero eta zaharrago eta dizdira gehiago izaten du. Lan egiteko ere, era haundia dago. Fagoa, «bagoa» errez austen da, arie zarrasta egiten du.

Ezpela zurean oraindik izerditan dagoelarik, lan egiten du Markosek. Gaur moztu eta bihar lantzeko prestatu. Hori dena aizkoraz egiten da.

Markos, ezpela behar duenean mandoa artu eta ohianera ba doaie. Jorraitatik urrila artio, kontutan artu behar du buzti ez dedin, izerdia urarekin nahastuz gero zura ilundu egiten bait da.

Bere denboran ahal zutena artzen zuten eta Koncejoarekin hitz artutakoa zena erosi eta egur saila raso uzten zuten. Orain berriz zenbat lan egin behar duen, hainbeste egur mozten du.

Jeneralian ezpel tokia erosten zuten. «Gure gustoko tokien bat ikusten ginduelarik herri hortako Konzejokoei erraiten gindeko erosteko. Hoiek biltze zire eta Batzarrez erabakitzen zute prezioa. Prezio hori komeni ba ze erosi eiten ginue, bestela ez. Ezpel toki truekea beti beti diruz eiten ze».

«Uxu zegoen tokie argaldu artitzela⁸ argaldu erraiten zute».

Orain materialia erostea ez dakarkio gasturik, justu zure bile joan beharra duen lana. Lehen ordea Konzejoei» ordaindu bahar zeukoten Batzarrean erabakitako dirua».

«Leendarik ez dut aditu nik sekulan».

Loditasuna eta garbitasunaz ikusi behar ezpel enbor bat mozteko. Ba zoazi begiratzuz zein gustatzen zaizun». «Lehenbiziko ildokie kuxeta zazpi-zortzi zmskoak— diametro; bost zentimetrotara allegatuz gero, handik tenedoria atera behar duzu; Kutxaronendako behar duzu ama lau zentimetro diametro».

LANTRESNAK

- 1.—*Espel mozteko aizkora*: kiderra pagozko zura; burue, burni landua. Kiderra burni barruan prezioiez sarturik dago eta ziri baten bidez ongi lotuta. Leitzan egina zen burue; kiderra berriz Markosek egin du. Ezpela mostu eta xuritu egiten du lantresna honek. «Paratzen ba duzu aizkora ahoa goitik ortozketan, ortotza deitzen du etortzeko aizkorara. Horregatik ohianean, ortozketan asten delarik, aizkora bota behar duzu ortotza deitu ez dezan. «Normalki, aizkora hau bizi guziko balioko du, noski. Ongi zaintzeko ez da busti behar, garbia gordetu beti eta ongi zorrostua. Zorrozteko arri bereizi bat erabili egiten du —lantresna 14.1—.
- 2.—*Zerra*: Zerraren armazona, pagozko zure; soga tinkotzeko kiderra, gztaina; erdiko armazona urritze; zerraren adarra burnizkoa. Ezpel enborrak mozteko balio du, ezpela xuritua dagolarik, adarrak kendu ta gero, eskuxardeskaren ortzeen bideak urratzeko baita ere. Zerraren armazona Markosek egin zuen. Zerraren adarra bi iltze mugikorren bidez eusten da. Erdiko armazona espiga,

8. **Artitzela**: Ezpelezko eziak ziren. Hor ardiak aterpean egoten ziren. Batzuetan «uxu zegoen tokien, argaldu artitzela erraten gindekon».

mortesa eta ziriz eusten da. Gaztanazko makilaz tinkotzen da soga, honi bira ematen. Soga eta alboko kiderrak aizeago ondatzen dira, kolpe artzen dutelako errez eta lan egiteko indarrrik gehiena eginez gero bortzaturik daudelako. Beste alde, bagozkoa izanik, sitsik errez sartzen zaio.

Lanik egiten ez dagoenean, sokak duen tinkadura kentzen zaio ondatu ez dedin; zorrozteko «lima» erabiltzen da eta oroitzen ez duen beste tresna bat ere, zerrari bidea emateko.

- 3.-*Puñala*: Burni landua. Mailuaz jotzen, ezpel enborrak erditik eba-
kitzen ditu. Markosen ahaidekoena omen zen. Denboran zehar
asko irauntzen den tresna da. Noizean behin altzairutu eta zorroztu
egiten da.
- 4.-*Mailue*: Bagozko zura. Honekin puñalari ematen ezpela ebaki
egiten da. Mailu hau Markosek egin zuen eta egunero erabiltzen
amar urte bai, iraunduko du.
- 5.-*Lantzeko aizkora*: Burua burni landua. Kiderra ezpelezko zura.
Kiderra prezioiaz sarturik dago, ziri batzuen bidez eutzirik lotura
gogortzeko. Bere erabilpidea kuxeteen kanpoko zure kentzeko da
-desbastatu-. Aintzinekoena zen. Kiderraren bihurtun airea, es-
kumuturra makurtu ez izateko da. Holaxe eskumuturrak bere
zuzenean lan egiten ahal du. Giza honetaz lana errezago eta ez hain
nekagarri bihurtzen da. Lan egiteko erabilpide arrunt batean, alt-
zairutu gabe, ogei ta bost urtez iraunduko luke. Zorrozketari ga-
rrentzi haundikoa da lantresna honetan, horregatik hain zuzen,
ahuntzaren adar baten estalpean dago.
- 6.-*Marraza*: Burni landua. Kiderra lizarrazko zura. Kuxeteei forma
emaiteko balio du. Hau beste kuxeta egile bati erosi zion. Garral-
dako arrotza lantresna hau egin eta konpondu egiten ohi zuen.
Lantresna hauen ezaugarri bezela bultzatzearen indarra eta ez kol-
pearena, behar duela esan beharko dugu. Lan egitearen era nor-
malean denbora luze batez iraunduko du. Ondo zorroztua egotea
garrantzi haundiko gauza da lantresna honetan, horregatik ahuntza-
ren estalpe bat jartzen zaio marrazaren agoan. Agoa kandotzez
-bisel- egina da, ez ziriz, ordea.
- 7.-*Zeñue* Kiderra ezpelazkoa. Burue burni landua. Iltze landua eta
burni ziri bidez eusten da kiderra buruan. Kuxetaren agoa zilatze-
ko erabiltzen da. Bere aintzinekoena da tresna hau. Burniaren bihur-
gun airea, esku muturraren lana errezteko da. Apaingarria da,
eguzki edo izar baten zinzelez grabatua bait dago. Lan egitearen
erabilpide arrunt batean denbora luzez irauntzen da. Lantresna
hontan ongi zorroztua egotea oso garrantzitsua da.
- 8.-*Marrusketa - Makurre*: Kiderra lizarrezko zura. Burua burni landua.
Prezioez eta lotura batez eusten zaio buruari. Kuxetaren agoa
finatzeko erabiltzen den tresna da. Bere aintzinekoena zen. Ahora
alboetara jotzen da, kandotz edo bisel moduan. Denbora luzez
irauntzen ahal du. Zorroztea garrantzi haundi koa da, «kontrabetz»
lan egiten delako.

- 9.-*Kanibeta*: Burni landua. Kiderra ezpelezko zura da. Presioez eta burnizko anillo batez errematzez mihizatua –eusten zaio kiderra buruari. Tenedorearen ortzak finatzeko erabiltzen da. Kiderraren asken finadura, ahorik gabeko kiderrarekin igurtzen zaio kuxetari dizdira emateko. Bere aintzinekoena zen. Agoa garrantzi haundikoa da lan fina eta arriskutxuetarako erabiltzen delako. Baita ere zarrapatzen lan egin behar delako.
- 10.-*Pettua*: Pagozko zura da. Lokarri baten bidez lepotiku zintzilik dago. Tenedorearen ortzak finatzeko, lepoaren aurka jarritako pettu hontan egiten da. Bere aintzinekoena da. Ganibetaz egina da. Erabili eta gero tela batzuen barruan gordetzen da, hola denbora luzez irauntzen.
- 11.-*Marrazaren pikedera*: Pagozko zura. Burni landua. Pikaderaren zangoak ezpelezkoak dira. Marraraz forma ematea pikedera hontan egiten da. Markosek egin du. Lantresna hau lan egiteko tokietara, ohiana, mendira etabar, ez zen eramaten; baizik eta tokia bertan berri bat egiten zen.
- Zangoak sartzeko zuloak, presioez sartua, tarratuiluaz egina zen. Sitsik ez ba zio sartzen betikoz bizitzen ahal da. Batzutan, zangoak apurtzen ahal zaizkio, ezpelezko zura bada, arrisku hau eunetik larrogei bat gutzitzen bai dela, kontutan artzekoa da. Ez zaio tratamendu berezirik ematen.
- 12.-*Zeiuaren pikedera*: Pagozko zura da. Zangoak ezpelezkoak berriz. Kuxetak sartzen diren enbor txokoak ezpelezkoak dira. Ezpel zur hoiek presioez sarturik daude, eta sartzeko zuloak zizelez egiten ziren. Zilartzeko agoa zeieuz egiten zen. Ezpela mozteko aizkora zorrotzeko arria ere, egiten ziren lantresna honen gainetik. Markosek egin zuen. Beste pikedera bezela, tokian bertan lan egiteko egiten zen berritik, inora eraman ez. Aikoraz egiten da eta denbora luze bat irauntzen du ere.
- 13.-*Aizkora lantzeko pikedera*: Pagozko enborra da. Beste pikedera modukoak, hau ere mendian egiten zen ohianara lan egitera joaten zelarik. Lantzeko aikora, kuxeteei forma ematen dionakin lan egiteko da.
- Markosek egin zuen. Enborra kortezarraz moztu, eta gero azala kenduz, lan egiteko prestatzen da. Denbora luzez, sitsiak uzten badute, irautzen du.
- 14.-*Lantresnak finatzeko arriak*:
- 1.-Ezpel mozteko aizkora finatzeko arria.
Kalizazko –kararrizko– arria da. Arrobi batean artutako zati bat da, landu gabekoa. Egoera arrunt batean ogeitamar urtetik gora irauntzen ahal du. Zorroztera doalarik buztitu egin behar da.
 - 2.-Marraza zorrotzeko arria.
Hareharrizkoa da. Marraza finatzeko arria da. Hau ere arrobi batetik, landu gabe, arturik dago. Denbora luzez irauntzen da,

berrogei urte gutxienez bai. Toki busti batean gordetu behar da arri hau, gogortu ez dedin.

3.-Zeieue zorrozteko arria.

Hareharrizkoa da hau. Bere aintzinakoetatik datorkio. Zeieue zorrozteko erabiltzen da. Esatekoa da zeiu ahoaren forma arturik, zulondo bat barnean ba duela. Beste arri bezela, busti den toki batean gordetu behar zaio.

PRODUKTOA

Bi talde nagusi egin ditezke Markosen lan motak ikusten ba dugu. Bata bukatutako lana da, «errefinatua»; bestea «errefinatu gabekoa».

Errefinatu atal barruan, mota hauek sartzen dira:

1.-*Kuxeta Arrunta*: «Nik beti egin dudana».

Irudi bat.

Pisua: 30 grs.

2.-*Aitaren Estilokoa*: hemen lau modukoak ba ziren.

Irudi 2-3-4-5-.

Pisua: 25-35 grs.

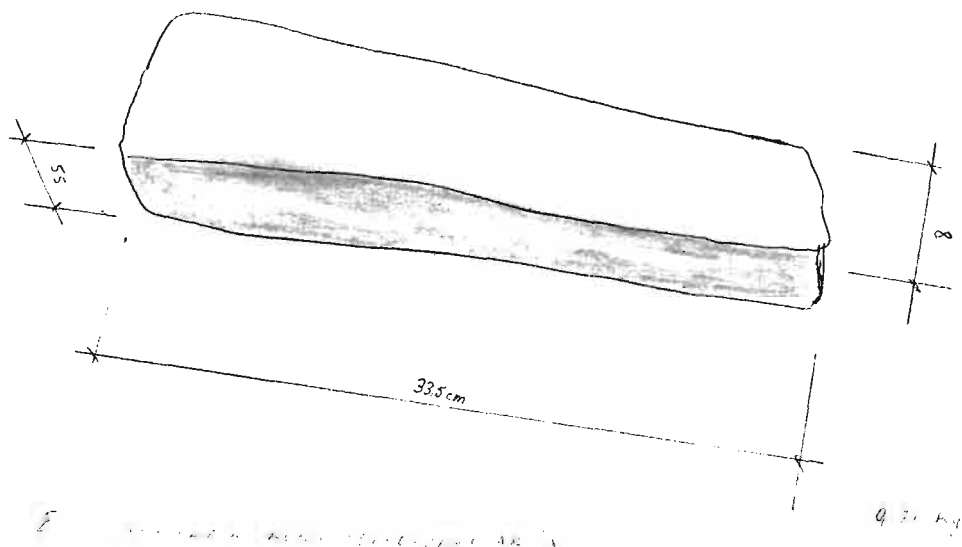

Handwritten notes:
C. 1. 1. 1.
2. 1. 1.

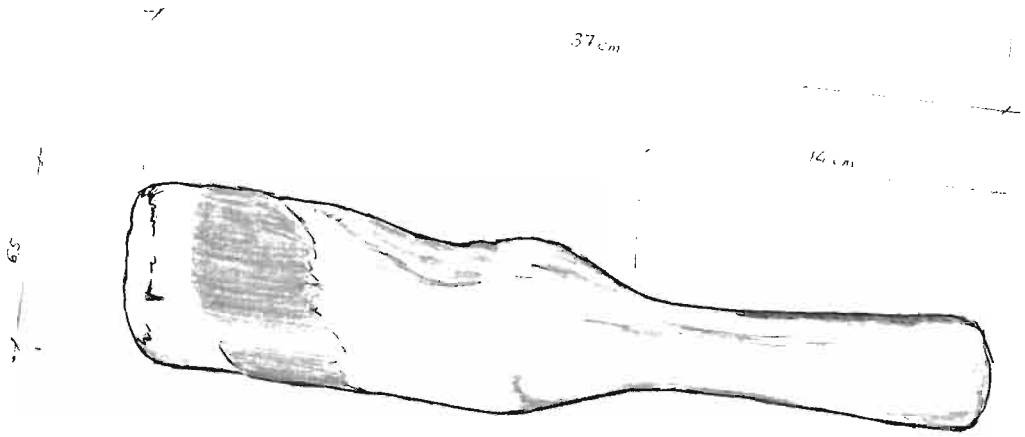
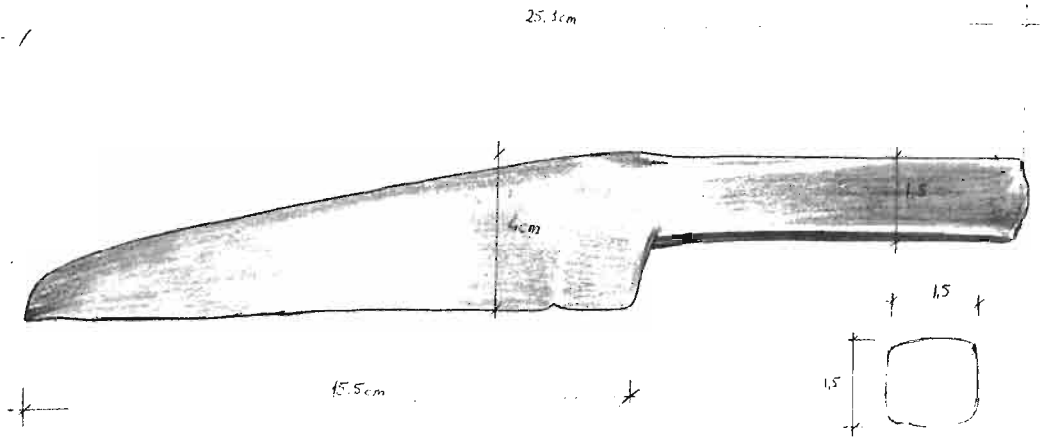

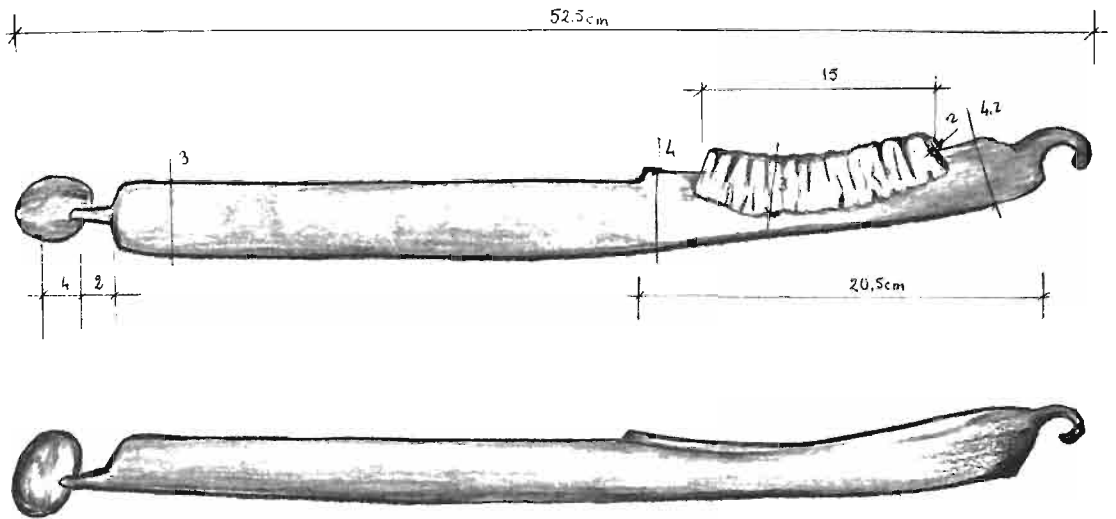
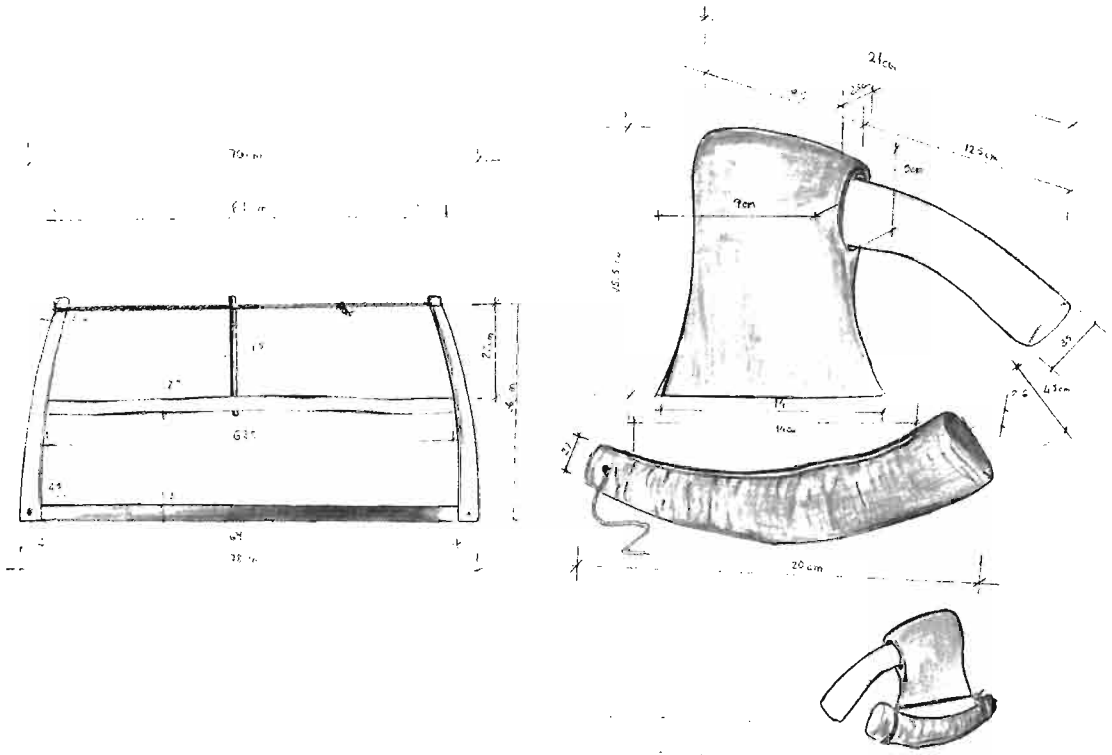

MARUZZA
950 yrs

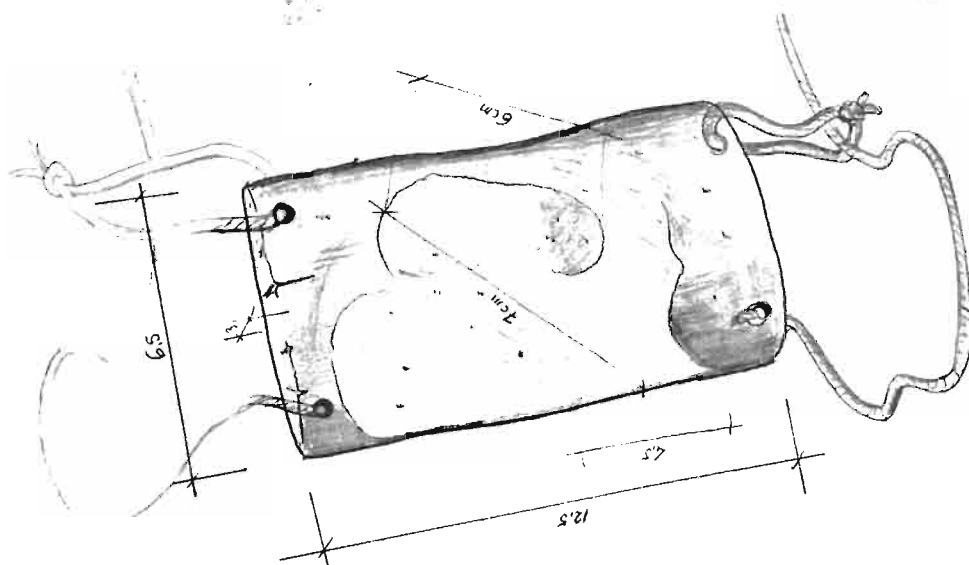
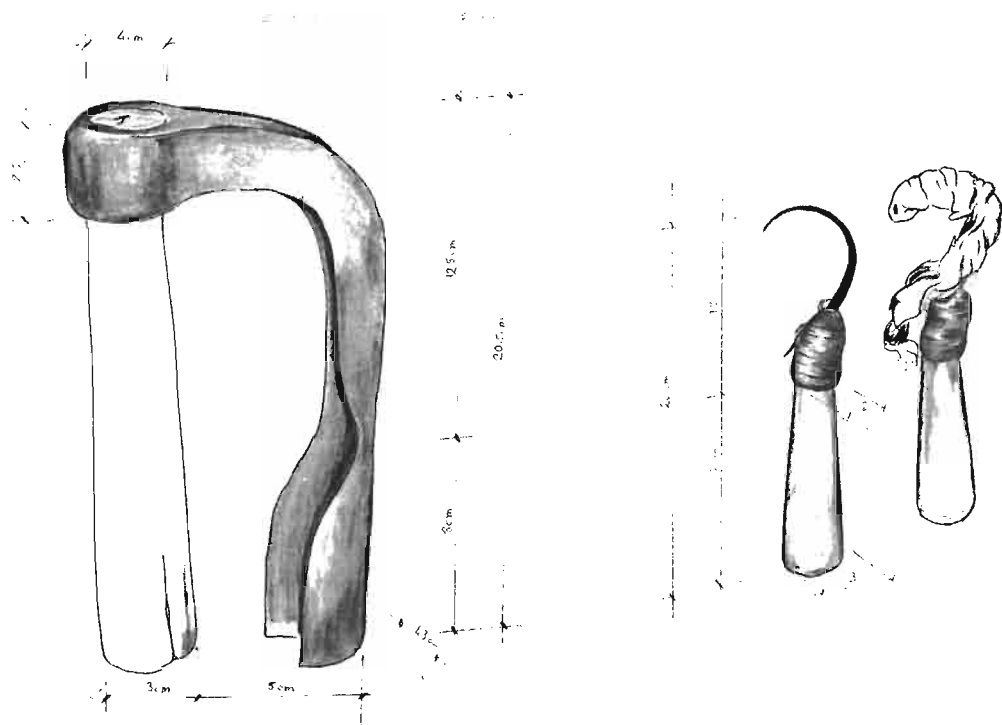

- P. YARNOZ -
1980-00

KUXETALARI BATI EGINDAKO INKESTA

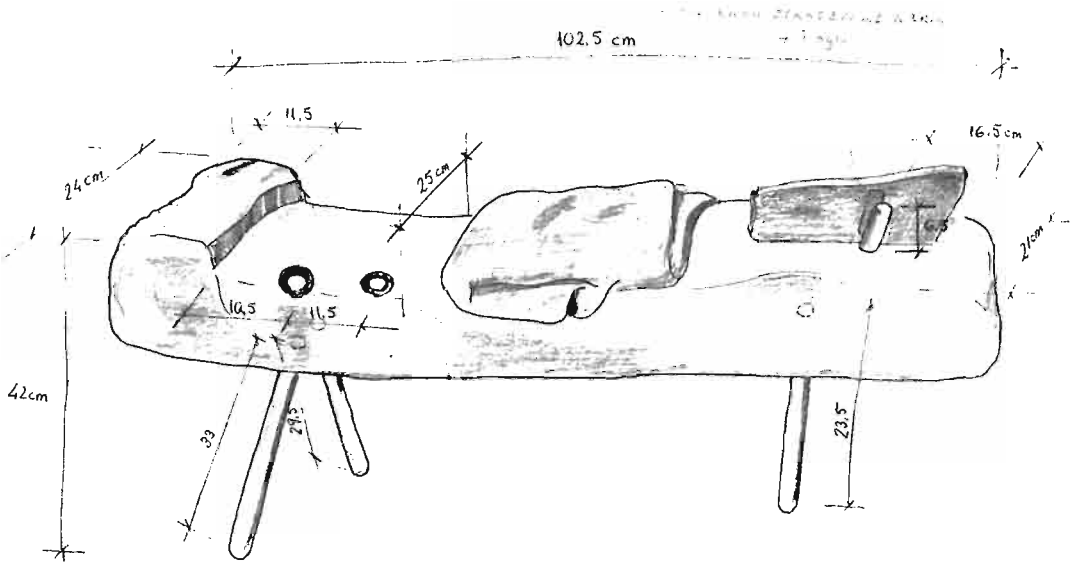

- MUGURTZAREN P. 102.5
29 kg

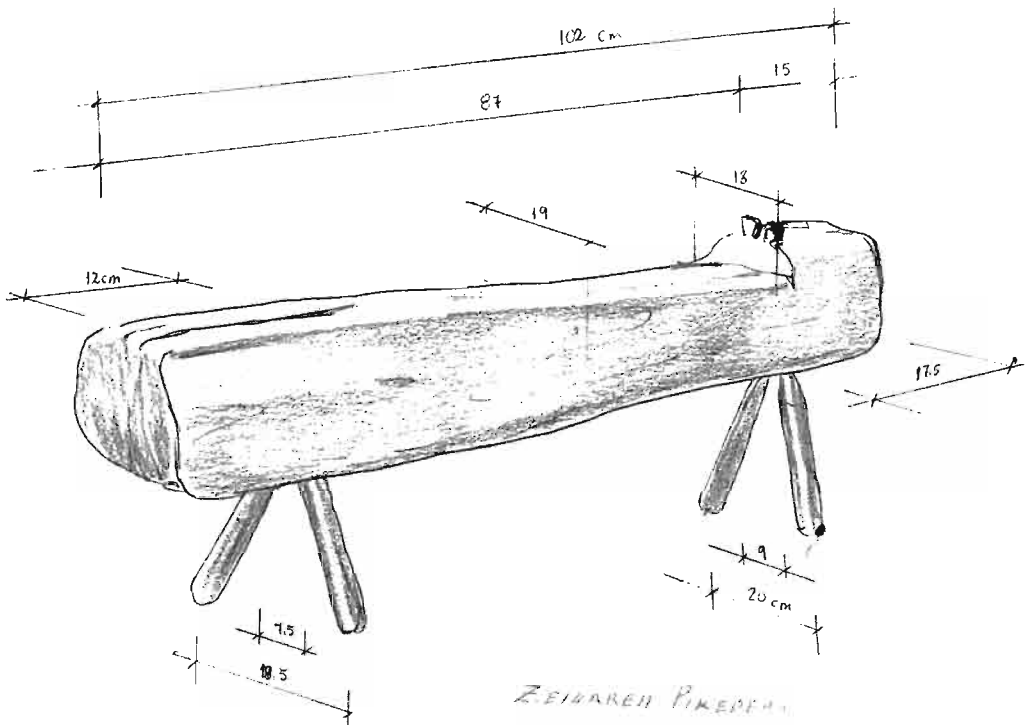

ZEINAREN P. 102.5
18 kg

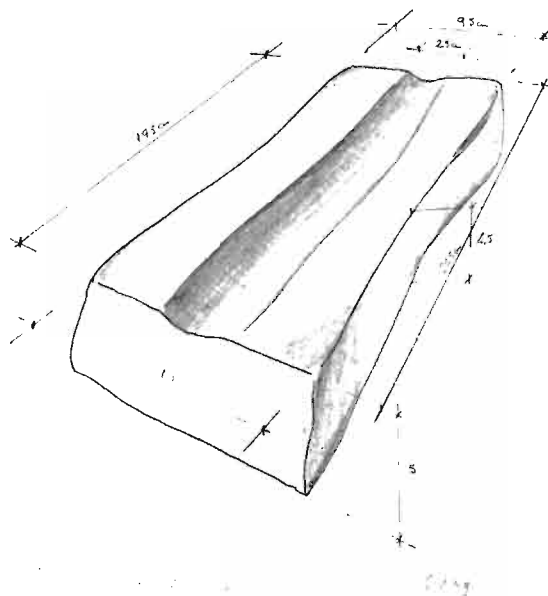
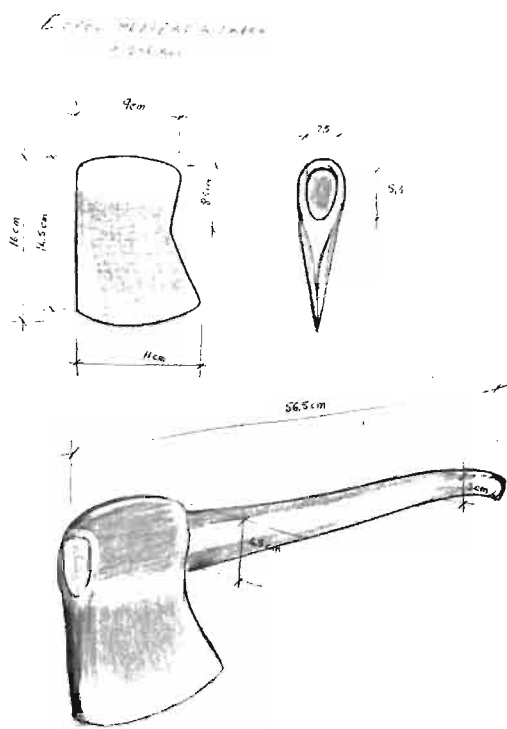
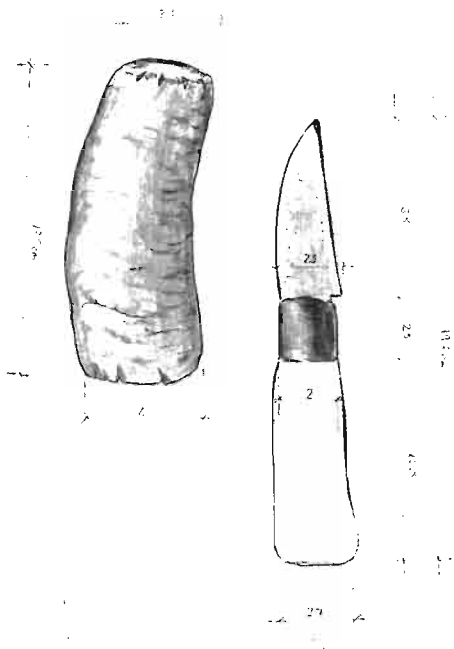

- 3.-*Kutxarona:*
 Irudi 6-7.
 Pisua: 50-60 grs.
- 4.-*Eskuxardeska edo Tenedorea:*
 Irudi 8.
 Pisua: 25 grs.
- 5.-*Kuxeta Berrikoa:*
 Irudi 9.
 Pisua: 25-35 grs.

«Errefinatu gabekoak»:

- 1.-*Balenziano estilokoa:* kuxeta hau, gibeletik
 laua da, aintzinetik den bezelaxe.
 Irudi 10.
 Pisua: 70-80 grs.
- 2.-*Geronako kuxeta:*
 Irudi 11.
 Pisua: 70-80 grs.
- 3.-*Geronako Eskuxardeska edo Tenedorea:*
 Irudi 12.
 Pisua: 70-80 grs.

Gaur egun, guk dakigunez behinikbehin, Markosen Kuxetak aintzinean zeuzkaten funtzio guztiak dituzte gordetzen orain ere, nahiz eta funtzio barzuk denborarekin aldatuak izan.

Markosentzat, berak egindako lanak iru funtzio betetzen zituen: bata, bere bizimodua zenez gero, hortatik atera behar zuen bizitzeko sosa.

Bigarrena, mahia serbitzurako ere, balio zuten. beren denboran oso ohi-tura arrunta izan zen milla ta bederatzireun eta piko urte artio behintzat mahaiko tresna bezela Kuxetak erabiltzea.

Gizaketan ere, oso erabilia izan zen eta orain ere Kuxeta hauek sukaldarien artean fama haundia dute. Oso entzuna eta erabilia da gure herrian, jatekoari puntu bereizi bat ematen omen bait dio.

Gaur egun, berriz, Markosek egiten dituen Kuxetak ba dute beste funtzio berri bat: apaingarri bezela. Jende askok erosten bait du sukaldeko hormetan paratu, eta modu hontan sukaldea apaintzen dute. Artesania arloan ikerlan bezela balio duela bistan da.

Markosen lanik gehiena Gerona aldera eramaten du, lehundu gabe hango fabrika batera, han findu dezaten.

Bere produktzio zati bat mandatuz artutako lanak egitea da. Jendeak etorri eta esaten du zer nahi duen eta bakoitzetik zenbat eta ordun enkargu hoiek egiten dizkio.

Bere aita eta abuelo zenak ere, Geronara bidaltzen zituzten egindako lanak, han findu zitzaten.

Gaur egun salketa gehiena Geronara bidali egiten du Markosek, nahiz eta azken hontan mandatu partikularretarako lan gehiago izan.

-1-

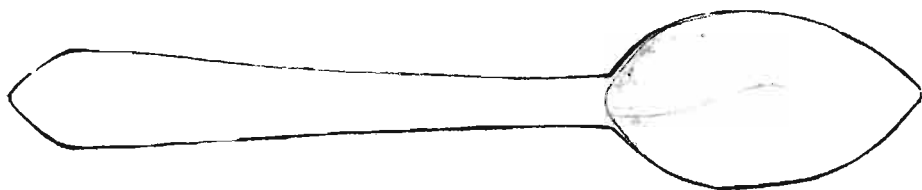

Kuxeta normala Esk. 1:1

-2-

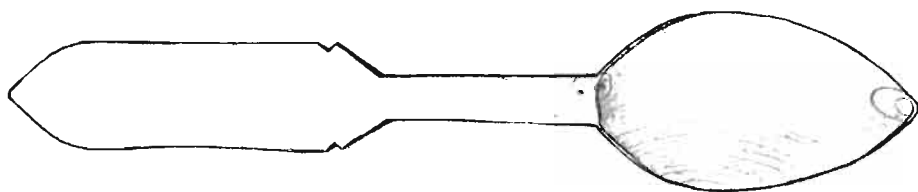

Aitarean Kuxeta Esk. 1:1

-3-

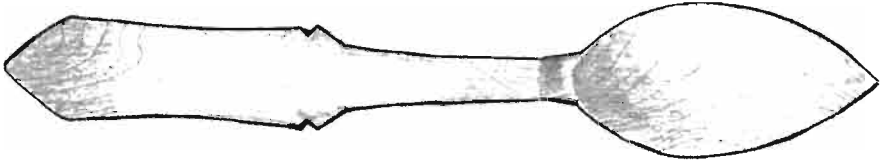

AITARAN KURTA Esk. 1:1

-4-

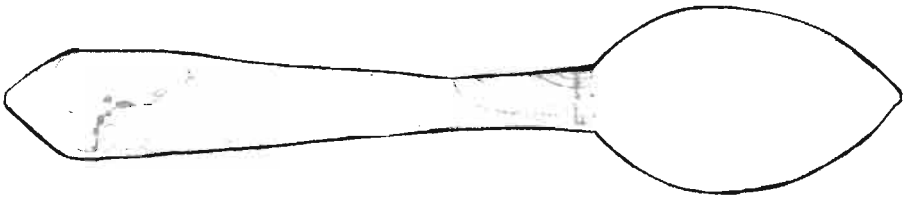

AITARAN KURTA Esk. 1:1

-5-

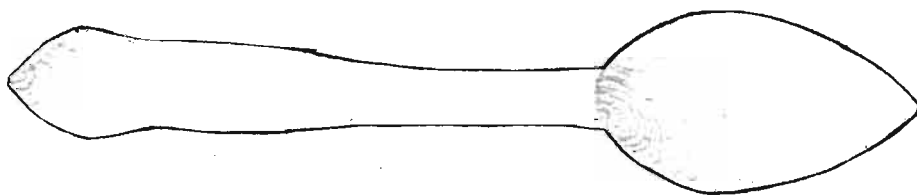

AITAREN KURETA Esk. 1:2

-6-

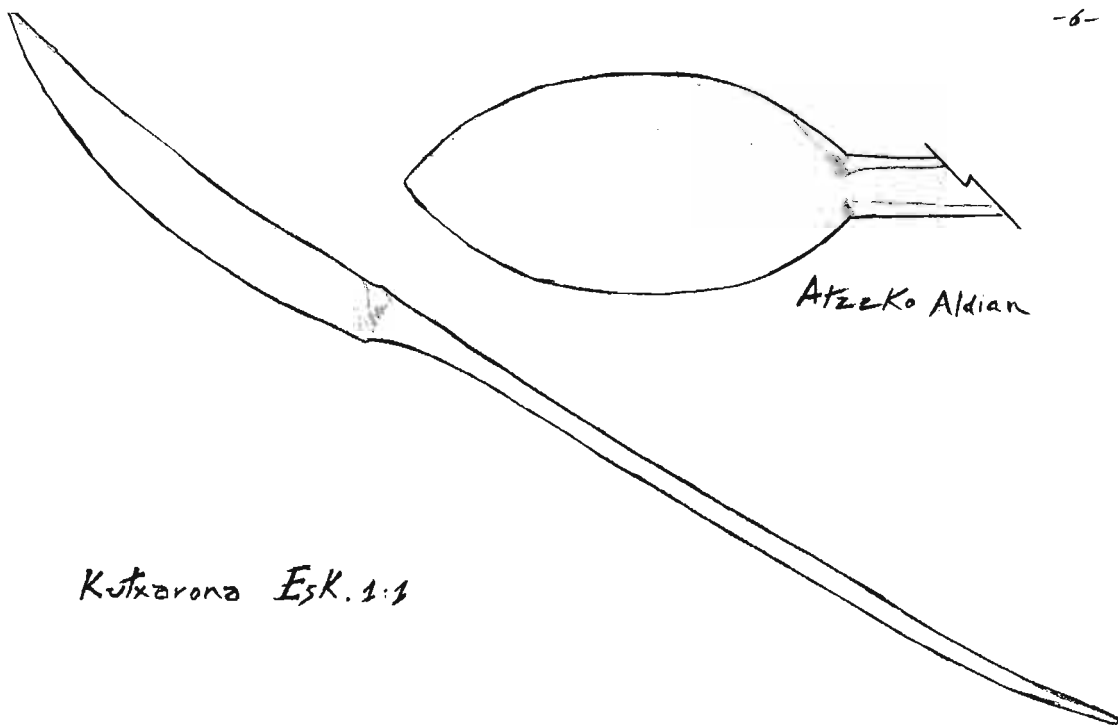

ATZEKO Aldian

Kutxarona Esk. 1:1

-7-

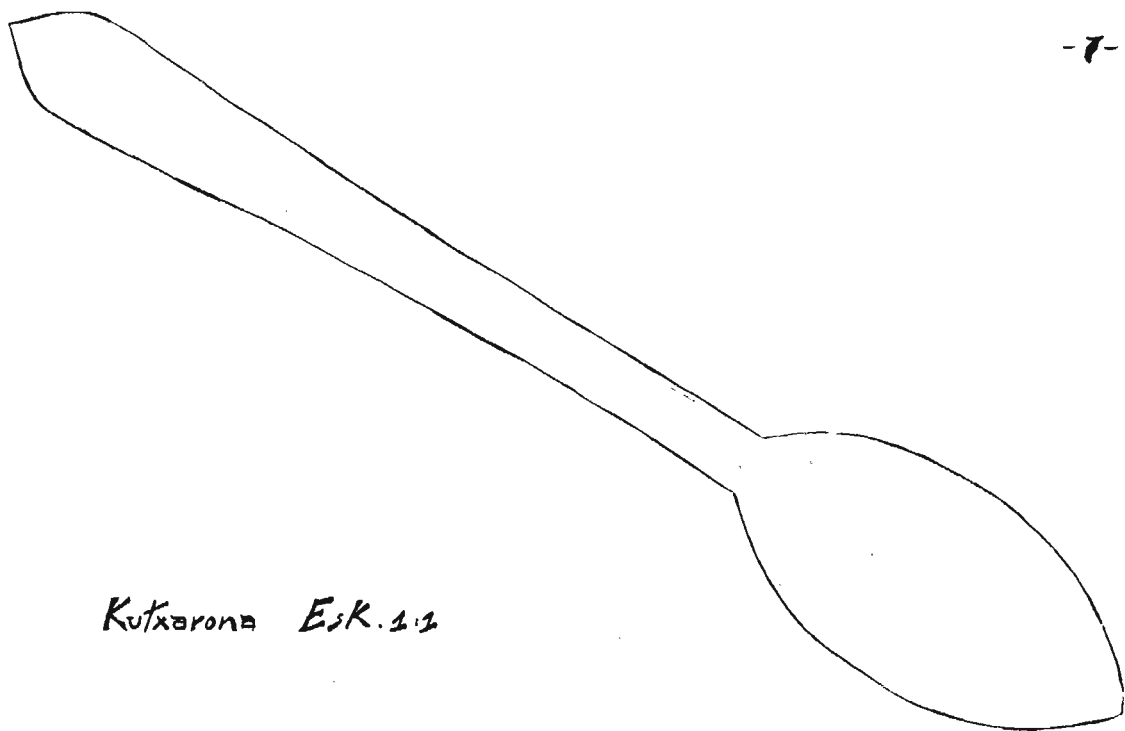

Kutxarona Esk. 1/2

-8-



TEHEDOREA Esk 1/2

-9-

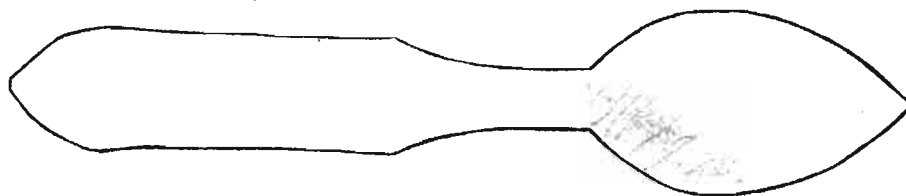

Kuxeta berrikoa Esk. 1:1

-10-

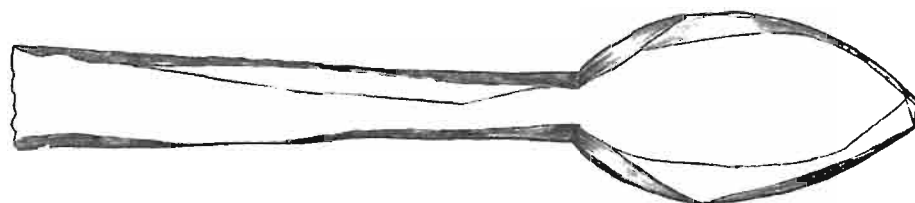
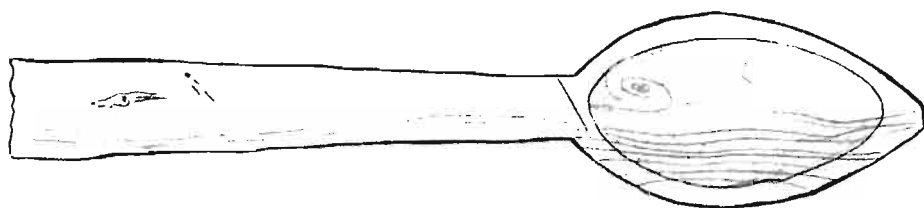

"Valenciano" Kuxeta Esk. 1:1

-12-

"БЕРОНКО КУЛТА" ЕСК 1:2

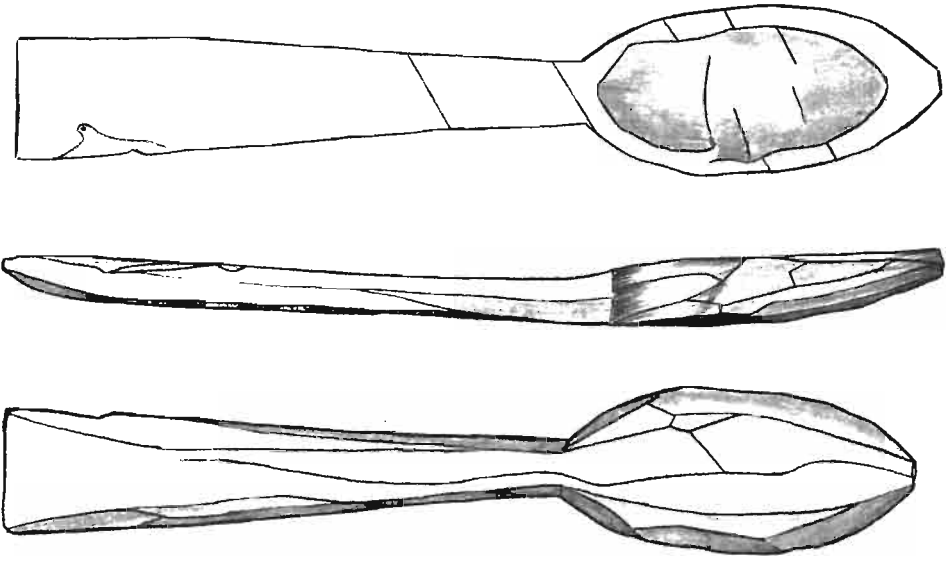

-13-

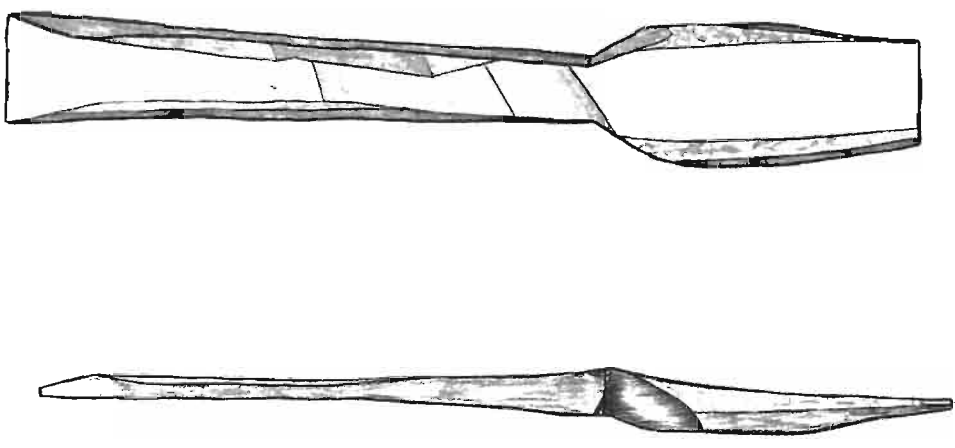

ЕСКУХАРДЕСКА - ТЕНДОРБА ЕСК. 1:1

Egikera:

Markosen lanen egikera aldatu egin da bere aintzinekoen lanekin konparatzen ba dugu. Berak, normalean esan ditugun kuxeta arrunta eta Gerona estilokoa egiten ditu. Gainontzean Kutxarona eta eskuxardeska ere bai. Milla eta bederatzireun eta irurogei ta amazapigarren urtean, lan hontarako, bere aitaren estiloko iru kuxeta berri egiten saiatu zen.

Gure artegileak, kuxeta arrunta beste estilokoak baino gehiago egitearen arrazoia, batez ere arrazoi ekonomika da: hau, besteak baino merkeago delako arrazoia. Alditxar bat ere, izan zen kuxetak guttiago eskatzen zituzteneke. Hortan ere arrazoi batzuk ba dira, eta hauxek dira:

1.-Ekonomi arrazoia: horregatik eskatzen ziren guttiago. Beste alde zuzeko produktoaren iraupenagatik. Ala ere gisoak egiteko bazkaltzeko baino gehiago saltzen du aldi hortan.

2.-Konpetentzia: metalezko kuxetak agertzen dira eta jende gehiena hoietara doa; egur gogorra izan zen hori zurezko kuxetentzako. Burnizkoak, noski, fabriketan eginak ziren, bat batean ale asko egiten zituzten, askoz ere merkeago ateratzen.

3.-Gizarte arrazoia. Gutxiago ote zen zirudien zurezko kuxetak jaten ba zuen batek; «etxe honekoa berriz metalezkoekin bazkaltzen bait zuten-burnizkoa, bronzet edo zilarrezkoa-izan.

4.-Nor bere gusto pertsonala: metalaren disdira asko baloratzen zuen jendeak. Leguna zela ere, esaten zuten. Gainera, zurezkoetan baino bazka gehiago sartzen ahal zen. Metalezkoak gainera, beste gusto bat ematen dio janariari, Markosek dionez: «aho zapaiarentzat legunagoa da itxuraz».

5.-Bukaera eta bere itxura: metala garbitzeko errezagoa da eta beste itxura bat dauka, garbi eta berri itxura gehiago. Zura berriz, denboraz arrunt iluntzen da eta zenbait koipe ur eta «korroz» zikinduz, itxura txarra artzen du.

Markosen produkto egintzaren aldi orokorrak, ondoan datorren zerrenda hontan adieraziko ditugu.

Lendabizi, «zure bile» mendira joaten da astoarekin. Mendian ezpel enborrak moztu, azala garbixuritu, kargatu mandoaren alboetan dauden bi kakoletan, etxera ekarri, eta deskargatu.

Gero «ildokie» edo enborren luzetasuna neurritu hori makil batekin kuxeta eta eskuxardeskoak neurritzeko eta beste makil batez kutxaroinendako.

Zerratu eta «arrailu» -hori mailue eta punalaz enborra erditik ebakitzea da-.

Aizkora lantzeko tresnaz «landuik» egiten da. Marrazaikin forma ematea segido egiten da. Agoa ziltzeko, «zeiuez» lan egiten da. Marraraz errefinatu pixket. Marrusketa edo makurrez ahora finatzez erabiltzen da eta bukatzeko ganibetaz igurtzi egiten zaio ezpel zure ongi finatzeko. Ganibetaren aho ez duen alderdierekin ematen zaio.

Eskuxardeska berriz, lantzeko aikoraz forma eman ta gero, marrazaikin forma ematen zaio. Ortzeen bideak zerraz egiten zaizkio eta petuen gainetik ganibetaz findu.

Bukatzeko ganibetaren ahoakin erraspatu eta beste aho aldekoakin dizdira atera. Ikus pelikula.

Orain dela berrogeitamar urte kuxeta arrunta eta eskuxardeska cuatrena bat balio zuten. Kutxarona berriz erreal bat. Orain aldiz kuxeta arrunta 150 ptz. saltzen du; eskuxardeskoa 200 ptz.; Aitaren estiloko kuxetak 400 bana; kutxarona 250 ptz; kuxeta berrikoa 225 ptz. Geronako kuxetak berriz, 16 ptz. balio du.

Lehen Geronako eratako kuxeta eta eskuxardeska bost minututan egiten omen zituen. Kutxarona berriz zortzi minutotan.

Orain, asieratik errefinatu arte, kuxeta arrunta iru ordu laurdenetan prestatzen ahal du.

Aitaren estiloko kuxetak lan asko dutelako ez da kostatzen zaion denbora neurritzen ahal.

Eskuxardeska egitean kontu haundia euki behar da honen ortzeei bideak ematerakoan, zerraz egiten baita eta askotan apurtuz gero, tenedorea galtzen da. Hori da eskuxardeskaren egitearen denbora neurtzeran zailtasuna.

Kutxarona ordu bat kostatzen zaio.

Geronako kuxeta eta tenedorea amar minutotik beiti kostatzen zaizkio egitea.

Markos Saragueta: Mezkiritzko Kuxetalari

Es el primer trabajo de un ambicioso proyecto que pretende abarcar la Artesanía Tradicional superviviente en Navarra, aunque sus miembros no ganan su vida actualmente con su Oficio, bien, por ser de muy avanzada edad, o, por haber cambiado su modo de vida.

La investigación se ha llevado a cabo siguiendo el cuestionario del Museo Etnográfico-Histórico de Berriobeiti-Berrioplano; que, en su primera parte recoge la Culturización y modo de ser del Artesano, y, en la segunda, el Oficio.

Markos, es el último cucharero en activo de Mezkiritz, trabajando siempre en madera de Ezpel-Boj «*Buxus sempervirens*», realizando Cucharas, Cucharones y Tenedores, que los podemos clasificar de la siguiente manera:

- a) Sin refinar;
- b) refinados normales o corrientes;
- c) estilo del padre o antepasados (realizados por primera vez por encargo del Museo, con motivo de la aplicación de esta encuesta).

Ultimamente ha realizado algunas variantes, a causa de encargos especiales.

Los antepasados de Markos, incluido su bisabuelo –persona conocida de oídas por nuestro Cucharero–, fueron Cuchareros de Oficio. Este, el sucesor y último de la estirpe, no ha alterado ni los diseños, ni el modo de realización, ni las herramientas.

El texto se complementa con dibujos a escala y diapositivas de los Productos y las Herramientas. Asimismo existe una filmación en Super 8 mm. que resume el proceso de la elaboración de la Cuchara y el Tenedor, desde la recogida del material en el bosque, hasta el pulido final con el canto del cuchillo.

Esta investigación ha sido sufragada por el Museo Etnográfico-Histórico de Berriobeiti-Berrioplano. Navarra. Tfno. (948) 300934.

Markos Saragueta: Mezkiritzko Kuxetalari

C'est le premier travail d'un projet ambitieux qui prétend engolber l'Artisanat Traditionnel survivant en Navarre, même si ses membres ne gagnent pas leur vie actuellement avec leur Métier; soit parce qu'ils sont très âgés, soit parce que leur mode de vie a changé.

La recherche a été réalisée en suivant le questionnaire du Musée Ethnographique-Historique de Berriobeiti-Berrioplano, que, dans la première partie recueille la Culturisation est Façons d'être de l'Artisan et, dans la seconde, le Métier.

Markos est le dernier «Kuxetalari» en activité de Mezkiritz; il travaille toujours avec du bois de Ezpel- «Buxus sempervirens» et il fabrique des cuillères, des louches et des fourchettes, que nous pouvons classer de la manière suivante:

- a) Non raffinés;
- b) Raffinés courants;
- c) Style des Ancêtres ou du Père (réalisés par la première fois à la demande du Musée à l'occasion de l'application de cette enquête).

Dernièrement, il a réalisé quelques variantes, à cause de commandes spéciales.

Les Ancêtres de Markos, y compris son arrière-grand-père, ont été travailleurs du même métier. Maintenant, celui-ci, le successeur et le dernier de la souche, n'a changé ni les dessins ni le mode de fabrication, ni les outils.

Le texte est complété par des dessins à échelle nature et des diapositives des Produits et des Outils. Il a complété la documentation, un film qui résume le processus d'élaboration de la cuillère et de la fourchette, depuis le ramassage du matériel dans le bois, jusqu'au polissage final avec la tranche du couteau.

Cette recherche a été financée par le Musée Ethnographique-Historique de Berriobeiti-Berrioplano, Navarre. Tél.: (948) 300934.

Markos Saragueta: A Spoon-maker in Mezkiritz

This is a work in an ambitious project which hopes to comprise the Traditional Handicraft still in use in Navarre, though its members don't earn their living from this trade; either because they are rather old people or because their way of life has changed.

The research has been carried out through the questionnaire of the Ethnographic-Historic Museum of Berriobeiti-Berrioplano, which contains the Culture and Personality in its first part and the trade in its second.

Markos is the only remaining spoon-maker on active service in Mezkiritz, always working on Ezpel-Boj- «Buxus sempervirens», making spoons, ladles and forks, which can be classified in the following way:

- a) unvarnished;
- b) normally varnished;
- c) ancestors or father style (made for the first time by request of the Museum in order to be able to carry out this survey).

Lately he has made some variants due to special orders.

Markos ancestors, included his great-grandfather –about whom our spoon-maker had only heard by word of mouth– were professional spoon-makers. This man, their successors and the last in the lineage has changed neither the designs nor the way of making them nor the tools.

The text is completed by pictures to scale and slides about the products and tools. There is also a film made in super 8 mm. which sums up the process of making spoons and forks from the collecting of wood in the forest to the final polishing using the edge of a knife.

This research has been supplied by the Ethnographic-Historic Museum of Berriobeiti-Berriplano of Navarra. Tlf: (948) 300934.

Diapositibak: Estas son las diapositivas que figuran en el archivo del Museo Etnográfico de Berriplano, que quedan a disposición y consulta de los interesados.

- | | |
|---|--|
| 1.-Kuxeta arrunta. | 30.-Lantzeko pikedera. |
| 2.-Kuxeta arrunta. | 31.-Lantzeko aizkora. |
| 3.-Aitaren estilokoa. 1. | 32.-Lantzeko aizkora. |
| 4.-Aitaren estilokoa. 1. | 33.-Marraza. |
| 5.-Aitaren estilokoa. 2. | 34.-Marraza. |
| 6.-Aitaren estilokoa. 2. | 35.-Marrazaren pikedera eta marraza zorrozteko arria. |
| 7.-Aitaren estilokoa. 3. | 36.-Zeiu. |
| 8.-Aitaren estilokoa. 3. | 37.-Zeiu: goitik bera. |
| 9.-Aitaren estilokoa. 4. | 38.-Zeiu: eguzki edo izarra zinzelatua ikusteko. |
| 10.-Aitaren estilokoa. 4. | 39.-Zeiuaren pikedera. |
| 11.-Kutxarona. | 40.-Petue. |
| 12.-Kutxarona. | 41.-Ganibeta. |
| 13.-Eskuxardeska. | 42.-Ganibeta. |
| 14.-Eskuxardeska. | 43.-Makurre edo Marrusketa. |
| 15.-Kuxeta berrikoa. | 44.-Makurre edo Marrusketa. |
| 16.-Kuxeta berrikoa. | 45.-Kutxarona neurritzeko makila (erdikoa).
Kuxeta neurritzeko makila (txikiena).
Zerratzen denean, zerra inklinatzeko makila (haundiena). |
| 17.-«Balenzianokoa». | 46.-Ezpel mozteko aizkora zorrozteko arria. |
| 18.-Gerona estiloko kuxeta. | 47.-Ezpel mozteko aizkora zorrozteko arria. |
| 19.-Gerona estiloko eskuxardeska. | 48.-Ezpel mozteko aizkora zorrozteko arria. |
| 20.-Kuxeta eta tenedorea. | 49.-Zeiu zorrozteko arria. |
| 21.-Beste Mezkiritzeko Kuxetalariaren kuxeta. | 50.-Markos jauna: kuxeta bat errefinatzen marrusketaz. |
| 22.-Beste Mezkiritzeko Kuxetalariaren kuxeta. | |
| 23.-Etxerxikia. | |
| 24.-Ezpel bile. | |
| 25.-Ezpel bile. | |
| 26.-Ezpel mozteko aizkora. | |
| 27.-Zerra. | |
| 28.-Puñala. | |
| 29.-Maiue. | |

