

XOSÉ ARTURO FERNÁNDEZ ARAUJO

Ourense, 1954

Técnico especialista en delineación.

Participación no 1º Congreso Europeo do Hórreo en Santiago de Compostela, Outubro, 1985. Exposicións de maquetas e fotos de hórreos:

1.- Colaboración con maquetas propias na Exposición: "As construcións Adxetivas na Arquitectura Rural", Outubro 1985. Organizada polo Colexio Oficial de Arquitectos de

Galiza, dirixida por D. Pedro de Llano e celebrada no Museo do Pobo Galego.

2.- Exposición en Xuño de 1987 na Sala de Exposicións de Caixa Ourense, patrocinada pola Excma. Deputación Provincial de Ourense.

3.- Exposición en Outubro de 1987 no Aula de Cultura Banco Bilbao, en Vigo, patrocinada pola "Asociación de amigos de los pazos".

4.- Exposición dentro das actividades paralelas do Festival Folk "Domingos

de Santo Estevo", celebrado en Agosto de 1996 no Mosteiro de Santo Estevo -Ourense- e patrocinada pola Excma. Deputación Provincial de Ourense.

5.- Exposición durante as Festas de Esgos 1997, Ourense, en agosto de 1997 na sala de usos múltiples (Centro de Saude de Esgos).

6.- Exposición permanente de 14 maquetas de hórreos no Pazo de Vila-marín, propiedade da Excma. Deputación Provincial de Ourense.

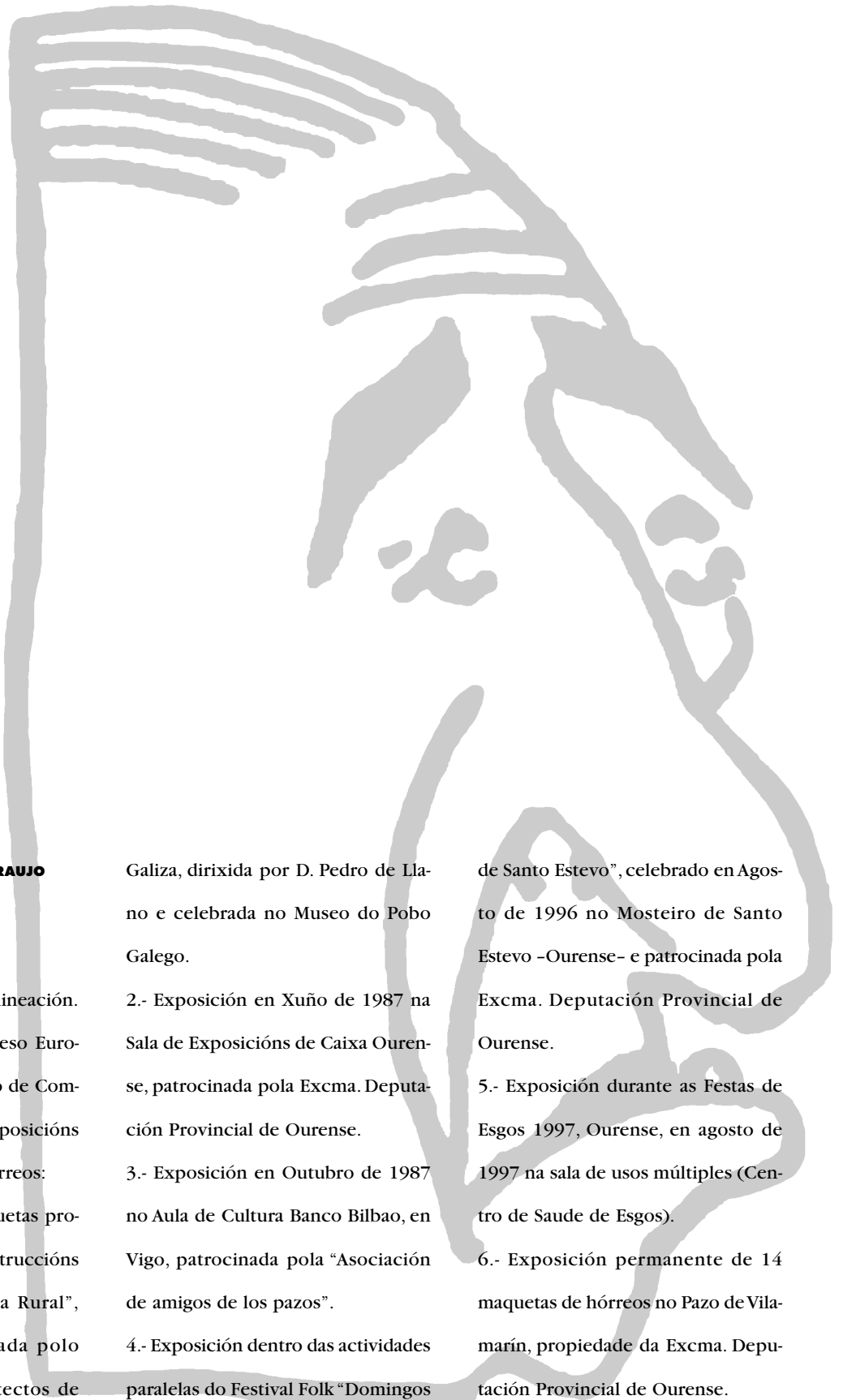



Xaquín Lorenzo “Xocas” O mestre. “O Amigo”

Xosé Arturo Fernández Araujo



*Almanaque do Colexio
Cisneros do ano 1972.*

Coñecín a don Xaquín no ano 1969 cando realizaba os estudos de Bacharelato no Colexio Cardenal Cisneros no que el desempeñaba dúas funcións. Estas dúas funcións eran de profesor e á vez director do centro, e isto é moi importante pois este segundo cargo, pola súa responsabilidade pode distorsionar a idea da súa personalidade.

Foron moitos os ourensáns que realizaron os seus estudos no Colexio Cardenal Cisneros e posiblemente so coñeceron a don Xaquín como un home serio, de aspecto autoritario que ocultaba a súa faciana con uns anteollos escuros e que trataba a todo o mundo de vostede.

Temos que ter en conta as características do centro no que el era o máximo responsable, pois o Colexio Cardenal Cisneros realizaba unha gran labor social ó admitir nas súas instalacións a

todos aqueles alumnos procedentes de outros centros, sobre todo rexeitados por comunidades relixiosas, que ben sexa por motivos académicos (fracaso escolar) ou por motivos de mala conducta, eran rexeitados por estes centros. En Cisneros, que contaba con un gran equipo de profesores, eran admitidos e dáselles unha nova oportunidade de seguir os seus estudos. Debido ás características de algúns destes alumnos o director tiña que adoitar a imaxe que describín anteriormente para poder poñer un pouco de orde.



Eu, concretamente, que procedía da Universidade Laboral de Zamora, que estaba rexida por unha comunidade salesiana e con un sistema disciplinario casi militar, puiden apreciar as diferencias entre un centro e o outro.

Como anécdotas sobre o comportamento dos alumnos vou a relatar dúas das moitas que sucederon durante a miña estancia no centro. Para valorar estas anécdotas tamén temos que sinalar que sucederon no ano 1969 ou 1970, en plena dictadura.

A primeira foi que durante a semana de entroido se realizaban votacións democráticas na Praza das Mercedes onde se decidía se se asistía ou non ás clases durante dous ou tres días ata que remataba o MERCORES DE CINSA. O Xoves voltabamos a clases e todo discurría con normalidade outra vez.

A segunda anéctoda é, que en certa ocasión un compañeiro de clases despois de faltar a calefacción durante dous ou tres días en pleno mes de Decembro, decidíu prenderlle lume a unhas follas de xornais dentro da aula para así elevar un pouco a temperatura. Descuberto o feito por un vixiante, foi posto en coñecemento de D. Xaquín como director. Ese foi o día

que o vin máis enfadado, debido ás consecuencias que podería ter o feito. A primeira reacción do director foi de expulsar o alumno ata nova orde. Ante a posterior petición de disculpas por parte do alumno, foi admitido novamente, 48 horas despois.

Ao concluír os estudos en Cisneros, un grupo de sete ex-alumnos do centro decidimos visitar o Museo Arqueolóxico, tal vez motivados polo interese que despertaron en nós aquelas clases de historia que nos daba D. Xaquín, nas que nos falaba dos castros e principalmete das excavacións realizadas en Castromao. Despois desta visita decidimos realizar labores de guías, abrindo incluso o Museo os Domingos pola mañá para que a xente que traballaba puidese velo con máis facilidade. Nesta época estaba de director do Museo D. Xesús Ferro Couselo e tamén ía moito por alí D. Xaquín. Aquí escomenza a segunda etapa da miña relación con el.

Despois de sete ou oito anos sen ter relación con D. Xaquín, iníciase no ano 1980 a terceira etapa, debido a unha nova actividade que eu realizaba no tempo de lecer. Esta actividade consiste en recoller datos de diferentes tipoloxías de hórreos e reproducilos posteriormente a escala con materiais orixinais. Debido ás características desta actividade, ocorríuseme amosarlle o meu traballo á

persoa que mellor podería calificarlo dado o seu coñecemento sobre esta materia. A opinión foi moi favorable e brindouse a axudarme en todo o posible.

Desde este momento ata o final da súa vida, visitábao con certa frecuencia no seu domicilio da Rúa da Paz, sobre todo os sábados pola mañá. Soíamos estar falando unha ou dúas horas. No inverno, D. Xaquín adoitaba estar ao carón dunha estufa de butano e con bata de casa para tornar o frío.

Moitas veces cando chegaba, xa tiña preparado o material que ía atopando pola semana. Este material que me facilitaba consistía en fotos, negativos, artigos de xornais e revistas, publicacións pequenas e libros da década dos cincuenta ou sesenta e ao estar esgotados facía copias e logo devolvíallos. A maioría deste material era sobre o tema dos hórreos, aínda que tamén había de outros temas. Algúns eran edicións en portugués editadas pola Universidade de Porto.

No ano 1985 celebrouse en Santiago o "I Congreso Europeo do hórreo na arquitectura rural", e paralelamente o Colexio de Arquitectos de Galiza realizou unha exposición sobre arquitectura popular no Museo do Pobo Galego, dirixida por D. Pedro del Llano, con material gráfico da súa propiedade e cinco maquetas de hórreos da miña.



Por este motivo fixen dúas viaxes a Santiago no meu coche nos que me acompañou D. Xaquín. O primeiro co gallo da exposición e o segundo para asistir ao “Congreso do hórreo”, no que D. Xaquín deu a lección inaugural e eu presentei unha comunicación.

O primeiro día da celebración do “Congreso do hórreo” a Deputación da Coruña ofreceunos aos participantes unha cea no Pazo de Mariñán e antes da cea actuou

a Coral Polifónica de Betanzos interpretando entre outros temas o Himno Galego, nese momento D. Xaquín emocionouse moito e ao rematar comentou que estaba moi ledo vivindo os anos que lle deron de propina nesta vida.

Cando voltamos para Ourense eran perto das doce da noite e ao pasar pola vila de Bandeira as rúas estaban completamente solitarias, entón dixo en tono humorístico “...é unha boa hora para roubar un banco”.

Nesta terceira etapa fun coñecendo a verdadeira personalidade de D. Xaquín e dinme conta que nada tiña que ver con aquela idea que tiñamos cando eramos alumnos do Colexio Cardenal Cisneros, pois o mestre demostrou que non só era eso senón tamén un bon amigo.

As viaxes foron eran amenas. Polo camiño D. Xaquín lembraba

Tal vez sexa este un dos últimos actos oficiais nos que estivo presente.

El Correo Gallego

Fundado en 1878 • Nº 37.427 • Edita: Editorial Compostela, S. A. • Viernes, 25 de octubre de 1935 • 50 Ptas.

Propuesta de Reagan para resolver cinco conflictos regionales

El presidente Ronald Reagan propuso ayer a la ONU una iniciativa para resolver cinco conflictos regionales, incluido el de Navarra...

En un discurso ante la ONU, que cubría su 40 aniversario, Reagan afirmó que los conflictos en Centroamérica, Asia y África...

Reagan afirmó que no puede haber una paz verdadera si tan solo existen relaciones entre Washington y Moscú...

Para resolver los conflictos de Nicaragua, Argelia, Etiopía, Angola y Camerún, donde están en el primer gobierno pro-sovietico...

La primera comunicación respecto a estos asuntos fue hecha en un conflicto conocido la ONU en el caso afganí para una reconstrucción...

“El haber progresos reales en estas negociaciones, Estados Unidos y la ONU tendrán conversaciones para ser la forma de iniciar y apoyar los esfuerzos regionales de paz en Corea, en Vietnam, en Cuba, Argelia y Camerún, por citar algunos ejemplos para los acuerdos legados”, dijo...

(Pág. 10)

Participan especialistas de varios países europeos Fernández Albor inauguró el I Congreso del Hórreo



Historiadores, etnólogos, arqueólogos y arqueólogos de varios países de Europa catadian, desde ayer, la situación de los hórreos como piezas en la arquitectura rural. El I Congreso Europeo del Hórreo, que fue inaugurado ayer en Santiago por el presidente de la Xunta de Galicia, cuenta, además, con la participación de las comunidades autónomas País Vasco, Cantabria, Asturias, Castilla-León y, naturalmente, Galicia.

“El hórreo —dijo Fernández Albor— constituye una de las más significativas aportaciones arquitectónicas populares, a la hora de conformar el paisaje de Galicia”, advirtió, el preal-

dente, contra el peligro de su desaparición, por perder la función para la que fue concebido, e indicó que desde la Xunta se defenderá la conservación del hórreo.

Impartió la lección inaugural Xaquín Lorenzo, en la foto, quien basó, especialmente, su conferencia en la íntima relación entre el sentir religioso de nuestro pueblo y las producciones de tipo material, caso del hórreo, y acabó su intervención aludiendo al interés y urgencia que requiere el estudio del hórreo, tanto en su aspecto material como en el de su significación capital dentro de la cultura popular.

(Págs. 20 y 21)

Separados del servicio los guardias civiles del «caso Almería»

El ministro de Defensa, Nicolás Serra, ha decidido aplicar el artículo de suspensión del servicio previsto en el Código de Justicia Militar, al sereno, coronel de la Guardia Civil, Carlos González Quere, y al teniente del mismo cuerpo, Manuel Gómez Torres, y además, acordó la suspensión del compromiso del guardia civil Manuel Fernández López, todos ellos condenados por el caso de Almería.

En la sesión que comenzó ayer, el ministro de Defensa en el que se trató de la cuestión que por la mañana celebró el pleno del Consejo de Justicia Militar, que discutirá la procedencia de esas sanciones, a la vez de la suspensión de la Guardia Civil Provincial de Almería.

Preocupación de Lord Carrington por la forma de ingreso de España en la OTAN

El líder de Aliados Europeos, Manuel Fraga Iribarne, dijo ayer, que el secretario general de la OTAN, Lord Carrington, le ha informado de su preocupación por la posibilidad de que cada país quiera imponer “a su manera” en la Alianza.

A su ingreso de España, Fraga Iribarne afirmó, en Bruselas, que es “libre” que Carrington “se le informara para cada” en los próximos meses de España con la intención de la incorporación definitiva de la Alianza.

(Pág. 10)



O recurso de publicar en Portugal era unha solución para facelo en galego noutros tempos.



os tempos nos que percorreu aqueles lugares formando parte dun equipo ao fronte do que estaba D. Vicente Risco. A misión deste grupo era recoller datos que logo foron utilizados na Historia de Galiza que se editou na Arxentina. Para facer o seu traballo desprazábanse dende Ourense en autocar e logo percorrían a zona a pé.

Á hora de valorar a súa obra temos que ter en conta as dificultades de todo tipo que atopou para poder realizala, xa que na época que lle tocou vivir, as consecuencias tanto económicas como políticas despois da guerra civil non facilitaban un labor deste tipo. A demostración disto é que varias publicacións foron feitas fora do país. Tampouco os

medios materiais eran como hoxe en que todas as estradas están pavimentadas e dispoñemos de medio de transporte privado que nos permite ir a onde se desexa con máis facilidade.

Outra dificultade que tiña, sobre todo ao final da súa vida, era a falta da vista e os problemas físicos no brazo, que non lle permitían movelo con toda a liberdade que el desexaría. Un día fun a visitalo a Facós en Lobeira, onde tiña a súa casa e pasaba o verán. Cando cheguei eran as cinco e media da tarde aproximadamente, e D. Xaquín estaba no seu taller preparando unha roda de carro a escala. Isto sucedeu tres anos antes de morrer. A roda está no Museo do Pobo Galego.

Vendo esto, eu dinme conta de que a mellor ferramenta para realizar o que un se propón é a forza de vontade.

Tamén temos que destacar con relación á súa obra, a variedade de temas que tratou con máis ou menos profundidade dentro da cultura material deste país.

De todos os temas que tratou, penso que do traballo que estaba máis fahendoso era o do estudo do carro. Un día cando o fun a visitar ao seu domicilio da Rúa da Paz, tiña preparado un sobre que me entregou. Por fora puña “rodas” e no seu interior había

copias de tipos de carros, rodas e eixos numerados e coa correspondente relación da procedencia de cada un, por si me eran de utilidade para a realización de maquetas de distintos tipos de carros. O traballo é interesantísimo para contribuír á difusión desta parte da nosa cultura. Por outra banda, tamén penso que a súa ilusión era velo publicado algún día; un sobre non é o mellor sitio para estar gardado este gran traballo, e por iso prácame dar a coñecer integramente esta pequena obra de investigación como colaboración a esta homenaxe.

No ano 1983 xa era máis doado publicar en galego.



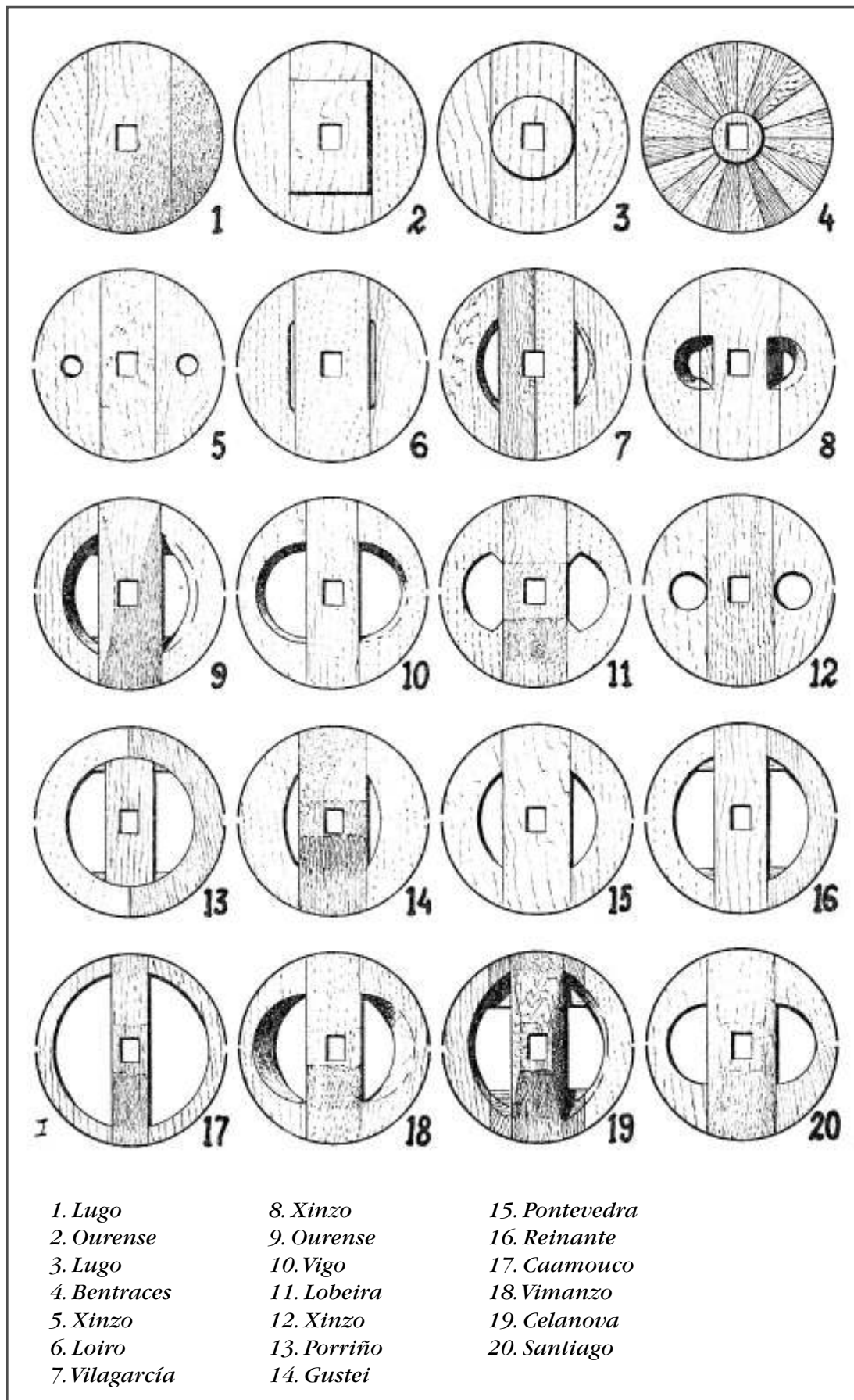

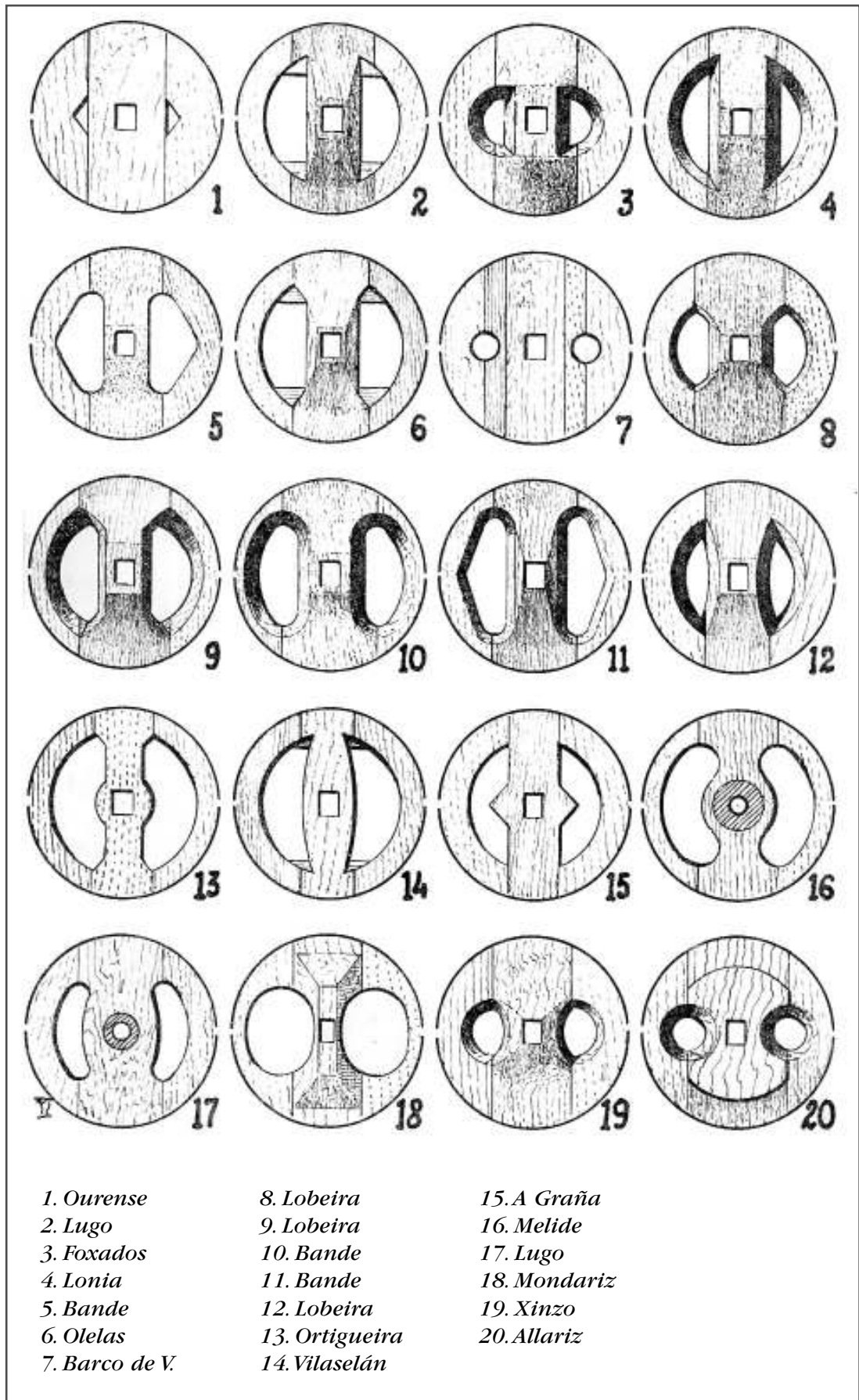

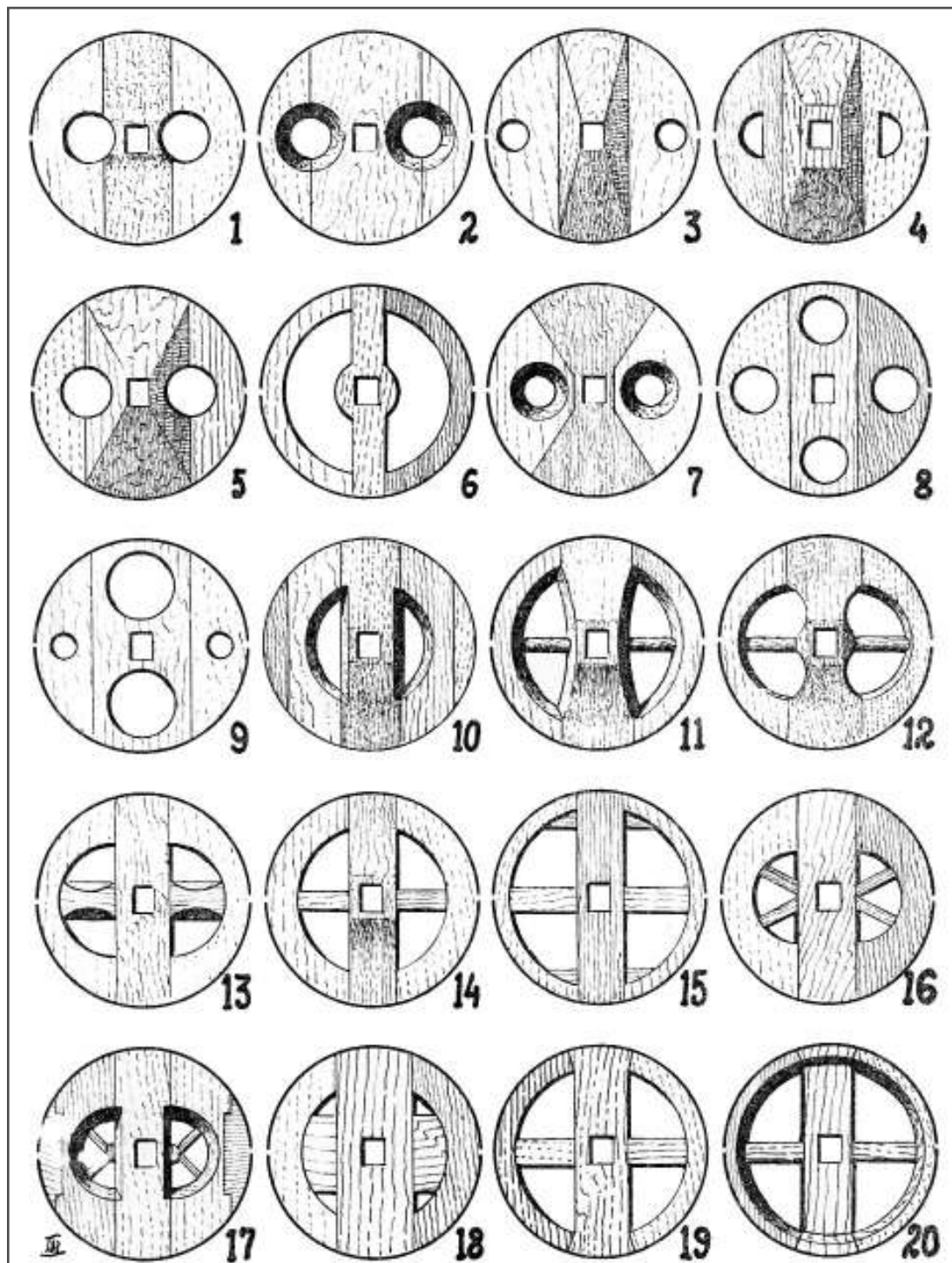

1. Lobeira

2. Laza

3. Gudiña

4. Gudiña

5. Laza

6. Pontevedume

7. Mezquita

8. Ourense

9. Ourense

10. Lobeira

11. Ourense

12. Santiago

13. Santiago

14. Santiago

15. Ourense

16. Padrón

17. Cordeiro

18. Silleda

19. Vilagarcía

20. Vilagarcía

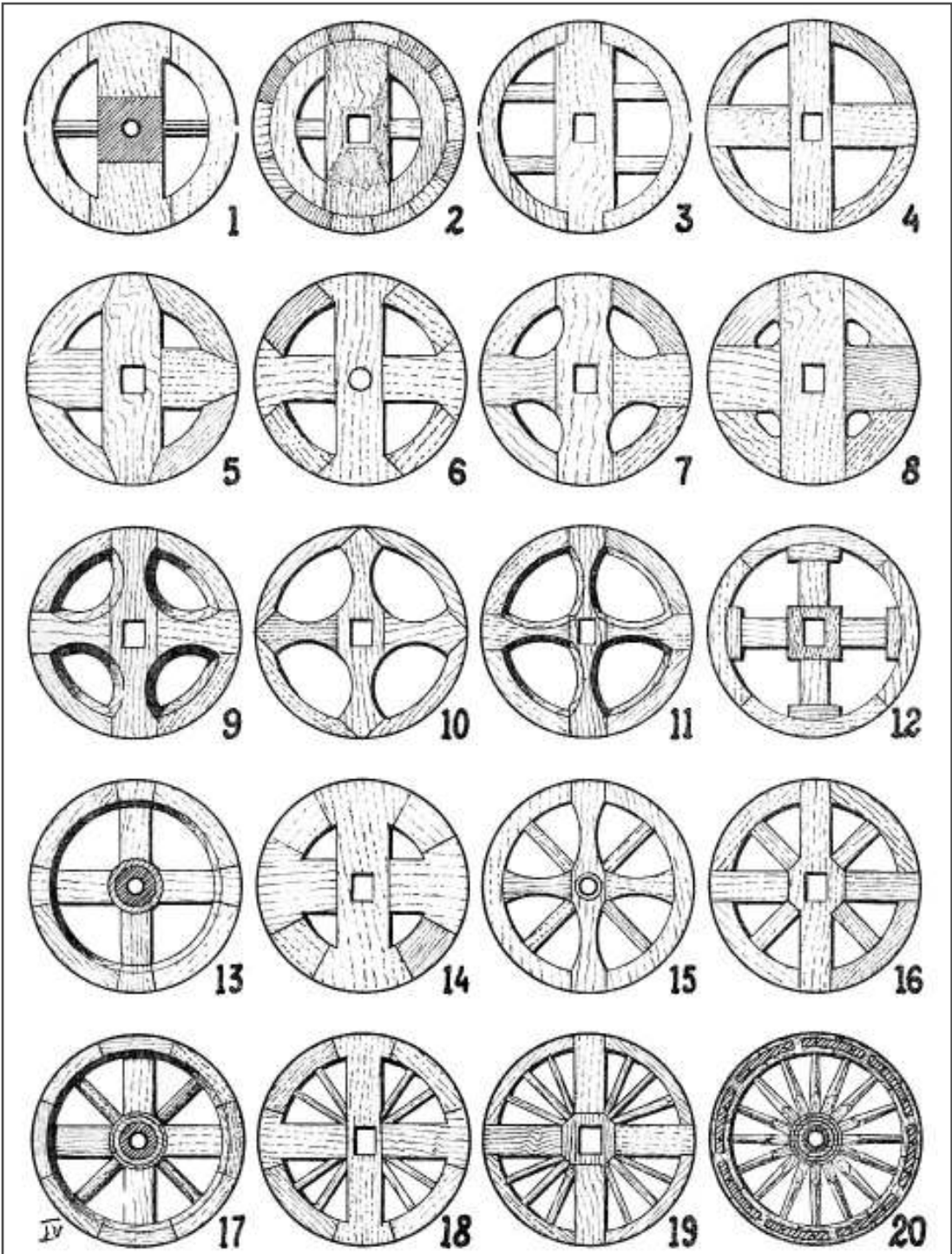

- 1. Foxados
- 2. Faramello
- 3. Ourense
- 4. Allariz
- 5. Merca
- 6. Barbadás
- 7. Barbadás

- 8. Vilagarcía
- 9. Ribadavia
- 10. Barbantiño
- 11. Ourense
- 12. Ourense
- 13. Ourense
- 14. Ribadavia

- 15. Barco de V.
- 16. Barbadás
- 17. Ourense
- 18. Ourense
- 19. Cenlle
- 20. Vigo

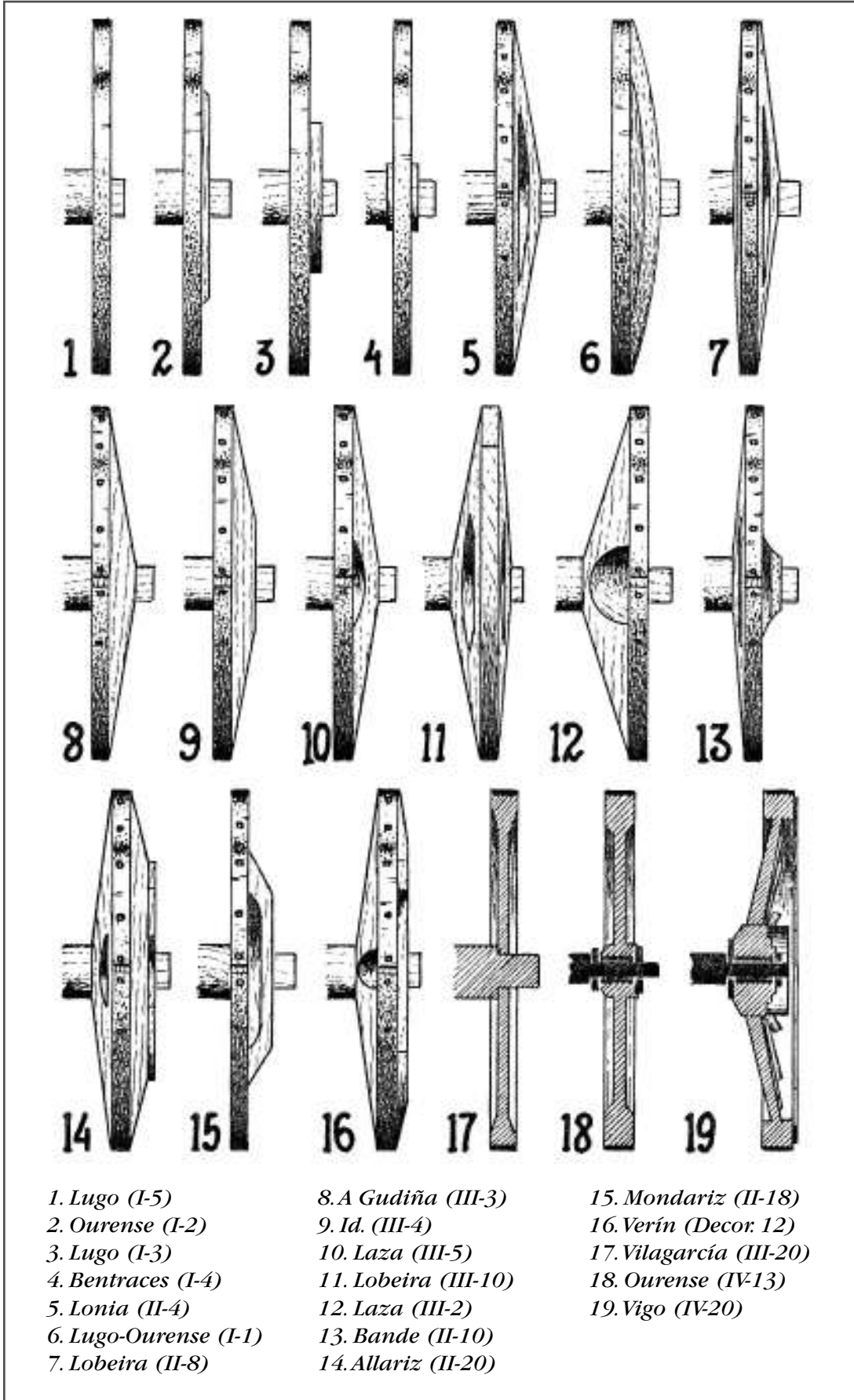

1. Lugo (I-5)
 2. Ourense (I-2)
 3. Lugo (I-3)
 4. Bentraces (I-4)
 5. Lonia (II-4)
 6. Lugo-Ourense (I-1)
 7. Lobeira (II-8)

8. A Gudiña (III-3)
 9. Id. (III-4)
 10. Laza (III-5)
 11. Lobeira (III-10)
 12. Laza (III-2)
 13. Bande (II-10)
 14. Allariz (II-20)

15. Mondariz (II-18)
 16. Verín (Decor. 12)
 17. Vilagarcía (III-20)
 18. Ourense (IV-13)
 19. Vigo (IV-20)

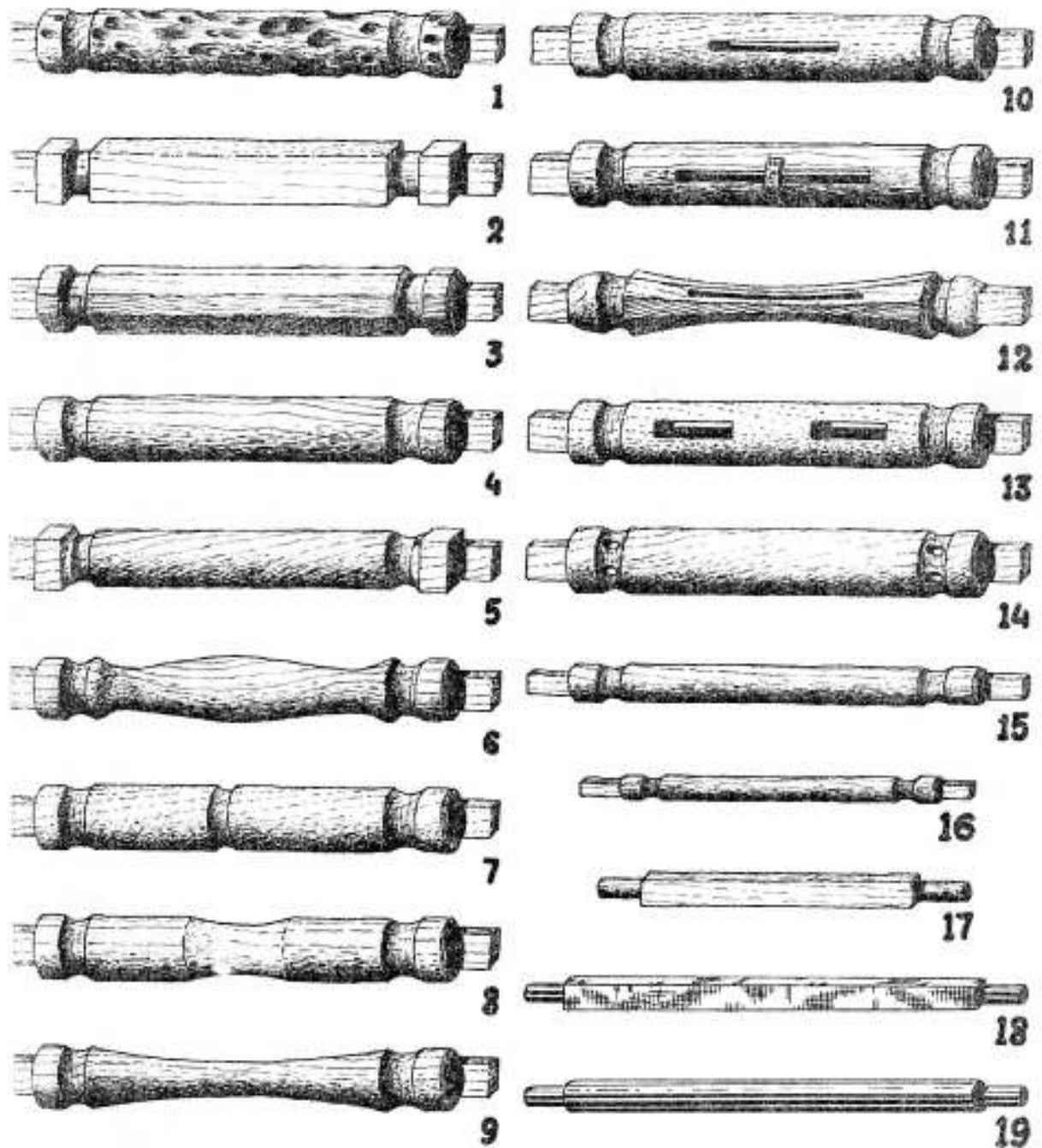

- 1. Lobeira
- 2. Santiago
- 3. Santiago
- 4. Santiago
- 5. Verín
- 6. Mondariz
- 7. Vigo

- 8. Xinzo de Limia
- 9. Bande
- 10. Laza
- 11. Montederramo
- 12. Carracedo (Gudiña)
- 13. Castro Caldelas
- 14. Maceda

- 15. Ourense
- 16. Foxados
- 17. Ourense
- 18. Vigo
- 19. Ourense

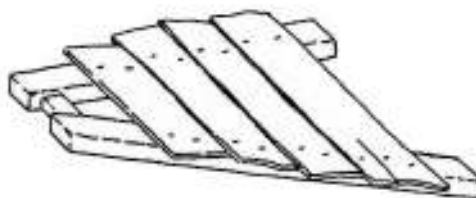
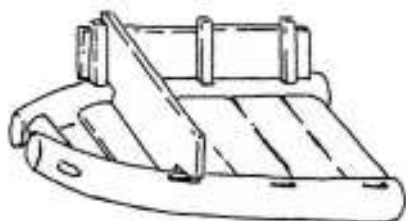

Arteixo



Cardeixón

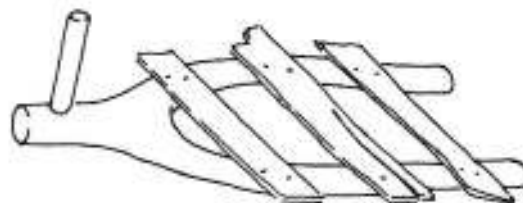

Ousende

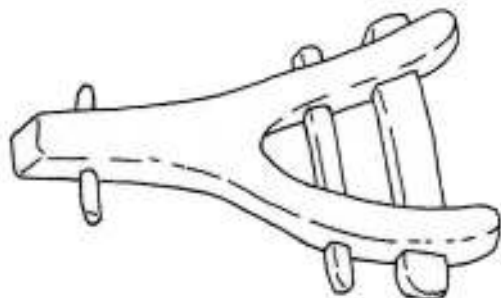

Sur de Galiza

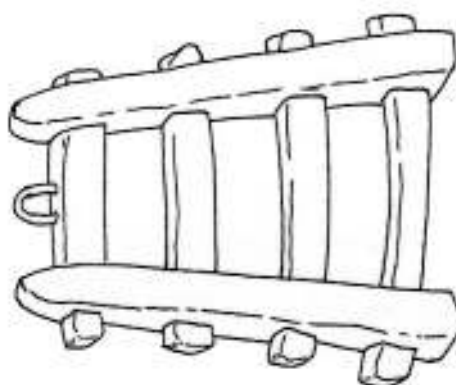

Sur oeste de Ourense

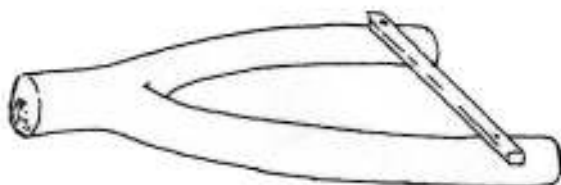

Carracedo

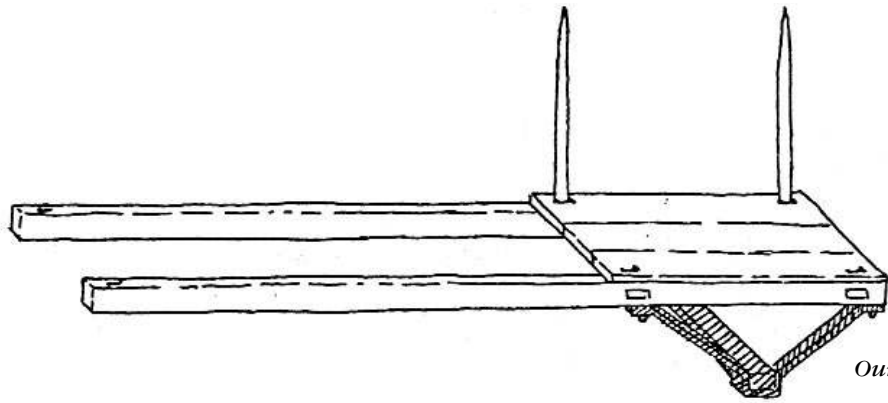

Ourense

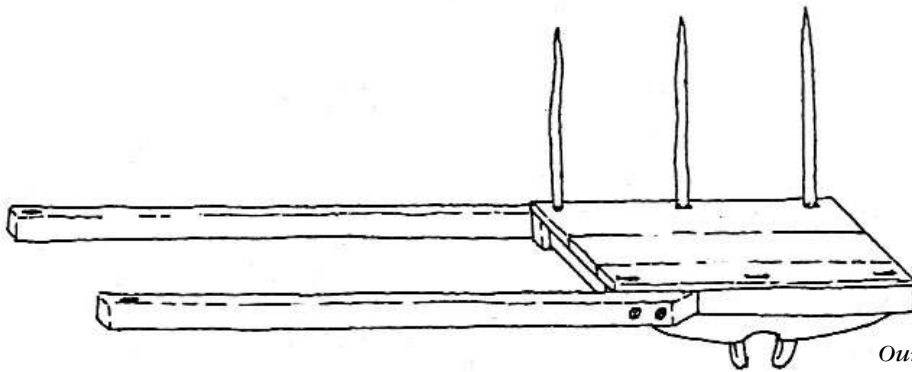

Ourense

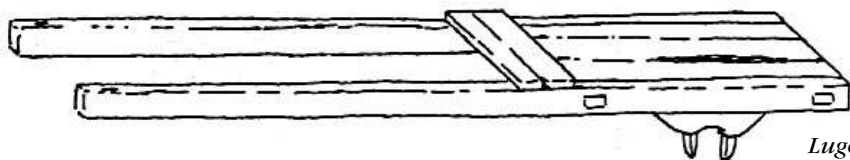

Lugo

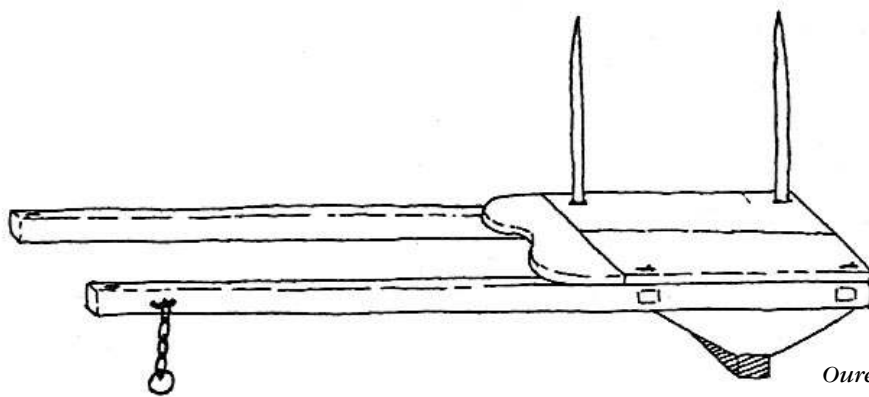

Ourense

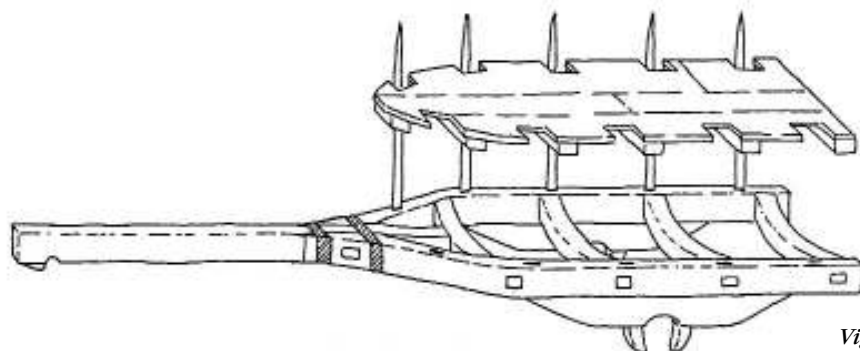

Vigo

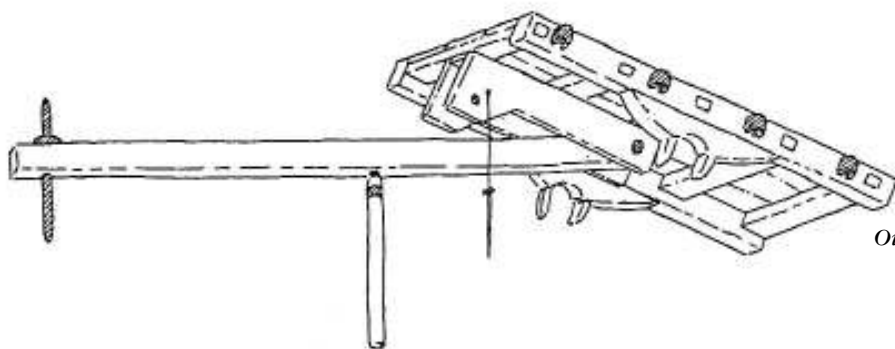

Ourense

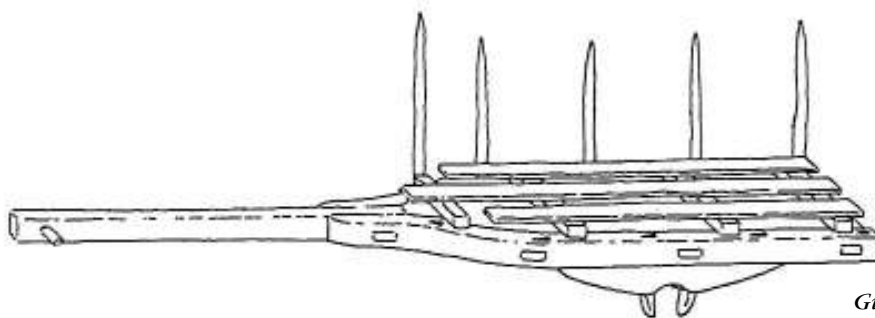

Guillarei

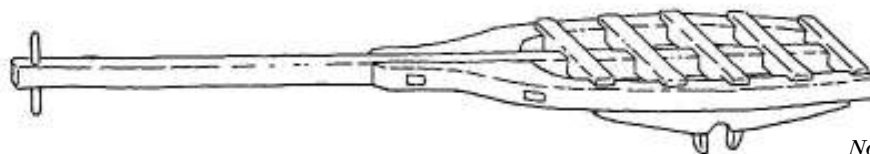

Noia

0 1 2 mH.

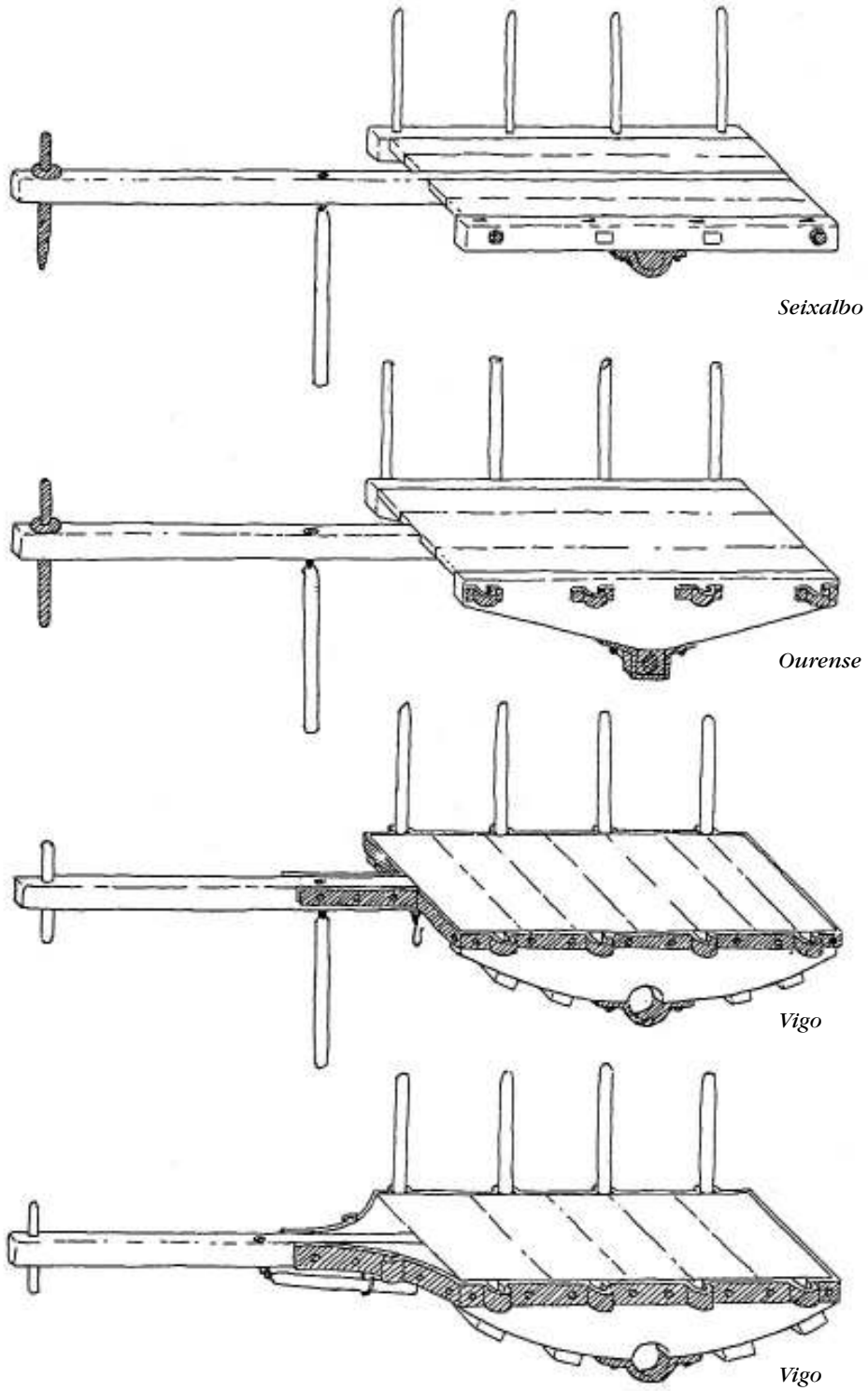

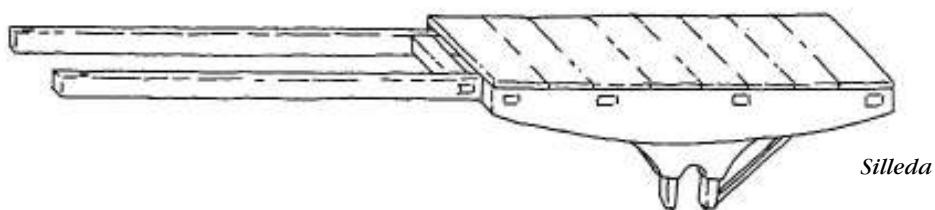
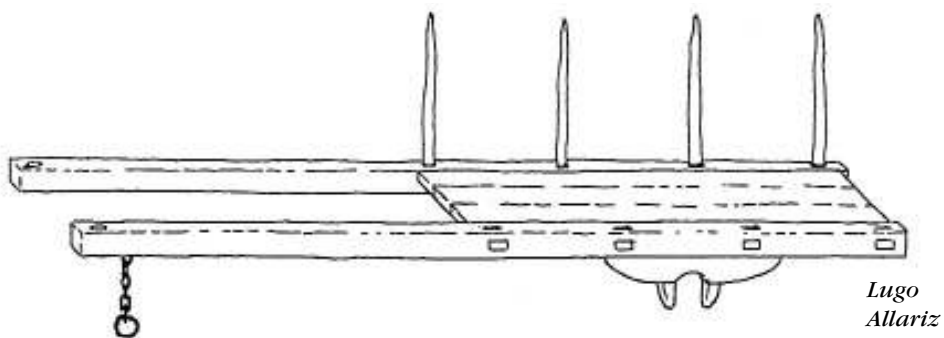
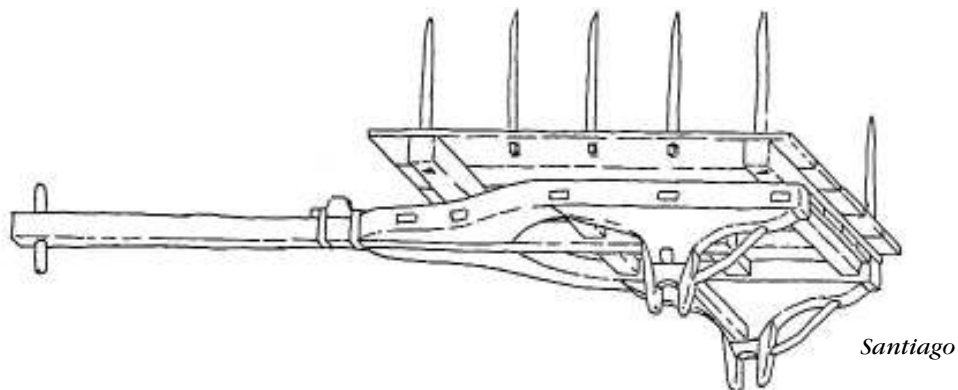
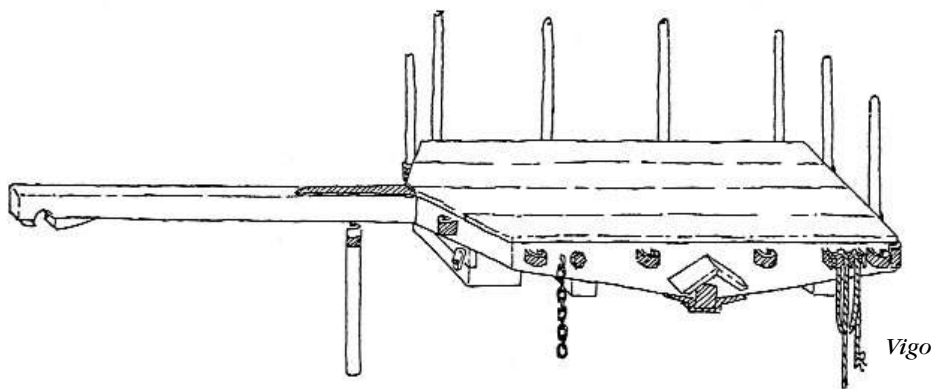

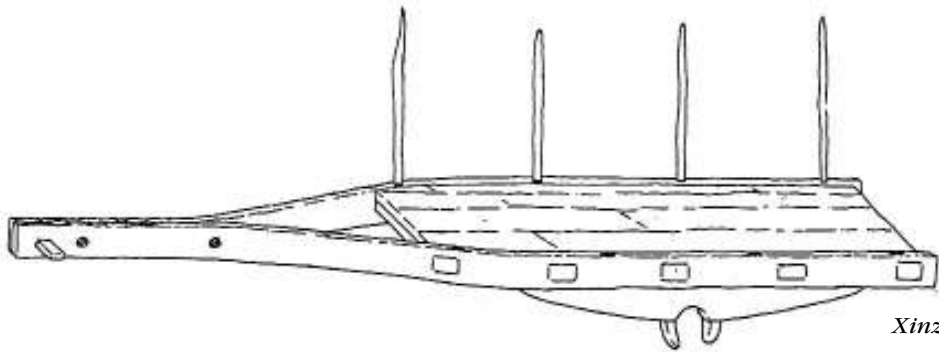

Xinzo

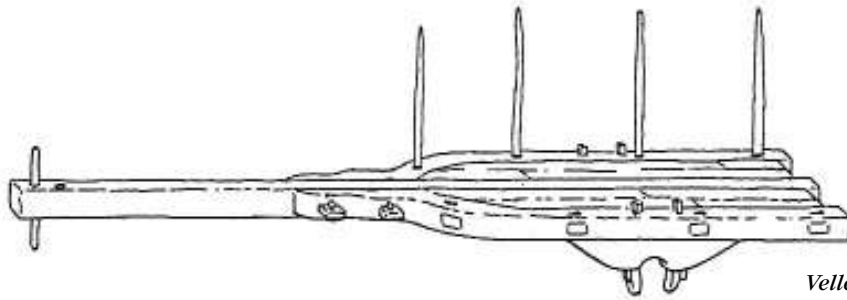

Velle

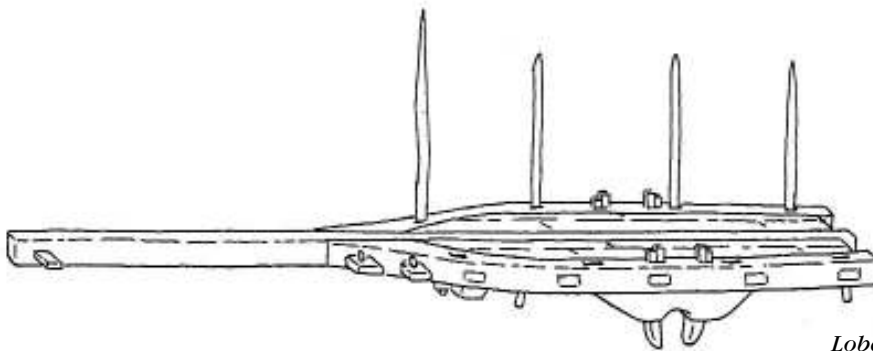

Lobeira

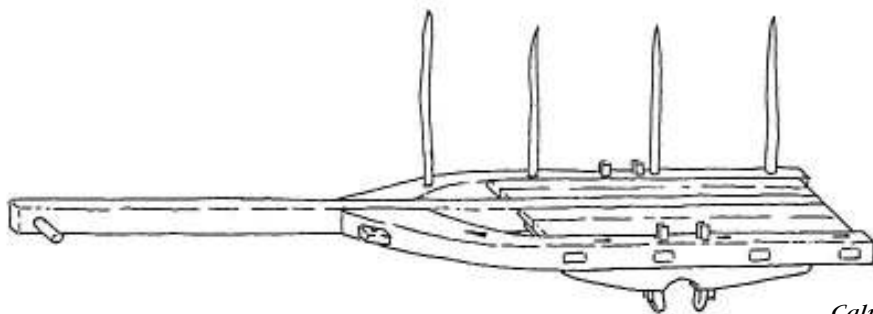

Calvos

