

# PARENTIU I ORGANITZACIÓ SOCIAL A BARBERÀ DE LA CONCA (\*) (1)

Abraham ISZAEVICH

El model estandard de parentiu català és un sistema bilateral amb terminologia de tipus esquimal, és a dir, sense distinció entre les línies paternes i les maternes. Es correspon, a grans trets, amb el sistema de les llengües romàniques (vegeu la figura 1). Aquest treball s'ocupa de modificacions de l'ús del sistema de parentiu del català estandard que reflecteix en una organització social basada en el grup domèstic corporatiu i en el grup de parentiu residencial. Els materials que presentem formen part d'un treball de camp realitzat al poble de Barberà de la Conca —Conca de Barberà—.

La unitat bàsica de l'organització socioeconòmica a Catalunya és la casa o grup domèstic corporatiu. La continuïtat de la casa està garantitzada i el nombre de membres limitat, degut a la diferència en

(\*) Aquest article va ser publicat a la revista "Ethnology" de la universitat de Pittsburg U.S.A. amb el títol *Corporate Household and Ecocentric Kinship Group in Catalonia*, vol. XX, nº 4, octubre, 1981. Traducció catalana C.F.C.B.

(1) El treball de camp va ser dut a terme des de juliol de 1971 fins al desembre de 1972 com a part del programa de relacions socials de l'àrea mediterrànea de la Universitat de Michigan amb una beca de la Fundació Ford. Aquest article és part dels materials escrits amb el suport de la Fundació Ford a Mèxic des del gener del 77 fins a l'abril del 78. La Universitat Iberoamericana de la ciutat de Mèxic també hi prestà suport. Agraïxo l'ajuda de William G. Loewood, Hugo G. Nutini, William D. Schorger, Charles Tilly, Eric R. Wolf i Aram A. Yengoyan.



Figura 1 – Terminologia del parentiu

cada generació entre l'hereu –que al casar-se roman a la casa bo i retenint la major part de la propietat– i els cabalers –que han de deixar la casa en arribar a la majoria d'edat– la presència dels quals només pot ser tolerada si resten solters treballant pel bé de la casa (2) (Iszaevich 1975). Pel fet que la unitat domèstica no és un grup de descendència, la composició social de la casa pot excloure parents consaguinis i incloure parents afins per matrimoni, persones no emparentades i membres adoptius (3).

El rol desenvolupat dins de la casa és tan important que sovint s'empra la terminologia posicional en comptes de la terminologia de parentiu (vegeu la figura 2). El cap de casa és l'actor públic, és més aviat un administrador que no pas un propietari. La mestressa és la mare o, en absència d'aquesta, la dona del cap de casa. Està encarregada de l'economia domèstica i de les feines de la casa. La relació cap–mestressa és generalment igualitària; encara que el cap mantingui el poder formal, generalment consulta la mestressa. L'autoritat de la mestressa s'incrementa amb l'edat, mentre que la del cap minva a mesura que es fa vell.

(2) Sobre un cas paral·lel d'èmfasi en el grup domèstic i solteria als Pirineus francesos, vegeu Bourdieu (1962).

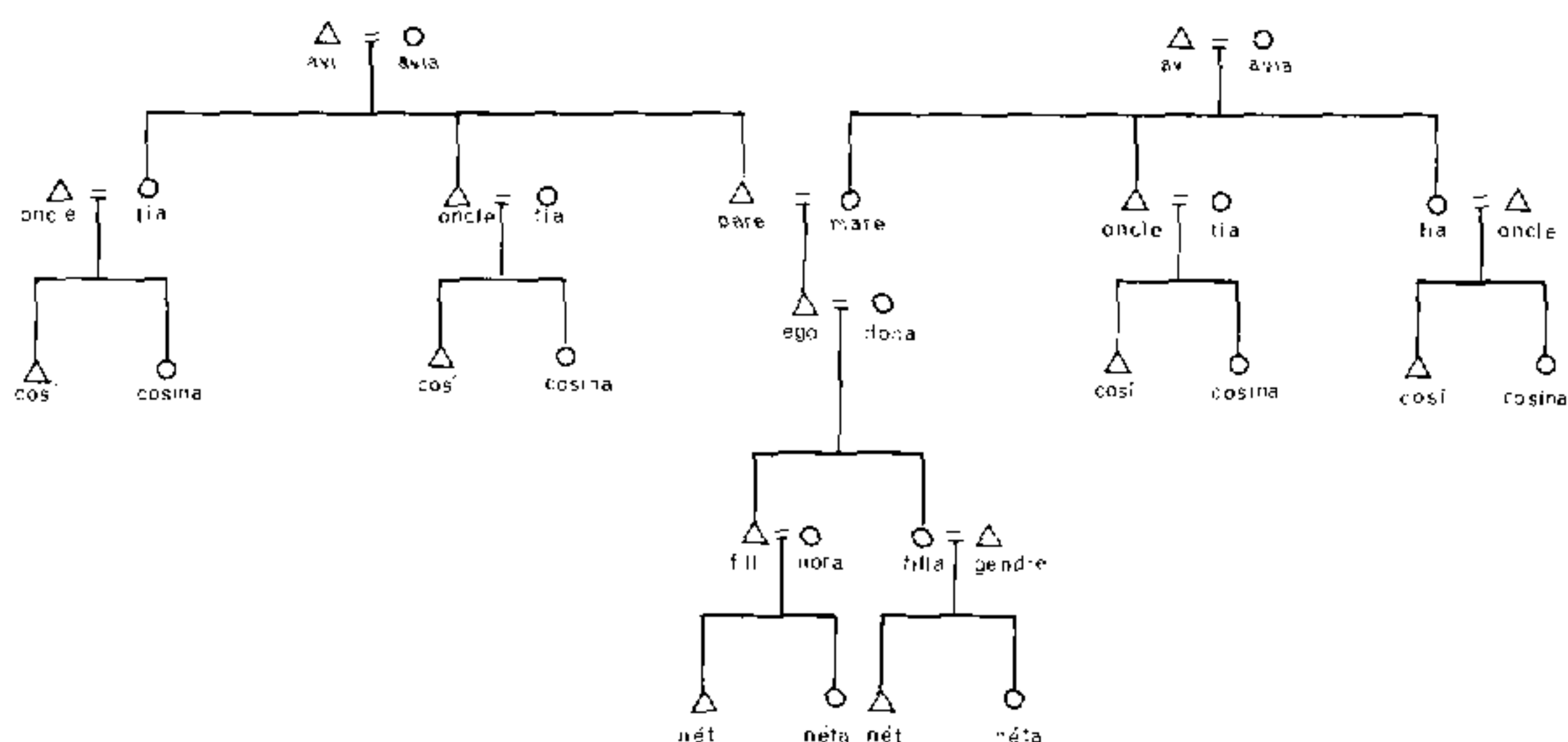
(3) Per exemple, el 1972 una casa de Barberà de la Conca tenia cinc individus de quatre generacions. D'aquests cinc membres només dos eren consanguinis. El grup domèstic comprenia una vella de noranta anys, la jove de 58, la filla adoptiva de la jove –de 28 anys–, el marit de la filla adoptiva de 32 anys, i una filla d'aquesta parella d'un any. La nena era l'únic membre de la casa que hi havia nascut. La seva mare havia estat adoptada; els altres tres membres havien nascut a fora i havien entrat a la casa en casar-se. Excepte la nena tots els membres de la casa tenien germans en altres grups domèstics de Barberà o en altres llocs.



Figura 2 – Terminologia posicional del grup domèstic

La transmissió de la propietat i els drets és rígida; dóna preferència als homes sobre les dones i emfatitza la primogenitura encara que la linialitat tingui prioritat sobre el sexe. L'hereu o la pubilla són els continuadors del grup domèstic. Hi ha una separació categòrica entre l'hereu o la pubilla per un costat, i la resta de germans i germanes –els cabalers i les cabaleres– per l'altre. La jove, és a dir, la nora que viu en la casa és l'esposa de l'hereu. Ella restarà subordinada a la mestressa fins que aquesta mori; però la contrapart de la jove, el pubill, romandrà en una posició subordinada tota la seva vida.

A Barberà la terminologia posicional dins de la casa substitueix fàcilment la terminologia de parentiu; per exemple, una mare parlarà de la seva filla en termes de pubilla. Tots els membres de la comunitat són coneguts com hereus, pubilles, cabalers i cabaleres, i això no solament expressa la posició dins de la casa sinó també una classificació real (4). Aquesta terminologia pot ésser considerada com a sociocèntrica, d'acord amb la distinció de Service (1960: 753) "Els termes sociocèntrics es refereixen a posicions socials en la mateixa societat, no a relacions amb una altra persona". Service (1960: 753) fa la separació entre termes de parentiu sociocèntrics i termes egocèntrics:

(4) Per una situació paral·lela a l'Anglaterra del segle XVIII on els que no eren hereus van ser especialment classificats com a *selfodes* o *sulfodes*, noms probablement derivats de *selfhood* (vida independent). Sobre això vegeu Homans 1975: 209-210.

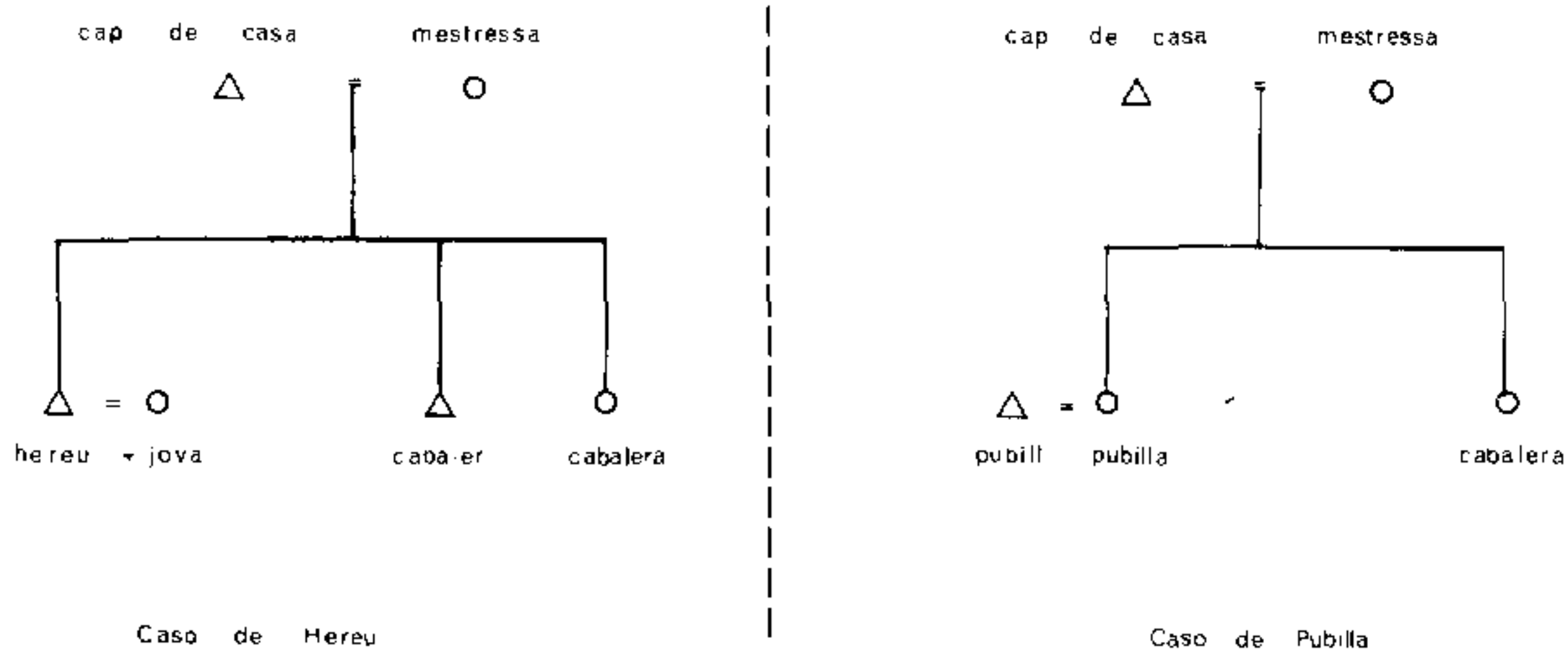
### Corresidents en el mateix grup domèstic



Figura 3 – Terminologia del parentiu a Barberà modificada per corresidència

“Un terme que especifica una posició social en relació a una altra persona particular –un ego– pot ser denominat *egocèntric*”. Uns termes com *pare* o *mare*, per exemple, són egocèntrics.

A Barberà els termes de parentiu es poden incloure en una tercera categoria que aquí en diem *ecocèntrica* (vegeu la figura 3). El parentiu ecocèntric es basa en la corresidència amb ego, o en l'absència d'aquesta. Els termes de parentiu poden ésser positius o negatius. Els termes de parentiu ecocèntrics positius impliquen corresidència amb ego; per exemple, *padri* (o avi corresident), *oncllet* (o tiet solter corresident), i *jove* o la dona de l'hereu, per tant corresident. Contràriament, termes ecocèntrics negatius denoten l'absència de corresidència amb ego; per exemple, *iaio* o avi no corresident, *oncle* o tiet no corresident i *nora* o esposa del fill no corresident. La categoria ecocèntrica talla a través de la divisió egocèntrica-sociocèntrica. Per exemple, els termes *oncllet* i *jove* no són solament termes de parentiu ecocèntrics sinó també egocèntrics implicant una relació amb ego, i sociocèntrics indicant que l'oncllet és un cabaler que viu en sa casa natal i que la jove és una esposa sota el control de la mestressa.

A Barberà la distinció terminològica ecocèntrica està relacionada amb l'existència d'un sistema de parentiu restringit en la base de corresidència al qual, d'ara endavant, en diré grup ecocèntric. El grup ecocèntric es caracteritza per la corresidència, cosa que implica que parents consanguinis com poden ser germans i germanes en siguin exclosos, mentre que marit i muller i altres afins hi són inclosos. El

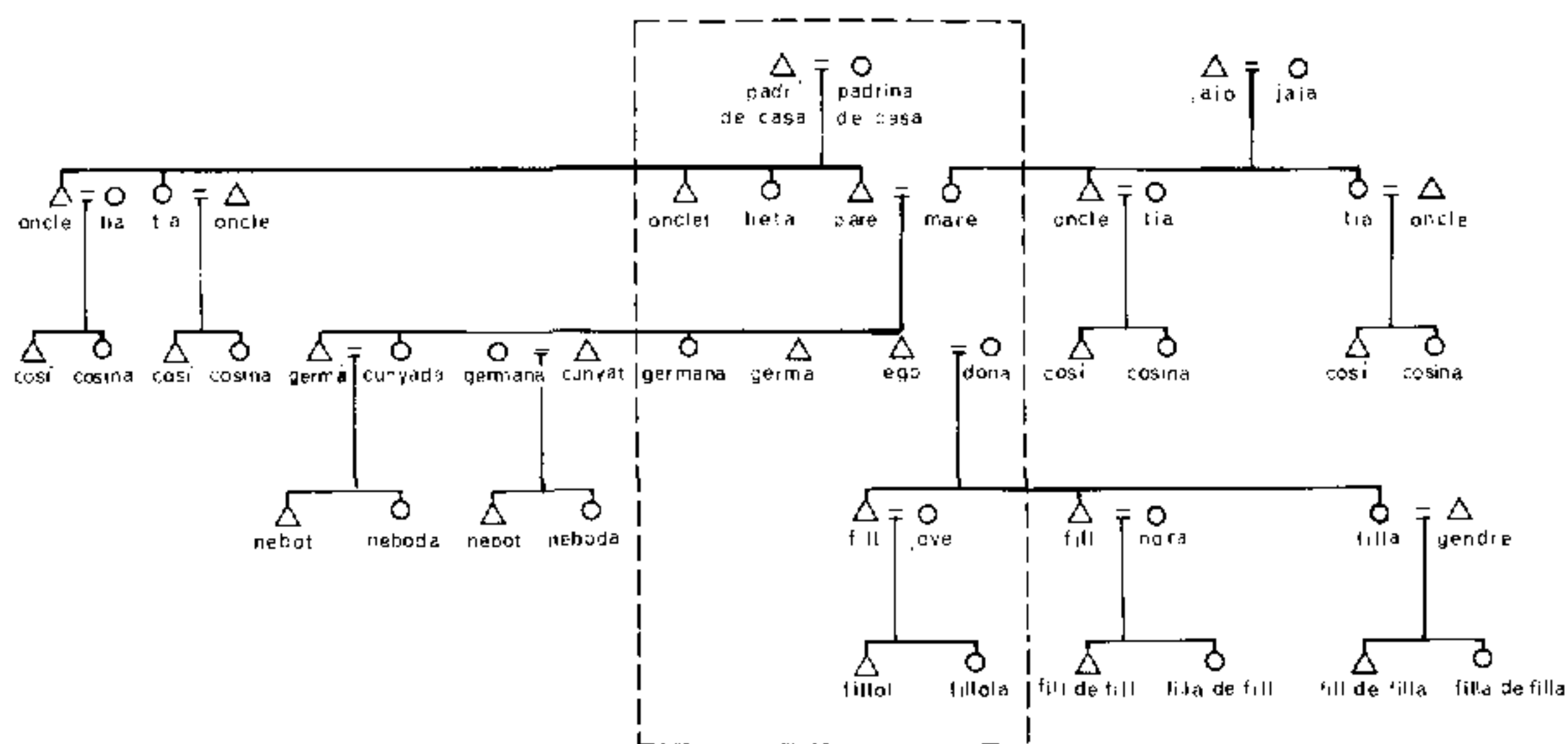
grup de parentiu ecocèntric i la naturalesa corporativa de la casa estan íntimament lligats i es reforcen mútuament.

El grup de parentiu ecocèntric representa la dimensió sincrònica del grup domèstic corporatiu. És una entitat clarament delimitada on la pertinença al grup és palesa, al mateix temps que exclou la pertinença a altres grups ecocèntrics. El grup ecocèntric inclou individus interrelacionats per família i per residència. No és la simple suma de llaços individuals de parentiu.

Prefereixo el concepte de *grup de parentiu ecocèntric* en lloc del de *grup centrat en ego*, perquè aquest darrer implica una parentela personal. Darrera del grup de parentiu ecocèntric hi ha la idea d'absència de parenteles personals encara que es puguin reconèixer lligams de parentiu personals. Fox (1967: 172) ha postulat la possibilitat teòrica d'un "grup centrat en ego i restringit a la base de residència amb ego". Aquest concepte podria adequar-se a les dades de Barberà però li falta precisar què s'entén per residència.

El grup de parentiu ecocèntric no entra necessàriament en conflicte amb el reconeixement de parents de fora del grup de coresidència. Així els cabalers poden continuar mantenint lligams amb el seu grup de parentiu natal, encara que de fet se'ls consideri com a membres del grup ecocèntric de procreació. Paral·lelament a la identificació de parents al llarg de les línies masculines o femenines, hi ha un reconeixement de la descendència procedent d'una casa. Aquesta identificació genealògica per cases és més forta que les genealogies personals. Una relació de parentiu pot ésser descrita no com a "fill de la germana del pare" sinó com a "sa mare és de casa nostra". De la mateixa manera, les relacions de parentiu no es veuen com a centrades al voltant d'ego ni d'un ancestre sinó com a relacions entre cases.

La dicotomia terminològica entre parents coresidents i no residents s'evidencia en la conducta real. Parents coresidents funcionen com a una unitat separada que es diferencia d'altres parents de tal forma que una parentela personal o egocèntrica és, al menys en part, obstaculitzada. El grup de parentiu ecocèntric té tendència a tallar les relacions amb parents mascles consanguinis no residents, mentre que reforça els llaços amb els parents afins.

El grup de parentiu ecocèntric dificulta el funcionament d'una parentela típica. La parentela ha estat caracteritzada per Murdock (1949: 56-57), com aquells membres del parentiu que: 1) participen en les situacions cerimonials més importants, 2) es visiten lliurement,

3) no tenen transaccions amb objecte d'obtenir guanys, no es casen entre ells i 4) s'han d'ajudar mútuament en cas d'enemistats i de crítiques per part de persones alienes. A Barberà de la Conca l'única condició que es compleix —i parcialment— és la participació ocasional en les cerimònies del cicle de vida, encara que les tals cerimònies són ateses més freqüentment per afins que no pas per parents cognatícs. Els funerals en els quals participa pràcticament tota la comunitat, de vegades mostren l'absència conspícua de parents cognatícs masculins. Homes procedents de diferents grups de parentiu ecocèntric emparentats consanguíneament no s'ajuden moralment ni econòmicament i, més encara, per un seguit ni es visiten. Reunions familiars que incloguin membres de fora del grup ecocèntric pràcticament no existeixen. I fins i tot els cabalers sovint critiquen i es queixen obertament que van ser explotats a casa del seu pare.

Informació etnogràfica d'altres llocs que utilitzen l'herència indivisa fa pensar que el conflicte entre parents mascles és més o menys general i que no ha estat tractat amb suficient profunditat. Per exemple a Eslovènia, Winner (1971: 183-184) ha senyalat:

“...les tensions tradicionals entre germans, produïdes pel ressentiment dels desheretats i per la competència sobre la terra, afecten encara les relacions entre nombrosos grups domèstics en el poble. L'any 1965 hi va haver quatre cases en les quals el germà del “gospodar” (cap de casa) hereu era també “gospodar” a Zerovnika. En un cas, l'hostilitat aguda es mostrava pels comentaris francs del germà desheretat. En els altres tres casos les relacions van ser clarament forçades; els germans rarament s'esmentaven uns als altres i quan eren interrogats en el poble sobre els seus parents, els comentaris sobre els seus germans eren abruptes i breus”.

El grup de parentiu ecocèntric no solament dificulta les relacions de parentiu sinó que també ho fa en altres menes de relacions diàdiques com poden ser l'amistat i les relacions patró-client. Quan un individu participa en una relació social, ho fa en representació del seu parentiu ecocèntric i les obligacions adquirides individualment involucren tot el grup. Situacions semblants en societats d'herència indivisa han estat explicades entre els propietaris de la selva de Saxònia al sud d'Alemanya (Thompson 1970: 66-67). Malgrat tot, aquesta desintegració dels llaços de parentiu entre els sexes va lligada al reforçament dels llaços de veïnatge de manera que els veïns es cuiden d'ajudar en moments crítics de la vida com en uns funerals, etc. D'altra banda a Barberà encara que els veïns seran els que porta-



ran el taüd en un enterrament, el veïnat per ell mateix no té massa importància. En una comunitat amb marcades diferències econòmiques i socials, el ric i el pobre poden ser veïns. A Barberà de la Conca el desmembrament del parentiu fora de la casa no ve compensat per relacions diàdiques sinó més aviat per institucions comunitàries i per la proliferació d'associacions de tota mena. En una comunitat de 481 habitants l'any 1972 hi havia al voltant de vint organitzacions voluntàries. Com diuen Linz i de Miguel (1966: 307-309), Catalunya és la regió espanyola amb un índex més alt d'organitzacions voluntàries.

Cole i Wolf (1974: 243) han discutit sobre el trencament del parentiu fora del grup domèstic a St. Fèlix, una comunitat de parla germànica del sud del Tirol:

“El *Pauer* (pagès) únic hereu de l'autoritat roman junt a la seva família en la seva propietat; tots els germans que no accepten les condicions estipulades de dependència han de marxar de casa. Si romanen en la comunitat les relacions s'aniran refredant, especialment en els casos en què l'hereu novell no accepti cap reclamació feta per un germà que ha estat relegat a l'estatus de “pobre immescut”...”

Malgrat tot, el paral·lel no és total ja que les relacions socials a Sant Fèlix són atomístiques, de manera que els parents viuen en conflicte permanent —l'hereu amb el pare, i germans i germanes entre ells—. Les relacions amb els membres afins són tan fredes com les relacions amb els col·laterals; els emigrants tallen tots els contactes amb la casa paterna (Cole i Wolf 1974: 242-243). En canvi, els lligams de parentiu a Barberà de vegades són forts com els que hi ha entre hereu i pares, entre germans de diferent sexe i en general en qualsevol relació entre dones. Els parents afins també s'entenen bé. A més les relacions entre els emigrants i la casa paterna es veuen reforçades, complementant-se mitjançant intercanvi de béns i serveis. Però si un segon germà emigra, les relacions entre el primer i el segon emigrat esdevenen fredes —el segon emigrat no utilitza les mateixes relacions socials que el seu germà, sinó que més aviat busca treball i allotjament en anuncis de la premsa—.

La parentela clàssica i els casos especials com la parentela nodal de Goodenough (1962) o la parentela esbiaixada d'Eggan no hi són a Barberà de la Conca. La parentela troncal (Davenport 1959) està relacionada amb una forta linialitat a fi i efecte de servir els drets de propietat en una mateixa línia. Però a Barberà, la propietat passa fàcilment d'una línia a l'altra.

Murdock (1949, 1960 i 1964) suggereix la possible absència de la parentela en certes societats bilaterals en contra d'allò que diu Mitchell (1963: 346): "models derivats de l'estudi de les relacions de parentiu d'ego i els derivats de l'estudi de parentiu corporat es refereixen a diferents ordres de relacions socials. Per tant, no poden ésser tractats com a variacions estructurals mútuament exclusives extretes del mateix ordre de relacions socials".

Contràriament a l'afirmació de Mitchell en el sentit que els dos sistemes són complementaris i sense competència, a Barberà el grup de parentiu ecocèntric es caracteritza per una pertinença clarament dividida que el separa de segments similars de la societat. Un conjunt d'individus i no cada individu per ell mateix formen una unitat delimitada que constitueix la base de les relacions socials. Les relacions socials individuals existeixen, evidentment, però perden importància en front del grup ecocèntric.

La parentela és més que "una categoria social ja que els seus membres poden —i de vegades ho fan— anar junts i actuar al uníson en favor d'ego, vincul comú" (Pospisil i Laughlin 1963: 187). A Barberà parents consanguinis de diferents cases gairebé mai actuen a favor d'ego, i dintre de la definició citada més amunt els parents consanguinis no formen part de la parentela d'ego. A més, Freeman (1961: 202) ha assenyalat que el concepte de parentela ha d'incloure els parents cognaticis però mai els afins. Les relacions de parentiu a Barberà es basen en el grup de parentiu ecocèntric i les relacions amb persones alienes al grup són fonamentalment amb afins a través de les dones. Per tant a Barberà existeix un tipus de parentiu diferent de la parentela típica. No es tracta de tota la parentela teòricament possible sinó més aviat d'una part. Les exclusions de la parentela s'efecten no solament en base a la distància amb ego, sinó en funció de les posicions en relació amb ego. Des del punt de vista d'un ego masculí, s'exclouen els col·laterals masculins i els seus descendents. Les relacions de parentiu fora del grup de parentiu ecocèntric encara perden més importància ja que són pocs els parents que viuen en la comunitat per motiu de la taxa de naixements de menys de dos fills per parella i de la migració freqüent dels cabalers. L'allunyament entre parents no corresidentes no és exclusiva de Barberà ni de Catalunya, ja que el veiem documentat en la literatura antropològica en moltes societats. Han estat suggerits conceptes tals com *llarpropisme* (*homeisme*) (Nakane 1973; Maeda 1975); *aïllaments socials* (Peristiany 1965; Campbell 1965) i *familisme amoral* (Banfield 1958).



## EL MODEL DEL SISTEMA MATRIMONI-SUCCESSIÓ

Encara que Hansen (1977) hagi classificat l'organització familiar catalana com un sistema de matrimoni-successió, hi ha un marcat contrast entre el grup domèstic a la Catalunya no pirinenca —on hem de situar Barberà de la Conca i l'Alt Penedès— i el sistema de matrimoni successió. Hansen (1977: 84) afirma:

“Fins el 1960 l'organització familiar a l'Alt Penedès (i a la resta de Catalunya) era regulada per regles que governaven simultàniament el matrimoni i l'herència. Aquestes regles corresponen a allò que Arensberg i Kimball consideren “un sistema de matrimoni-successió” [sic] que també ha estat tractat detalladament a Andorra per Stancliffe (1966) [sic].

En primer lloc va ser Park (1962) —i no Arensberg i Kimball com afirma Hansen— qui establí les característiques del sistema de matrimoni-successió al comparar els esquemes trobats a Irlanda per Arensberg i Kimball amb la informació que va recollir a Noruega. En segon lloc, el matrimoni-successió pot ser un patró utilitzat a Andorra com afirma Stancliff (1967) però no es troba a la Catalunya no pirinenca.

Els trets més destacats del sistema de matrimoni-successió de Park són els següents: 1) el matrimoni és una variable que depèn de la successió, 2) la successió implica la renúncia de l'autoritat i la transmissió de la propietat de pare a fill, 3) la successió es realitza amb tots els drets en una masia autosuficient, i la propietat s'investeix en l'individu i no en els grups corporatius (Park 1962: 412).

Els sistema de matrimoni-successió no es dona a Barberà com podem veure en uns capítols matrimonials signats el 1879:

“Els esposos J. V. i F. A. lliurement deixen a son fill R. V. en herència tots els béns i drets que els donadors tindran el dia de les seves respectives morts amb les següents condicions: els donadors es reserven l'ús dels béns per part del donador sobrevivent. Només a la mort d'ambdós donadors amb l'excepció d'un segon matrimoni per part d'un donador, podrà el fill utilitzar els tals béns. Però els donants prometen que mentre visquin mantindran el sobredit fill igual que la seva dona fins en el cas de la mort del sobredit fill encara que no tingui descendència, mentre ella no es torni a casar. Els donants prometen proveir d'aliments i vestit en malaltia i salut els donataris mentre que els donataris treballin tant com puguin pel benefici de la casa”.

A Barberà, el matrimoni és independent de la successió: la successió pot fer-se sense matrimoni i el matrimoni es pot contractar

sense successió. Els cabalers poden casar-se abans que l'hereu i les noies freqüentment es casen més joves que els nois. El 1972 quatre de cinc hereus solters amb germans/nes tenien germanes casades, fet impossible als llocs on es practica el sistema de matrimoni-successió.

En les àrees on es realitza el sistema de matrimoni-successió com és Irlanda, el matrimoni produeix la maduresa social (Arensberg 1968: 77). A la Catalunya no pirinenca —en congruència amb la no dependència entre matrimoni i successió— la majoria d'edat és independent del matrimoni. A Barberà l'alcalde del període 1965-75 era un home solter que vivia amb els seus pares, cosa impensable a Irlanda.

En el sistema de matrimoni-successió, la successió implica la renúncia de l'autoritat i la transmissió de la propietat de pare a fill; en canvi, Hansen (1977: 86) afirma: "En lloc d'assolir el control total de la propietat del pare al casar-se, l'hereu entra en un llarg període d'aprenentatge en l'administració de les propietats paternes".

A Barberà la parella jove viu amb els pares de l'hereu formant una família que durant uns anys estarà subordinada a la parella de més edat la qual lentament transmetrà el control econòmic i social al successor. En llocs on el sistema de matrimoni-successió és en plena vigència com a Irlanda "en moltes ocasions el camperol vell ha demandat el pagament de la propietat que el seu fill ha de rebre" (Arensberg i Kimball 1968: 136). També, "la granja noruega és venuda, no regalada per part del propietari al seu fill" (Barnes 1957: 40). Contrastant amb això, a Catalunya l'herència es realitza sense costos i el donador reté els seus drets fins a la mort. Als capítols matrimonials l'hereu és nomenat freqüentment de manera irrevocable però el donador, si més endavant canvia de parer, podrà vendre o legar la seva propietat a un altre.

Encara que tant a Irlanda com a Catalunya existeix la institució del dot, el seu ús i funció és diferent en ambdós països. A Irlanda, el dot és sempre en efectiu i és entregat al pare del nuvi com a paga de la seva jubilació. (Arensberg 1968: 81-82; Arensberg i Kimball 1968: 135). A Catalunya, el dot pot ser en efectiu o en terres. L'esposa, en casar-se, porta el dot a la casa i reté drets significatius sobre aquest: pot recuperar-lo en cas de separació i deixar-lo en herència. A Catalunya el dot ve a ser el dret de participar en els beneficis del grup de residència. El cabaler rep un dot a canvi de la renúncia dels drets sobre la casa natal. Adquireix nous drets a la casa conjugal al entregar el dot.

Entre els camperols irlandesos, tots els fills posseeixen igual estatus sense cap ordre establert de successió. El pare tria un dels fills per a succeir-lo com a cap de casa; això porta a la subordinació dels pares dins de la casa i a la dispersió dels germans i germancs. D'altra banda, a Barberà en particular i a Catalunya en general, les relacions entre els membres de la casa són jeràrquiques, relacionades amb la línia de successió que ve determinada per la primogenitura, el sexe i la generació.

El sistema de matrimoni-successió implica el reagrupament dels lligams familiars i la recombinació i dispersió de la família original com en el cas d'Irlanda (vegeu Arensberg 1968: 82-83; Arensberg i Kimball 1968: 147-149). A la Catalunya no pirinenca la dispersió dels cabalers s'esdevé independentment del matrimoni de l'hereu; el matrimoni d'aquest i la dispersió d'aquells són part del mecanisme estructural de la continuïtat del grup corporatiu que perdura a través de les generacions.

El sistema de matrimoni-successió és un tret cultural sense importància estructural la implantació del qual es pot considerar artificial i ha variat en el temps i en l'espai. Symes (1972) ha mostrat que el sistema de matrimoni-successió no es va portar a la pràctica a causa de la fam com havien afirmat Conell, i Arensberg i Kimball. La concurrència del matrimoni i la successió no es donava a començaments de segle, més aviat aquest sistema s'ha de relacionar amb l'existència de la protecció estatal. "En molts casos es va observar l'estreta correspondència entre la jubilació del pare i el consentiment en el matrimoni del fill" (Symes 1972: 30).

## MODEL DE FAMÍLIA COMBINADA

Hansen utilitza el concepte de "família combinada" en lloc de "casa" al analitzar l'estructura social catalana. A (1977: 85) afirma:

"A aquesta unitat màxima anomeno "família combinada" perquè és un grup que combina els seus recursos en una estratègia comuna. A l'Alt Penedès la família combinada és composta potèncialment per un home adult propietari, un parell d'avis, els germans del pare o de la mare i tots els fills. De vegades els membres del grup viuen tots en una casa però generalment només ho fan alguns. Les categories de relació es refereixen a qui (home o dona) posseeix la casa —edifici— que és la base de la família combinada. Si la casa és de la família de la dona,

aleshores l'ocupen els seus germans i parents; si pertany a la família de l'home ho fan els parents d'aquest”.

L'Anàlisi de Hansen és confusa ja que no especifica quins són els membres de la combinació. Per exemple ¿per què s'inclou els parents del pare o de la mare i no les germanes?, ¿els avis mencionats per Hansen, són els avis o els pares de l'home adult? Si el grup domèstic és encapçalat per una pubilla, ¿com és que aquesta té germans? Hansen afirma que la base de la família combinada és la propietat però *no especifica la forma d'accés a aquesta per part dels diferents membres*. Tampoc explica els sistemes de residència en els casos que la propietat sigui en la línia masculina o en la femenina.

L'estudi de la família combinada subratlla les relacions de consensu la qual cosa significa una mistificació de la cultura catalana d'acord amb el model descrit pels seus ideòlegs. Per exemple, Maspons i Anglasesell (1935: 81-83) suggereix que els parents veuen llur destí de manera complementària i donant-se mutu suport. Mentre que l'hereu és vist com el preservador de la propietat de la casa pairal, el cabaler és vist com un innovador i un empresari que estableix relacions familiars a la ciutat. Hansen també explica que la casa pairal acull els cabalers que han errat les seves aventures migratòries. A Barberà de la Conca no hi ha família combinada o casos de reciprocitat entre consanguinis masculins. No coneix cap cas de cabalers que hagin tornat a la casa pairal vells ni malalts; en canvi dues cabaleres han retornat a la comunitat i, significativament, no a les respectives cases pairals.

La família combinada és una unitat social relacionada amb el sistema d'herència que existeix únicament on hi ha propietat. Hansen (1977: 199) afirma:

“S'ha de remarcar que el sistema de matrimoni i herència de l'hereu-pubilla només pot funcionar entre les classes propietàries i no es pot aplicar a tota la gent de la tradició cultural catalana que viu a l'Alt Penedès. Les famílies d'obers no poden practicar aquesta forma d'herència perquè no tenen propietats. A la mort d'un pare obrer, les seves pertinences i diners passen a la vídua. Si aquesta és morta, les pertinences són dividides en parts iguals entre els fills, homes i dones”.

A Barberà de la Conca no s'han trobat diferències de patrons d'herència entre els propietaris i entre els que tenien poca propietat o no en tenien. Un examen de tots els testaments dels arxius parroquials de Barberà entre 1790 i 1970, indica que els que tenen tan



poca propietat com roba usada, igualment nomenen hereu. El testament diu ben clar que els altres possibles pretendents no van ser oblidats sinó conscientment exclosos. Un testament típic de vídua registrat en 1804 a la parròquia diu el següent:

“...al meu fill Josep que viu a Sarreal li deixo una pesseta. A la meva filla Antònia que viu a Sarreal li deixo unes quantes faldilles molt usades. Anomeno el meu fill Victorià hereu. Si ell morís anomeno hereu el següent en la línia...”.

Les institucions de la casa, l'hereu i la pubilla són elements culturals que trascendeixen la possessió de propietats. La propietat pot facilitar el caràcter corporatiu de la casa però no és condició necessària per a la seva continuïtat i viabilitat. No són només els aspectes econòmics sinó també els organitzatius i ideològics els qui mantenen la casa com a institució.

Hansen dóna la impressió que la família combinada és part d'un petit llinatge sense explicar el mecanisme que, sens dubte, ha d'excloure algun dels seus membres. D'altra manera, la combinació es multiplicaria lògicament a cada generació fins a expansionar-se més enllà de la seva utilitat conceptual. El concepte de família combinada passa per alt el conflicte inherent dins de la casa, que és tan intens que de vegades porta a la ruptura. Aquest enfocament ignora la distinció cognativa que es fa en la cultura catalana entre els membres que romanen a la casa i els que l'han d'abandonar. No s'ocupa de la tensió que necessàriament sorgeix quan els cabalers han de deixar el grup familiar a menys que quedin solters treballant per la casa (Iszaevich 1975). Per contra, des del punt de vista de Hansen (1977:100) la càrrega recau en les espatlles de l'hereu: “Perquè el sistema funcioni, algunes persones, sobretot l'hereu, han estat limitades econòmicament i emocionalment perquè els altres puguin prosperar”. El concepte de família combinada no explica el fet que membres adoptats són preferits als consanguinis de fora mentre que la relació d'aquests darrers amb la casa natal està generalment caracteritzada per l'hostilitat, sentit de l'abandó i l'absència de reciprocitat.

Malgrat que Hansen concix el conflicte existent entre els membres de la casa, no el veu com una característica inherent a la casa, sinó més aviat com a part dels canvis externs produïts pel procés de modernització i per una societat de consum que estan portant a la dissolució de la família catalana tradicional. Tanmateix el conflicte produït per la sortida dels membres de la casa a cada generació és tan vell com la mateixa casa pairal. Com Elliot (1963: 39) ha notat:



“Algunes de les causes més serioses de la tensió social en la Catalunya dels segles XVI i XVII es poden trobar en un codi familiar i en un sistema d’herència que desposseïa els fills menors i després els llençava a un món que no els podia donar feina”.

## COMPARACIÓ AMB LA FAMÍLIA TRONCAL

El tipus d’organització basat en la residència a la casa de membres de dues o tres generacions en la qual només a un de cada generació —l’hereu— era permès contraure matrimoni mentre que els cavaillers havien d’abandonar el grup domèstic, ha estat classificat per alguns autors com a *famille souche* o família troncal seguint Le Play (1884). Aquesta perspectiva superemfasitza la descendència i descuida força aspectes importants. Negligeix la preferència pels membres de la casa sobre qualsevol tipus de lligam de parentiu.

L’èmfasi en els aspectes de la descendència en la família troncal la fa semblar unilínia. D’acord amb Buchler i Selby (1968:27-28):

“No es fa cap distinció entre la *famille souche* (Le Play 1884: 29-40) i un tipus de família patrilineal extensa (basada en el grup domèstic patrilocal extens, traduït a un tipus de família) (...) Estructuralment no hi ha cap diferència entre aquests dos tipus (...) Els informants hi trobaran tanmateix diferències. Si jutgèssim a partir de les descripcions de Le Play i d’altres (Arensberg i Kimball, 1940; Park, 1962) sembla que, en el nivell etnocientífic, es pugui fer una distinció entre els dos tipus de família”.

Malgrat l’afirmació de Buchler i Selby, no cal recórrer a l’etnociència per distingir entre la família troncal i la família patrilineal extensa. No existeix necessàriament una correlació entre la família troncal i la patrilinealitat. De fet, a Andorra, les dades mostren una correlació entre família troncal i matrilinealitat ja que la filla preferida és nomenada pubilla (Stancliff 1967). A més, no existeix una necessària correlació entre família troncal i unilínia. Els Iban de Borneo tenen famílies troncales i grups de descendència no unilínia (Freeman 1958: 38, 1960: 68, 1961: 221). D’altra banda, una família troncal no és necessàriament extensa tal com la va definir Le Play. La seva caracterització com a extensa o nuclear depèn del desenvolupament del cicle domèstic (Berkner 1972).

El concepte de família troncal ha estat desvirtuat des de l'origen per consideracions ètiques i morals. Per a Le Play i els seus seguidors la *famille souche* era el baluart de la tradició, en contrast amb la desorganització de la família nuclear. Tanmateix el funcionament d'un grup de parentiu fort a l'entorn del tronc i el seu paper com a protector de les branques no ha estat confirmat al Tirol (Cole i Wolf 1974), a Baviera (Thompson 1970) ni a l'Anglaterra medieval (Hommans 1975). En cada cas de família troncal, el parentiu s'anava afeblint.

Les implicacions demogràfiques atribuïdes a la *famille souche* per Le Play com a potencialment més fèrtil que la família nuclear no han estat confirmades. El País Vasc té la taxa de naixements més alta d'Espanya, mentre que Catalunya, amb una organització familiar semblant, té la més baixa. Igualment a Catalunya Nord tenen una taxa de naixement molt més baixa que el promig francès que també és força baix, (Lluch i Giralt 1964: 194-195). Eslovènia, l'única regió de Iugoslàvia amb aquest tipus de família, ha controlat la seva taxa de naixement per dècades (Winner 1971). D'altra banda, encara que Irlanda té la segona taxa més alta de naixement per matrimoni d'Europa (Glass 1968: 132 taula 21), també té la taxa de matrimonis més baixa (Dixon 1971: 217-218, taula 1); Glass 1968: 104, taula 1).

A més a més, la caracterització de la família troncal com a "intermèdia entre els grans grups domèstics de les famílies conjunts i les nostres famílies petites" (Arensberg i Kimball 1965: 234) és mancada de precisió i utilitat com a eina analítica. El tamany de la família no en determina el tipus, com correctament ha apuntat Kitaoji (1971: 1.049-1.050). Encara que el tipus de família present a Barberà podria ser classificat com a família troncal, una comparació amb famílies troncales d'altres llocs com ara Irlanda (Arensberg 1968; Arensberg i Kimball 1968), Noruega (Park 1962), Tirol (Wolf 1970; Cole i Wolf 1974), i Japó (Befu 1963; Nakane 1967; Kitaoji 1971) indica que el concepte és inadequat ja que reuneix grups domèstics que mostren diferències estructurals importants.

Laslett ha remarcat que la *família souche* de Le Play és al mateix temps un grup patrilineal i un grup domèstic. Com ja s'ha apuntat abans no hi ha necessàriament una correlació entre la família troncal i la unilínia. Laslett (1972: 18) afirma: "Com a grup domèstic sembla definitivament que hagi consistit en una família extensa de dues parelles casades amb els fills, essent el cap de la segona família el fill de la primera". Laslett inclou en la família

troncal alguns grups domèstics extensos i d'altres múltiples i exclou els grups extensos lateralment, per exemple, els que mantenen germans dels membres de la unitat conjugal. Malgrat tot, aquesta classe de grup domèstic pot ser molt bé una fase del desenvolupament del grup domèstic troncal previ a la dispersió dels germans de l'hereu però posterior a la mort dels pares.

Seguint Levy (1965), el mateix autor qüestiona la predominança de la família troncal ja que en la majoria de societats la família nuclear excedeix en nombre els altres tipus. A Barberà és irrelevant si la família és nuclear o extensa. El punt important és la continuïtat a través del temps. Un estudi de les cases de Barberà incloses en la llista de la Cofraria del Roser de 1776 mostra que les cases formades per famílies nuclears i fins i tot per individus aïllats han tingut hereus. Degut al caràcter corporatiu del grup domèstic més de la meitat de les mateixes cases encara existeixen 200 anys més tard (Iszaevich 1979: 322-344). El contrast entre la família de Barberà i la del sud d'Espanya, per exemple, no es basa en la dicotomia extensa/nuclear, o en les seves dimensions<sup>(5)</sup>, sinó més aviat en el contrast entre el caràcter corporatiu de l'una i el caràcter temporal de l'altra. L'última desapareix amb la mort del fundador i la primera roman a través del temps. La família nuclear té límits temporals, i el grup domèstic corporatiu es perpetua per generacions.

La tipologia de Goldschmidt i Kunkel (1971: 1.073) en la qual la família troncal oriental o patricèntrica —on el pare manté el control sobre el fill casat— és contrastada amb la família troncal europea o filiocèntrica —en la que el control i els drets de propietat són transferits al fill després del matrimoni— demostra ser inadequada per a l'anàlisi de la situació catalana. Per exemple, la subordinació del pare al fill característica d'àrees tals com Noruega o Irlanda no es presenta a Barberà de la Conca. El contrast entre la família troncal filiocèntrica i la casa de Barberà és evident en termes de la classificació residencial de Bohannan (1957: 126-131; 1963: 94-99), aquest autor ha suggerit que les relacions bàsiques dins del grup domèstic són espòs-esposa, pare-fill, mare-filla i germans-nes.

Cap d'aquestes relacions són crítiques a Barberà degut al fet que l'organització està basada en el sentit en què són transmesos els drets jutídicis i no necessàriament entorn del parentiu. Encara que la rela-

(5) Generalment una família troncal és només un 16% més gran que una família nuclear (Levy 1965: 53), però les famílies nuclears poden incloure avis i fills adults.

ció posicional pot coincidir amb el parentiu, és important diferenciar-los analíticament; per exemple, la relació bàsica pare-fill és qualitativament diferent de la relació cap de casa-hereu. En el primer cas, les relacions són entre el pare i cada un dels fills inclosos en el grup de parentiu. El grup de parentiu "té tendència a estendre's més enllà de la família nuclear de pares i fills solters perquè inclou una varietat d'altres parents consanguinis i llurs esposes i fills" (Hsu 1965: 640). Però la relació cap de casa-hereu, al contrari, és exclusiva ja que està concentrada en una relació entre els dos membres; tots els altres membres de la casa són subordinats i els no residents en són exclosos. Utilitzant relacions posicionals dins del grup domèstic en lloc de relacions egocèntriques, observem que el lligam més fort dins del grup domèstic és entre el que té els drets jurídics i el seu successor. Però les relacions dins del grup domèstic no són úniques i permanentment diàdiques sinó que varien amb els rols dels actors i el desenvolupament del cicle domèstic. Inicialment la relació més forta en un grup domèstic extens serà entre qui té els drets jurídics i el seu successor però, amb el pas del temps, aquesta relació pot canviar cap a la del cap de casa i la seva esposa passant pel damunt dels interessos de l'hereu. D'altra banda, el grup domèstic neolocal comença amb una relació forta marit-muller, i després desenvolupa una relació forta amb el successor.

La família troncal i la unigenitura no necessàriament estan correlacionades amb una relació forta entre el qui té els drets jurídics i el seu successor com en el cas de Barberà. Segurament entre els germano-parlants del sud del Tirol les tensions entre el propietari i l'hereu (Wolf 1970: Cole i Wolf 1974) fan palès el fet que aquesta relació familiar no és la més forta.

A Barberà la transmissió dels drets jurídics depèn de la situació demogràfica de cada grup domèstic i depèn del sexe del cap de casa i del seu successor. El grup domèstic norueg està basat en la relació espòs-esposa (Barnes 1960: 860). Per tant, les diferències substancials mostrades en els casos catalans i noruegs mostren la manca d'utilitat de la caracterització de Goldschmidt i Kunkel en el sentit que totes les famílies troncales europees són filiocèntriques.

Família i grup domèstic són conceptualment diferents (Bohannan 1957; Solien 1960; Bender 1967). Paradoxalment, a l'estructura de la família troncal la continuïtat no es troba necessàriament en el grup de parentiu sinó en la unitat residencial. Així, d'acord amb Park (1962: 413), a Irlanda i a Noruega:

“La granja és una unitat integral econòmicament i residencialment, que tendeix a l'autosuficiència. La continuïtat s'atorga no a cap unitat de parentiu a fi d'engrandir-se ella i les seves propietats disperses de terra, sinó a la granja constituïda com a empresa econòmica privada, les dimensions de la qual són fixes i la seva prosperitat no és un medi sinó un fi...”.

Per contrast, a Barberà hi ha una separació entre les unitats residencial i agrària les quals no constitueixen una activitat econòmica integrada. La casa —grup familiar—, no és necessàriament autosuficient, pot no tenir dimensions fixes, o no ser dependent de la propietat del camp. Però la continuïtat és encara la propietat estructural més important del grup domèstic, el qual funciona invariablement com a unitat corporativa.

L'atenció en el grup domèstic implica l'ús freqüent de l'adopció i l'absència de la parentela, en contrast amb Irlanda on la parentela troncal funciona a l'entorn de l'hereu (Davenport 1959) i l'adopció de persones no emparentades és pràcticament inexistent<sup>(6)</sup>. Encara que al Japó l'adopció és un fet comú, les estructures de parentiu mostren trets bastant diferents dels de Barberà. L'absència de parents a Barberà implica la ruptura de lligams entre el tronc i les branques de la família. Això és significativament diferent al Japó (Nakane 1967) on existeix la relació patró-client entre els membres prominents i els dependents de la família troncal extensa.

A Barberà el grup de parentiu ecocèntric i el grup domèstic corporat estan íntimament units; ambdós es reforcen mútuament, però no són necessàriament sinònims. És possible aplicar el concepte de grup domèstic corporat al Japó. De fet Embree (1939), Beardsley (1965), i Nakane (1967) han rebutjat l'ús de família troncal a favor d'una anàlisi centrada en el grup domèstic i Beardsley (1965: 75-76) es qüestiona de passada el concepte de grup domèstic corporat en la forma que és aplicable al Japó. Tanmateix, al Japó, la importància del grup domèstic està lligada a la relació patró-client entre el tronc i les branques o —faltant aquesta relació— a una forta parentela. De fet Befu (1963: 1.334-1.335) considera el grup domèstic japonès com “la unitat de l'estructura bilateral” on la parentela mostra funcions econòmiques cooperatives o cerimonials. Per cert, el terme família troncal ha estat usat on ni el grup domèstic corporat ni el grup de paren-

(6) Una parentela troncal només permet accedir a la propietat els seus membres, per tant l'adopció és innecessària. Amb tot, de vegades es practica l'adopció d'alguns membres selectes de la parentela a fi d'evitar el pas de la propietat a membres marginals o a fi d'evitar baralles (Kane 1968: 251).



tiu ecocèntric són presents. A Irlanda i a Noruega la granja no és corporada i el sistema matrimoni-successió dispersa els membres de la família i trenca l'estructura del grup domèstic després de cada casament (Park 1962; Arensberg 1968; Arensberg i Kimball 1968).

## CONCLUSIONS

En resum, la casa és la unitat clau de l'organització social a Barberà de la Conca. El grup domèstic no és únicament la unitat de producció i consum, sinó també la unitat social tant des del punt de vista dels actors com de l'investigador.

La continuïtat del grup domèstic està garantida i el nombre dels seus membres és limitat degut a la diferenciació en cada generació entre l'hereu que pot casar-se i romandre en el grup domèstic —retenint la major part de la propietat— i els cabalers que són expulsats al arribar a l'edat adulta, la presència dels quals pot ser tolerada mentre romanguin solters treballant per a la casa.

Seguint Le Play (1884), aquesta organització pot ser considerada una família troncal, un enfocament que dóna molta importància a la descendència i no té en compte la preferència dels membres del grup domèstic ni la de qualsevol lligam de parentiu encara que sigui de primer grau.

Família i grup domèstic són conceptualment diferents. Paradoxalment, a la família troncal l'essència de la continuïtat no es troba necessàriament en el grup de parentiu sinó en la unitat de residència; per exemple, la granja autosuficient amb dimensions fixes com Irlanda i Noruega i el grup domèstic català com a unitat agrícola.

La terminologia del parentiu català és del tipus esquimal on no es fan distincions entre les línies paternes i maternes, però en el poble estudiat aquesta terminologia fa distincions entre parents corresidentes i no corresidentes. El grup ecocèntric, o el parentiu basat en la corresidentència, funciona com a una unitat distintiva de tal manera que impedeix la formació de grups personals o egocèntrics. El grup de parentiu ecocèntric talla les relacions amb els consanguinis masculins no residents i reforça les relacions amb els afins.

La informació obtinguda en el treball de camp a Barberà de la Conca planteja interrogants sobre el model de família troncal. Hem analitzat el parentiu ecocèntric i el grup domèstic corporatiu com a hipòtesis alternatives.

## BIBLIOGRAFIA

- ARENSBERG, C.M.  
1968 *The Irish Countryman*. Nova York.
- ARENSBERG, C.M.  
y S.T. KIMBALL  
1965 *Culture and Community*. Nova York.
- BANFIELD, E.C.  
1968 *Family and Community in Ireland*. Cambridge, Mass.  
1958 *The Moral Basis of a Backward Society*. Nova York.
- BARNES, J.A.  
1957 *Land Rights and Kinship in Two Bremnes Hamlets*. A  
"Journal of the Royal Anthropological Institute of  
Great Britain and Ireland", 87:31-56.
- 1960 *Marriage and Residential Continuity*. A "American Ant-  
hropologist", 62:850-866.
- BEARDSLEY, R.K.  
1965 *Cultural Anthropology: Prehistoric and Contemporary  
Aspects*. Twelve Doors to Japan, eds. J. W. Hall y R. K.  
Beardsley, pp. 48-120. Nova York.
- BEFU, H.  
1963 *Patrilineal Descent and Personal Kindred in Japan*. A  
"American Anthropologist", 65:1328-1342.
- BENDER, D.R.  
1967 *A Refinement of the Concept of Household, Families,  
Co-residence and Domestic Functionis*. A "American  
Anthropologist", 69:493-504.
- BERKNER, L.K.  
1972 *The Stem Family and the Development Cycle of the  
Peasant Household: An Eighteenth Century Austrian  
Example*. A "American Historical Review", 77:398-418.
- BOHANNAN, P.  
1957 *An Alternate Residential Classification*. A "American  
Anthropologist", 59:126-131.
- 1963 *Social Anthropology*. Nova York.
- BOURDIEU, P.  
1962 *Célibat et condition paysanne*. A "Etudes Rurales",  
5-6:32-135.
- BUCHLER I.R. y H.A. SELBY  
1968 *Kinship and Social Organization: An Introduction to  
Theory and Method*. Nova York.
- CAMPBELL, J.K.  
1965 *Honour and the Devil. Honour and Shame: The Values  
of Mediterranean Society*, ed. J. G. Peristiany, pp.  
139-170. Londres.
- COLE, J. W. y E. R. Wolf  
1975 *The Hidden Frontier: Ecology and Ethnicity in an Al-  
pine Valley*. Nova York.
- DAVENPORT, W.  
1959 *Nonunilinear Descent and Descent Group*. A "American  
Anthropologist", 61:557-572.
- DIXON, R.B.  
1971 *Explaining Cross-Cultural Variations in Age at Marriage  
and Proportion Never Marrying*. A "Population Studies",  
25:215-233.
- ELLIOTT, J.H.  
1963 *The Revolt of the Catalans: A Study of the Decline of  
Spain (1593-1640)*. Cambridge.
- EMBREE, J.R.  
1939 *Suye Mura: A Japanese Village*. Chicago.
- FOX, J.R.  
1967 *Kinship and Marriage: An Anthropological Perspective*.  
Middlesex.
- FREEMAN, J.D.  
1958 *The Family System of the Iban of Borneo. The Deve-  
lopment Cycle in Domestic Groups*, ed. J. Goody, pp.  
15-52. Cambridge.
- 1960 *The Iban of Western Borneo. Social Structure in Sout-  
heast Asia*, ed. G. P. Murdock, pp. 65-87. Chicago.

- 1961 *On the Concept of Kindred.* A "The Journal of the Royal Anthropological Institute of Great Britain and Ireland", 91:192-220.
- GLASS, D.V. 1968 *Fertility Trends in Europe Since the Second World War.* A "Population Studies", 22:103-146.
- GOLDSCHMIDT, W. y E. J. KUNKEL 1971 *The Structure of the Peasant Family.* A "American Anthropologist", 73:1058-1076.
- GOODENOUGH, W.H. 1955 *A Problem in Malayo-Polynesian Social Organization.* A "American Anthropologist", 57:71-83.
- 1962 *Kindred and Hamlet in Lakala, New Britain.* A "Ethnology", 1:5-12.
- HANSEN, E.C. 1977 *Rural Catalonia under the Franco Regime: The Fate of Regional Culture Since the Spanish Civil War.* Cambridge.
- HOMANS, G. C. 1975 *English Villagers of the Thirteenth Century.* Nova York.
- HSU, F.L.K. 1965 *The Effect of Dominant Kinship Relationships on Kin and Non-kin Behavior: A Hypothesis.* A "American Anthropologist", 67:638-661.
- ISZAEVICH, A. 1975 *Emigrants, Spinsters and Priests: The Dynamics of Demography in Spanish Peasant Societies.* A "The Journal of Peasant Studies", 2:292-312.
- 1979 *Social Organization and Social Mobility in a Catalan Village,* Ph. D. dissertation, Universitat de Michigan.
- 1980 *Household Renown: The Traditional Naming System in Catalonia.* A "Ethnology", 19:315-325.
- KANE, E. 1968 *Man and Kin in Donegal: A Study of Kinship Functions in a Rural Irish and an Irish-American Community.* A "Ethnology", 7:245-258.
- KITAOJI, H. 1971 *The Structure of the Japanese Family.* A "American Anthropologist", 73:1036-1057.
- LASLETT, P. 1972 *Introduction: The History of the Family. Household and Family In Past Time,* ed. P. Laslett, pp. 1-89. Londres.
- LE PLAY, F. 1884 *L'organisation de la famille.* Paris.
- LEVY, Jr., M.J. 1965 *Aspects of the Analysis of Family Structure. Aspects of the Analysis of Family Structure,* eds. Coale, et al., pp. 1-63. Princeton.
- LINZ, J.J., y A. de MIGUEL 1966 *Within-Nation Differences and Comparisons: The Eight Spains. Comparing Nations: The Use of Quantitative Data in Cross-National Research,* eds. R. I. Merritt y S. Rokkan, pp. 267-319. New Haven.
- LLUCH, E., y E. GIRALT 1964 *La població catalana. La població por Alfred Sauvy,* pp. 143-206. Barcelona.
- MAEDA, N. 1975 *Family Circle, Community, and Nation in Malaysia.* A "Current Anthropology", 16:163-166.
- MASPONS I ANGLASELL, F. 1935 *La llei de la família catalana.* Barcelona.
- MITCHELL, W.E. 1963 *Theoretical Problems in the Concept of Kindred.* A "American Anthropologist", 65:343-354.
- MURDOCK, G.P. 1949 *Social Structure.* Nova York.
- 1960 *Cognatic Forms of Social Organization. Social Structure in Southeast Asia,* ed. G. P. Murdock, pp. 1-14. Chicago.
- 1964 *The Kindred.* A "American Anthropologist" 66:129-132.

- NAKANE, C.  
1967  
1973  
- PARK, G.K.  
1962  
- PERISTIANY, J.G. (ed.)  
1965  
- POSPISIL, L.,  
y W.S. LAUGHLIN  
1963  
- SERVICE, E.R.  
1960  
- SOLJEN, NANCY L.  
1960  
- STANCLIFF, M.W.  
1967
  
  - SYMES, D.G.  
1972
  
  - THOMPSON, L.  
1970
  
  - WINNER, I.  
1971  
- WOLF, E. R.  
1970
- Kinship and Economic Organization in Rural Japan.*  
Londres.
  - Japanese Society.* Middlesex.
  - Sons and Lovers.* A "Ethnology", 1:412-424.
  
  - Honour and Shame: The Values of Mediterranean Society.* Londres.
  - Kinship Terminology and Kindred Among the Nunamuit Eskimo.* A "Ethnology" 2: 180-189.
  
  - Kinship Terminology and Evolution.* A "American Anthropologist", 62:747-763.
  - Household and Family in the Caribbean.* A "Social and Economic Studies", 9:101-106.
  - Cultural and Ecological Aspects of Marriage, Succession and Migration in a Peasant Community in the Catalan Pyrenees.* Ph.D. dissertation, Universidad de Columbia.
  - Farm Household and Farm Performance: A Study of Twentieth Century Changes in Ballyferriter, Southwest Ireland.* A "Ethnology", 11:25-38.
  - Some Limitations of the Peasant Concept as a Tool in Investigating European Rural Communities.* A "Anthropologica", 12:59-82.
  - A Slovenian Village Zerovnica.* Providence.
  
  - The Inheritance of Land Among Bavarian and Tyrolese Peasants.* A "Anthropologica", 12:99-114.