

GENEALOGÍA DE LA TIZONA

*José Antonio de Mesa Alcalde**

Resumen

Pretendemos, con este trabajo, seguir desde un punto de vista histórico y genealógico los avatares seguidos por la espada La Tizona, una de las famosas espadas del Cid, a lo largo de la historia, teniendo en cuenta los primeros documentos que la citan hasta llegar a su actual ubicación. Para ello se han consultado diferentes fuentes documentales pertenecientes a archivos privados de las familias y linajes mencionados en el artículo. Así mismo se tuvieron en cuenta libros, artículos y trabajos donde la Tizona es mencionada y ubicada en la historia.

Se parte en este estudio aquellas fechas y lugares donde queda documentada La Tizona y a partir de ahí el trabajo principal del autor consistirá en unir y rellenar los vacíos existentes planteando diferentes hipótesis.

El objetivo último del trabajo sería pues conocer quienes fueron los poseedores de la Tizona a lo largo de sus 1.000 años de historia.

Abstract

We intend, with this work, to continue since a genealogical and historic point of view the continued avatars by the sword "La Tizona", one of the famous swords of the Cid, along the history, having as soon as the first documents that cite it until arriving at their current location. For it, different documentary sources belonging to private files of the families they have been consulted and lineages mentioned in the article. Thus same books, articles and works kept in mind itself where "La Tizona" is mentioned and located in the history.

It splits itself in this study those dates and places where remains documented "La Tizona" and from there the main work of the author will consist of uniting and to fill the empty existing presenting different hypothesis.

The last objective of the work would be therefore to know who were the possessors of the "Tizona" along its 1.000 years of history.

* E-Mail: bohondo@hotmail.com

LA TIZONA ANTES DEL CID

La Tizona fue arrebatada por el Cid al Moro Malik Bucar, según nos cuenta el Cantar del Mío Cid¹.

*fata la Qintura / la espada llegado ha.
Mató a Búcar, 1 al rey de allén mar,
e ganó a Tizón / que mil marcos d'oro val.*

Gracias a una investigación llevada a cabo por la Universidad Complutense de Madrid, por el Profesor Criado, se ha podido confirmar la contemporaneidad de la Tizona y el Cid Campeador.

El estudio confirma que la Tizona es del siglo XI y que estuvo forjada en Andalucía². El estudio concluye también que el trabajo de forja de la espada es de altísima calidad y que no se llevaría a cabo para una espada cualquiera. Es decir se trata de un trabajo para alguien de alta categoría; Príncipe, Emir o Rey (Malik se traduce como rey en árabe)³.

Cabe señalar que aún siendo el filo del siglo XI, la empuñadura es de la época de los Reyes Católicos. La hoja mide 0,785 m. de largo, por 0,045 m. de ancho. Lleva dos leyendas (también del siglo XV) que dicen:

“IO SOI TISONA FUE HECHA EN LA ERA DE MILE QUARENTA”

Y por la otra cara:

“AVE MARIA GRATYIA PLENA DOMINUS TECUM”

Volviendo al Moro Bucar (ó Bucar, a quien El Cid arrebató la espada, según El Cantar), un historiador árabe de la época llamado *Al-Hulal al-ma-divya*, nos habla de un tal *Abu Eakr*, que gobernó Andalucía y que murió sin hijos en vida de su padre, y le llamaban “*Bakiir*”, “el precoz”, pues nació cuando ‘MI, su

¹ El Cantar del Cid, es una canción recitada por los juglares de los tiempos medievales. El texto que conocemos, es una transcripción de un copista llamado Per Abbat en un manuscrito (del s. XIV, conservado en la Biblioteca Nacional). Es posible que ya existiera un primitivo Cantar del Cid en 1120, aunque piensan los expertos que no sería de contenido como el conservado hasta 1207. Siguiendo la idea original de este trabajo, me centraré únicamente en las menciones específicas a la Tizona.

² Las tierras andalusíes en el siglo XI incluían por el norte la ciudad de Toledo, lugar probable de su forja

³ El estudio detalla el complicado proceso de calentamiento y enfriamiento repetidos (doble temple), así como las distintas aleaciones de metales utilizados, para dar finalmente al metal una resistencia y elasticidad únicas para aquel tiempo.

padre, tenía 16 años; era violento e impetuoso; su padre lo encarceló y lo tuvo cargado de cadenas en Algeciras hasta que le sobrevino la muerte". Sin embargo, sitúa su gobierno entre 1126 y 1138, es decir más de 20 años tras la muerte del Cid. Un poco tarde quizá para hacerlo contemporáneo del Cid, aunque no imposible.

El mismo *Al-Hulal al-ma-divya*, nos cuenta también, que, a mediados del siglo XI, el emir almorávide *Tusuf*, el caudillo que pretende invadir Europa a través de España, envió a su pariente el también emir *Abubeker* un suntuoso regalo de «espadas únicas». De aquí surge una doble hipótesis al no especificar el año de la entrega de las espadas. Sabemos que el Cid luchó tanto en el bando cristiano como en el árabe. Es decir que El Cid, podría haber arrebatado la espada al emir *Abubeker* la famosa Tizona, o bien, podía haber sido él mismo objeto de este mismo regalo, cuando formaba parte del bando árabe y luego, los juglares hubieran buscado una forma más literaria de adquisición de la Tizona por el Cid.

Por otro lado en el documento templario "Liber Feudoprurn" fechado en la época del Cid se cita la Tizona y se menciona como, por un tratado, Ramón Berenguer I, Conde de Barcelona, le entrega a Armengol I, Conde de Urgel una espada llamada Tizona entre los años 1018 y 1026: "*Ipsam espadam cognominatan Tizonem*"⁴. El Cid guerreó con ambos Condes y La Tizona podría haber sido, según estos datos botín de guerra.

LA TIZONA EN LA ÉPOCA DEL CID

El Cid Campeador es, sin duda, quien dada fama a la espada. No me centraré en la vida del Cid; figura suficientemente estudiada en otros ámbitos, pero si en lo que de su vida afectaría al futuro de la Tizona.

Rodrigo Díaz nació en Vivar (Burgos) en el año 1043. Hijo de Diego Láinez y María Rodríguez. A los 15 años quedó huérfano de padre y se crió en la corte del rey Fernando I junto al hijo del monarca, el príncipe Sancho. Su pronta orfandad y esta amistad marcarán el futuro de la Tizona. A los 23 años obtuvo el título de "Campeador" -*Campidoctor*- al vencer en duelo personal al alférez del reino de Navarra. A los 24 años era conocido ya como Cidi o Mío Cid, que en árabe significa amo o señor. Casó con Jimena Díaz en 1074, biznieta de Alfonso V e hija del Conde de Oviedo, con la que tuvo dos hijas y un hijo.

⁴ Mencionado en el trabajo de Francisco Castellón sobre los Templarios de Monzón (Huesca).

La hija que parece mayor: Cristina, casó con Ramiro Sánchez de Navarra, señor de Monzón, hijo del infante de Navarra, Sancho, a su vez hijo natural o ilegítimo de García III de Navarra. Ramiro y Cristina fueron los padres del rey de Navarra García Ramírez "el Restaurador", muerto en 1.150 y abuelo de Alfonso VIII, por lo que la sangre del Cid entra así en la Casa Real de Castilla.

La segunda hija: María, casó con Ramón Berenguer III.

CUADRO I

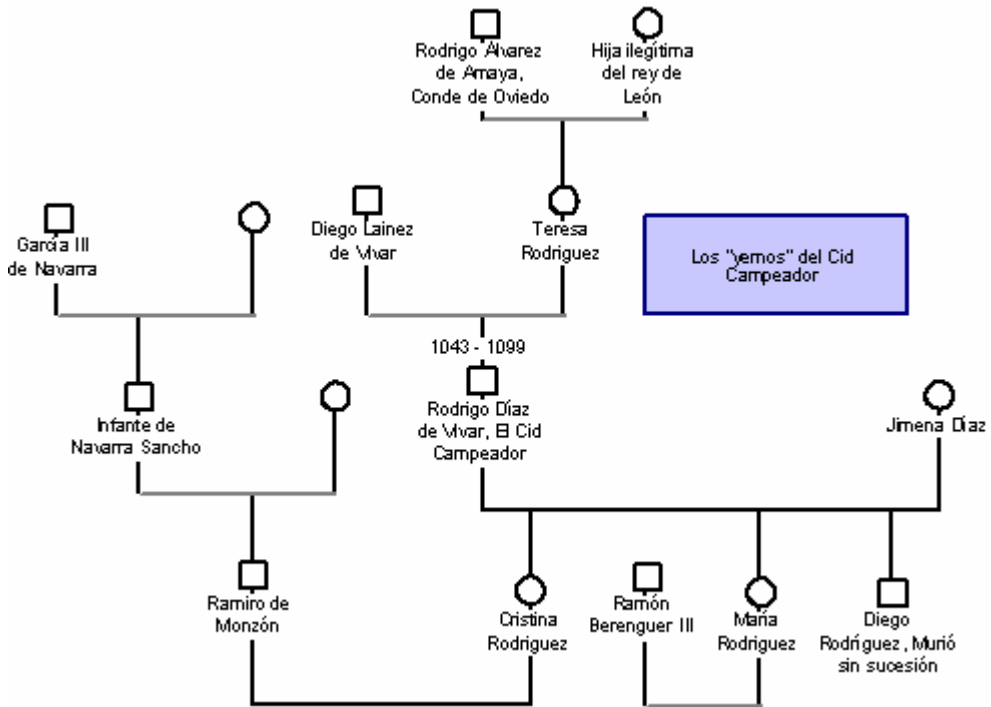

Según el Cantar, cuando sus hijas se casaron, el Cid Campeador, regaló a sus yernos dos espadas como símbolo de aceptación en la familia, La espada Tizona y la espada Colada. Posteriormente sus hijas fueron maltratadas por sus esposos con lo que el Cid Campeador los echó de la familia e hizo que les devolvieran las espadas Tizona y Colada, que les había regalado en sus bodas.

Los yernos del Cid en el "Cantar" son los Infantes de Carrión, personajes no suficientemente identificados en la historia, a diferencia de los anteriormente citados, Ramiro de Monzón y Ramón Balaguer III. Se supone que estos Infantes de Carrión pudieron haber sido los prometidos de las hijas del Cid, pero no llegaron a casarse.

Lo que sí parece más que probable es que el Cid repartiera sus espadas⁵ entre sus yernos, ya los Infantes de Carrión, ya sus verdaderos yernos. En cualquier caso estas fueron recuperadas posteriormente.

En 1097 muere en la batalla de Consuegra su único hijo varón, Diego, dejando sin descendencia masculina a Rodrigo. El domingo 10 de julio de 1099, muere el Cid Campeador. Sus restos y los de Jimena, su esposa, descansan en el centro de la Catedral de Burgos, la capital de Castilla.

PEDRO BERMÚDEZ Y EL CID

Tras la entrega de la Tizona a alguno de sus yernos y su posterior devolución, lo que sí parece muy cierto es que El Cid se la entregara, también temporalmente, a su pariente Pedro Bermúdez. Esta entrega la suponemos entre 1097, muerte de su único hijo varón Diego y a quién muy probablemente deseaba entregar en herencia La Tizona, y 1099 fecha de su propia muerte.

Conocemos a Pedro Bermúdez, sobrino del Cid, también por el Cantar del Mío Cid. Sabemos que era sobrino y alguien muy querido y apreciado por el Cid⁶. Así mismo Bermúdez era un soldado valeroso⁷. Estos detalles nos dicen en definitiva que Pedro Bermúdez era de gran confianza para el Cid, y uno de los pocos a los que podría confiar La Tizona⁸.

Desde un enfoque más genealógico podemos decir que se desconoce con exactitud el parentesco real del Cid con Pedro Bermúdez, existiendo sin embargo diferentes teorías.

Existe un Bermudo Laynez, contemporáneo del Cid y posible pariente, que nació hacia el año 936. No se tiene seguridad sobre la existencia y parentesco de este personaje con el Cid, pero lo recogemos como una hipótesis a tener en cuenta. Aparece mencionado como confirmante en algún documento pero eso solamente demuestra que, en esa época, había vivo y adulto un personaje con ese nombre, pero no sirve para establecer ningún parentesco. Bermudo Láinez sería hijo o descendiente de algún Láin igual que el Cid y Pedro Bermúdez podría ser por tanto hijo de Bermudo Láinez y tendríamos aquí, de ser cierta esta teoría, al sobrino del Cid.

⁵ La otra, aunque no tan famosa, espada del Cid se llamaba "La Colada" y es también nombrada en el *Cantar del Mío Cid*.

⁶ Así en el versículo 2351 dice "¡*A la Per Vermudoz, el mio sobrino card!*" y en el 3188 "*A so sobrino don Pedro por nome llamó*" (3188).

⁷ Como atestigua el versículo 611 "*Per Vermudoz, que la seña tiene en mano*".

⁸ En los versículos 3188-3190 se relata la entrega de la Tizona a Bermúdez por parte del Cid.

Sin embargo, no hay ninguna noticia de hermanos del Cid, pero no quiere esto decir esto que no los tuviera. En la carta de arras de Rodrigo y Jimena aparecen tres testigos de apellido Rodríguez que tal vez fueran hermanos de su madre, porque llevaban como ella el patronímico Rodríguez, como hijos de Rodrigo Álvarez. Se llamaban Bermudo, Álvaro y Gutierrez, y dos mujeres, también llamadas Rodriz o Rodríguez: Sancha y Teresa. Así que es posible que ese Pedro Bermúdez fuese hijo de Bermudo Rodríguez, y por lo tanto, fuese primo carnal del Cid. Puede ser también que Pedro fuese nieto de este Bermudo y por tanto el sobrino mencionado del Cid⁹.

CUADRO II

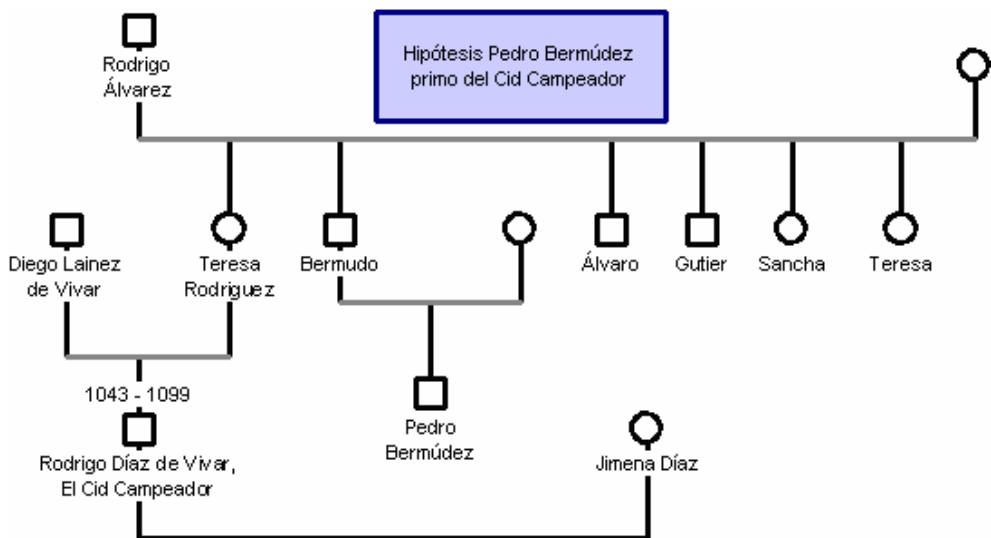

Otra teoría mantiene que Pedro Bermúdez es uno de los progenitores del ilustre Linaje de los Bermúdez, pues algunos historiadores¹⁰, señalan el origen del linaje en el Conde don Suero Bermúdez de Montaos. Según esta teoría, Don Suero descendía de Bermudo Laynez (hijo del Conde don Álvaro Fernández de Minaya, primo del Cid). De esta teoría podemos aprovechar, a mi juicio, al menos la existencia nuevamente de este Bermudo como

⁹ El uso de la palabra sobrino "suprino" es muy antiguo, y casi siempre se refería al mismo parentesco para el que la usamos hoy. En algunos casos ha podido usarse el parentesco sobrino para primos, sobre todo cuando había una diferencia grande de edad entre esos primos.

¹⁰ Entre los que se encuentra Baños de Velasco

contemporáneo del Cid, pero nunca que de este iniciara el linaje de los Bermúdez, ya que un hijo de Pedro Lainez se llamaría Perez, pues las sucesiones patrimónicas, tal como las conocemos ahora, empezarían mucho más tarde. De esta teoría podemos aprovechar también que Alvar Fáñez de Minaya, también nombrado múltiples veces en el cantar del Mío Cid como primo, estaría emparentado con este Álvaro Fernández de Minaya, incluso podría ser la misma persona¹¹.

CUADRO III

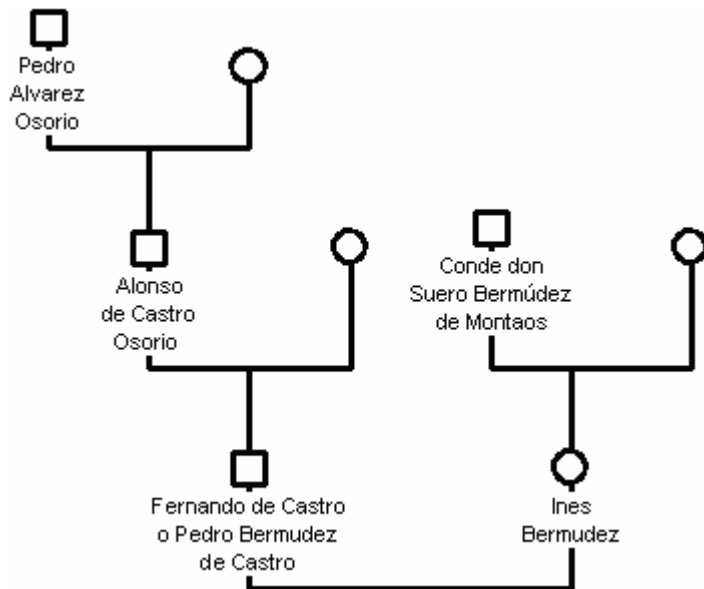

Álvaro Fernández de Minaya sería a su vez progenitor de doña Inés Bermúdez, que casó con Fernando de Castro, hijo de Alonso de Castro Osorio y nieto de Pedro Álvarez Osorio, Conde de Lemos. Este Fernando de Castro,

¹¹ Con respecto a Álvaro Fernández de Minaya nos hablan los expertos de un fallo histórico. Normalmente lo podemos encontrar como Álvar Fáñez de Minaya o como Alvarfáñez de Minaya. Para empezar, el nombre del pariente del Cid es Álvar y su apellido Fáñez (hijo de Faño). Minaya es un apodo. Viene de la composición de Mi y Anaya. Anaya es una palabra vascuence que significa hermano, por lo que su apodo significaría "Mi hermano". Esto queda más claro sabiendo que Álvar Fáñez no nació en la localidad de Minaya (hoy, provincia de Albacete) puesto que por aquel entonces aquellas tierras eran feudo moro. También queda claro sabiendo que en el *Cantar de Mío Cid* jamás se nombra "Álvar Fáñez de Minaya", sino "Minaya Álvar Fáñez" o "Minaya" a secas.

dejó su nombre, cambiándolo por el de Pedro Bermúdez de Castro. Hasta aquí la versión de Baños de Velasco, de la que difiere la Crónica del Rey don Alonso, que afirma que el solar de los Bermúdez estaba cerca de La Coruña.

Como dato adicional, podemos recordar aquí que el abuelo materno del Cid era Rodrigo Álvarez de Amaya, también conocido como Rodrigo Álvarez de Asturias, añadiendo así algo de peso a la relación entre Álvaro Fernández de Minaya y el Cid.

CUADRO IV

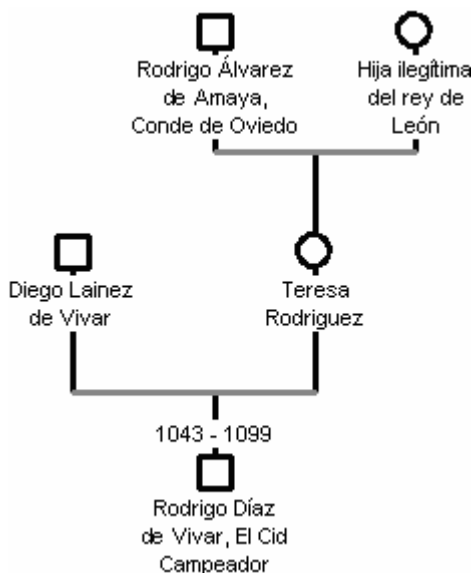

DESDE PEDRO BERMÚDEZ A PEDRO IV “EL CEREMONIOSO”

Partimos de la hipótesis de que la Tizona volvió a alguna de sus hijas y por tanto a las dinastías reales, tras su paso por Pedro Bermúdez. Fundamentamos esta idea en los futuros poseedores de la Tizona que como veremos son descendientes de las hijas del Cid.

La primera vez que se documenta La Tizona tras la época del Cid es con Jaime I “El Conquistador”. En este punto intentamos describir el camino más lógico que hubiera seguido La Tizona entre el Cid y Jaime I.

Existen en aquí dos hipótesis; la primera que la Tizona regresara a la hija mayor del Cid: Cristina casada con Ramiro Sánchez de Navarra, señor de Monzón. La segunda hipótesis consiste en el regreso de la Tizona a María casada con Ramón Berenguer III.

Hipótesis 1: Línea de Ramiro Sánchez de Navarra, señor de Monzón

Ramiro de Sánchez de Navarra y su mujer Cristina Rodríguez procrearon al famoso rey García IV Ramírez, Rey de Navarra "El Restaurador", sin embargo, algunas versiones hacen referencia a un hermano mayor de este rey que sería un hombre apodado "Tizón"¹². Este "Tizón" heredaría la espada de su madre Cristina, según la hipótesis del canónigo monzonés Pilzano¹³, Tizón fallecería en la batalla de Fraga en 1134 y su hijo, que se hizo templario se llevaría la espada al templo de los templarios en Monzón, lo cual queda referenciado en un documento del templo nombrándola como "*petri ticionis*". Ubieto, en sus "*Estudios sobre el Cid*" retoma esta hipótesis y dice que la espada estuvo colgada sobre la tumba de un templario en dicho templo.

Esta hipótesis es puesta en duda por las historiadoras Maria Emma Escobar y Rosalía Calzado Chamorra argumentando la primera que en la documentación de Aragón aparece un personaje llamado o apodado "Tizón". Era tenente de algunas tierras, entre ellas Pomar de Cinca, y a su muerte, el rey (¿el nuevo rey Ramiro II?, porque el otro quedó herido después de la batalla y murió dos meses después) entregó a la viuda de Tizón, llamada Toda, las "tenencias" que había tenido en vida su marido.

La cuestión es que no se menciona para nada el nombre verdadero de este señor, lo que permitiría saber, por el patronímico, el nombre de su padre. Así que, por lo menos de este escrito, no se saca ninguna idea de su filiación¹⁴.

Por otra parte, la historiadora no relaciona a este personaje con el Cid. Sabemos que Cristina Rodríguez, la hija del Cid, y su marido Ramiro de Monzón tuvieron dos hijos seguros: el rey García el Restaurador, y la condesa Elvira Ramírez, esposa de Rodrigo Gómez (de Manzanedo). Hay además tradición sobre otros dos hijos, sin que pueda asegurarse con seguridad su filiación: Ramiro y Sancho, de los que se supone descienden los Ramirez de Haro y Sánchez de Haro. Ramiro sería el continuador del Solar de la Piscina, por un viaje de su padre a Jerusalén y relación con la Piscina Probática.

Según otros, solo hubo un hijo más: Sancho, al que su padre habría dejado en herencia tierras en la Sonsierra navarra, y el encargo de seguir con el solar de la Piscina. El único apoyo documental con el que se cuenta para este

¹² Nacido entre 1125 y 1127.

¹³ En el siglo XVIII, en sus *Noticias sobre Monzón*.

¹⁴ En el libro titulado: *Ensayo histórico etimológico filológico sobre los apellidos castellanos*, de José Godoy Alcántara, dice: Tizón - ardiente espada, en la lengua caballeresca, en cuyo concepto hubo de aplicarse á la espada del Cid, llamada Tizona por exigencia de género. Como nombre comenzó a usarse en Aragón: Tizón de Montson en 1115.

Sancho es un "Sancho" que aparece gobernando en Monzón en 1.117 y un "Sancho Ramírez" gobernando en Funes en 1143¹⁵.

Por otro lado, la historiadora Rosalía Calzado, nos transcribe una documentación¹⁶ proveniente del Archivo histórico Nacional y que dice textualmente:

"Don Ramirez Sanchez XVI Rey de Navarra desde Don Garcia Jimenez el 1º electo por los Navarros el mismo año que elixieron a Don Pelayo Rey de Obiedo y Asturias caso con Doña Elvira o Christina hija del Zid Rui Diaz de Vivar tubo por hijos

Don Garcia Ramirez segundo rey de Navarra su hijo mayor nuevamente electo por los Navarros habiendo havido entre su Padre y el tres reyes de Aragon que reynaron en Navarra y Aragon y se volvieron ades unir estas dos coronas.

Don Sanchez Ramirez Infante de Navarra hixo 2º lexitimo deel Rey Don Ramiro Sanchez yhermano de el Rey Don Garcia como esta dicho es el origen de la casa de los Ramirez de Arellano".

En definitiva consideramos esta hipótesis la menos probable, primero porque la descendencia García IV "El Restaurador" hasta el siguiente personaje donde se constata la posesión de la Tizona sin duda alguna, Enrique IV "El Ceremonioso", no va por vía de varón y además si siguiera esta línea la espada viajaría del reino de Navarra, al de Aragón y luego al de Castilla. Pero la razón principal por la que considero poco probable esta línea es que el personaje apodado "Tizón" aunque parece demostrado que existió, su relación con la hija del Cid es muy improbable.

A pesar de todo lo anterior no quiero dejar de mencionar algunos datos más que apoyan esta tesis al relacionar la Tizona con este Monasterio de Monzón. Cuando Jaime II Rey de Aragón desterró a los templarios de su territorio y al caer el Temple de Monzón entre los objetos salidos del Castillo y entregados a Jaime II por Nicolau de Sant Climent, aparece una espada: *"item quandam ensem cum vagina de canuto munita de argento et cum argenti, in quo pomo sunt duo smalts de signis fratris"*.

Nos cuenta José María Yanguas en su "Diccionario de antigüedades del Reino de Navarra" que el P. Moret apoya esta la tesis de Ramiro Sánchez.

A pesar de estos documentos, y a pesar de que podríamos encontrar relación de parentesco entre este Ramiro de Monzón y Enrique IV "El Ceremonioso", debido a la conocida tendencia a la consanguinidad de las

¹⁵ Estos datos salen una obra de Jaime Salazar y Acha sobre el Solar de la Piscina.

¹⁶ Genealogía de la Descendencia de los Señores de Alcanadre (siglo XVIII).

dinastías reales, esta relación parental nunca sería tan directa como la de su concuñado Ramón Berenguer III.

Hipótesis II. Ramón Berenguer III, Conde de Barcelona

La descendencia de Ramón Berenguer III, nos lleva directamente a Pedro IV "El Ceremonioso" por vía de varón, lo cual haría posible, incluso probable la herencia sucesiva de la Tizona. Para añadir más peso a esta hipótesis podemos señalar que por esta línea la Tizona no dejaría el reino de Aragón en ningún momento.

CUADRO V

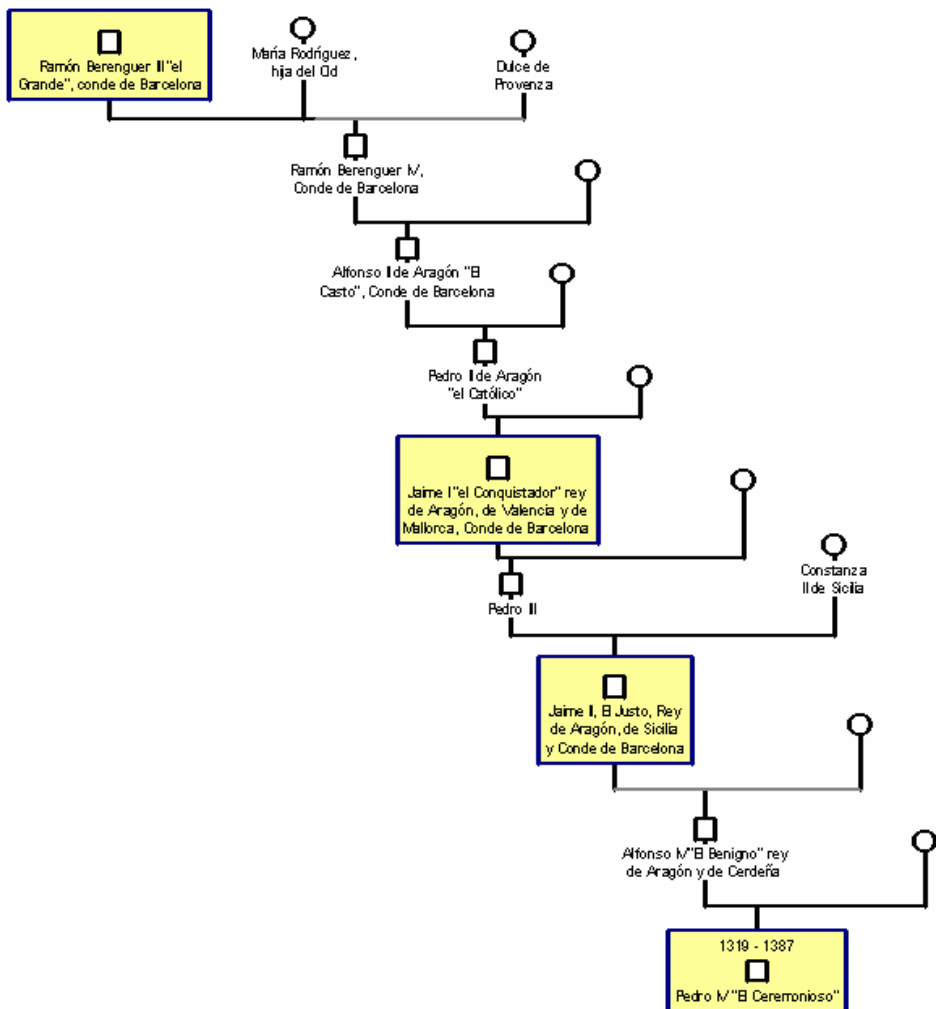

Ramón Berenguer III, casó en primeras nupcias con la hija del Cid, María, y en segundas nupcias con Dulce de Provenza con quien procreó a su hijo y heredero Ramón Berenguer IV. Esta sería por tanto, la de Berenguer, la línea por la que apostamos seguiría la Tizona.

Para dar fuerza a esta hipótesis existe una mención a la Tizona por parte del Cronista de Armas, Próspero de Bofarull en la "*Colección de documentos inéditos del Reino de Aragón*", en la que asegura que el Rey Jaime I "El Conquistador" llevó La Tizona, el día de la Conquista de Valencia. En 1234, se confirma que en el asedio de Burriana había "*aduyta una espasa de Monçó que hauría nom Tisó que era molto bona eaventurosa a quels qui la portaven*". (Crónica, 79).

Como vemos en el Cuadro V tanto el rey Jaime I como Jaime II, son descendientes por vía de varón de Ramón Berenguer III, y ascendentes por la misma vía de Pedro IV "El Ceremonioso".

DESDE PEDRO IV A LOS REYES CATÓLICOS

Como mencionábamos anteriormente, otro dato contrastado sobre la localización de la Tizona nos lo señala el historiador Garate en la armería de Pedro IV (1319-1387) "El Ceremonioso", que la citaba en el testamento que hizo en 1370. Pero la Tizona fue también inventariada en 1410 como arma de la Cámara del rey don Martín I donde se la llamó Tizona por primera vez¹⁷. Martín I "El Humano", era hijo de Pedro IV y de Leonor de Sicilia. Martín I, heredó por tanto de su padre la Corona de Aragón y la Tizona.

Este mismo Cronista, que estudió el testamento del Rey Pedro IV "El Ceremonioso", nos confirma que deja en primer lugar en herencia la espada a su hijo mayor Juan I "El Cazador", Rey de Aragón. Juan I usó la espada en 1370. Murió de forma súbita mientras se encontraba en una cacería en 1396. Al no tener descendencia masculina, fue sucedido por su hermano Martín.

CUADRO VI (en la siguiente página)

¹⁷ Recordemos que en el cantar del Mío Cid, se le refiere, en masculino, como "Tizón". Tizón recuerda al leño encendido, ardiente. La feminización del nombre viene sin duda forzado por el género femenino del nombre común espada.

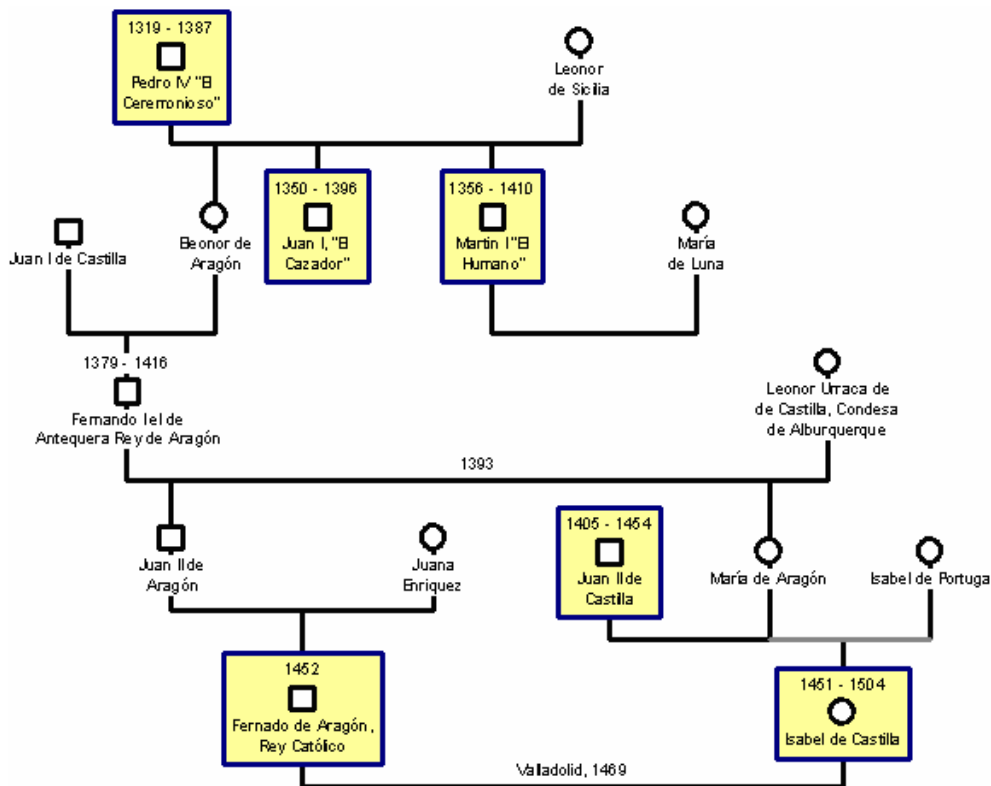

Martín I el Humano la poseyó hasta su muerte, según aparece en un inventario, en la partida señalada con el número 1230 y que dice: "*Item una spasa ab son pom de jaspí apellidada «Tizona» sens fouro bo*". Al morir Martín I "El Humano" sin descendencia¹⁸, la Tizona pasaría a manos de su hermana, Eleonor de Aragón, casada con Juan I, rey de Castilla.

La siguiente vez que es nombrada es en 1453, en el recuento que se hace del Tesoro de Castilla, un año antes de la muerte de Juan II de Castilla (padre de Isabel la Católica) y probablemente como preparativos de su testamento. Surge ahora la duda de como pasa del reino de Aragón al reino de Castilla, pero si volvemos a la genealogía esto puede tener su razón lógica.

Tras la muerte de Martín I "El Humano", el trono de Aragón fue disputado entre varios aspirantes. Su sucesor fue finalmente Fernando I "el de Antequera"¹⁹. Fernando I, estaba casado con Leonor Urraca de Castilla,

¹⁸ Tuvo hijos pero todos murieron solteros y antes que él.

¹⁹ Fernando "El de Antequera" era hijo de Eleonor de Aragón, hermana de Martín I "El Humano".

Condesa de Alburquerque, cuando en 1414, llegó al reino de Aragón. Juan I de Castilla se encuentra ahora en un dilema, no quiere negar a su hijo Fernando I “El de Antequera” la Tizona, pero desea que se quede en el reino de Castilla. Resuelve esto dándole la Tizona en herencia a su nieta María de Aragón, hija de Fernando I, que casó con Juan II de Castilla, padres de Isabel de Castilla, la futura Isabel la Católica.

El Inventario de la Cámara Real, publicado por Martorell y Traval, va encabezado por la espada Tizona. La Cuarta Crónica General la cita junto con la Colada, entre los tesoros que escondió Álvaro de Luna en el Alcázar de Madrid, y que fueron hallados después de su muerte por Juan II de Castilla²⁰, muerte ocurrida en 1454.

Quiero señalar aquí que existía en las dinastías reales un sentimiento de propiedad y herencia bien marcadas, por lo que resultan de mucha importancia los repartos de bienes inventariados en los testamentos reales. El que la Tizona permaneciera en el reino de Castilla sería más importante que herencia que le correspondía a un hijo que estaba destinado a reinar otros territorios. Volveremos a este tema más adelante y lo entenderemos mejor cuando veamos el papel de la Tizona como parte del ceremonial de entronización en los Reyes de Castilla.

LA TIZONA, LOS REYES CATÓLICOS Y MOSÉN PIERRES DE PERALTA “EL JOVEN”

Monsén Pierres de Peralta “el Joven” nació en 1420, hijo de Mosen Pierres de Peralta y Ruiz de Azagra “el Viejo”²¹ y de Juana de Ezpeleta. Pierres “El Viejo” fue Mayordomo y fiel servidor de Juan II de Aragón, hasta su muerte en 1442. En esta fecha, su hijo, Pierres “el Joven” hereda todos sus bienes así como el Mayorazgo de Marcilla, creado por su padre para aglutinar todas sus pertenencias.

CUADRO VII (en la siguiente página)

²⁰ *Codoin*, 106, 137.

²¹ Señor de las Villas de Peralta y Andosilla, Marcilla y Villanueva

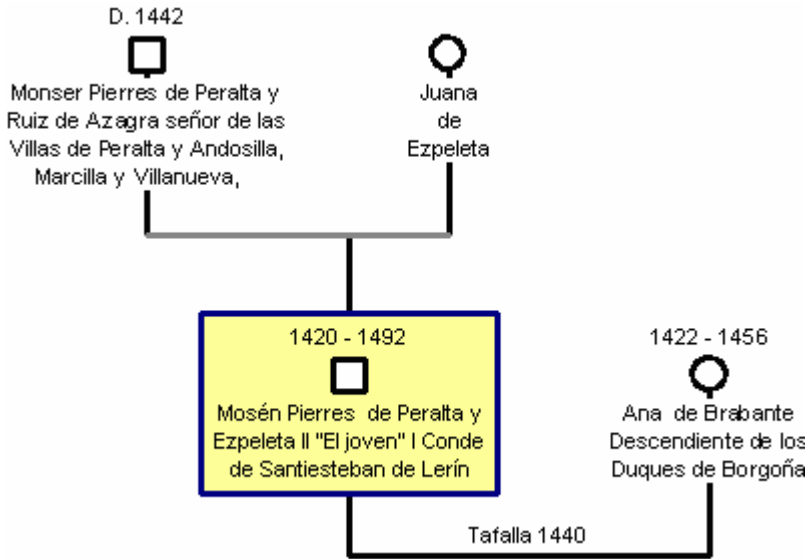

En 1457, el rey de Aragón Juan II (...y rey de Navarra por ser esposo de la reina doña Blanca) concede mediante venta a Mosén Pierres de Peralta “El Joven” las villas de Falces y Azagra. Así mismo le fue concedido el título de Conde de Santiesteban de Lerín, en Navarra, por Don Carlos, Príncipe de Viana, el 9 de febrero del año 1465. Pero aún está por llegar el encargo más delicado y personal del Rey Juan II de Aragón a Pierres “El Joven”. Se trata de la organización del enlace real de su hijo Fernando de Aragón con Isabel de Castilla (hija de Juan II de Castilla). Por parte de Isabel, actuaba como intermediario el Arzobispo de Toledo, D. Alonso Carrillo²².

Llegados a este punto, la genealogía nos da de nuevo una interesante sorpresa. El hijo de Alonso Carrillo de Acuña, Troylos (Zoilo) Carrillo²³, también Arzobispo de Toledo y Conde de Agosta, casó en 1467 con una hija de Monsén Pierres de Peralta “el Joven” llamada Juana de Peralta y Brabante,

²² Alonso Carrillo de Acuña, Arzobispo de Toledo, estuvo metido de lleno en las intrigas y organización de la boda de Isabel la Católica. Su papel fue muy cuestionado. A diferencia de la lealtad mostrada por Pierres “el Joven” a Juan II de Aragón a favor de su hijo Fernando de Aragón, el Arzobispo coqueteó con ambos bandos existentes en Castilla, el de Isabel y el de Juana la “Beltraneja” y nos deja todo un capítulo de la historia de España lleno de dudas y conspiraciones. Sin embargo, y como signo para despejar dudas, el Arzobispo está presente como Notario en la Concordia de Cebreros en 1468, donde Isabel es confirmada como legítima heredera del reino de Castilla.

²³ Importante era este Troylos, pues el mismo emperador Carlos V le escribió a Marcilla, el 5 de marzo de 1520, desde Valladolid, dándole cuenta de que iba a ser coronado en Aquisgrán como Emperador.

II Condesa de Santiesteban de Lerín. Uniéndose así dos de las familias más influyentes en Castilla y Aragón (y Navarra).

CUADRO VIII

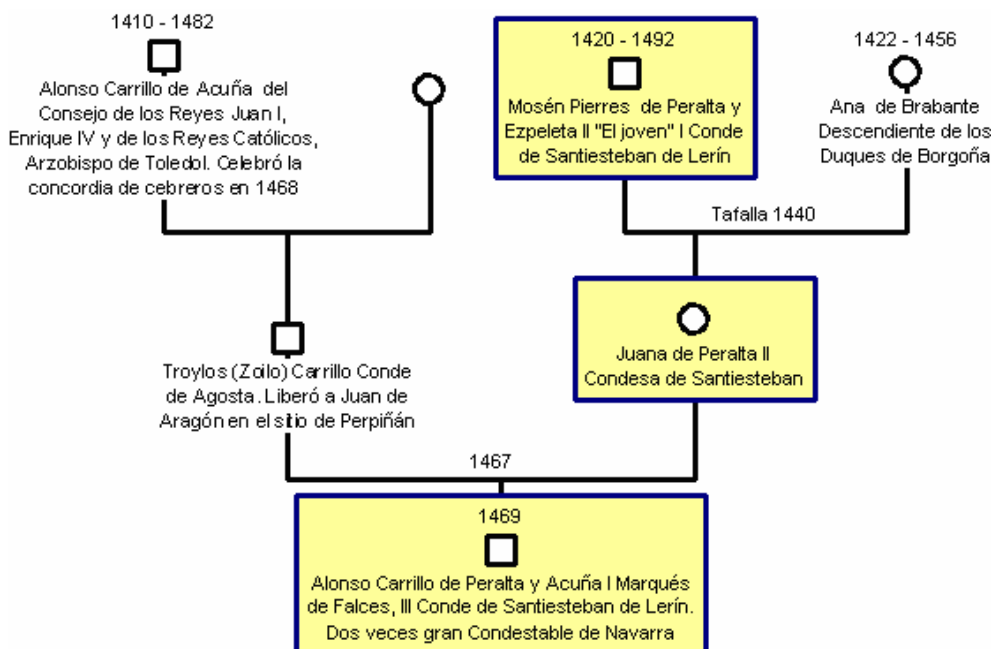

Y por fin a donde queríamos llegar, el rey Fernando de Aragón, como premio a sus excepcionales servicios y en agradecimiento por la ayuda prestada en el casamiento con Isabel, le dejó escoger a Mosén Pierres una pieza de su armería²⁴. Éste eligió para sí, la espada Tizona del Cid. Pierres escogió la Tizona bajo la condición de llevarla a Palacio con determinado ceremonial cada vez que sobre ella hubiesen de jurar los reyes de España. Se la llevó al Castillo de Marcilla, su residencia.

Queremos hacer notar que aunque la historia otorgue a Fernando la generosidad del ofrecimiento y entrega del arma, era Isabel su legítima propietaria, como heredera de su padre el rey Juan II de Castilla.

Veamos ahora en qué momento pudo entregarle la Tizona el rey Fernando a Pierres de Peralta. Hay varios momentos probables, todos ellos

²⁴ Muñoz y Roca-Tallada dice que fue luego entregada por Fernando *el Católico* a Pierre de Peralta En MARTÍNEZ FERRANDO. J.E.: *Jaime II de Aragón, su vida familiar*. Vol. I. Escuela de Estudios Medievales. Barcelona. 1948; 76 nota.

comprendidos entre la fecha de su boda con Isabel, 1469 y la muerte de Pierres en 1492. Por qué no pensar en el año 1469. En este año se produjo el matrimonio de los Reyes Católicos y al fin y al cabo este era el premio por tal unión. Además en este año se produjo el nacimiento de Alonso Carrillo de Peralta y Acuña (futuro I marqués de Falces), primer nieto de Pierres de Peralta y de Alonso Carrillo de Acuña y personaje que une las sangres de las dos dinastías responsables del enlace de los reyes Católicos.

Antes de acabar el capítulo, y haciendo uso de las herramientas que nos ofrece la genealogía, no quiero pasar por alto la relación de parentesco sanguíneo entre la descendencia del Cid y la propia esposa de Pierres de Peralta "El Joven", Ana de Brabante, como descendiente de los Duques de Brabante. Sin duda, pueden existir otras relaciones de parentesco además de la propuesta, sin embargo esta me resulta atractiva y demuestra como los poseedores de la Tizona, en este caso el I Marqués de Falces, lleva también sangre del Cid.

CUADRO IX

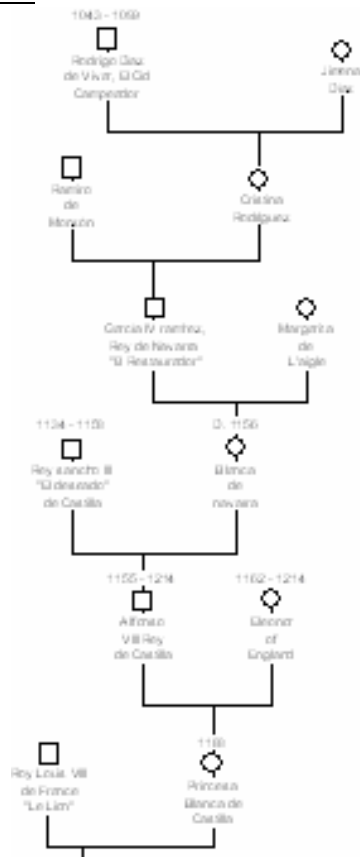

(continua)

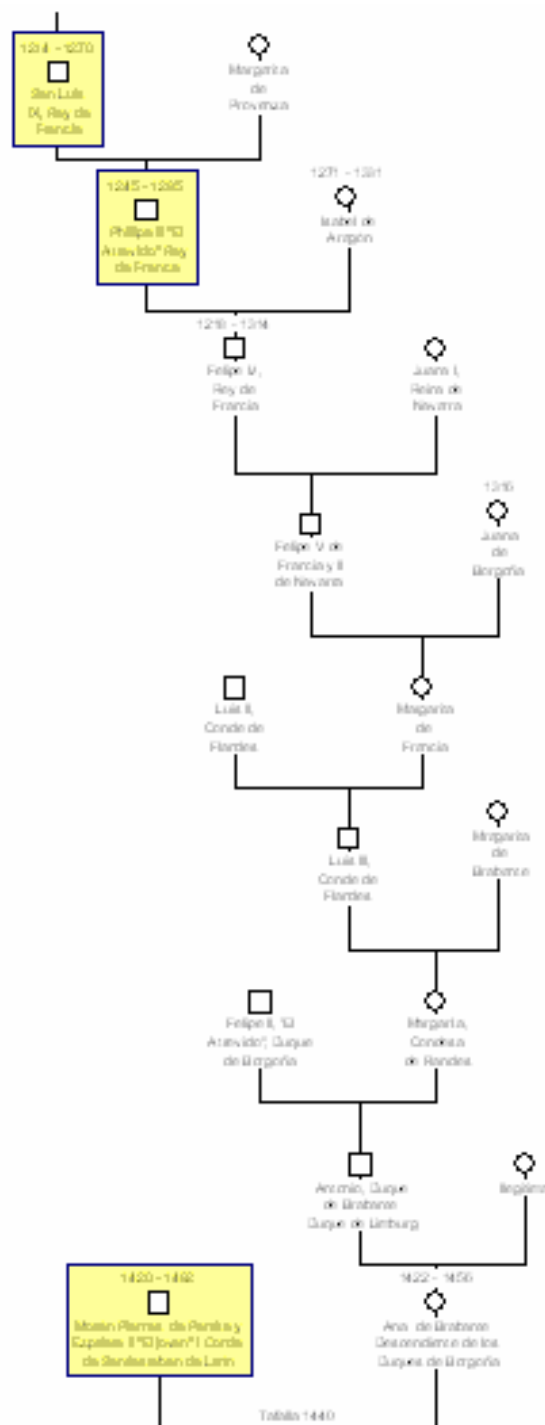

LA TIZONA LIGADA AL MARQUESADO DE FALCES

En el año 1503, Gonzalo de Bricio, por mandato de la reina Isabel la Católica, y un año antes de su muerte, elabora un inventario de todas las armas que se hallaban en el Alcázar de Segovia. Entre dichas armas se describe a "La Tizona". Hemos supuesto, que la entrega de la Tizona a la familia Peralta fue muy probablemente en 1469, y descartamos que la Tizona estuviera en la Corte en 1503 por una nueva entronización, pues aunque la reina Isabel ya se encontraba débil ese año, tras ella gobernaría y así estaba previsto, el rey Fernando.

La reina Isabel, encargó en el año 1503, un testamento descriptivo de todos sus bienes, con la intención de pagar deudas y cargos que hubiese contraído, a la vez que encomendaba sus joyas y objetos de valor a su esposo Fernando. Deducimos, por tanto que la espada podía estar en posesión de la familia Peralta, pero en estado de usufructo hasta entonces, y por eso bien fue llevada a Palacio al hacer la reina Isabel un recuento de sus bienes o bien la contabilizada como suya, aún estando físicamente en Casa de los Falces, el Castillo de Marcilla.

La amistad y relación del rey Fernando con la familia Peralta sigue tras la muerte de la reina Isabel y es en 1513 cuando el Rey concede el título de Marqués de Falces a Alonso Carrillo de Peralta y Acuña y, esta vez si entrega y liga al marquesado, la Tizona para siempre.

Gastón de Peralta (1510-1587), III marqués de Falces, fue a México como Virrey de la Nueva España durante los años entre 1566 y 1568. Su línea queda, tras algunas generaciones, sin sucesión y el marquesado Falces y su mayorazgo pasan a un hijo de Luis de Peralta y Velasco, hijo del I marqués. Esta rama, queda igualmente sin sucesión, y el marquesado pasa a través de otra hija de este mismo Luis, y de ahí a Manuela Rodríguez de Eván y Villalobos, X Marquesa de Falces.

Fray Prudencio de Sandoval (1560-1621), quien tuvo en sus manos la famosa espada, nombra en su crónica de los reyes de Castilla y León a "La Tizona". Su "Historia de los cinco Reyes" abarca el periodo desde Fernando I hasta Alfonso VII. Fray Prudencio confirma en su obra que "El marquesado de Falces tiene en su mayorazgo La Tizona", por cierto aprovecha la mención para concretar la condición de que esta fuera llevada a Palacio con motivo de cada entronización. En recuadro amarillo señalamos los que tuvieron posesión de la Tizona, coincidentes con los poseedores del título referido.

Señalamos por resultarnos de interés, en este último tramo de la genealogía del marquesado de Falces, el matrimonio formado Teresa Velluti y Tavira (hermana mayor del XII marqués de Falces) e Ignacio Muñoz de Baena

y Goyeneche, VI Marqués de Prado Alegre²⁵. En este matrimonio queda dividido por primera vez el mayorazgo de Falces, ya que el Castillo de Marcilla y las tierras navarras van a parar a Teresa y el título, la Tizona y otros bienes a José Carlos Velluti y Tavira, su hermano.

CUADRO X

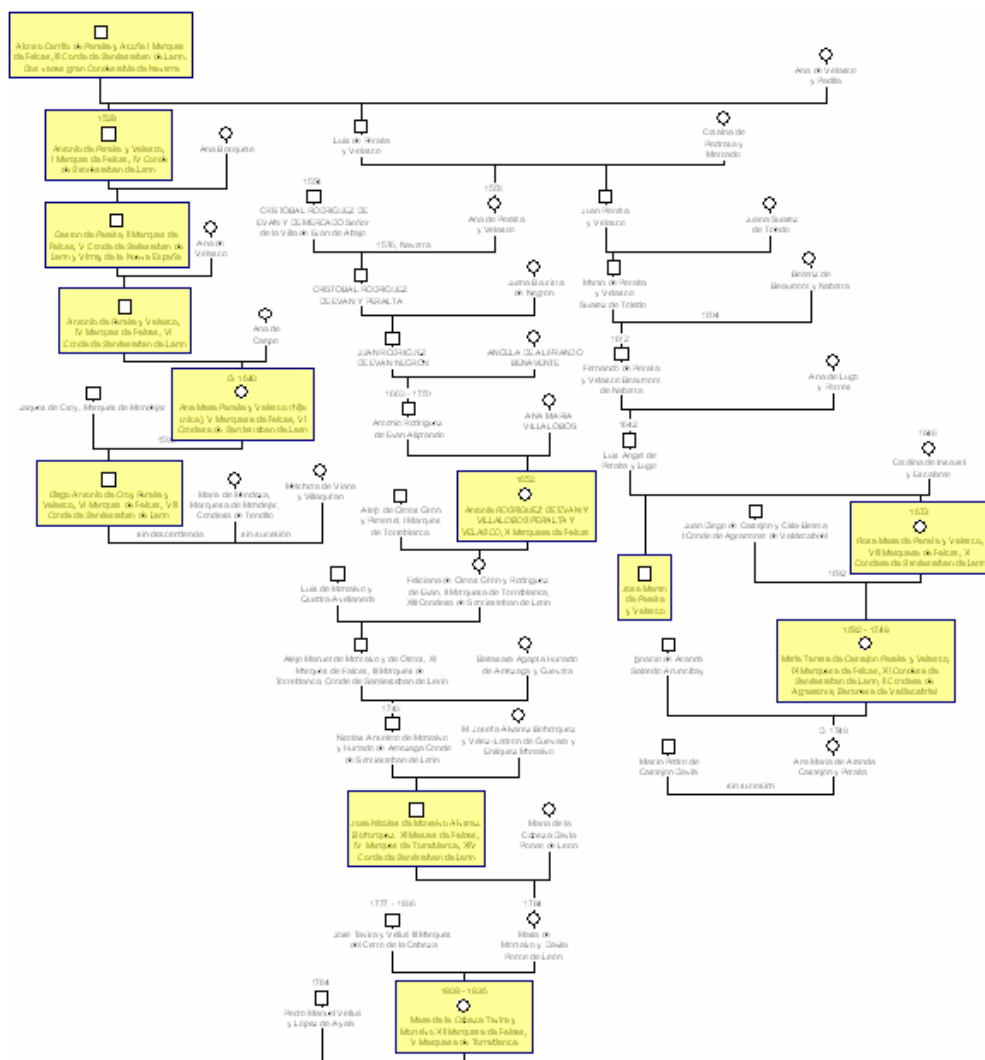

²⁵ Casados en Madrid en 1854.

LA TIZONA EN EL SIGLO XX

CUADRO XI

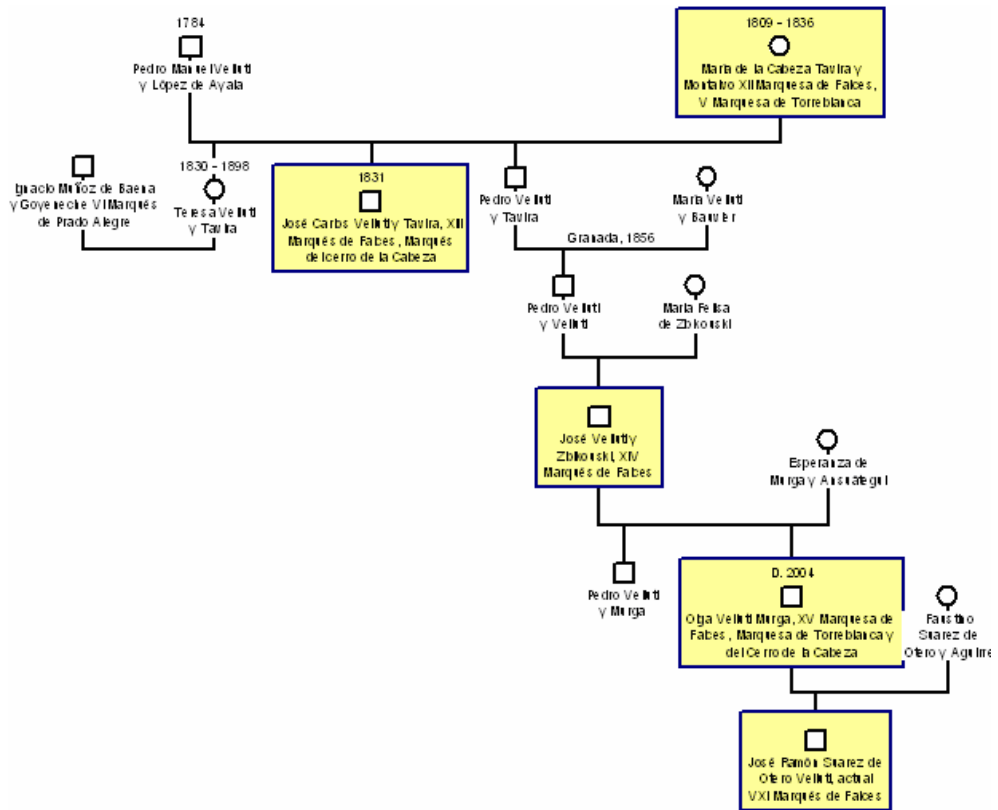

Con el marquesado de Falces permanece la Tizona hasta 1936. Con motivo de la Guerra Civil la Tizona se sustrajo de la casa de esta familia. El periódico "El Liberal" daba cuenta en septiembre de 1936 del hallazgo de la Tizona cuando entraron en la casa de los Falces en Madrid. Entre los objetos señalaban "una espada con documento acreditativo de haber pertenecido al Cid Campeador".

El ejército rojo la llevó a Barcelona con destino final a Rusia, sin embargo, cuando finalizó la guerra, apareció de nuevo en el Castillo de Figueras. Se encontró un envase sobre cuya tapa había un letrero que decía a los milicianos "esta es la espada del Cid, Respetadla". Fue trasladada al Museo del Ejército por Luis Peral, coronel ayudante de Franco. Ya en 1944, José

María Velluti Zbikowsky, marqués de Falces, formalizó su depósito en el museo, sin renunciar sin embargo a su titularidad.

La suerte de la espada Tizona, que perteneció a Rodrigo Díaz de Vivar, no acaba aquí, y tendrá, en cambio, un final nada discreto. Entramos en este punto en un tema de actualidad, ligado a la historia solo de soslayo, pero entiendo que en este caso de la historia de la Tizona, lo merece.

Pedro Velluti Murga, hijo de José María Velluti Zbikowsky y su hermana Olga firmaron, a mediados de los años 70, un documento en el que confirmaban la titularidad de la espada. Pedro, pasó sus últimos años en Gijón, convaleciente de una grave enfermedad. Durante su estadia en Gijón, el matrimonio formado por Salustiano Fernández Suárez y Jacinta Méndez cuidó de él y este les nombró herederos universales. Hasta ese momento, y dado que no tenía descendencia lo único claro es que en el título le sucedería su hermana Olga, evidentemente, nada se había hablado de la Tizona.

Olga, inmediatamente reclamó la espada y se inició un pleito que tenía como fondo los bienes materiales ligados a los títulos nobiliarios. En ese momento entra en juego el Estado Español de la mano del Ministerio de Cultura siendo Ministra Pilar del Castillo, quien a modo de expropiación aprueba el Real Decreto 1414/2002, de 20 de diciembre. Desde ese momento y hasta ahora, La Tizona se encuentra, y puede visitarse, en el Museo del Ejército, en Madrid.

Por su interés reproducimos el Real Decreto en el CUADRO XII (ver en página siguiente).

Sumario:

- **Artículo 1.** [Declaración de bien de interés cultural.](#)
- **Artículo 2.** [Descripción complementaria.](#)

En 24 de mayo de 2001 el Ministerio de Educación, Cultura y Deporte incoó expediente de declaración de bien de interés cultural, sección instrumentos militares, de la espada conocida como *La Tizona del Cid*.

Sobre esta espada existe una tradición historiográfica muy amplia que identifica la misma como la famosa espada de don Rodrigo Díaz de Vivar. La tradición asegura haber sido regalada por Fernando el Católico al primer Marqués de Falces.

Una parte de la hoja fue forjada en un centro andaluz en la primera mitad del siglo XI. Fue objeto durante el último tercio del siglo XV de una severa intervención consistente en la adición del recazo y de grabarle la tosca inscripción acreditativa que ahora se aprecia.

Por estar dicho bien depositado en un servicio público gestionado por la Administración del Estado la competencia para tramitar el expediente de que se trata corresponde, en aplicación de lo dispuesto en el [artículo 6.b de la Ley 16/1985, de 25 de junio, del Patrimonio Histórico Español](#), a la Administración General del Estado (Ministerio de Educación, Cultura y Deporte). La tramitación del citado expediente se ha llevado a efecto según lo establecido en la citada [Ley 16/1985](#) y en la [Ley 30/1992, de 26 de noviembre de Régimen Jurídico de las Administraciones Públicas y del Procedimiento Administrativo Común](#), modificada por [Ley 4/1999, de 13 de enero](#).

De acuerdo con lo previsto en los [artículos 2.2 de la Ley 16/1985, de 25 de junio](#), y [14 del Real Decreto 111/1986, de 10 de enero](#), a propuesta de la Ministra de Educación, Cultura y Deporte y previa deliberación del Consejo de Ministros en su reunión del día 20 de diciembre de 2002, dispongo:

Artículo 1. Declaración de bien de interés cultural.

Se declara bien de interés cultural, sección instrumentos militares, la espada conocida como *La Tizona del Cid*.

Artículo 2. Descripción complementaria.

La descripción complementaria del bien a que se refiere el presente Real Decreto es la que consta en toda la documentación que obra en el expediente.

Dado en Madrid, a 20 de diciembre de 2002.

ÚLTIMO CAPÍTULO...DE MOMENTO

Durante el año 2007 aparecen de nuevo en la prensa que algunos informes encargados por el Ministerio de Cultura no confirman de forma suficiente el origen de la Tizona y que este Ministerio retira su opción de compra por valor de 1,5 millones de euros. El Ministerio estima sin embargo que la espada es del siglo XV y que tiene también un alto valor existiendo únicamente 4 espadas de esas características en España.

Entran por tanto otros pretendientes que siguen confiando en trabajos que sí confirman la autenticidad de la Tizona, como la Junta de Castilla y León, con la intención de llevar la Tizona cerca de la tumba del Cid, en la capital de Castilla.

Finalmente es la propia Comunidad de Castilla y León junto a la Cámara de Comercio e Industria de Burgos que en mayo de 2007 se quedan con La Tizona por un valor de un millón seiscientos mil euros. Actualmente se encuentra expuesta en el museo de Burgos.



El erudito español y estudioso de la figura de El Cid, Menéndez Pidal, sosteniendo la Tizona.

BIBLIOGRAFÍA

- ÁLVAREZ MARTÍN, M.: «De regalo la espada del Cid por el casamiento con Isabel». *Revista Argaya*, nº 29. Valladolid, 2004.
- BOFARRULL Y MASCARÓ, P.: *Colección de documentos inéditos del Archivo General de la Corona de Aragón*. Publicada de Real Orden. Barcelona, 1853.
- CARRERAS CANDI, F.: «Espases meravelloses en lo regnat de Jaume lo Conqueridor». *Revue Hispanique*, nº 15. Nueva York-Paris, 1906.
- DURÁN, A.: *Catálogo por orden alfabético de varios pliegos sueltos que contienen romances, villancicos, canciones, etc., de poesía popular ó popularizada*. Vol. 1, M. Rivadeneyra. 1859.
- LA FUENTE, M.: *Historia General de España: Desde los tiempos más remotos hasta nuestros días*. Establecimiento tipográfico de Mellado. Madrid 1851.
- MARRERO, J.A.: «La Tizona en Palacio». *Militaria*, nº 15. Madrid, 2000, pp. 157-167.
- MARTÍNEZ FERRANDO. J.E.: *Jaime II de Aragón, su vida familiar*. Vol. I. Escuela de Estudios Medievales. Barcelona. 1948
- S.A.: «Los Reyes Católicos en Valladolid», en *Cuadernos Vallisoletanos*, nº 4. Valladolid, 1986.
- SAGASTI LACALLE, M.J. y SAGASTI LACALLE, B.: «El Linaje de los Peralta en los siglos XV y XVI, Blasones de la pinceladura del Castillo de Marcilla». *Príncipe de Viana*, nº 224. Pamplona, 2001; pp. 665-684.
- SOUTHEY, R.: *Chronicle of the Cid, from the Spanish*. Lowell. Boston, 1846.
- YANGUAS, J.M.: *Diccionario de Antigüedades del Reino de Navarra*. Imprenta de Francisco Erasmun. Pamplona, 1840.

