



Juan Pedro Laporte
Héctor E. Mejía
Jorge E. Chocón*

RECONOCIMIENTO ARQUEOLÓGICO
EN ZONA DE FRONTERA:
LA CUENCA DEL RÍO CHIQUIBUL EN PETÉN,
GUATEMALA

Resumen

El río Chiquibul, el principal afluente del sistema Mopán, delinea parte de la frontera entre Belice y Guatemala, atravesando un territorio de aproximadamente 68 kilómetros de largo. Debido a disputas fronterizas entre los dos países, el conocimiento arqueológico del asentamiento prehispánico de la región se limita al lado guatemalteco del río. Se descubrió que la densidad de la población prehispánica era alta, con siete entidades políticas identificadas para el periodo Clásico Tardío. Esta densidad de asentamiento no solamente refleja la complejidad social de dicho periodo sino también marca parte de una secuencia ocupacional que abarca 15 siglos, desde el Preclásico hasta el Postclásico. Las siete entidades en cuestión son: El Triunfo, Maringa, El Naranjal, El Mamey y El Ceibo, que se localizan en la cuenca baja del río; La Rejoya, que se ubica en el área este de la cuenca; y El Mozote, localizado en la cuenca alta. Este informe describe cada una de las tres unidades geográficas de la cuenca del río Chiquibul, con referencias específicas a cada entidad y los sitios arqueológicos asociados con éstos.

* Juan Pedro Laporte (guatemalteco) es doctor en Arqueología por la Universidad Nacional Autónoma de México y se especializa en Arqueología de las Tierras Bajas Mayas. Actualmente es coordinador del proyecto Atlas Arqueológico de Guatemala e investiga sobre la cerámica del sureste de Petén. Su dirección de correo electrónico es laporte@inteln.net.gt.

Héctor E. Mejía (guatemalteco) obtuvo la licenciatura en Arqueología en la Universidad de San Carlos de Guatemala y se especializa en Arqueología de las Tierras Bajas Mayas. Actualmente trabaja como arqueólogo de campo para el proyecto Atlas Arqueológico de Guatemala y realiza un reconocimiento del municipio de San Francisco, Petén. Su dirección de correo electrónico es hectormeja@gawab.com.

Jorge E. Chocón (guatemalteco) es licenciado en Arqueología por la Universidad de San Carlos de Guatemala y se especializa en Arqueología de las Tierras Bajas Mayas. Actualmente se desempeña como arqueólogo de campo para el proyecto Atlas Arqueológico de Guatemala y realiza investigaciones en el sitio arqueológico de Machaquilá en Poptún, Petén. Su dirección de correo electrónico es enchocon@hotmail.com.

Una versión preliminar de este artículo fue presentada como ponencia en el XVI Simposio de Arqueología en Guatemala 2002.

© Mesoamérica 48 (ENERO-DICIEMBRE DE 2006), PÁGS. 1-46



ARCHAEOLOGICAL RECONNAISSANCE IN A BORDER AREA:
THE CHIQUIBUL RIVER BASIN IN PETÉN, GUATEMALA

Abstract

The Chiquibul River, the major fluvial component of the Mopán system, delineates part of the border between Belize and Guatemala, traversing a stretch of territory some 68 kilometers in length. Archaeological knowledge of the pre-Hispanic settlement of the region, because of border disputes between the two countries, is limited to the Guatemalan side of the river. Pre-Hispanic population density was found to be high, with seven political entities identified for the late Classic period. This density of settlement not only reflects the social complexity of the late Classic but also marks part of an occupational sequence spanning 15 centuries, from the Preclassic to the Postclassic. The seven polities in question are El Triunfo, Maringa, El Naranjal, El Mamey, and El Ceibo, which lie in the lower reaches of the basin; La Rejoya, which lies in the eastern area of the basin; and El Mozote, which lies in the upper section of the basin. This report describes each of the three geographical units of the Chiquibul River basin, with specific references to each polity and the archaeological sites associated with them.

Una parte de la zona de frontera entre Guatemala y Belice está representada por el paso del río Chiquibul, que en su tránsito de sur a norte recorre parte de los municipios de Dolores y Melchor de Mencos (Fig. 1). Éste es el mayor de los afluentes del río Mopán y, por descender en forma más abrupta desde las Montañas Mayas, tiene un caudal de mayor fuerza que el propio río receptor. Recorre un territorio de 68 km de largo. Es parte integral de la Reserva de Biosfera Chiquibul-Montañas Mayas.

Esta reserva se extiende a lo largo de la frontera con Belice y es el área protegida más grande del sur de Petén, con 61,800 hectáreas, que se comunica directamente con las amplias áreas del Parque Nacional Chiquibul del lado beliceño. La reserva integra a una marcada diversidad de hábitat silvestres. Los bosques de las Montañas Mayas son únicos dentro del área de Petén, abarcando al menos dos estratos distintos de latifoliadas y una comunidad de bosque mixto en la que se agregan rodales de pino. Así, en términos florísticos, el área del Chiquibul tiene más similitud con la Biosfera Maya al norte que con las Montañas Mayas al sur. Entre estos bosques se encuentran áreas intervenidas por la agricultura y ganadería, con pequeños asentamientos humanos formados.

La cuenca del río Chiquibul se divide en tres secciones: (1) el alto Chiquibul, con 30 km de largo, que se desplaza entre vegetación tropical húmeda de la zona montañosa; (2) el bajo Chiquibul, con 38 km de largo, que recorre una planicie de la sabana húmeda; y (3) la cuenca oriental del río Chiquibul, con 25 km de largo, que recoge la escorrentía del territorio beliceño (véase Fig. 1). En el extremo superior de esta última se encuentra el parte aguas con el río Macal, el otro afluente mayor del sistema del río Mopán, que procede de otra sección de las Montañas Mayas. Así, las dos primeras cuencas tienen una marcada dirección de sur a norte, mientras que la tercera procede de este a oeste.



FIGURA 1
Cuencas baja, oriental y alta del río Chiquibul

La determinación del asentamiento arqueológico asociado al río Chiquibul es reciente y no existen otros trabajos sistemáticos que cubran esta región, fuera de aquellos derivados de la investigación en la sección beliceña centrada en Caracol y otros sitios cercanos.¹ Más recientemente, los reconocimientos a cargo del proyecto Atlas Arqueológico de Guatemala (programa permanente del Instituto de Antropología e Historia que viene funcionando en el sureste de Petén desde 1987) han cubierto la cuenca del río Chiquibul,² aunque debido a las limitaciones geográficas impuestas por la sensible frontera entre ambos países, el recorrido está limitado a la sección guatemalteca. El reconocimiento del río Chiquibul corresponde a las temporadas de 1998 y 1999. El Atlas Arqueológico de Guatemala ha dado a conocer en ocasiones anteriores los aspectos metodológicos aplicados en el reconocimiento del sureste de Petén,³ siendo predominante el sistema de reconocimiento por cobertura total, el cual se torna altamente efectivo cuando se han identificado los atributos específicos que indiquen la posición de los conjuntos arqueológicos en una región.⁴ Este tipo de actividad proporciona nociones sobre la estructura social y económica de un mosaico de centros arqueológicos representados por áreas de carácter ceremonial y administrativo, así como por sectores habitacionales y productivos.

¹ J. Eric S. Thompson, "Archaeological Investigations in the Southern Cayo District, British Honduras: First and Second Field Archaeological Expeditions to British Honduras", en *Anthropological Series* 17: 3 (1931), págs. 215–362; y Arlen F. Chase y Diane Z. Chase, editores, *Investigations in the Classic Maya City of Caracol, Belize: 1985–1987*. Monograph 3 (San Francisco: Pre-Columbian Art Research Institute, 1987).

² Héctor E. Mejía, "Asentamiento prehispánico en la cuenca baja del río Mopan, Petén, Guatemala" (Tesis de licenciatura, Área de Arqueología, Escuela de Historia, Universidad de San Carlos, Guatemala, 1999); Juan Pedro Laporte y Héctor E. Mejía, editores, "Registro de sitios arqueológicos del sureste de Petén", en *Reporte No. 14, Atlas Arqueológico de Guatemala* (Guatemala: Instituto de Antropología e Historia, 2000); y Jorge E. Chocón, "Los sitios arqueológicos de la cuenca del río Chiquibul, Petén, Guatemala" (Tesis de licenciatura en Arqueología, Escuela de Historia, Universidad de San Carlos, Guatemala, 2001).

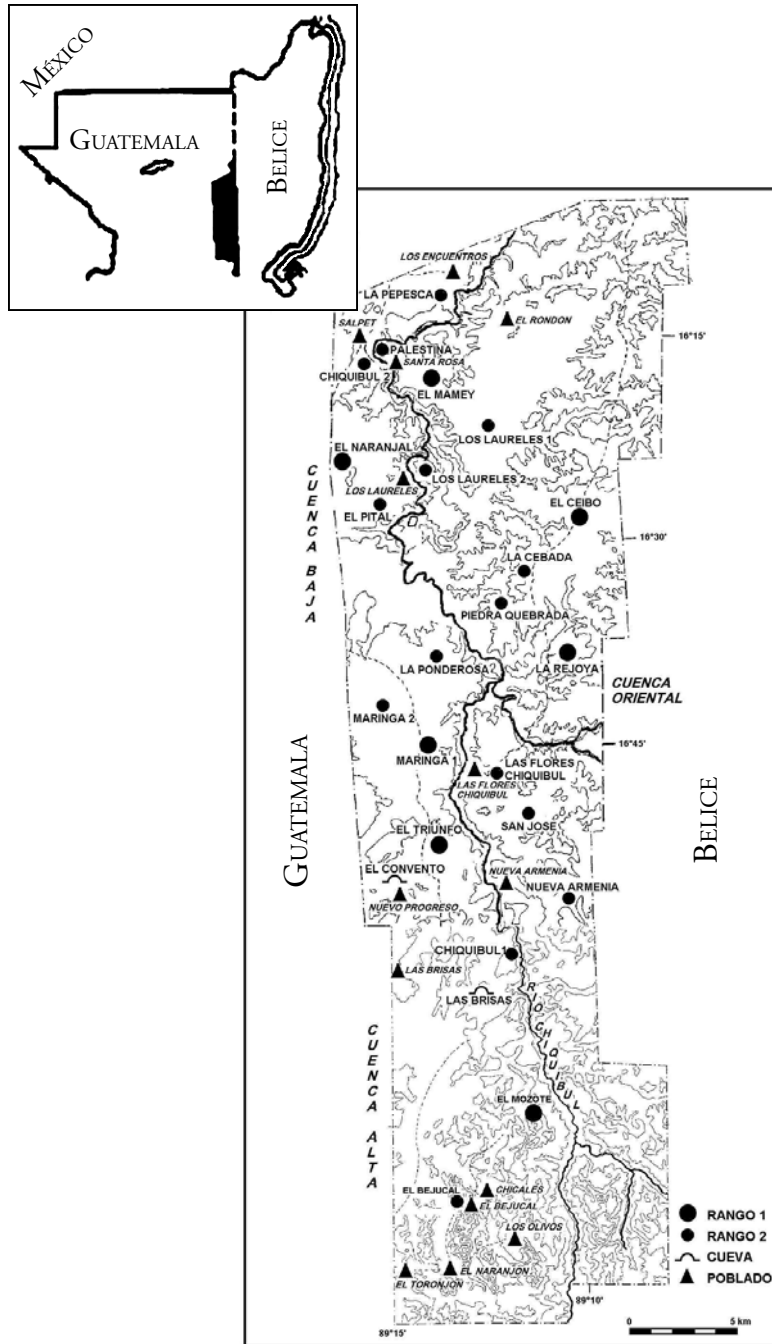
³ Juan Pedro Laporte, "Organización territorial y política prehispánica en el sureste de Petén", en *Atlas Arqueológico de Guatemala* 4 (Guatemala: Instituto de Antropología e Historia, 1996); y Laporte y Mejía, "Registro de sitios arqueológicos del sureste de Petén".

⁴ George L. Cowgill, "Toward Refining Concepts of Full-Coverage Survey", en Suzanne K. Fish y Stephen A. Kowalewski, editores, *The Archaeology of Regions: A Case for Full-Coverage Survey* (Washington, D. C.: Smithsonian Institution Press, 1990), págs. 249–260; Stephen A. Kowalewski y Suzanne K. Fish, "Conclusions: The Archaeology of Regions", en Fish y Kowalewski, editores, *The Archaeology of Regions*, págs. 261–277; y Laporte, "Organización territorial y política prehispánica en el sureste de Petén".

La densidad de población prehispánica en la cuenca del río Chiquibul parece ser alta, según lo indica la presencia de multitud de centros arqueológicos, así como la jerarquía que existe entre ellos y las amplias zonas de habitación que se les asocian. Este asentamiento está relacionado con un sistema geográfico mixto —montañoso y fluvial— que permite el acceso a distintos recursos naturales. Los amplios sectores de serranía permiten observar un sistema de terrazas o muros de contención escalonados que sirvieron para evitar la erosión del terreno y para el cultivo con un mayor grosor de suelo. En los sitios ubicados en las márgenes del río Chiquibul, este rasgo ha sido una constante.

Como resultado del estudio de asentamiento se identificaron siete entidades políticas en la cuenca del río Chiquibul para el Clásico Tardío (Fig. 2; Cuadro 1). Éste es un reflejo de la complejidad social del periodo, así como de la amplia ocupación sucedida durante los 15 siglos de desarrollo entre el Preclásico y el Postclásico. Estas entidades son El Triunfo, Maringa, El Naranjal, El Mamey y El Ceibo en la cuenca baja, La Rejoja en la cuenca oriental y El Mozote en la cuenca alta.

Para determinar estas entidades y definir su territorio, se aplicó el peso específico obtenido con el Método de Gravedad —una forma ponderada de los polígonos de Thiessen— a manera de conocer el área de influencia de cada centro rector, los centros secundarios sobre los cuales actuó, así como precisar las condiciones geográficas específicas y productivas de cada entidad.⁵ En este modelo se emplean distintas variables mediante una escala de valores que integra información sobre arquitectura, funcionalidad, monumentos y otras variables más sobre la manipulación del espacio, la ubicación y disposición de los individuos, actividades y su acomodo; es decir, se refieren al tipo de grupos monumentales y de plazas públicas. Estas variables permiten conformar áreas que reflejan de una manera coherente la probable organización territorial del conjunto de centros arqueológicos que fueron reconocidos.

Es de resaltar que el mosaico de entidades políticas determinadas corresponde exclusivamente al periodo Clásico Tardío, cuando todos los sitios estuvieron habitados. Hay sitios que existían desde periodos anteriores, y otros que continuaron ocupados en etapas posteriores. La correspondencia cronológica del asentamiento del Chiquibul ha sido asignada mediante una serie de pozos de sondeo perforados en las plazas principales de cada área central, acompañada por una actividad secundaria de recolección de superficie. El material cerámico recuperado es objeto de un análisis mediante el sistema del tipo:variedad con el fin de obtener resultados de carácter cronológico que se presentan de manera

⁵ Véase Laporte, “Organización territorial y política prehispánica en el sureste de Petén”, pág. 9.

general en cada sección del río Chiquibul.⁶ La cantidad de pozos perforados en cada uno de los sitios es variable, dependiendo principalmente de la dimensión y complejidad del asentamiento, con un mínimo de tres pozos en los sitios menores.



FIGURA 2

Entidades políticas del río Chiquibul en Petén, Guatemala

⁶ Lilian A. Corzo, “Cuadros de análisis cerámico: control de muestras y resultado general en un nivel de variedad”, en Juan Pedro Laporte, editor, *Reporte 16, Atlas Arqueológico de Guatemala* (Guatemala: Instituto de Antropología e Historia, 2002), págs. 225–261.

CUADRO 1
Las cuencas, entidades políticas y sitios del río Chiquibul

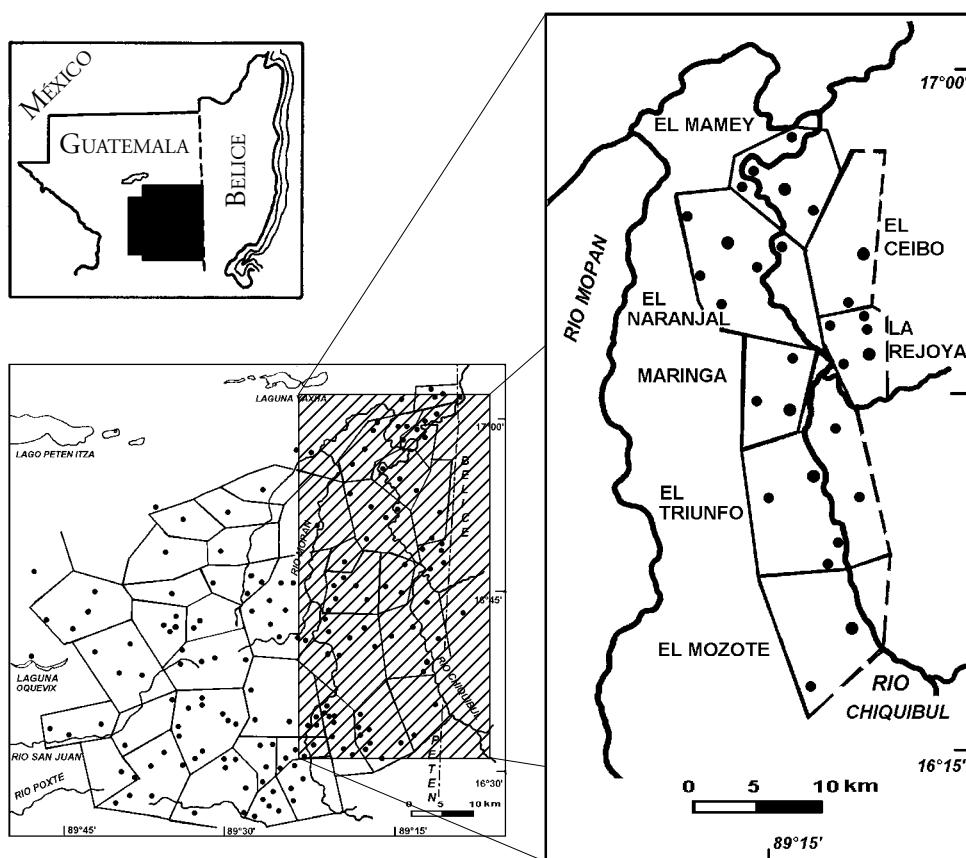
	Entidades políticas	Sitios
CUENCA BAJA 360 km ²	EL TRIUNFO 130 km ²	El Triunfo Chiquibul 1 Las Flores Chiquibul Nueva Armenia San José
	MARINGA 46 km ²	Maringa 1 Maringa 2 La Ponderosa
	EL CEIBO 57 km ²	El Ceibo La Cebada
	EL MAMEY 60 km ²	El Mamey Chiquibul 2 Palestina La Pepesca Los Laureles 1
	EL NARANJAL 90 km ²	El Naranjal El Pital Jinayá Los Laureles 2 El Ronrón
CUENCA ORIENTAL Indeterminado	LA REJOYA 41 km ²	La Rejoya Piedra Quebrada
CUENCA ALTA 100 km ²	EL MOZOTE 76 km ²	El Mozote Las Brisas El Bejucal

Uno de los factores por los que interesa conocer el asentamiento asociado con el río Chiquibul es su relación con Caracol, uno de los mayores centros del periodo Clásico de las Tierras Bajas, situado en la zona montañosa al este de la cuenca del río Chiquibul. Además de su tamaño y complejidad, Caracol es conocido por el importante papel histórico que tuvo desde el siglo V hasta el

final del periodo Clásico Terminal, tal vez en el siglo XII.⁷ Ahora bien, Caracol no es la única ciudad importante cercana al río Chiquibul, puesto que otras ciudades también proclamaron su hegemonía sobre territorios mayores —por ejemplo, Naranjo, Ucanal y Xunantunich, todas asociadas a la cuenca del río Mopán.⁸

Algunos postulados consideran que Caracol fue un estado centralizado cuyo territorio incluía el dominio de otros centros de menor tamaño, situados en las cuencas cercanas de los ríos Chiquibul y Macal —en Guatemala y en Belice—, así como de otro amplio sector de las Montañas Mayas. Este concepto de organización política se refiere a una entidad de tipo unitario, cuyo centro está fuertemente integrado y donde existe una especialización económica entre las áreas que componen la entidad, con un intercambio extensivo y una evidente interdependencia.⁹ La autoridad final o legitimidad es retenida por los gobernantes centrales, con alguna parte del poder transmitido hacia los delegados en los otros sitios.

Sin embargo, no todas las perspectivas del estudio de la organización política prehispánica responden al patrón de estados centralizados de tamaño mayor, a manera de considerar que también coexistió un tipo de formación que apunta hacia la existencia de entidades de escala pequeña.¹⁰ Consideramos que

⁷ Arlen F. Chase y Diane Z. Chase, editores, *Investigations at Caracol, Belize: 1988–1993*. Monograph 8 (San Francisco: Pre-Columbian Art Research Institute, 1995), pág. 6.

⁸ Ian Graham, *Corpus of Maya Hieroglyphic Inscriptions*. Vol. 2, Part 2: *Naranjo, Chunhuitz, Xunantunich* (Cambridge: Peabody Museum, Harvard University, 1978); Linda Schele y Mary Ellen Miller, *The Blood of Kings* (Fort Worth: Kimbell Art Museum, 1986); y Juan Pedro Laporte y Héctor E. Mejía, *Ucanal: una ciudad del río Mopán en Petén, Guatemala*, Serie Reportes (Guatemala: Asociación Tikal, 2002).

⁹ Laporte, “Organización territorial y política prehispánica en el sureste de Petén”; y Juan Pedro Laporte, “El concepto de entidad segmentaria en la historia arqueológica del noroeste de las Montañas Mayas”, en *Mayab* 10 (1996), págs. 25–32.

¹⁰ Aidan W. Southall, “A Critique of the Typology of States and Political Systems”, en M. Banton, editor, *Political Systems and the Distribution of Power* (London: Tavistock, 1965), págs. 115–140; Olivier de Montmollin, *The Archaeology of Political Structure: Settlement Analysis in a Classic Maya Polity* (Cambridge: Cambridge University Press, 1989); Joseph W. Ball y Jennifer T. Taschek, “Late Classic Lowland Maya Political Organization and Central-Place Analysis: New Insights from the Upper Belize Valley”, en *Ancient Mesoamerica* 2: 2 (1991), págs. 149–165; Gil Stein, “Segmentary States and Organizational Variation in Early Complex Societies: A Rural Perspective”, en G. Schwartz y S. Falconer, editores, *Archaeological Views from the Countryside: Village Communities in Early Complex Societies* (Washington, D. C.: Smithsonian Institution Press, 1994), págs. 10–18; Laporte, “Organización te-

en la cuenca del río Chiquibul predomina este otro tipo de organización política basado en entidades de escala reducida, cuyas esferas de influencia intersectan y se sobreponen.

En este sentido, estas entidades —denominadas como de tipo segmentario— son un débil agregado de sitios, los cuales son réplicas unos de otros en cuanto a su estructura política y aun física; el centro y los subcentros son casi equivalentes, estando en competencia en cuanto a la autoridad. En ellas se reconoce la soberanía territorial, aunque limitada y relativa, con poca centralización e integración. La economía es autosuficiente, con un intercambio limitado. Son entidades relativamente inestables, con tendencia a la separación de sus componentes, por lo que son flexibles y fluctuantes.

Ahora bien, ¿cómo se han definido los distintos sitios asentados en la zona del río Chiquibul? Además de adscribir zonas habitacionales a cada ciudad Maya, son los conjuntos de carácter ritual y administrativo los que pueden indicar la presencia de un conjunto urbano individual dentro de la organización política y cultural de tipo regional.¹¹ Así, los conjuntos arquitectónicos considerados son cuatro: los Conjuntos de tipo Grupo E, los terrenos para el Juego de Pelota, los Conjuntos de tipo Acrópolis y la presencia de calzadas de cohesión interna. De manera adicional se expone la asociación de monumentos lisos y tallados en estos centros arqueológicos. De éstos, el de distribución más compleja es el Conjunto de tipo Grupo E. Con la expansión y antigüedad que caracteriza a estos conjuntos, se considera que correspondían a un tipo de arquitectura monumental y presumiblemente pública, que estaban dirigidos y eran utilizados por una porción importante de la población maya. Estructural y funcionalmente, estos conjuntos consisten de dos elementos: la Pirámide Oeste y la Plataforma Este. Esta composición engloba las características diagnósticas de los conjuntos indistintamente denominados como Conjuntos de tipo Grupo E;¹² Observato-

rritorial y política prehispánica en el sureste de Petén”; y Laporte, “El concepto de entidad segmentaria en la historia arqueológica”.

¹¹ Juan Pedro Laporte, “Dispersión y estructura de las ciudades del sureste de Petén”, en A. Ciudad Ruiz, J. Iglesias y M. C. Martínez, editores, *Reconstruyendo la ciudad maya: el urbanismo en las sociedades antiguas* (Madrid: Sociedad Española de Estudios Mayas, 2001), págs. 137–162.

¹² Karl Ruppert, “Special Assemblage of Maya Structures”, en C. Hay *et al.*, editores, *The Maya and Their Neighbors* (New York: Appleton Century, 1940), págs. 222–231; William L. Rathje, David A. Gregory y Frederick Wiseman, “Trade Models and Archaeological Problems: Classic Maya Examples”, en Thomas Lee y Carlos Navarrete, editores, *Mesoamerican Communication Routes and Cultural Contacts*, (Provo, Utah: Papers of the New World Archaeological Foundation, 1978), págs. 147–175; Arlen F. Chase, “Archaeology in

rios;¹³ Complejos de Ritual Público;¹⁴ o Complejos de Conmemoración Astronómica.¹⁵ La estandarización de la planta de estos conjuntos sugiere que su presencia en un sitio indica su participación en prácticas culturales compartidas en un área amplia.

Con el fin de ilustrar este tipo de organización política y territorial se incluye ahora una descripción geográfica de cada subcuenca del río Chiquibul, así como las referencias a las distintas entidades y a los sitios que les conforman. La ilustración de cada uno de los sitios se limita a las secciones centrales, puesto que la dispersión de los grupos de habitación reportados impide incluir los planos completos de cada sitio.

LA CUENCA BAJA DEL RÍO CHIQUIBUL

Esta zona se desarrolla en un medio ambiente de sabana húmeda, con un relieve ligeramente quebrado en donde predomina la serranía de mediana altura (entre 250 y 500 metros sobre el nivel del mar). En el área existen vegas de aluvión, aunque éstas son de menor dimensión que aquellas de las cercanas cuencas de los ríos Mopán y Salsipuedes (véase Fig. 2). Como el caudal del Chiquibul trae mayor velocidad que el del Mopán, en su confluencia —llamada Los Encuentros— se forma una zona de inundación en donde es complejo separar una cuenca de la otra. Aquí, el río ya es navegable, lo cual no es así en su curso más alto. El área del bajo Chiquibul cubre 360 km² y actualmente se utiliza para amplios potreros.

the Maya Heartland”, en *Archaeology* 38: 1 (1985), págs. 32–39; y Arlen F. Chase y Diane Z. Chase, “External Impetus, Internal Synthesis, and Standardization: E Group Assemblages and the Crystallization of Classic Maya Society in the Southern Lowlands”, en Nikolai Grube, editor, *The Emergence of Lowland Maya Civilization: The Transition from the Preclassic to the Early Classic*, Acta Mesoamericana, Vol. 8 (Möckmühl: Verlag Anton Saurwein, 1985), págs. 87–101.

¹³ Anthony Aveni y Horst Hartung, “Uaxactun, Guatemala, Group E and Similar Assemblages: Archaeoastronomical Reconsideration”, en Anthony Aveni, editor, *World Archaeoastronomy* (Cambridge: Cambridge University Press, 1989), págs. 441–461.

¹⁴ Juan Pedro Laporte y Paulino I. Morales, “Definición territorial en centros Clásicos de Tierras Bajas: Aplicación metodológica a la región de Dolores”, en *VII Simposio de Investigaciones Arqueológicas en Guatemala, 1993* (Guatemala: Museo Nacional de Arqueología y Etnología, 1994), págs. 247–273.

¹⁵ Vilma Fialko, “Mundo Perdido, Tikal: un ejemplo de conjuntos de conmemoración astronómica”, en *Mayab* 4 (1988), págs. 13–21.

ENTIDAD POLÍTICA EL TRIUNFO

Ocupa un crucial sector de unión entre las cuencas alta y baja del río (véanse Figs. 1 y 2), con lo cual representa un paisaje quebrado con abundantes cerros aislados, muchas laderas y joyas con una notable riqueza agrícola. Se define un área de 130 km² para esta entidad, ocupando ambas márgenes del río. En este territorio se encuentran los cinco sitios de El Triunfo, Chiquibul 1, Las Flores Chiquibul, Nueva Armenia y San José. El núcleo de la entidad es El Triunfo.

EL TRIUNFO

Se localiza en la ribera oeste del río Chiquibul (Fig. 3). Desde la década de 1970 se mencionó la presencia de montículos en esta zona.¹⁶ El amplio asentamiento habitacional de El Triunfo comprende 32 grupos e incluye un área de actividad para la manufactura de artefactos de pedernal. El área central consiste de ocho plazas, entre las que sobresale un Conjunto de tipo Grupo E, con cinco estructuras dispuestas sobre una plataforma de nivelación (Plaza A). La Plataforma Este, de 52 metros de largo y con sólo la estructura central sobre ella, alcanza 7 metros de altura. Como un caso poco usual, existe una escalinata posterior que desciende hacia otra plaza. A su vez, la Pirámide Oeste tiene cuatro cuerpos y una altura superior a 7 metros. La presencia de dos espigas de piedra en la Plaza A permite considerar que alguna vez hubo monumentos en este conjunto.

El Triunfo cuenta con otros dos conjuntos de interés. En la Plaza B se encuentra el patio para el Juego de Pelota, de tipo abierto y en eje norte-sur. Por otra parte, una acrópolis está situada en la cima de un cerro al oeste del sector central (Grupo 5); se conecta con las plazas centrales mediante una calzada de 320 metros de largo, la cual alcanza la parte media del cerro, desde donde se inicia un sistema de plataformas de nivelación, a manera de rampas. Esta calzada cruza un antiguo arroyo, sobre el cual pudo estar habilitado algún tipo de puente. Hay otra calzada de menor extensión que se encuentra hacia el sur del área central.

El sondeo indica que algunos elementos del sitio fueron habilitados desde el Preclásico Tardío, mientras que el mayor volumen constructivo corresponde al Clásico Tardío. No se documenta ocupación durante el Clásico Terminal. En un área cercana a El Triunfo, hacia la aldea Nuevo Progreso, se encuentran dos

¹⁶ Ian Graham, *Corpus of Maya Hieroglyphic Inscriptions*, Vol. 2, Part 3: *Ixkun, Ucanal, Ixtutz, Naranja* (Cambridge, Massachusetts: Peabody Museum, Harvard University, 1980).

cuevas con evidencias de arte rupestre llamadas El Convento.¹⁷ En una de ellas hay cinco petrograbados con diseños geométricos, mientras que la otra tiene 22 palmas de manos pintadas con técnica negativa y en color negro. Los materiales recolectados en su interior refieren al Clásico Tardío y Clásico Terminal.



FIGURA 3
Área central de El Triunfo

CHIQUIBUL 1

Se sitúa en la zona de unión de las cuencas baja y alta del río Chiquibul, en el margen oeste del río, entre abundantes serranías y cerros aislados. El sitio se compone de tres grupos dispuestos en un eje norte-sur, unidos a través de dos calzadas (Fig. 4). Además, fueron determinados 19 grupos en el área periférica. Sin embargo, no se define ningún Conjunto de tipo Grupo E. El área central del asentamiento es más bien el conjunto de tipo acrópolis, con un patio definido por siete estructuras. Existen dos calzadas dispuestas en una orientación norte-sur: la del norte con 90 metros de largo y la del sur con 75 metros de largo. En Chiquibul 1 no fue efectuado ningún sondeo, por lo que se desconoce su espectro cronológico.

¹⁷ Héctor E. Mejía, "Arte rupestre en el sureste de Petén: las cuevas de El Convento y San Miguel", en *Utz'ib* 3: 1 (2001), págs. 32–40.

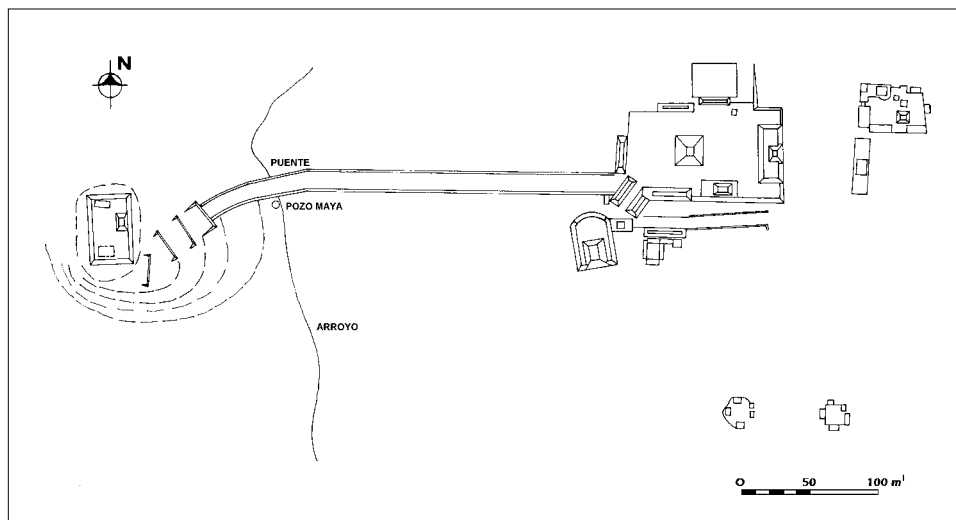

FIGURA 4
Segmentos en la entidad El Triunfo: Chiquibul 1

LAS FLORES CHIQUIBUL

Se encuentra a 2 km de la ribera este del río, en un área de terreno quebrado. El asentamiento consiste de un área central con dos plazas y de siete grupos de habitación que se concentran hacia el suroeste de aquella (Fig. 5). Esta última es un Conjunto de tipo Grupo E compuesto por cuatro estructuras. La mayor es la Plataforma Este de 40 metros de largo, con sólo la plataforma central sobre ella para alcanzar 6.50 metros de altura. En el lado oeste del patio, la estructura correspondiente del conjunto es de planta rectangular. A 50 metros hacia el suroeste existe una aguada de 14 metros de diámetro. Hacia el noroeste, un grupo de cinco estructuras se une al área central mediante una calzada de 60 metros de largo. El sondeo efectuado indica que el sitio fue construido y ocupado durante el Clásico Tardío. Existe evidencia de su ocupación en el Clásico Terminal.

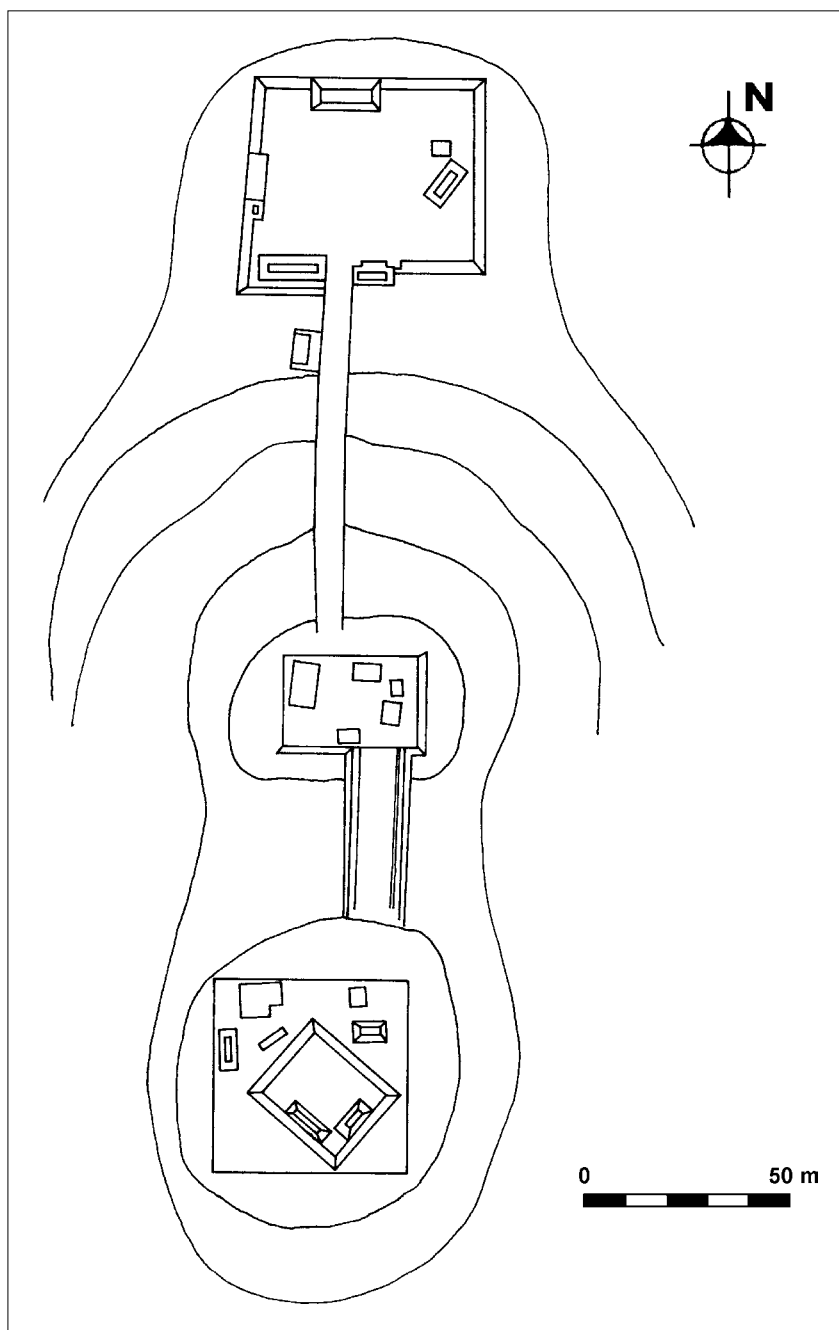

FIGURA 5

Segmentos en la entidad El Triunfo: Las Flores Chiquibul

NUEVA ARMENIA

Ubicado a 2 km hacia el este del caserío Nueva Armenia en la margen este del río Chiquibul, en una parte plana dentro del área montañosa. Está compuesto por un área central con dos plazas y por otros ocho grupos de carácter habitacional (Fig. 6). Un Conjunto de tipo Grupo E es el epicentro del sitio,

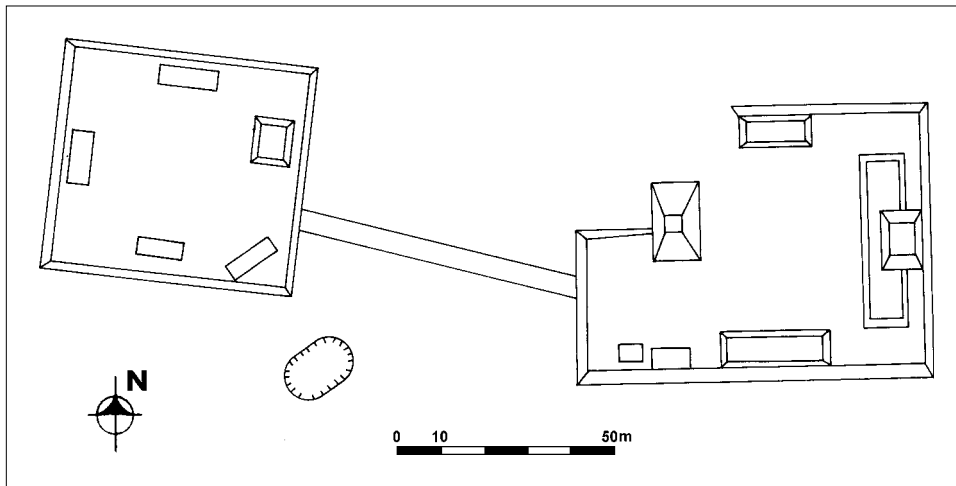
con siete estructuras, siendo la mayor la del lado oeste con 6.50 metros de altura, con planta rectangular. A su vez, la Plataforma Este es de tamaño pequeño, con 28 metros de largo. Su configuración no es convencional por la ausencia de la proyección posterior que es usual en este tipo de basamento, aunque con la plataforma central que sostiene alcanza 5.50 metros de altura. Otra plaza formada por cinco estructuras se localiza a 150 metros al noroeste del conjunto central, unida con éste por una calzada que corre en dirección norte-sur, con una longitud de 150 metros. El sondeo indica que Nueva Armenia fue construido y ocupado durante el Clásico Tardío. No hay evidencia de ocupación para el Clásico Terminal.



FIGURA 6

Segmentos en la entidad El Triunfo: Nueva Armenia

SAN JOSÉ

Dispuesto a 6 km hacia el sureste de la aldea Las Flores Chiquibul, está compuesto por dos plazas en el área central y por siete grupos con función habitacional (Fig. 7). Un Conjunto de tipo Grupo E es el área central del sitio, compuesto por seis estructuras, con la Plataforma Este de 44 metros de largo y 8 metros de altura en la sección de la plataforma central que sostiene. La Pirámide Oeste alcanza 9 metros de altura. Una calzada de 180 metros de largo corre de norte a sur y comunica con la Plaza B; se le asocia un pozo prehispánico. El sondeo indica que el sitio fue construido y ocupado durante el Clásico Tardío. Hay evidencia de población durante el Clásico Terminal.

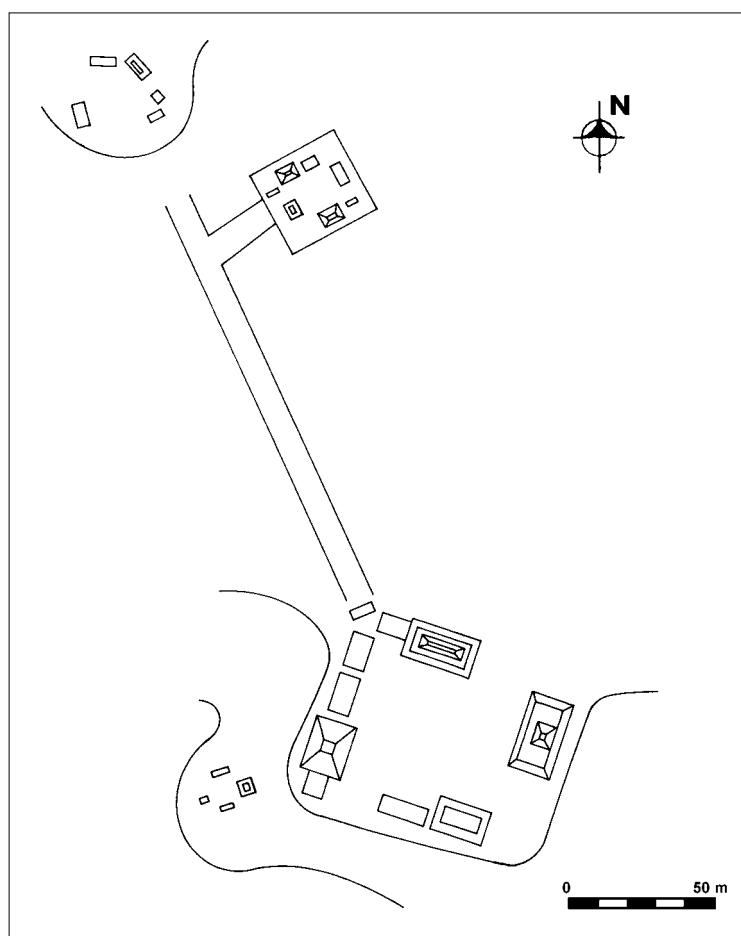

FIGURA 7

Segmentos en la entidad
El Triunfo: San José

ENTIDAD POLÍTICA MARINGA

Ocupa un sector llano en el que sobresalen cerros calizos aislados (véanse Figs. 1 y 2). Su dimensión en un sentido este-oeste está limitada por la presencia del parte aguas que divide las cuencas de los ríos Chiquibul y Mopán. Por su relieve más plano, existen zonas que tienden a ser pantanosas, pero también hay otras partes con suelos productivos. A esta entidad corresponde un área de 46 km², limitada a la ribera oeste del río. En este territorio se encuentran tres sitios: Maringa 1, Maringa 2 y La Ponderosa. El núcleo de la entidad es Maringa 1.

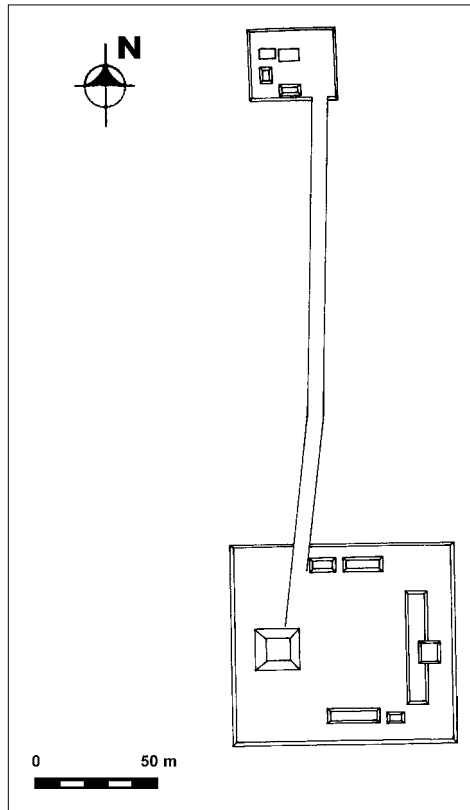
MARINGA 1

Se encuentra en la zona más cercana al río, sobre el terreno más elevado (Fig. 8). Éste es un asentamiento amplio en el cual fueron determinadas siete plazas en el área central y 66 grupos dispersos en la zona de habitación. Las plazas del área central están en la cima de una colina, divididas unas de otras por plataformas que las sitúan a distinto nivel, unidas por rampas. Resalta la ausencia de un terreno para el Juego de Pelota. El Conjunto de tipo Grupo E (Plaza A) es la zona principal, con cinco estructuras. La Plataforma Este mide 40 metros de largo y tiene 8 metros de alto en la sección de la plataforma central que sostiene este basamento, mientras que la Estructura Oeste es de forma rectangular, con 5 metros de altura. Otro grupo importante es la Plaza Este, una especie de acrópolis con cinco estructuras, siendo la mayor la que ocupa el lado este de la plaza. Éste es un ejemplo del patrón denominado triádico. Una espiga de piedra caliza se encuentra en el sector frontal de la acrópolis, testigo de algún antiguo monumento. Ambos conjuntos principales están unidos mediante una calzada de 45 metros de largo. Otra calzada parte del conjunto central hacia un punto no determinado al norte, con 50 metros de largo.



FIGURA 8
Área central de Maringa 1

Un conjunto relevante es el Grupo 41, situado al noreste del área central, compuesto por estructuras mayores de 7 metros de altura, que muestran tener cámaras posiblemente abovedadas. En este grupo hay dos chultunes, un rasgo que se comparte con otros sectores del sitio, en donde se anotaron 13 chultunes más. El sondeo realizado indica que el sitio fue construido en su mayor parte en el Clásico Tardío y que existió también una ocupación generalizada para el Clásico Terminal. Fue determinada la presencia de actividad del Postclásico restringida al Grupo 41.

MARINGA 2

Ubicado al oeste de Maringa 1, prácticamente sin existir una clara separación entre ellos. Las áreas pantanosas son más frecuentes y el asentamiento se encuentra disperso tanto en las partes húmedas como sobre los abundantes cerros calizos aislados. Solamente se ubicó un grupo como parte de un área central, mientras que la zona de habitación es muy densa, con 97 grupos definidos. Se considera a un Conjunto de tipo Grupo E como el sector central del sitio, aunque su configuración es informal. La Estructura Este no es convencional al considerar que se compone de un montículo central de 3.60 metros de altura, acompañado por dos montículos menores al norte y al sur, mientras que su contraparte al oeste apenas si alcanza 0.30 metros de altura y es de planta rectangular. El sondeo efectuado indica que la construcción y ocupación del sitio corresponde al Clásico Tardío. También es significativa la ocupación del Clásico Terminal.

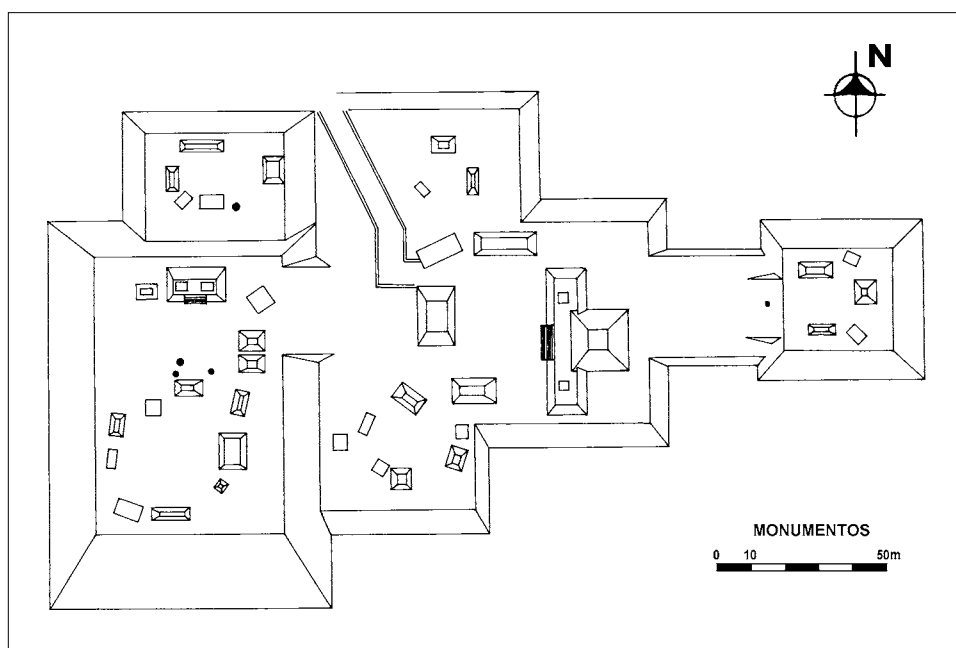
Algunos rasgos en Maringa 2 son interesantes. Dos aguadas desecadas se encuentran en la planicie. Un altar de formato circular y la espiga de una estela se encuentran junto a una de ellas. Otro elemento de asociación más doméstica que ritual fue sorpresivamente detectado en el asentamiento, cuando en la zona más baja resaltó entre la tierra una serie de hileras de piedra que en algunos casos comunican y en otras delimitan a los patios habitacionales (Fig. 9). En otras áreas del llano estas hileras se pierden o se tornan confusas. Promedian 0.80 metros de ancho, comprobándose en un caso que las piedras están sentadas sobre el barro natural. Este hallazgo difiere en cuanto al patrón de habitación prehispánica para toda la zona, siendo compartido solamente por un sitio cercano, El Triunfo. Este tipo de elemento se ha discutido en ocasiones anteriores,¹⁸ siendo claro que existe una amplia variedad en cuanto a su forma, inten-

¹⁸ Laraine A. Fletcher, "Linear Features in Zone 1: Description and Classification", en W. Folan, E. Kintz y L. Fletcher, editores, *Coba: A Classic Maya Metropolis* (New York: Academic Press, 1983), págs. 89–102; Arthur A. Demarest, Matt O'Mansky, Claudia Wolley,

ción constructiva y función, por lo que puede tratarse de elementos de función múltiple en su mayor parte ligados a la delimitación de espacios habitacionales, de producción especializada o de protección y defensa.



FIGURA 9

Segmentos en la entidad Maringa: Maringa 2

LA PONDEROSA

Se asienta 2 km al este del camino entre Grano de Oro y Las Flores Chiquibul, en la margen oeste del río Chiquibul, y está compuesto por sólo dos grupos. El área central se define por un Conjunto de tipo Grupo E formado por

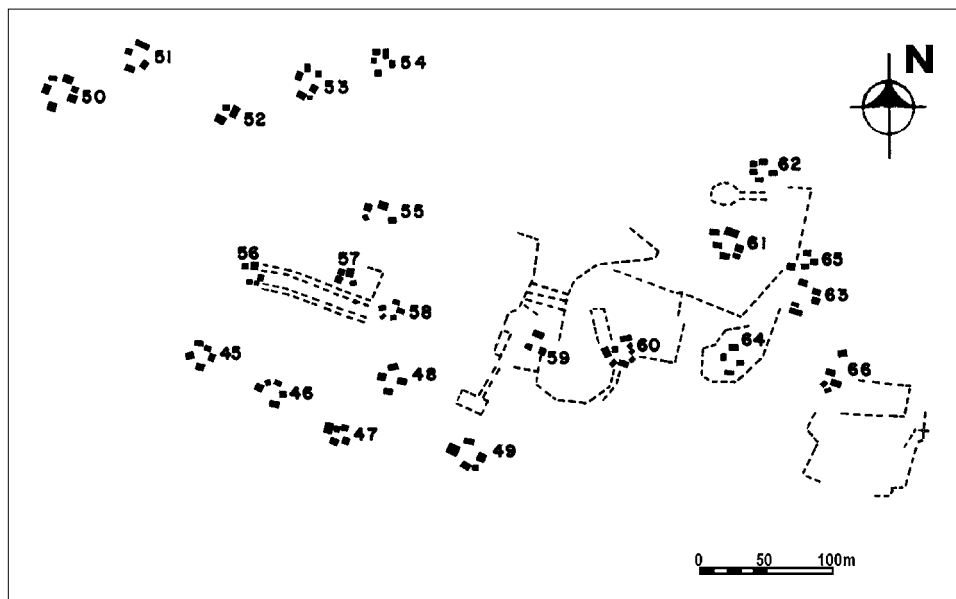
Dirk Van Tuerenhout, Takeshi Inomata, Joel Palka y Héctor Escobedo, "Classic Maya Defensive Systems and Warfare in the Petexbatun Region: Archaeological Evidence and Interpretations", en *Ancient Mesoamerica* 8: 2 (1997), págs. 229–253; Bruce Dahlin, "The Barricade and Abandonment of Chunchucmil: Implications for Northern Maya Warfare", en *Latin American Antiquity* 11: 3 (2000), págs. 283–298; y Laporte y Mejía, "Registro de sitios arqueológicos del sureste de Petén".

dos estructuras (Fig. 10). La Plataforma Este, de 3.60 metros de altura en la sección central, no cuenta con proyección posterior y tampoco sostiene a las usuales plataformas laterales sobre el basamento. A su vez, la Estructura Oeste es de planta rectangular y tiene solamente 0.30 metros de altura. Hacia el sur se encuentra un grupo de tipo acrópolis, tiene 10 montículos dispuestos alrededor de un patio cerrado, con la estructura que ocupa el lado norte de 4 metros de altura y un montículo piramidal de 5 metros de altura en el lado este. Hay un arroyo a 60 metros al sur de la Acrópolis. No se efectuó ningún sondeo en La Ponderosa, por lo que no se conoce su periodo de ocupación.



FIGURA 10

Segmentos en la entidad Maringa: La Ponderosa

ENTIDAD POLÍTICA EL NARANJAL

Cubre un sector de serranía de baja altura que forma el parte aguas entre las cuencas de los ríos Chiquibul y Mopán (véanse Figs. 1 y 2). Su territorio desciende hacia el río, por lo que es relativamente quebrado. A esta entidad se adjudica un área de 90 km², limitada a la ribera oeste. Su posición es importante para la geografía política de esta región, dado que la entidad El Naranjal limita con otros territorios que alcanzan al río Mopán, específicamente El Calabazal, Grano de Oro y Dos Hermanas. Además, es en esta sección en donde confluye la cuenca oriental del Chiquibul. En este territorio se encuentran cinco sitios: El Naranjal, El Pital, Jinayá, Los Laureles 2 y El Ronrón. El núcleo de la entidad es El Naranjal.

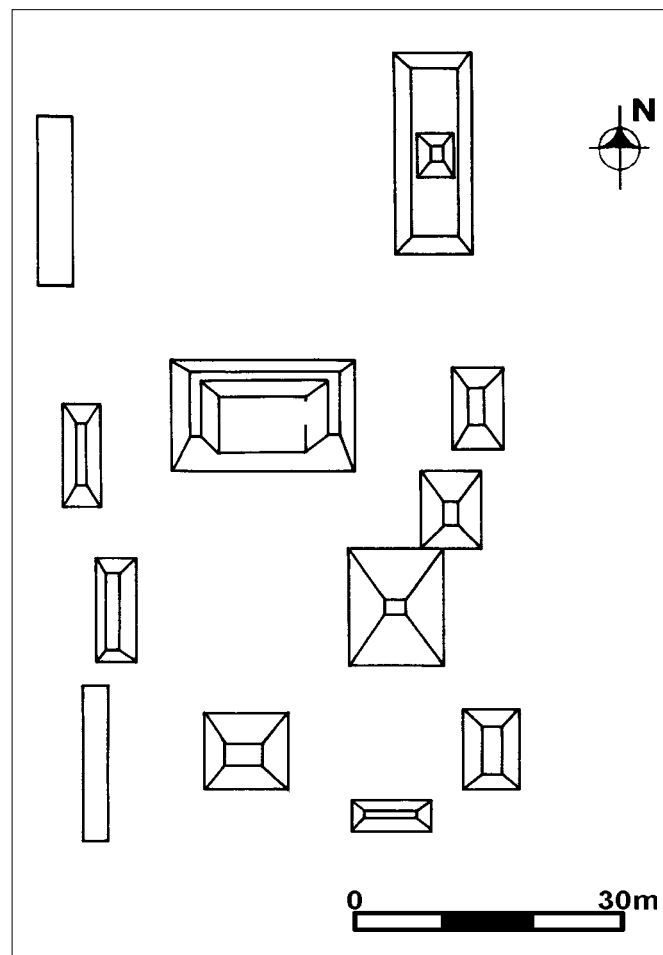
EL NARANJAL

Localizado sobre algunos cerros aislados en la margen oeste del río Chiquibul, a 3 km de la aldea El Naranjo que está situada en el camino de terracería que une a Calzada Mopán con Melchor de Mencos. El reconocimiento dio como resultado el mapeo del área central, los caminamientos se extendieron a la periferia detectando únicamente tres grupos de carácter habitacional a 1 km hacia el este, en donde resalta la existencia de un taller de producción de artefactos de pedernal que posiblemente se asocia con una zona de extracción de la materia prima. El asentamiento del área central es amplio, formado por diez grupos (Fig. 11). Actualmente el centro del sitio es utilizado para la siembra de maíz y fue parcialmente destruido por un camino vecinal.

Un Conjunto de tipo Grupo E representa el centro del sitio, se compone de siete estructuras. La extensa Plataforma Este tiene 90 metros de largo, sostiene dos plataformas de baja altura en sus extremos y en la parte media sustenta un templete, para alcanzar 15 metros de alto, en donde, debido a las múltiples depredaciones, han quedado expuestos algunos restos de la cámara principal, como también restos del arranque de una crestería. Dentro de uno de los túneles de depredación se identifica una estructura de 3.50 metros de largo con escalinatas en la parte posterior que al parecer muestra la primera ocupación de la plaza. En lo que se refiere a la Pirámide Oeste, se infiere que tiene planta radial, siendo la estructura de mayor tamaño en el asentamiento, con 16 metros de altura. Al frente de la Plataforma Este se construyeron tres plataformas de baja altura sobre las que tal vez se levantaron algunos monumentos. Existen los restos de dos estelas que pudieron ser talladas, así como de otra estela y dos altares lisos. Como parte de la configuración de este conjunto, se encuentra en el lado norte del patio a un patio para el Juego de Pelota, de tipo abierto, con un eje norte-sur.

Otro conjunto relevante es el Grupo 10, con una estructura piramidal, los restos de una estela tallada y un altar liso, que se comunica con el área central a través de una calzada de 250 metros de largo. En una sección ésta tiene una amplia nivelación para salvar el paso entre los dos cerros que sostienen a ambos grupos. Los sondeos efectuados en el área central de El Naranjal indican que existe construcción del Preclásico Tardío, mientras que la etapa de mayor desarrollo es el Clásico Tardío. No se conoció ocupación para el Clásico Terminal.



FIGURA 11
Área central de El Naranjal

EL PITAL

Localizado sobre la margen oeste del río Chiquibul, 3 km al sureste de El Naranjal, es un asentamiento menor compuesto por tres grupos que forman el área central dispuestos en la cima de un cerro y por otros tres grupos periféricos (Fig. 12). El conjunto principal responde a una probable acrópolis compuesta por siete estructuras. Aunque un peculiar basamento define el lado sur del patio, éste no corresponde a algún Conjunto de tipo Grupo E. A su vez, la Estructura Norte muestra varios cuartos expuestos debido a las múltiples depredaciones que ha sufrido. El Pital no fue objeto de sondeo.

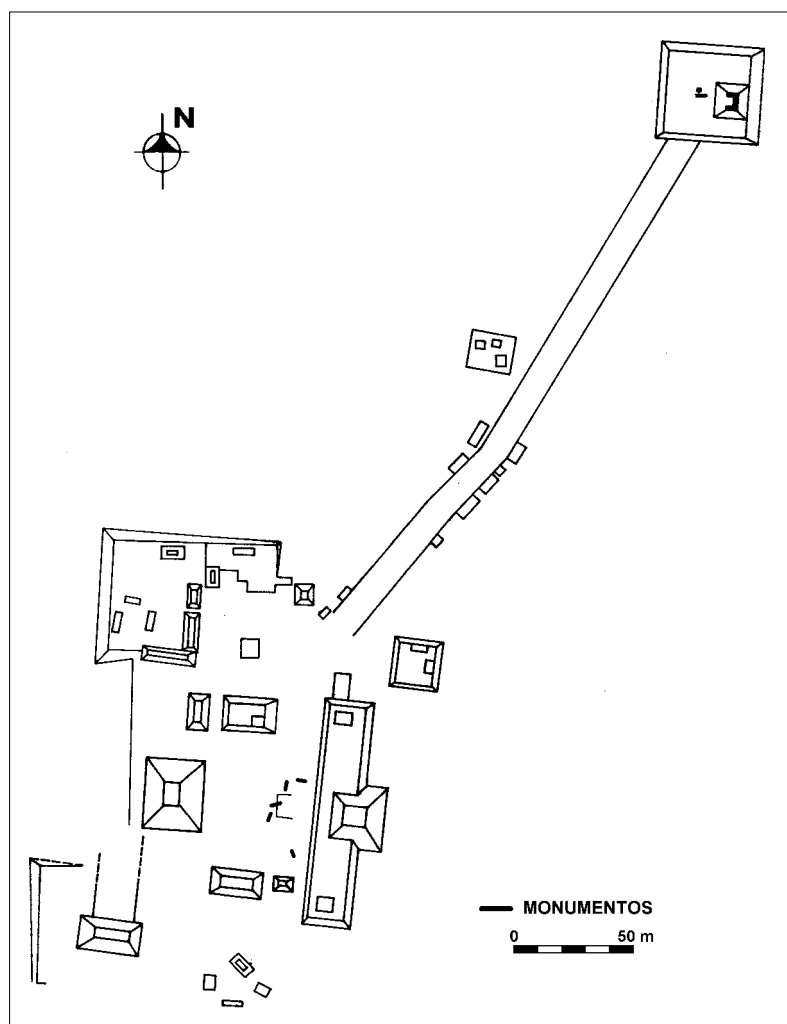

FIGURA 12

Segmentos en la entidad El Naranjal: El Pital

JINAYÁ

Situado 1.5 km hacia el norte del caserío Salpet, en una sección que corresponde a la cuenca del bajo río Mopán, aunque su posición respecto de los centros principales le refiere a la entidad El Naranjal del río Chiquibul. El patrón de asentamiento de este sitio es de carácter disperso, con dos plazas como área central y 33 grupos periféricos. El Conjunto de tipo Grupo E es el sector central del sitio (Fig. 13), compuesto por cuatro estructuras, con la Plataforma Este de 32 metros de largo, cuyo basamento de 2 metros de altura no sostiene a

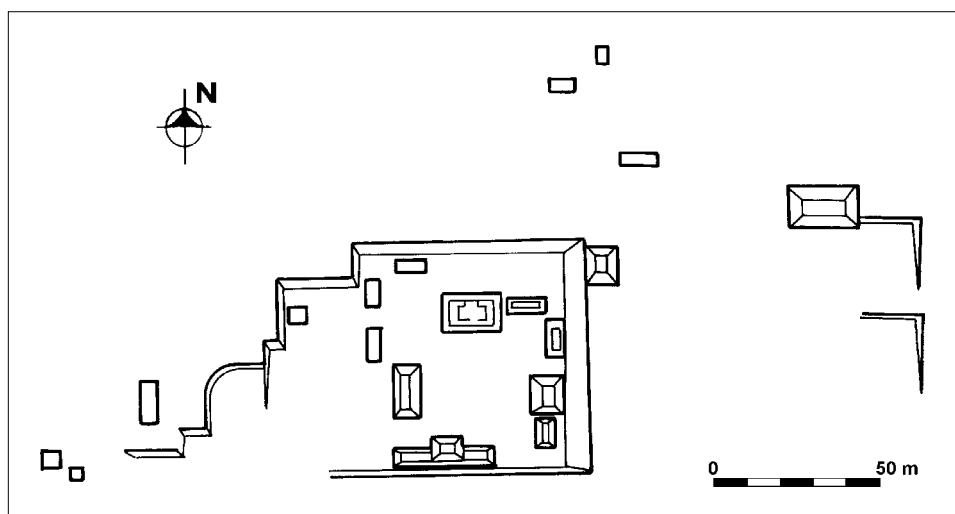
las usuales plataformas laterales. A su vez, la Estructura Oeste, de 1.50 metros de altura, es de planta rectangular. Hay un grupo de tipo acrópolis situado a 1.5 km al noreste del área central, compuesto por 13 estructuras de diferente altura, siendo la mayor de 3.60 metros. Seis de los múltiples grupos residenciales poseen algún chultun. El sondeo indica que el sitio fue construido y ocupado durante el Clásico Tardío. Se refiere población para el Clásico Terminal.



FIGURA 13
Segmentos en
la entidad El Naranjal: Jinayá

LOS LAURELES 2

Se encuentra en la sección alta de un cerro de mediana altura en la margen este del río Chiquibul, a inmediaciones del parcelamiento Los Laureles, a 4 km hacia el este de la aldea El Naranjo. El área central del asentamiento lo conforma solamente un grupo (Fig. 14): un Conjunto de tipo Grupo E compuesto por cinco estructuras, con la Plataforma Este, un reducido basamento de 16 metros de largo y 2.60 metros de altura en su sección central, que no presenta una proyección posterior ni sostiene plataformas laterales. La Estructura Oeste, de 0.60 metros de altura, es de planta cuadrangular. No se realizó ningún sondeo en Los Laureles 2.

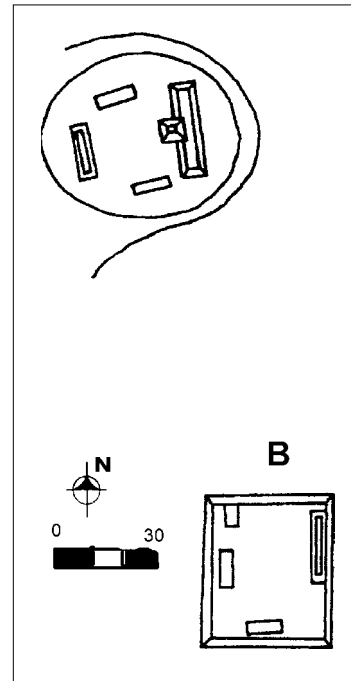

FIGURA 14
Segmentos en la entidad
El Naranjal: Los Laureles 2

EL RONRÓN

El asentamiento de El Ronrón se encuentra dispuesto sobre una serie de colinas de baja altura. Se encuentra geográficamente en una cordillera que divide las vertientes del río Mopán al oeste y la del río Chiquibul al este. Luego de posicionar a El Ronrón dentro de la red de sitios arqueológicos de la región del medio río Mopán, se observa que corresponde a la entidad El Naranjal.

El Ronrón está compuesto por 10 grupos, en donde sobresale la existencia de una plaza referida a los Conjuntos de tipo Grupo E (Fig. 15); éste es el Grupo 1, con cinco estructuras. La Estructura Este es la representativa del gru-

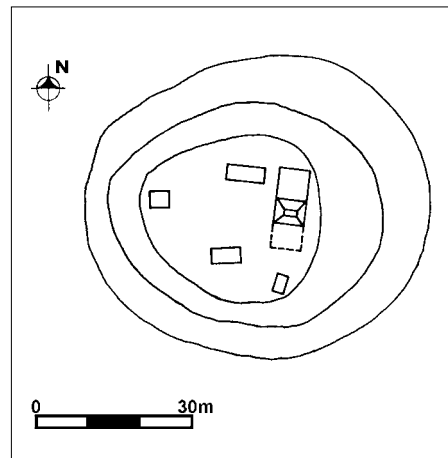

FIGURA 15

Segmentos en la entidad El Naranjal: El Ronrón

po, alcanza los 5 metros de altura en la plataforma central que se encuentra sobre el basamento de 30 metros de largo. Los grupos restantes tienen características habitacionales y sus dimensiones son menores en general. Un rasgo de interés es la presencia de reservorios asociados a tres de los grupos, como también la presencia de plataformas basales que sustentan las plazas. Otro rasgo interesante es la presencia de chultunes.

Dentro del asentamiento se observa una gran cantidad de desechos que son el producto de la manufactura de implementos de piedra, específicamente de artefactos de pedernal. Se realizó una recolección de superficie en donde fueron observados materiales provenientes de todas las fases de producción; es decir, lascas primarias, secundarias y terciarias y algunos percutores utilizados en la fabricación de las mismas, así como gran cantidad de materia prima. Sin embargo, no se recolectó material cerámico en la superficie, por lo cual solamente se puede suponer que este asentamiento corresponde al Clásico Tardío.

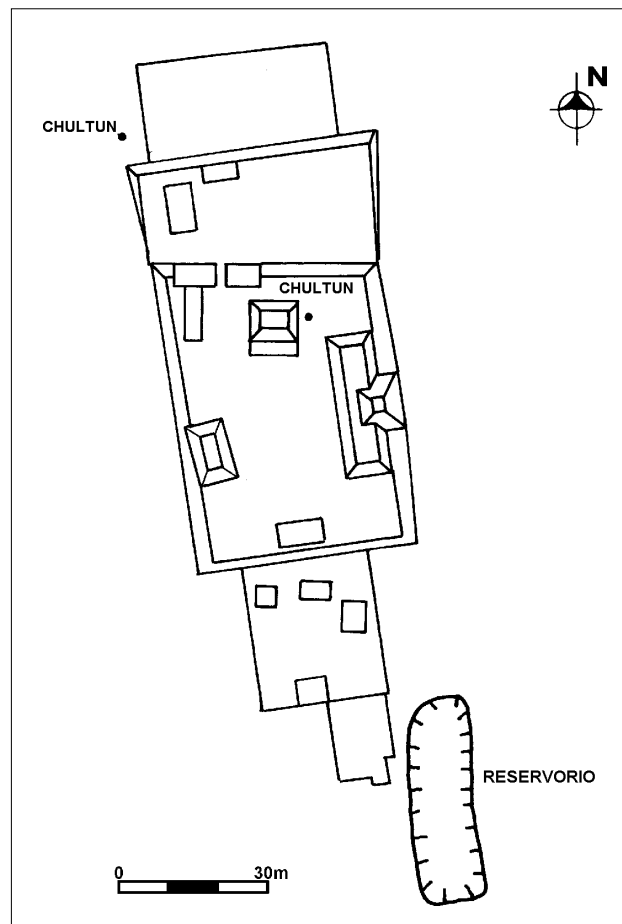
ENTIDAD POLÍTICA EL MAMEY

El territorio de la entidad El Mamey es importante por incluir a la confluencia del río Chiquibul con el Mopán (véanse Figs. 1 y 2). Por lo tanto, también tiene acceso hacia las facilidades de intercambio que proporciona la sección del bajo Mopán. Ocupa un sector llano en el que sobresalen cerros calizos aislados y algunos sectores de serranía. En su mayor parte se trata de tierra habilitada para pastizales, con la vegetación primaria reducida a la cima de algunos cerros. Para esta entidad se ha definido un área de 60 km², limitada a la ribera este del río Chiquibul y sur del río Mopán. En este territorio se encuentran los cinco sitios de El Mamey, Chiquibul 2, Palestina, La Pepesca y Los Laureles 1. El núcleo de la entidad es El Mamey.

EL MAMEY

El sitio se encuentra a 4 km desde el parcelamiento Santa Rosa hacia El Mamey, sobre la margen este del río Chiquibul, dispuesto sobre una amplia cima de cerro. Solamente el sector central conserva bosque primario. El asentamiento es disperso y ocho grupos arqueológicos se encuentran diseminados en los cerros vecinos. El área central consiste de ocho plazas (Fig. 16). Un Conjunto de tipo Grupo E corresponde al área central del asentamiento (Plaza A), formado por cuatro estructuras. La mayor de ellas es la Pirámide Oeste, de planta radial, que supera los 16 metros de altura. La Plataforma Este tiene 65 metros de largo y alcanza los 12 metros de altura en la estructura central. En su frente se identificó una espiga de estela, lo que hace suponer que allí existió algún monumento tallado. A su vez, la Estructura Norte corresponde a un edi-

ficio de tipo palacio de 8 metros de altura, del cual son visibles algunas cámaras abovedadas.

La Acrópolis se encuentra al extremo suroeste del área central, unida al área central mediante una calzada de 113 metros de largo. Este conjunto forma un patio que está cerrado por plataformas sobre las que parecen existir distintos cuartos, con el edificio mayor en el lado este. Esta disposición replica a aquellos cuadrángulos definidos también en El Chal y Machaquilá.¹⁹ Al sur del sector central, luego de una calzada de 85 metros de largo, se anexan otros tres grupos arqueológicos, probablemente de función residencial. En uno de ellos se encuentra un fragmento de estela claramente removida de su lugar original, por lo que no se puede relacionar con alguna de las plazas.



FIGURA 16
Área central de El Mamey

¹⁹ Laporte y Mejía, “Registro de sitios arqueológicos del sureste de Petén”; y Juan Pedro Laporte, Jorge E. Chocón, Héctor E. Mejía y Lilian A. Corzo, “Machaquila, Poptun, Petén: la ciudad y el asentamiento prehispánico regional” (Guatemala: Atlas Arqueológico de Guatemala, Instituto de Antropología e Historia, 2001).

El sondeo efectuado en El Mamey indica que existe construcción del Preclásico Tardío, mientras que el volumen de ocupación y desarrollo mayor corresponde al Clásico Tardío. Existe evidencia de una ocupación para el Clásico Terminal.

CHIQUIBUL 2

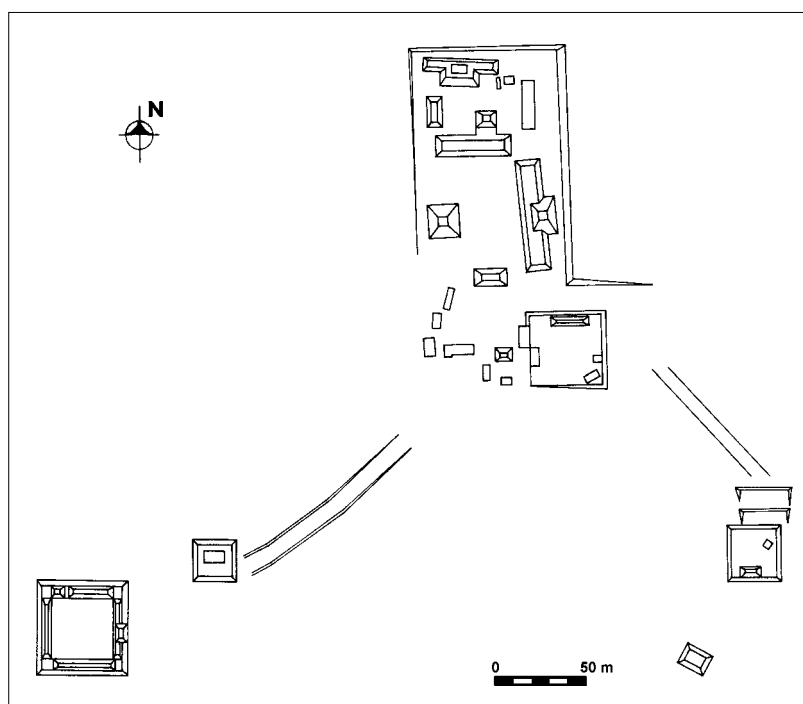
Localizado 3 km hacia el oeste de la aldea Salpet en Melchor de Mancos, sobre una ladera en la margen oeste del río Chiquibul, 1 km al sur del sitio Palestina. El área central está compuesta por tres grupos y fueron documentados otros dos grupos periféricos. El Conjunto de tipo Grupo E es el centro del asentamiento, con cinco estructuras (Fig. 17). La disposición de las estructuras principales es convencional, aunque la Plataforma Este —de 35 metros de largo y 5 metros de altura en su sección central— no sostiene a las usuales plataformas laterales. Hay una estela y un altar lisos dispuestos en su frente. La Estructura Oeste es de planta rectangular. El sondeo indica que fue habilitado y ocupado solamente durante el Clásico Tardío.



FIGURA 17

Segmentos en la entidad El Mamey: Chiquibul 2

PALESTINA

Se encuentra 1.5 km al este de la aldea Salpet en Melchor de Mencos, asentado sobre un cerro en la margen este del río Chiquibul. Consiste de un área central compuesta por dos plazas y ocho grupos adicionales en el área periférica. El área central es un Conjunto de tipo Grupo E compuesto por cuatro estructuras, sus alturas sobrepasan los 8 metros (Fig. 18). Frente a la Plataforma Este, de 50 metros de largo, están los restos de una estela lisa y una espiga adicional. El conjunto de tipo acrópolis es el otro grupo del área central, corresponde a una plaza definida por cuatro estructuras. Es notoria la presencia de otro monumento fragmentado e incompleto —tal vez un petrograbado— en el extremo norte del asentamiento, sin estar asociado con alguno de los grupos.

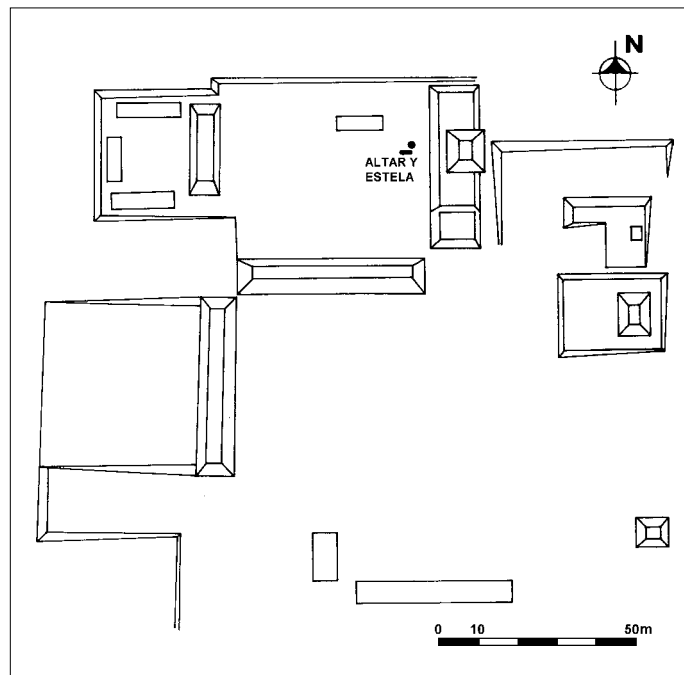
El sondeo en Palestina indica una de las ocupaciones más importantes en la zona, dado que existe una etapa constructiva que se remonta al inicio del Preclásico Tardío, asociado a la esfera cerámica Mamom. Dada su magnitud, ésta podría representar uno de los asentamientos primigenios en la región. El sitio continúa su desarrollo en el Preclásico Tardío. La ocupación del Clásico Tardío parece ser de menor importancia que aquella de las etapas más tempranas y se restringe a un contexto de carácter superficial. No se determinó presencia para el Clásico Terminal.



FIGURA 18

Segmentos en la entidad El Mamey: Palestina

LA PEPESCA

El asentamiento se ubica 3 km al norte de parcelamiento Santa Rosa, en la margen oeste del río Chiquibul, sobre la cima de un cerro. El sitio está en una angosta franja de terreno entre este río y el Mopán. Se conocieron tres grupos. No cuenta con un Conjunto de tipo Grupo E, pero el Grupo 1 posee una pirámide de cerca de 8 metros de altura situada al centro de la plaza y constituye el área central del asentamiento (Fig. 19). En La Pepesca no fue efectuado ningún sondeo, por lo que no se conoce su espectro cronológico.

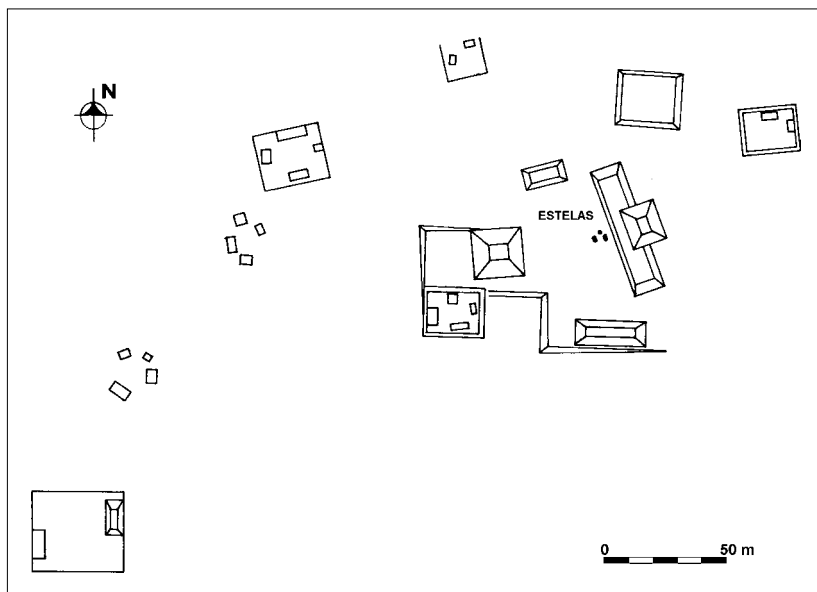

FIGURA 19

Segmentos en la entidad El Mamey: La Pepesca

LOS LAURELES 1

Está ubicado sobre la cima de un cerro 4 km hacia el este de la aldea El Naranjo, en la ribera oriental del río Chiquibul. Un Conjunto de tipo Grupo E es el sector central del sitio, compuesto por cinco estructuras, con la Plataforma Este de sólo 15 metros de largo y 3 metros de altura en su sección central (Fig. 20). Ésta no incluye una proyección posterior ni sostiene plataformas laterales

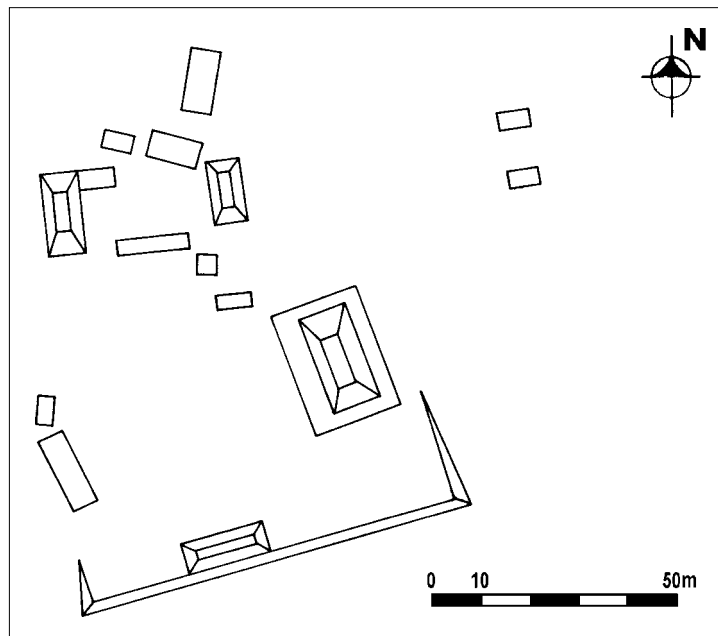
sobre el basamento. Este complejo no incluye una estructura en el lado oeste. En Los Laureles 1 no fue efectuado ningún sondeo.



FIGURA 20

Segmentos en la entidad El Mamey:
Los Laureles 1

ENTIDAD POLÍTICA EL CEIBO

Ocupa un sector de unión entre las cuencas baja del Mopán y oriental del Chiquibul, siguiendo parte del área fronteriza con Belice (véanse Figs. 1 y 2). Éste es un paisaje quebrado con abundantes serranías y cerros aislados en donde aún hay vegetación primaria. En este territorio hay abundantes laderas y joyas con una notable riqueza agrícola. Es probable que se trate de la zona que en alguna ocasión fue referida como un satélite de Caracol, la entidad mayor de la cuenca oriental del Chiquibul.²⁰ Se define un área de 57 km² para esta entidad, la cual ocupa solamente un sector de la margen este del río Chiquibul. En este territorio se encuentran dos sitios: El Ceibo y La Cebada. El núcleo de la entidad es El Ceibo.

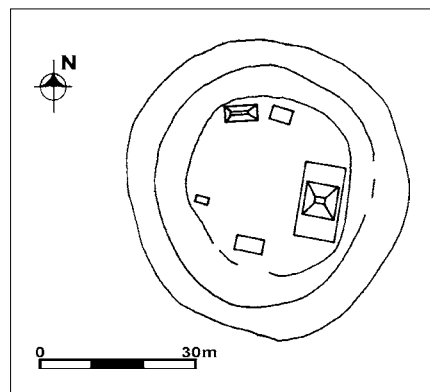
EL CEIBO

Se localiza por vereda a 4 horas del caserío El Rondón, en Melchor de Mencos, junto a un campamento chiclero establecido cerca de una aguada (Fig. 21). Esta aguada se encuentra a 150 metros del área central del sitio, conformado por tres grupos. Hacia los extremos norte, este y oeste se desprenden igual número de calzadas. Dos de estas salen del área central hacia zonas no reconocidas del sitio. Ambas promedian 95 metros de largo.

Un Conjunto de tipo Grupo E es el área central del sitio, formado por cinco estructuras dispuestas en forma convencional. La Plataforma Este, de 50 metros de largo y 9 metros de altura en la sección central, muestra una platafor-

²⁰ Simon Martin y Nikolai K. Grube, *Chronicles of Maya Kings and Queens* (London: Thames and Hudson, 2000), pág. 92.

ma adosada en la parte posterior. En su frente se localizan tres estelas lisas y una espiga; están ubicadas en forma simétrica dos a cada lado de la escalinata central, ahora caídas sobre la plaza, aunque sus espigas están en su lugar original. Las estructuras que ocupan los lados sur y norte del patio promedian 5 metros de altura. A su vez, la Pirámide Oeste tiene una altura de 12 metros, con planta cuadrangular. Al norte de esta pirámide se encuentra un terreno para el Juego de Pelota. Es de tipo abierto, con orientación norte-sur y con estructuras de 1.50 metros de altura. La Calzada Norte, con 140 metros de largo, une al Conjunto de tipo Grupo E con un grupo dispuesto sobre un cerro alto que tiene estructuras de considerable tamaño.

Hacia el suroeste del área central se ubica un grupo de tipo acrópolis, compuesto por una plaza delimitada por estructuras largas en sus lados norte y sur. Aquellas situadas en los lados este y oeste alcanzan una altura de 5 metros, siendo la más importante del grupo la situada al oeste. El sondeo en El Ceibo indica que el sitio fue construido y ocupado durante el Clásico Tardío. Existe evidencia de población durante el Clásico Terminal.



FIGURA 21
Área central de El Ceibo

LA CEBADA

El asentamiento se ubica próximo al parcelamiento La Cebada en Melchor de Mencos, situado sobre una serranía que inicia el descenso hacia el río Chiquibul. El registro del sitio consistió en el levantamiento del área central conformada por dos grupos. El Conjunto de tipo Grupo E es el sector central del sitio, compuesto por cuatro estructuras (Fig. 22). La Plataforma Este, de 33 metros de largo y 6.80 metros de altura en la sección central, no sostiene las usuales plataformas laterales sobre el basamento ni presenta una proyección posterior. La Pirámide Oeste, de planta cuadrangular, tiene 6.80 metros de altura. Otro grupo menor de tres estructuras complementa el asentamiento. Se localizaron varios grupos de carácter habitacional en la periferia del área central, los cuales no fueron registrados por no contar con la autorización de los propietarios de los terrenos. Tres pozos de origen prehispánico se encuentran al suroeste del área central. Éstos surten de agua a los moradores locales actualmente. Se encuentra una aguada natural de agua fétida más al sur. El sondeo indica que el Conjunto de tipo Grupo E fue habilitado durante el Preclásico Tardío. Existe ocupación en la superficie que documenta al Clásico Tardío. No se refiere población para el Clásico Terminal.

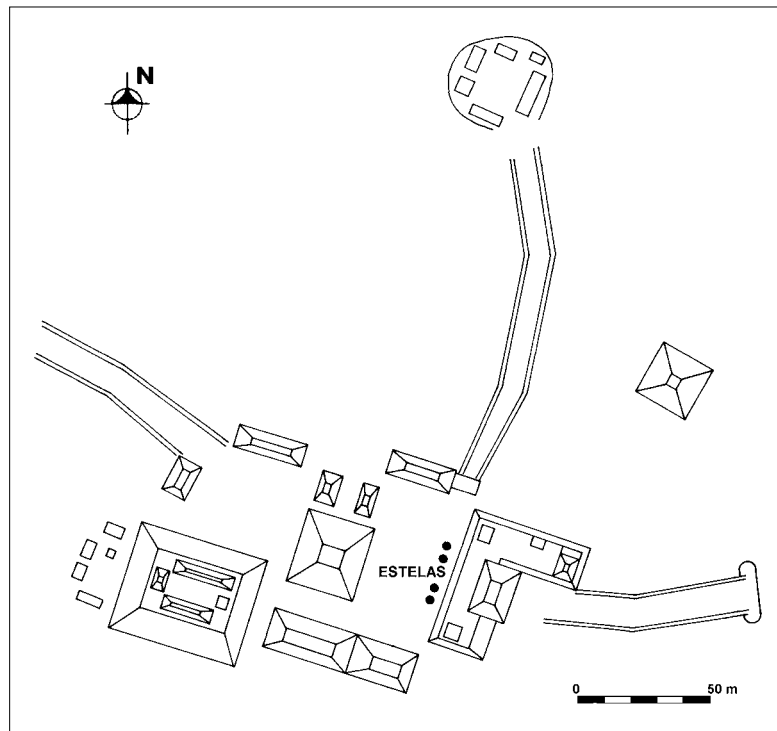

FIGURA 22

Segmentos en la entidad El Ceibo: La Cebada

LA CUENCA ORIENTAL DEL RÍO CHIQUIBUL

De esta cuenca de 25 km de largo en un sentido este-oeste (véase Fig. 1), corresponden a territorio guatemalteco solamente su extremo oeste y la confluencia con el propio río Chiquibul (poco más de 5 km), por lo que en la zona más alta y mayor de la cuenca (20 km) se depende exclusivamente de los reconocimientos e interpretaciones formuladas para Caracol en Belice.²¹ Caracol se considera como un centro de características mayores que engloba a multitud de sitios secundarios. Sin embargo, la formulación del carácter político y de las relaciones que se desarrollan entre el núcleo y los segmentos, no se han categorizado igual que en el método expuesto para el sureste de Petén,²² por lo que es evidente que existen divergencias interpretativas con respecto a esta zona. La posibilidad de que un estado globalice los intereses de los centros documentados en el río Chiquibul debe ser investigada para aclarar estas relaciones dentro de un marco temporal mayor.

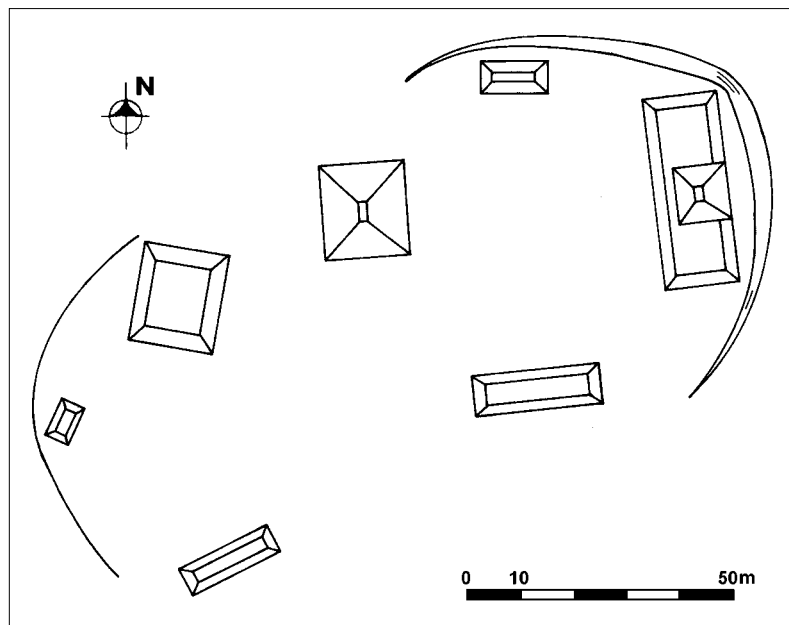
ENTIDAD POLÍTICA LA REJOYA

Representa a la sección guatemalteca de la cuenca oriental del río Chiquibul (véase Fig. 2). El paisaje es quebrado con abundantes serranías y hay muchas laderas y joyas para el cultivo. La altura del paisaje varía entre 300 y 500 metros sobre el nivel del mar. Aún existen zonas cubiertas de vegetación primaria. Para esta entidad se define un área de 40 km² que ocupa ambas márgenes del río y que limita al extremo oeste de la cuenca. Delimita al norte con la entidad El Ceibo, al sur con El Triunfo, al este con la frontera de Belice y al oeste con Maringa y El Naranjal. En este territorio se encuentran dos sitios: La Rejoja y Piedra Quebrada. El núcleo de la entidad es La Rejoja. De las entidades del río Chiquibul, solamente en estos sitios se encuentran actualmente vestigios de escultura tallada.

También están asociadas a esta entidad las cuevas El Aguacate, La Rejoja y La Cebada, las cuales han presentado evidencia ritual prehispánica en su interior. En la entrada de la cueva de La Rejoja existen vasijas utilitarias, mientras que en el interior también hay tiestos que en ese caso refieren al Clásico Temprano. A su vez, en El Aguacate hay un muro de factura prehispánica de 1.20 metros de altura, 10 metros de largo y 0.70 metros de ancho. Los vecinos de caseríos cercanos indican que existen pinturas en el interior, aunque esto no fue comprobado.

²¹ Chase y Chase, *Investigations at Caracol*, pág. 2.

²² Laporte, "El concepto de entidad segmentaria en la historia arqueológica".

LA REJOYA

Se encuentra a 2 km de la frontera con Belice y a escasos 7 km de Caracol, en Belice. El sitio está cubierto por bosque primario y su acceso es a pie por senderos que llevan desde la comunidad de Altagracia hacia el caserío La Cebada y de allí hasta el sitio, a 8 km. Las únicas comunidades cercanas al sitio son Nacimiento La Rejoya y La Cebada, en el municipio de Melchor de Mencos.

La Rejoya ha sido considerado en distintas investigaciones debido a la presencia de monumentos, pero no se había efectuado ningún levantamiento. Una visita anterior corresponde a Nikolai Grube en 1992. La primera visita del Atlas Arqueológico de Guatemala fue en julio de 1998, pero el levantamiento del sitio no se realizó sino hasta abril de 1999, cuando se llevó a cabo también una breve fase de sondeo en su plaza principal. Una visita adicional con finalidad de registro fotográfico fue efectuada conjuntamente con Karl Herbert Mayer en marzo del 2001.

El trabajo en La Rejoya se limita al área central del sitio, ya que no fue posible reconocer la zona periférica debido a la presencia de cultivos ilegales. Fueron documentadas cuatro plazas en el área central, ubicadas en la cima de un cerro y en otros sectores acomodados en sus alrededores (Fig. 23). El Conjunto de tipo Grupo E es el área central de La Rejoya, mientras que la Acrópolis se encuentra 500 metros al suroeste de aquél. La situación general de conservación del sitio es muy precaria dada la actividad de depredación, siendo así posible observar rasgos arquitectónicos expuestos en las trincheras que están abiertas, incluyendo cámaras, bóvedas y cistas que contuvieron entierros.



FIGURA 23
Área central de La Rejoya

El Conjunto de tipo Grupo E está compuesto por cuatro estructuras de tamaño considerable. La Plataforma Este tiene 50 metros de largo y 9 metros de altura en su sección central, en donde existe una cámara. La Pirámide Oeste tiene 6 metros de altura y la Estructura Sur es un basamento de planta rectangular, mientras que la Estructura Norte es de forma piramidal. Una calzada de 500 metros de largo une este conjunto con otros grupos situados hacia el noreste. El sondeo indica que el área central fue construida y ocupada durante el Clásico Tardío y solamente en la Acrópolis fue recuperado escaso material que se refiere al Preclásico. En una cueva asociada al sitio se recolectó material del Clásico Temprano. Resalta la ausencia de material cerámico que indique una presencia durante el Clásico Terminal.

Dentro del espacio de la plaza del Conjunto de tipo Grupo E se identifican tres estelas de piedra caliza, dos de ellas talladas. Aunque éstas han sido removidas, se presupone que dos monumentos estaban frente a la Plataforma Este, uno en cada sección lateral del basamento, mientras que un tercero estaba frente a la Pirámide Oeste. Podría existir un monumento adicional en la sección central del basamento de la Plataforma Este, pero esta área está cubierta por el escombros de la depredación. La mención a una cuarta estela fue sugerida antes.²³ No se conocen altares asociados con estos monumentos.

La Estela 1 se localiza frente a la Pirámide Oeste y mide 3 metros de largo por 1 metro de ancho, pero no se pudo identificar su ubicación original. La estela se compone de tres secciones: en la parte superior sólo se observa el recuadro de una escena sin distinguir ninguna talla; en la parte media no se identifica ningún rasgo asociado a talla; y en la parte baja existe un texto inciso muy erosionado.²⁴ De este último sólo es posible distinguir los cartuchos de glifos sin identificar más que algunas líneas.

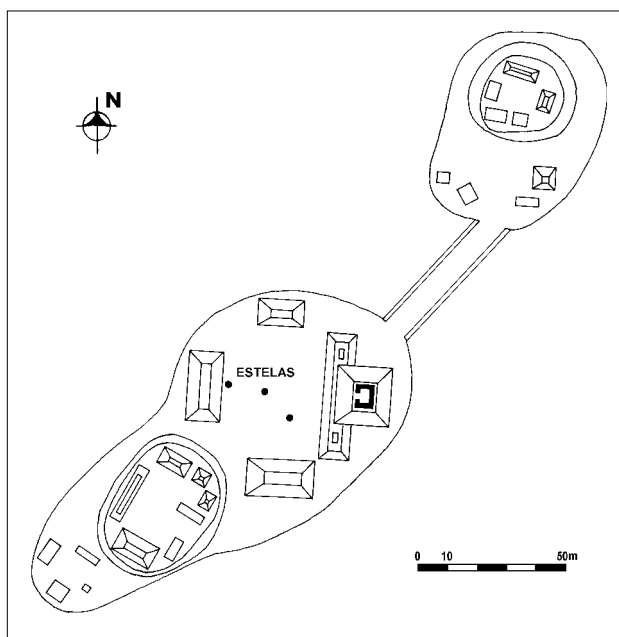
La Estela 2 se encuentra frente a la Plataforma Este y es el único de los monumentos que se encuentra en su lugar original como indica su espiga. Actualmente tiene una altura de 1.50 metros y 0.60 metros de ancho, aunque seguramente fue de mayor tamaño, ya que muestra señales de corte en sus dos extremos. Es posible que las partes talladas se sustrajeron del sitio.

La Estela 3 se localiza en la parte central de la plaza, tiene un largo total de 2.60 metros, 0.70 metros de ancho y un grosor de 0.40 metros. Muestra tres secciones muy erosionadas (Figs. 24 y 25). En la sección superior se delinearán aún tres siluetas: 1) en la parte central está el personaje principal que se encuentra de pie y de perfil y en la mano sostiene un escudo donde se definen algunas líneas del tocado y el atuendo; 2) el segundo personaje se encuentra de rodillas

²³ Nikolai Grube, comunicación personal 2001.

²⁴ Nikolai Grube, comunicación personal 2001.



FIGURA 24

La Rejona: Estela 3 y detalle del texto

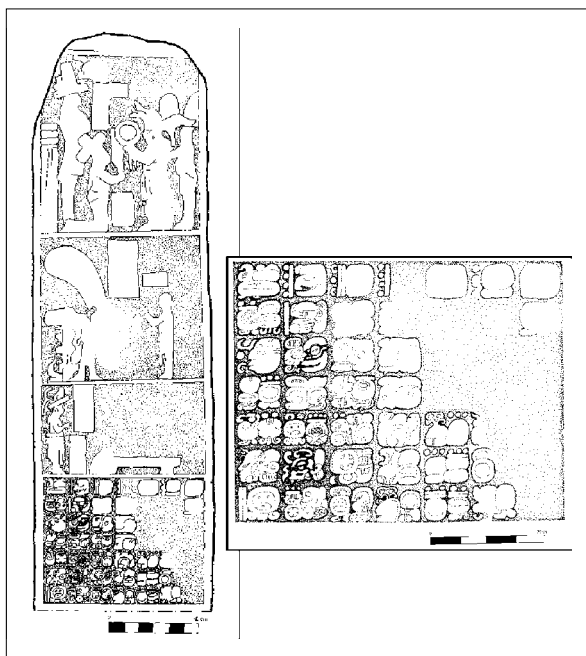

FIGURA 25

La Rejona:
Estela 3, sección con texto jeroglífico
(fotografía de Karl Herbert Mayer)

en posición de ofrenda, no presenta atuendo a no ser un tocado rectangular en forma de sombrero; 3) el tercer personaje se encuentra de pie en el extremo izquierdo, orientado hacia la derecha, con un tocado similar al del segundo personaje. La relación de tamaños entre los dos personajes secundarios con el personaje central de la escena sugiere que este último puede ser un joven o un infante a quien se dedicó la estela. En el extremo izquierdo de la sección media se encuentra la silueta de un personaje de pie y de perfil, con algunos elementos del atuendo y un tocado con las mismas características que los personajes 2 y 3 de la escena superior. Frente a este personaje se encuentran dos elementos rectangulares tallados indeterminados.

En la parte inferior existe un texto del cual únicamente se identifican tres columnas de glifos bien conservados. La inscripción todavía legible presenta el Glifo Introdutorio, parcialmente erosionado, de una Cuenta Larga del Ciclo 9. El glifo B6 corresponde al nombre del Gobernante VI de Caracol K'ak' Ujol K'inich II (Calavera Hu-

meante II), único registro existente de este personaje, dado que no presenta monumentos esculpidos en Caracol, aunque un texto en estuco en la Estructura B-16 de ese sitio hace alusión a él.²⁵ Una sugerencia de la relación de La Rejoya con Caracol es referida por Martin y Grube,²⁶ al considerar que K'ak' Ujol K'inich II pudo refugiarse allá luego de la derrota de Caracol (denominado Oxwitzá') por parte de Naranjo, en 680 d. C. En este periodo pudo gestarse la erección de la Estela 3 con su directa referencia hacia ese gobernante. La relación entre ambos centros pudo existir desde algún tiempo antes,²⁷ tal vez con el gobernante anterior, K'an II, quien gobernó durante cuatro décadas entre 618 y 658 d. C. Por ahora no existen otras referencias que indiquen la historia de La Rejoya en una etapa posterior. Los propios materiales arqueológicos no indican que hubo ocupación más allá del siglo VIII.

PIEDRA QUEBRADA

Situado 2 km al noreste del caserío La Cebada, está compuesto solamente por los dos grupos que forman el área central (Fig. 26). Consiste de un Conjunto de tipo Grupo E compuesto por tres estructuras dispuestas de manera convencional, con la Plataforma Este de 38 metros de largo y 8 metros de altura en la sección central, en donde también se indican los muros de un recinto. Esta estructura es de mayor altura que la Pirámide Oeste. La Estructura Sur es de planta rectangular, con 1.50 metros de altura. Es interesante el que el lado norte del complejo esté cerrado por la presencia del campo de Juego de Pelota de carácter abierto. Los montículos tienen una altura de 4 metros de alto y 15 metros de largo y están dispuestos en un eje norte-sur.

Frente a la Plataforma Este se encuentra un fragmento de una estela o un panel tallado (1 metro de ancho, 1.50 metros de alto y 0.70 metros de grosor; Fig. 27), posiblemente removido y ahora erosionado. A pesar de ello es fácil distinguir las siluetas de los personajes que componen las dos escenas en el monumento: la primera tiene un personaje central de pie y cuatro personajes adicionales, uno de los cuales está de rodillas entregando una ofrenda; la segunda presenta al personaje principal sentado en un trono y otro más en posición

²⁵ Nikolai K. Grube, "Epigraphic Research at Caracol, Belize", en Diane Chase y Arlen Chase, editores, *Studies in the Archaeology of Caracol, Belize*, Monograph 7 (San Francisco: Pre-Columbian Art Research Institute, 1994), págs. 83–122.

²⁶ Martin y Grube, *Chronicles of Maya Kings and Queens*.

²⁷ Stephen D. Houston, "Notes on Caracol Epigraphy and Its Significance", en Chase y Chase, *Investigations at the Classic Maya City of Caracol*, págs. 85–100.

de ofrenda frente a aquel. La fractura de la piedra caliza se sucede en la parte medial de la segunda escena. No se conoce ninguna sección con elementos jeroglíficos.

El sondeo en Piedra Quebrada indica que la construcción y la ocupación del sector central refieren al Clásico Tardío. No se identificó alguna evidencia que indique alguna presencia durante el Clásico Terminal.



FIGURA 26

Segmentos en la entidad La Rejosa:
Piedra Quebrada

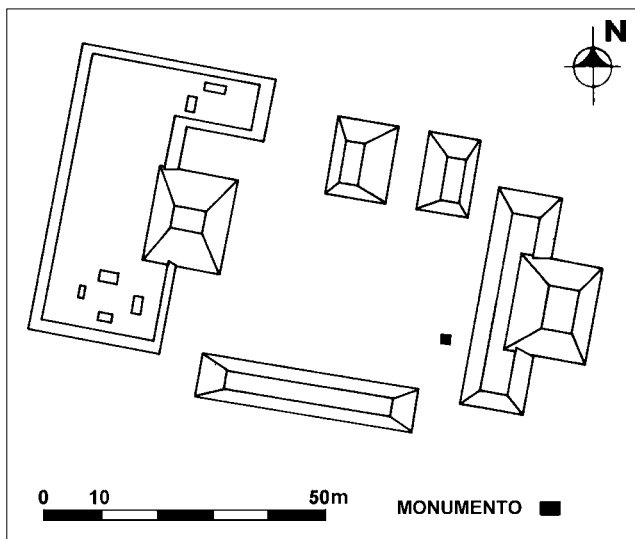

FIGURA 27

Piedra Quebrada: estela o panel

CUENCA ALTA DEL RÍO CHIQUIBUL

La cuenca alta del río Chiquibul pertenece íntegramente a las Montañas Mayas. Su vertiente es de sur a norte, recorre una zona topográfica dominada por serranía cárstica y, debido al drenaje subterráneo, se identifican gran cantidad de sistemas cavernosos.²⁸ El cauce del río es a través de un cañón que en algunas secciones se ensancha para dar cabida a pequeños vados (véanse Figs. 1 y 2). El terreno se encuentra sobre los 600 metros sobre el nivel del mar, aunque en su curso hacia el norte empieza a descender, hasta una altura de 400 metros de elevación, y a ser menos quebrado, dando cabida a joyas y encaños de mayor dimensión, así como a la presencia de domos cársticos. Por lo tanto, la sección alta del río Chiquibul atraviesa un territorio escarpado y con abundantes afloramientos calizos. El río es marcadamente encajonado por paredones verticales y actualmente aún existe una extensa área de bosque primario. Esta alta meseta engloba 100 km². Las condiciones físicas promueven un asentamiento disperso con pocos núcleos definidos. Aun así, fue posible definir la presencia de varios centros que se refieren a entidades políticas. El reconocimiento del alto Chiquibul se limita a su ribera oeste, dado que gran parte de la ribera este corresponde a territorio beliceño.

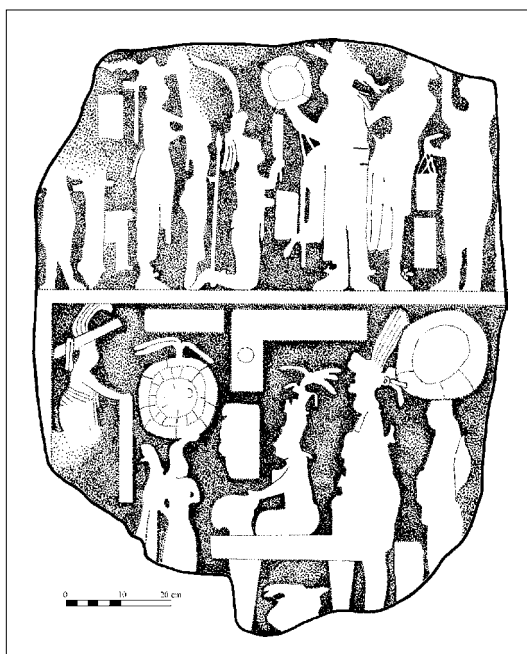
ENTIDAD POLÍTICA EL MOZOTE

Representa a la sección guatemalteca de la cuenca alta del río Chiquibul (véase Fig. 2). El paisaje es quebrado con abundantes serranías, muchas laderas para el cultivo y algunas zonas planas. Actualmente existen varias poblaciones con una fuerte dependencia en la producción agrícola. Aún existen zonas cubiertas de vegetación primaria y en el extremo sur se inicia la zona de reserva de pinar. Se define un área de 76 km² para esta entidad, que ocupa solamente el margen oeste del río. Delimita al norte con una zona de peñascos en la cual no se ha asociado ocupación prehispánica, mientras que al oeste se encuentra el territorio de la entidad Sacul. En el territorio de El Mozote hay pocos asentamientos, aunque también existen algunos sectores que no pudieron ser reconocidos. El principal sector que todavía se desconoce en cuanto a su potencial de asentamiento es La Esmeralda, actualmente una amplia finca en donde diera inicio la ocupación de un grupo mayor de familias que retornaron al país luego de los Acuerdos de Paz. En el territorio que sí fue reconocido se encuentran tres sitios: El Mozote, Las Brisas y El Bejucal. El núcleo de la entidad es El Mozote.

²⁸ Héctor E. Mejía, "Reconocimiento arqueológico en la cuenca alta del río Chiquibul, Petén", en *XIII Simposio de Investigaciones Arqueológicas en Guatemala, 1999* (Guatemala: Museo Nacional de Arqueología y Etnología, 2000), págs. 713–724.

EL MOZOTE

Situado 3 km hacia el oeste del río Chiquibul y 8 km al norte de la aldea El Bejucal, en el municipio de Dolores, a 620 metros de altura sobre el nivel del mar (Fig. 28). El Mozote se encuentra sobre un sistema montañoso de mediana altura. El patrón de asentamiento es disperso y el área central se encuentra sobre una extensa cima de cerro. Está rodeado por cerros de menores dimensiones y se compone de cuatro plazas principales y cinco grupos periféricos. El sitio cuenta con cuatro calzadas y en su área central es de notar la existencia de dos conjuntos dispuestos según el modelo del Conjunto de tipo Grupo E (Plazas A y C). Ambos conjuntos cuentan con cuatro estructuras y se consideran de tipo convencional. Entre ambos se encuentra la Plaza B, la cual corresponde a un patio para el Juego de Pelota de tipo abierto y orientado sobre un eje norte-sur. Al extremo sur del área central se encuentra la Plaza D, un grupo de tipo acrópolis con seis estructuras, la cual se comunica con la Plaza A mediante la Calzada Sur de 100 metros de largo. En el sitio existen otras tres calzadas: la Norte, de 85 metros de largo, la Oeste, de 220 metros de largo, y la Noroeste, de 30 metros de largo.

Se indica que el complejo formado en la Plaza A tuvo su origen en el Clásico Tardío, mientras que aquel de la Plaza C fue construido durante el Preclásico Tardío y se mantuvo en función posteriormente. En general, la actividad de sondeo indica ocupación en el sitio durante los periodos Preclásico Tardío, Clásico Temprano y, mayoritariamente, Clásico Tardío.



FIGURA 28
Área central de El Mozote

LAS BRISAS

En un sector de la margen oeste del río hay algunas estructuras aisladas sobre la cima de varios cerros. El patrón de asentamiento corresponde a una zona habitacional de carácter disperso. Estos montículos se encuentran sobre peñascos, sistema geográfico que domina toda la región. Esto también se observa en la mampostería de las estructuras con rocas sin labrar y generalmente sobrepuestas. En un área cercana a la aldea Las Brisas, la prospección arqueológica dio como resultado el hallazgo de 10 grupos de carácter habitacional, uno de ellos considerado como la plaza principal del conjunto, compuesto por cuatro estructuras. En esta zona se detectaron varias cuevas y abrigos rocosos con evidencia de ocupación prehispánica. Sobresale una cueva con restos cerámicos que corresponden al Clásico Tardío y al Clásico Terminal.

EL BEJUCAL

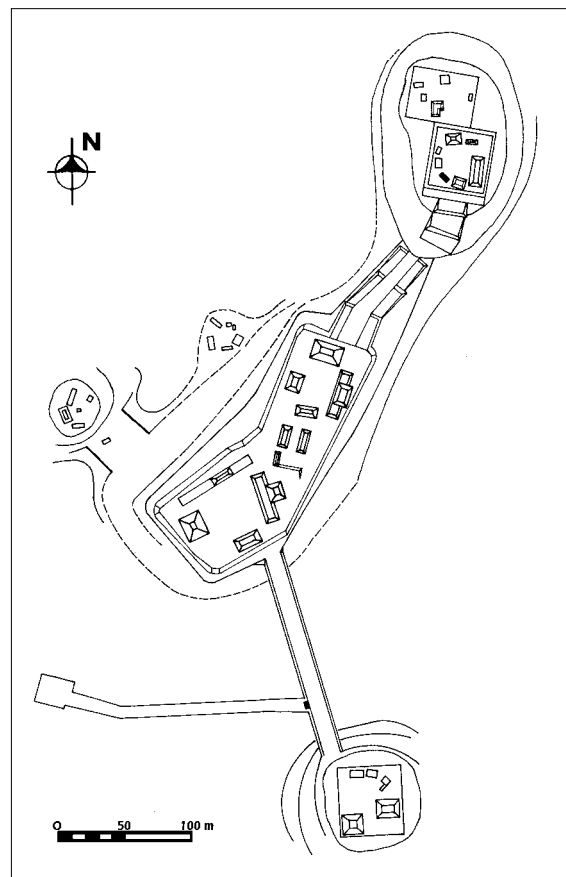
Se ubica al norte de la comunidad de Los Olivos. El sitio arqueológico se encuentra dentro de las parcelas de las aldeas Bejucal y Chicales, en el municipio de Dolores, a 400 metros sobre el nivel del mar. El asentamiento es de tipo lineal dispuesto sobre la cima de una serranía. Fue definida un área central compuesta por dos plazas, mientras otros 29 grupos fueron adscritos a la zona residencial. No existe ningún Conjunto de tipo Grupo E, aunque pudiera aún estar en alguna de las parcelas en donde no pudo efectuarse el reconocimiento. Los dos grupos que forman el área central del sitio presentan una plaza compartida mediante una estructura central (Fig. 29). No fue efectuado ningún sondeo en El Bejucal, por lo que no se conoce el rango cronológico de su ocupación.



FIGURA 29

Segmentos en la entidad
El Mozote: El Bejucal

PATRÓN DE ASENTAMIENTO Y LOS SITIOS DEL RÍO CHIQUIBUL

Se determinó la posición de 23 sitios en el sector guatemalteco del río Chiquibul, los cuales se agrupan en siete entidades políticas que detentan un territorio que promedia 72 km² (véase Fig. 2). Aunque la entidad El Triunfo es más grande que las restantes (131 km²), mientras que la de La Rejoja es la menor (41 km²), las dimensiones se ajustan a aquellas determinadas para otras entidades del sureste de Petén y el fenómeno político sucedido en la región.²⁹ También afecta a esta determinación territorial la presencia del límite entre Guatemala y Belice. Las ciudades prehispánicas del río Chiquibul resaltan por la presencia del Conjunto de tipo Grupo E como desarrollo arquitectónico específico. Solamente hay cuatro sitios que no incluyen a un conjunto de este tipo: El Pital, La Pepesca, El Bejucal y Chiquibul 1. Los cuatro son centros de reducido tamaño e importancia. Los restantes 19 sitios cuentan con este tipo de conjunto y uno de estos centros, El Mozote, presenta dos de ellos. En todos los casos el conjunto forma el área central del sitio.

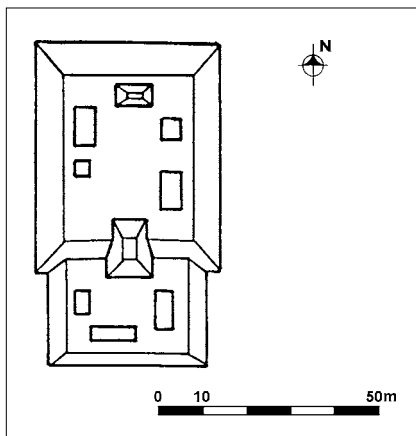
El área útil en estos conjuntos promedia 1,360 metros cuadrados, un espacio más reducido que la dimensión que alcanza en otras ciudades relacionadas con el cercano río Mopán (como en Ucanal e Ixtontón). Este espacio está delimitado por una serie de estructuras, cuando menos cuatro de ellas. Como elemento formal, la Plataforma Este es la más representativa en los Conjuntos de tipo Grupo E, por lo que el largo de su basamento es importante. En los sitios del Chiquibul hay 15 casos que son menores a 40 metros de largo, mientras que El Triunfo, Palestina, El Mamey y El Ceibo alcanzan 60 metros, y solamente un caso en El Naranjal tiene 80 metros. Hay mucha variabilidad en la altura tanto del basamento como de la plataforma central que se eleva sobre él (estas últimas promedian 5 metros de altura). La mayoría de los basamentos no sostienen las plataformas laterales que son usuales en otros sitios del sureste de Petén,³⁰ y la única relación que pudiera incidir en esta preferencia es la dimensión del propio basamento, dado que son aquellos que conforman el rango mayor los que tienden a sostener plataformas laterales.

La estructura complementaria del Conjunto de tipo Grupo E es la Pirámide Oeste, que solamente está ausente en Los Laureles 1. En su mayor parte se trata de pirámides de planta radial (12 casos), siendo otras siete de tipo rectangular. Estas estructuras promedian 7 metros de altura.

²⁹ Laporte, "El concepto de entidad segmentaria en la historia".

³⁰ Laporte, "Dispersión y estructura de las ciudades del sureste de Petén".

OBSERVACIONES Y CONCLUSIONES

El resumen de estos rasgos es indicativo que los sitios del río Chiquibul son de tamaño mediano en cuanto al patrón general que indican los Complejos de tipo Grupo E en el sureste de Petén. Aquellos en donde la Plataforma Este supera 70 metros de largo son comparables con los registrados en edificios similares de las ciudades mayores del noreste de Petén, incluyendo a Yaxhá, Uaxactún y Tikal. De los 12 centros del sureste que superan tal marca, solamente El Naranjal corresponde a la zona del río Chiquibul (los restantes son: Buenos Aires, El Chal, Ixtutz, Ixcún, Dos Hermanas, El Camalote/Melchor, La Providencia 1, Ucanal, Ixtontón, Sacul 3 y Mopán 3-Este). No obstante el tamaño menor de los centros del Chiquibul, es notable que se trata de conjuntos formales que están compuestos por los dos elementos constitutivos de tal manifestación arquitectónica, común a la mayoría de sitios de la región.

Mucho se ha dicho sobre la presencia de terrenos para el Juego de Pelota en la estructura de las ciudades mayas, enfocando principalmente el aspecto ritual de estos conjuntos. Sin embargo, en sólo cinco ciudades del Chiquibul existen terrenos para el Juego de Pelota (El Triunfo, El Naranjal, El Ceibo, Piedra Quebrada y El Mozote). Los restantes 18 centros no cuentan con este tipo de conjunto, incluyendo entre éstos a varios núcleos de entidades políticas (Maringa, El Mamey y La Rejoya). En un estudio previo sobre la configuración de las ciudades del sureste de Petén,³¹ se indica que en el 75% de sitios (132 casos) no hay terrenos para el Juego de Pelota, entre ellos en 22 núcleos de entidades políticas —el 43% de éstas—, con lo cual se demuestra que, para un núcleo, no es indispensable incluir a este tipo de conjunto. Así, centros sin Juego de Pelota se encuentran en todas las cuencas fluviales del sureste de Petén.

Como en el resto de ejemplos en las Tierras Bajas Centrales, no se trata de construcciones mayores en cuanto a dimensión. En todos los casos, los Juegos de Pelota en los centros del sureste de Petén están en el área central y tienen un eje de orientación norte-sur, con un largo que varía entre 11 y 15 metros. Solamente el de El Triunfo supera 20 metros de largo. Esta orientación y dimensión corresponde íntegramente a lo determinado en otros sitios de la región.

A su vez, los Conjuntos de tipo Acrópolis están presentes en la mayor parte de sitios mayores (10 casos), con la notable excepción de El Triunfo y El Naranjal. En su consideración más ortodoxa, una acrópolis maya se caracteriza por la relación de tres estructuras que comparten un mismo patio, construidas sobre un alto basamento que las aísla de otras plazas vecinas, formándose así un triángulo estructural o disposición triádica relacionada con la organización reli-

³¹ Laporte, “Dispersión y estructura de las ciudades del sureste de Petén”.

giosa y política. Aunque es un rasgo peculiar e importante en cualquier asentamiento maya, la presencia de conjuntos de tipo acrópolis tampoco confiere por sí misma el estatus de entidad política, por lo que también se encuentran en algunos segmentos menores. Los Conjuntos de tipo Acrópolis son el segundo rasgo más constante en el diseño de los sitios del sureste de Petén luego de los Conjuntos de tipo Grupo E, siendo más usuales que los terrenos para el Juego de Pelota o las calzadas. En los centros del sureste de Petén se indica que en el 68% de sitios (120 casos) no existen Conjuntos de tipo Acrópolis, entre ellos 12 núcleos de entidad política. No parece incidir algún aspecto de carácter geográfico en su distribución, así como tampoco el tamaño en sí del asentamiento, puesto que algunos de ellos son relativamente grandes en cuanto a otros elementos constitutivos, por lo cual no hay una clara razón para su ausencia en El Triunfo y El Naranjal.

Las calzadas son un rasgo importante en la disposición de los asentamientos de las Tierras Bajas que, además de unir grupos de importancia relativa similar, también ordenan la posición de los distintos grupos que conforman el área central. Aunque el patrón de construcción es compartido a través del área maya, hay variantes que dependen de la complejidad del sitio, la topografía del terreno o de las funciones colaterales que se les quiera dar, como en el caso del manejo hidráulico y la colocación de monumentos.³² Existen calzadas en el 30% de los sitios que integran la muestra del sureste de Petén. Éstas también se asocian con 11 sitios del Chiquibul, entre ellos todos los núcleos de entidades políticas. Cinco de ellos cuentan con una sola calzada, mientras que otros cuatro centros tienen dos (El Triunfo, Maringa 1, El Mamey y Chiquibul 1) y dos sitios tienen aún más (El Ceibo y El Mozote).

Una situación compleja se observa en la distribución de monumentos en las ciudades del río Chiquibul (ocho estelas y tres altares lisos, seis estelas y un altar tallado, además de siete espigas de estelas). Hay monumentos lisos en los nueve sitios de El Triunfo, Maringa 1, Maringa 2, La Rejoya, El Naranjal, Chiquibul 2, Palestina, El Mamey y El Ceibo, y estelas talladas en cuatro de ellos (La Rejoya, El Naranjal, Palestina y Piedra Quebrada). Sin embargo, existe un sesgo en la consideración de la presencia de monumentos en los sitios del sureste de Petén. En principio, el rango cronológico en que se dio esta asociación en la región fue breve, reducido a unas cuantas décadas de los siglos VIII y IX. Aún de mayor peso es la falta de un registro anterior al robo de monumentos sucedido en la década de 1970, que dejara desposeídos de escultura a la mayor parte

³² Oswaldo Gómez, "Las calzadas del sureste de Petén: un estudio de su función" (Tesis de licenciatura en Arqueología, Escuela de Historia, Universidad de San Carlos, Guatemala, 1995); y Laporte, "Dispersión y estructura de las ciudades del sureste de Petén".

de los sitios. Ahora bien, si se considera que la presencia de espigas puede referir monumentos tallados que fueron robados, entonces la muestra en los sitios del Chiquibul se amplía para incluir también a El Triunfo, Maringa 1, Maringa 2 y El Mamey, formando así un cuadro más complejo, a manera de englobar a cinco de las siete entidades políticas que han sido definidas para el Clásico Tardío.

El aspecto cronológico de estos sitios es fundamental. Se conoció que seis centros fueron habilitados durante el Preclásico Tardío (El Triunfo, La Cebada, El Naranjal, Palestina, El Mamey y El Mozote), mientras que los restantes corresponden a casos habilitados en el Clásico Tardío. Aún así, hay siete casos que no pudieron ser sondeados, todos ellos centros de tamaño menor. Ahora bien, resulta de interés que en sólo seis sitios se documenta ocupación del Clásico Terminal (Jinayá, Las Flores, Maringa 1 y 2, El Mamey y El Ceibo), por lo que se evidencia ya sea la menor importancia del asentamiento del río Chiquibul o la mayor concentración de población en esos seis centros. En comparación con las ciudades del río Mopán en donde la ocupación del Postclásico es notable, en ninguno de los centros del Chiquibul pudo establecerse la presencia de población para entonces, aunque es de considerar lo reducido de los sondeos efectuados en ellos.

Por lo tanto, resulta claro que las ciudades del río Chiquibul forman parte del mosaico de centros que se caracterizan por ser formaciones políticas de tipo segmentario, con un patrón de asentamiento similar y desplegando los mismos elementos en su interior. Aun Caracol, como parte de la cuenca oriental del Chiquibul, pudo comenzar su historia como un segmento más de algún antiguo núcleo formativo en la zona, para luego alcanzar un desarrollo y expansión mayor desde el Clásico Temprano que le conduce hacia una formación política diferenciada de la de sus pares tempranos, llegando a ser probablemente un estado de tipo unitario, más parecido a las formaciones políticas del noreste de Petén.

La relación de Caracol con los centros del río Chiquibul, y por ende con otros centros del río Mopán y en general del sureste de Petén, debió continuar siendo profunda, pero no por ello fue una toma de poder directa sobre aquellos sino más bien debió ser una situación fluctuante y con cambios frecuentes, como de por sí lo sugiere la propia formación segmentaria de los pueblos del río Chiquibul. Su posición intermedia entre Caracol y distintas ciudades del medio y alto Mopán —como Ucanal, Calzada Mopán, Ixcún o Ixtontón— debió ser crucial, siendo necesario conservar algún tipo de autonomía para no sufrir constantemente el ataque de ambos frentes. Al parecer, luego del Clásico Tardío en el siglo VIII, no les fue posible mantenerse dentro de ese equilibrio y la desaparición de la población del Chiquibul fue definitiva.