

TESI DOCTORAL

Samuel Sardà Seuma

***PRÀCTIQUES DE CONSUM RITUAL AL
CURS INFERIOR DE L'EBRE.
COMENSALITAT, IDEOLOGIA I CANVI
SOCIAL
(S. VII-VI ANE)***



UNIVERSITAT ROVIRA I VIRGILI

Departament d'Història i Història de l'Art

Samuel Sardà Seuma

PRÀCTIQUES DE CONSUM RITUAL AL CURS
INFERIOR DE L'EBRE.
COMENSALITAT, IDEOLOGIA I CANVI SOCIAL
(S. VII-VI ANE)

TESI DOCTORAL

dirigida per:

Jordi Diloli Fons

Núria Rafel Fontanals

Departament d'Història i Història de l'Art



UNIVERSITAT ROVIRA I VIRGILI

Tarragona

2010

A la memòria del meu avi, Miquel Seuma Baiges,
qui va compartir conversa i amistat
amb Salvador Vilaseca Anguera.

VOLUM I

ÍNDEX

VOLUM I

1. INTRODUCCIÓ	7
1.1.- Justificació	9
1.2.- Objectius	16
2. MARC GEOGRÀFIC I CRONO-CULTURAL	19
2.1. -El curs inferior de l'Ebre	19
2.1.1.- Ribera d'Ebre i baix Priorat	28
2.1.2.- Terra Alta i comarca del Matarranya	33
2.1.3.- Baix Ebre i nord del Montsià	36
2.1.4.- Curs inferior del Sènia i plana litoral del Baix Maestrat	39
2.2.- La primera edat del ferro	43
3. MARC METODOLÒGIC	51
3.1- Pautes generals per a l'estudi dels repertoris	52
3.2- Pautes generals per a l'anàlisi dels contextos	55
4. MARC TEÒRIC	61
4. 1.- <i>Habitus</i> , ritualització i simbolisme	63
4.1.1.- Les pràctiques rituals com a factor actiu de la ideologia	67
4.1.2.- Pràctiques rituals i materialització arqueològica	70
4.2.- Canvi social i contacte cultural	73
4.2.1.- Comunitats locals i economies de béns de prestigi	73
4.2.2.- El cas de l'Ebre. Una lectura d'atenció a la diversitat	86
4.3.- El significat social de menjar i beure. La semiòtica dels aliments	92
4.3.1.- Necessitats bàsiques, aliments de prestigi i consum ritual	95
4.3.2.- Arqueologia del banquet: les pràctiques de consum excepcional	98
4.3.2.1.- El paper del banquet en les societats de petita escala	100
4.3.2.2.- Sobre la diversitat de pràctiques comensals	104

5. MODELS I PERSPECTIVES D'ESTUDI: ELS RITUALS DE COMENSALITAT A LA PROTOHISTÒRIA MEDITERRÀNIA	115
5.1.- El banquet grec	116
5.1.1.- El <i>symposion</i> . La cerimònia del cràter i el vi	123
5.2.- El banquet a Etrúria i al Laci	128
5.3.- El banquet al curs baix del Roine i a la regió de Hallstatt	135
5.4.- L'estudi del banquet en la protohistòria de la península Ibèrica	141
5.4.1.- Pràctiques de comensalitat durant el calcolític i l'edat del bronze	144
5.4.2.- Les comunitats fenícies occidentals i el món tartèssic	147
5.4.3.- El banquet dels ibers	165
6. L'ALIMENTACIÓ A L'EBRE DURANT LA PRIMERA EDAT DEL FERRO	175
6.1.- La unitat domèstica com a espai de consum i preparació dels aliments	177
6.2.- Aliments i elaboracions culinàries	186
6.2.1.- Els cereals i les lleguminoses	188
6.2.2.- La fruita i la mel	192
6.2.3.- La carn i els productes làctics	193
6.2.4.- El peix	198
6.2.5.- L'oli	200
6.2.6.- Les begudes alcohòliques	202
6.2.6.1.- La cervesa i l'aiguamel	203
6.2.6.2.- El vi	205
7. ESTUDI DELS REPERTORIS	209
7.1. - Repertori ceràmic, comensalitat i contacte cultural	211
7.1.1.- Més enllà de les importacions: derivacions i reinterpretacions	215
7.1.2.- Sobre l'emergència de nous conceptes decoratius	218
7.1.2.1.- La decoració pintada: engalbes roges i decoració bicroma	221
7.1.2.2.- Peus reixats: perforacions, calats rectangulars i calats triangulars	231
7.1.3.- Produccions indeterminades a torn: el problema de provinences	237
7.1.4.- Els vasos ceràmics: transport, emmagatzematge, cuina i consum	246
7.1.4.1.- Recipients de transport	246
7.1.4.1.1.- Àmfores	246
7.1.4.2.- Recipients de cuina i emmagatzematge	257
7.1.4.2.1.- Recipients de tradició local: tenalles, gerres i olles	257
7.1.4.2.2.- Recipients fenicis i de tradició fenícia: pithoi, urnes Cruz del Negro i altres	268
7.1.4.3.- Elements de vaixela	287
7.1.4.3.1.- Vasets globulars	287
7.1.4.3.2.- Vasets troncocònics	292

7.1.4.3.3.- Bols	296
7.1.4.3.4.- Plats	306
7.1.4.3.5.- Plats-tapadora	323
7.1.4.3.6.- Plàteres	325
7.1.4.3.7.- Tapadores	328
7.1.4.3.8.- <i>Oinochoai</i>	331
7.1.4.3.9.- Clepsidres	338
7.1.4.3.10.- Morters-trípodes	342
7.1.4.3.11.- Cràters	346
7.1.4.3.12.- Copes	348
7.2.- Vaixel·la metàl·lica i elements accessoris	358
7.2.1.- Pàteres	359
7.2.2.- Recipients amb nanses articulades	361
7.2.3.- <i>Simpula</i>	364
7.2.4.- Asts	373
7.2.5.- Ganivets	377
7.2.6.- Destrals	385
7.2.7.- Suports o pedestals	387
7.3.- Instrumental litúrgic	394
7.3.1.- <i>Thymateria</i>	394
7.3.2.- <i>Kernoi</i> i pseudo- <i>kernoi</i>	398
7.3.3.- Tauletes d'ofrenes	403
7.3.4.- Vasos zoomorfs	409
7.3.5.- Graelles	415
7.3.6.- Capfoguers	418

VOLUM II

8.- ANÀLISI CONTEXTUAL	423
8.1.- Alguns paràmetres per a la identificació arqueològica del banquet	425
8.2.- Els assentaments	432
8.2.1.- Àmbits diferencials destinats a les pràctiques rituals	434
8.2.2.- Àmbits destinats a l'emmagatzematge de la vaixel·la i l'instrumental litúrgic	441
8.2.3.- Àmbits destinats a l'emmagatzematge amfòric	445
8.2.4.- Selecció de contextos i anàlisi micro-espacial	447
8.2.4.1.- La Moleta del Remei (Alcanar). Els àmbits A7 i A67	447
8.2.4.2.- Sant Jaume (Alcanar). Els àmbits A1, A3 i A4	465
8.2.4.3.- Aldovesta (Benifal·let). El recinte A	486
8.2.4.4.- Barranc de Gàfols (Ginestar). Els recintes I i II	497
8.2.4.5.- Turó del Calvari (Vilalba dels Arcs). Habitacions 1 i 2	511
8.2.4.6.- Tossal Redó (Calaceit). L'habitació 1	534
8.2.4.7.- Sant Cristòfol (Maçalió). L'habitació 2	544

8.3.- Les necròpolis	555
8.3.1.- Sobre la lectura dels aixovars	557
8.3.2.- La necròpolis com a espai cultural	565
8.3.3.- Necròpolis tumulàries de la Terra Alta-Matarranya	574
8.3.3.1.- Coll del Moro (Gandesa)	576
8.3.3.2.- Barranc de Sant Cristòfol (Maçalió)	607
8.3.3.3.- Mas del Roig (Calaceit)	609
8.3.3.4.- Mas de Flandí (Calaceit)	610
8.3.3.5.- La Clota (Calaceit)	613
8.3.3.6.- Les Ferreres (Calaceit)	615
8.3.4.- Necròpolis de la Ribera d'Ebre	621
8.3.4.1.- Santa Madrona (Riba-roja)	622
8.3.4.1.- Sebes (Flix)	626
8.3.5.- Necròpolis del baix Priorat	632
8.3.5.1.- El Calvari (El Molar)	633
8.3.6.- Necròpolis del Baix Ebre-Montsià	639
8.3.6.1.- Mas de Mussols (l'Aldea)	640
9. – HÀBITAT V.S. NECRÒPOLIS: EL CURS INFERIOR DE L'EBRE EN EL CONTEXT DE LA MEDITERRÀNIA NORD-OCCIDENTAL	655
9.1.- De l'Ebre a l'Herault	659
10.- MARC INTERPRETATIU I CONCLUSIONS	699
10.1.- Dels banquets competitiu als banquets diacrítics	699
10.2.- Consideracions finals	734
11.-BIBLIOGRAFIA	757

Agraïments

Passats els anys, quan un fa l'intent de reflexionar i recapitular sobre la quantitat d'hores invertides en un projecte d'aquest tipus, li solen venir al cap moltes històries concretes. Es tracta d'escenes molt diverses, protagonitzades totes elles per una sèrie de persones que ara formen part del nostre entorn social proper, però que sense la tesi de per mig, mai hauríem conegut. La tesi, per tant, ha esdevingut la nostra interlocutora i ens ha obert la porta a un nou món.

És per tant el moment de dedicar unes línies a tots aquells que d'una o altra manera han contribuït a que aquest treball veiés la llum. En primer lloc, he de mostrar el meu sincer agraïment als meus directors de tesi: Jordi Diloli i Núria Rafel, per haver-me donat el seu suport i haver-me demostrat sempre la seva confiança.

De Jordi Diloli voldria destacar el seu constant entusiasme per fomentar la investigació entre els estudiants i, sobretot, per recolzar les nostres idees i ajudar-nos a tirar-les endavant. En aquest sentit he d'agrair-li molt sincerament que m'oferís la possibilitat d'estudiar els materials ceràmics de Turó del Calvari, de codirigir les excavacions al poblat ibèric de l'Assut i d'iniciar-me en la docència a la universitat, ja que gràcies a tot plegat m'he puc dedicar a allò que més m'agrada. La seva confiança i amistat ha estat fonamental al llarg d'aquests anys.

A Núria Rafel, he d'agrair-li molt sincerament l'interès i la predisposició que sempre ha demostrat pel meu treball, els seus consells, la seva sinceritat i la seva confiança m'han ajudat a creure en mi mateix i han estat un estímul fonamental durant els dos darrers anys. Tenir el seu suport ha estat una veritable sort.

D'altra banda, he de destacar també una sèrie de persones que amb la seva ajuda han contribuït notablement a aquest treball tirés endavant i que, de fet, mereixen molt més que aquestes paraules. A Carme Belarte, he d'agrair-li la seva constant predisposició i eficiència a l'hora d'ajudar-me en les meves múltiples consultes (estudi dels contextos, aspectes relatius a Barranc de Gàfols, Sebes, etc.), a més d'haver-me facilitat el contacte amb Michael Dietler. A David Garcia, el fet d'obrir-me literalment les portes als materials de Sant Jaume i la seva inestimable ajuda i hospitalitat en totes les visites i consultes realitzades en aquests darrers anys. Les estones d'apassionant debat que hem compartit, han contribuït sens dubte a millorar aquest treball.

A Ana Delgado, l'interès i l'ajuda que sempre m'ha demostrat des que la vaig conèixer l'any 2003 a Cerro del Villar. A Javier López Cachero, per respondre amablement a totes les meves consultes sobre el poblat de Genó i la necròpolis de Can Piteu, i per facilitar-nos generosament diverses imatges i dibuixos. A Luis Fatás per informar-me i compartir dades sobre el Matarranya i el Baix Aragó al llarg d'aquests anys.

A Dirce Marzoli, per la seva confiança i amabilitat i per oferir-me la possibilitat de fer una estada a l'Institut Arqueològic Alemany de Madrid. A Marta Santos, per informar-me amablement d'algunes precisions relatives a la necròpolis de Vilanera.

Finalment (*the last but not the least*), he d'agrair també el paper del meu amic Raimon Graells, ja que el seu constant entusiasme per tirar endavant múltiples projectes i articles conjunts, ha esdevingut un veritable estímul. El fet d'haver compartit inquietuds científiques i haver contrastat idees sobre diverses qüestions, ha enriquit indubtablement aquest treball.

Ara bé, són molts aquells que de manera puntual o reiterada ens han mostrat el seu suport i ens han ofert la seva ajuda. Es fa difícil no oblidar a ningú: X. Lois Aramda, Pierre Moret, Jaime Vives, Jesús Bermejo, Rafel Jornet, Michal Krueger, Gabriella Sciortino, Isabel Moreno, Consuelo Mata, Raúl Balsera, Dani López, David Asensio, Meritxell Ferrer, Maria Yubero, Alcía Vendrell, Frederic Cervelló, Judit Ciurana, Josep M^a Vergés, Joan Martínez, Alexis Gorgues, Ramon Roqué, Neus Gasull, Manel Fuentes, Roger Calàvia, Jaume de las Heras, Josep San Miguel i molts altres.

D'altra banda, també he de mostrar el meu sincer agraïment als meus companys d'equip, en primer lloc a David Bea, per iniciar-me en el món *vilalbià* i fer-me copartícep d'un projecte tant interessant, i per totes les experiències compartides al llarg d'aquests anys, a Ramon Ferré, per la seva amistat i ajuda en l'estudi i classificació dels materials de Turó del Calvari, a Jordi Vilà, pel seu suport (sempre indispensable) en el treball de camp i en moltes altres qüestions tècniques, a Elisa Guirao, pels cafès monotemàtics que ha hagut de suportar, així com a Sergi Navarro, Aleix González, Enric Vilalta, Roc Arola, Isadi Salzamendi i Cristina Mayor.

D'altra banda, també he de mostrar el meu sincer agraïment a tots aquells professors de la universitat, que d'una o altra manera m'han donat suport i han contribuït a que aquest treball tirés endavant. En primer lloc, a Elisabet Huntingford, qui em va impartir les primeres classes sobre protohistòria i ens va despertar l'interès per

aquest món. A Eva Subías i Ricardo Mar, per haver-me animat sempre a investigar i haver donat suport a la meva recerca. Així com a Amancio Isla, per haver-nos esperonat en els moments finals i haver mostrat sempre el seu interès per les nostres iniciatives.

Ja per acabar, he d'agrair també l'hospitalitat dels nostres amics algerians del Laboratoire d'Archéologie d'Alger, especialment a Brahim Boussadia, per fer-nos sentir com a casa durant les nostres estades a Mostaganem (2008) i a Alger (2009).

Ara bé, a l'hora de fer balanç i reflexionar sobre totes aquestes qüestions, m'adono també de l'aïllament en què he viscut immers durant aquests darrers anys. Un aïllament voluntari que en ocasions m'ha portat probablement a ser una mica egoista amb la família i els amics. De fet, en l'altre món, aquell que aquests darrers anys hem deixat una mica més de banda, la vida ha continuat i han anat passant coses, algunes d'elles tant transcendents, que en determinats moments ens han obligat a sortir de l'embriaguesa de la tesi i ens han portat a relativitzar la importància que té tot plegat en aquesta vida.

En aquest sentit, vull destacar la valentia dels meus pares per haver vençut el càncer i per haver-me donat sempre el seu suport per tirar endavant aquells estudis que ells mai van tenir l'oportunitat de fer. Finalment, no puc acabar d'escriure aquestes línies, sense agrair sincerament el paper de la Laura, per la seva paciència i el seu constant suport moral al llarg d'aquests darrers anys. De fet, en els moments previs a l'entrega definitiva d'aquest treball, quan pràcticament quèiem presos de la fatiga, la seva ajuda en la revisió i la lectura dels textos ha resultat vital. A més a més, sempre ha estat... la meva bibliotecària predilecta!

En tot cas, des de l'estiu del 2006, m'he pogut dedicar a allò que més m'agrada i això ja no m'ho pot treure ningú. Ha estat, sens dubte, una etapa positiva i profitosa que esperem que tingui el seu corresponent reflex en el treball que teniu a les mans.

Reus, 21 de març del 2010

“Els plats i les culleres amb les que es menja, únicament pel fet d’estar decorades o esculpides amb el tòtem del clan o del rang, són coses animades, són rèplica dels instruments inesgotables, creadors d’aliments, que els esperits van donar als avantpassats. (...) Els plats Kwakiutl i les culleres Haida són béns essencials, de circulació molt limitada, que es reparteixen curosament entre els clans i les famílies dels caps.”

(Marcel Mauss, *Sociologia i Antropologia*).

Capítol 1

INTRODUCCIÓ

L'estudi dels rituals de comensalitat i de les pràctiques alimentàries en general es presenta, en el moment actual, com un dels camps d'investigació que ofereix més possibilitats dins del panorama protohistòric peninsular.

Ara bé, cal explicar que el nostre projecte de tesi perseguia inicialment uns altres objectius. Ha estat el propi avenç de la investigació, el que ha anat modelant i modificant el nostre projecte inicial fins a fer-lo pràcticament irreconeixible. De fet, en un primer moment, ens proposàvem estudiar l'evolució del repertori ceràmic del curs inferior de l'Ebre al llarg de la primera edat del ferro (650-550 anE) i l'ibèric antic (550-450 anE), avaluant especialment la distribució que evidenciaven les produccions fenícies i valorant les seves repercussions en els repertoris locals. Tanmateix, la possibilitat que oferien diversos jaciments d'aquest territori a l'hora d'interpretar i valorar els materials en els seus respectius contextos, ens va portar, de forma quasi inconscient, a intentar desxifrar de manera reiterada les associacions, significats i funcions dels vasos. Paral·lelament, aquest exercici interpretatiu va obrir-nos la porta a la lectura d'un "*altre tipus*" d'articles i treballs que ens han proporcionat noves vies d'anàlisi i han donat lloc a la tesi que avui teniu a les mans.

Aquest és un treball on es valoren tant els repertoris com els contextos, tot i que l'atenció es focalitza, fonamentalment, en certs contextos diferencials que ofereixen un potencial informatiu molt rellevant de cara a l'estudi de les pràctiques de consum ritual o excepcional.

Entre aquests contextos, hem de destacar de manera significativa el cas de Turó del Calvari (Vilalba dels Arcs), ja que l'estudi del repertori ceràmic documentat en aquest recinte singular ens va servir per a l'obtenció del Diploma d'Estudis Avançats (Universitat Rovira i Virgili) (Sardà 2004) i, posteriorment, va centrar els interessos del treball de recerca per a l'obtenció del Màster Oficial en Arqueologia Clàssica (Institut Català d'Arqueologia Clàssica) (Sardà 2007). En aquest sentit, la possibilitat de treballar de manera directa amb un context que reuneix unes característiques

estretament vinculades amb la pràctica del banquet, va contribuir notablement a orientar la nostra recerca vers aquest tema d'investigació.

De fet, en les últimes dècades, la proliferació dels estudis arqueològics centrats en aquestes qüestions ha experimentat un notable desenvolupament, fet que es deu a diverses raons. En primer lloc, cal valorar la progressiva aplicació i la significativa acceptació que han obtingut en la disciplina arqueològica, alguns treballs de referència efectuats des d'altres disciplines properes com l'antropologia o la sociologia, que ofereixen pautes molt útils a l'hora de reenfocar l'estudi de les societats pre-industrials. En aquest sentit, hem de destacar les aportacions d'una sèrie d'autors com Arjun Appadurai (1981), Jack Goody (1992), Pierre Bourdieu (1988), Mary Douglas (1984) o Stephen Mennell (1996), que han posat èmfasi en els significats socials de menjar i beure, i en les implicacions culturals que sempre porten implícites les pràctiques de consum.

De la mateixa manera, resulten també fonamentals les aportacions efectuades per Michael Dietler (1990; 1996; 1999; 2001; 2005) i Brian Hayden (1990; 1996; 2001), que des d'una perspectiva antropològica han establert unes bases sòlides per a l'estudi de les pràctiques de consum en relació al canvi social i a l'evolució que experimenten les estructures de poder. En aquest sentit, cal tenir en compte la notable repercussió que han obtingut certs estudis etnogràfics duts a terme a Nova Guinea, Àfrica i Amèrica, ja que han contribuït d'una manera evident a prendre consciència de la importància que haurien adquirit les pràctiques de consum ritual en les societats pretèrites.

Tanmateix, al marge de les aportacions efectuades des de l'antropologia i la sociologia, cal remarcar que l'arqueologia per si mateixa ha experimentat un notable desenvolupament en relació a la necessitat d'obtenir una comprensió precisa dels aspectes contextuals. Aquesta orientació contextual s'ha produït en el marc de les propostes post-processuals, però és indubtable que aquest gir interpretatiu té molt a veure amb la millora progressiva que han experimentat de manera genèrica les tècniques de registre. En aquest sentit, la possibilitat d'analitzar contextos ben documentats, permet inferir interpretacions precises a nivell micro-espacial, tant pel que fa a l'estudi dels repertoris i de les seves associacions, com a la comprensió de la funcionalitat dels objectes i els seus significats. Aquesta nova orientació ha permès identificar nous conjunts i replantejar l'estudi d'antics contextos que presenten evidències clarament vinculades a l'esfera del banquet (significatives concentracions d'elements de vaixel·la

ceràmica i/o metàl·lica en determinats espais de consum o en determinades tombes distingides, acumulacions de restes de fauna, dipòsits d'ofrenes, fosses votives, etc).

Finalment, hem de destacar també de manera especial l'important paper que ha suposat la definitiva incorporació de tècniques com l'arqueozoologia i la paleocarpologia, que han permès ampliar notablement les possibilitats de la investigació arqueològica en relació al coneixement dels aliments, hàbits de consum, cuina i preparació dels productes, etc.

Tot plegat ens ubica en un escenari idoni per a emprendre nous reptes científics, entre els quals l'estudi de les pràctiques de consum ritual (o excepcional) se'ns presenta com un dels camps que ofereix millors expectatives, sobretot a l'hora d'avançar en el coneixement dels mecanismes socials i de les pràctiques relacionals que sustenten el funcionament de les societats de petita escala.

Ara bé, en el cas de la península Ibèrica, l'estudi dels rituals de comensalitat és un camp d'investigació que s'ha posat especialment de manifest en els darrers anys, sobretot a partir d'evidències datables en etapes clarament més antigues a la que aquí ens ocupa. És el cas, per exemple, del ritual de la beguda d'època campaniforme (Garrido-Pena 2000; Rojo *et alii* 2008), dels rituals funeraris d'època argàrica (Aranda i Esquivel 2006; Aranda 2008) o de l'estudi de l'instrumental metàl·lic de vaixel·la del bronze final atlàntic (Armada 2005; 2008).

No obstant, pel que fa específicament a la protohistòria del nord-est de la península Ibèrica, tot i que alguns autors han posat sobre la taula de manera recurrent la importància social del banquet, tant pel que fa a època ibèrica com pre-ibèrica (Quesada 1994; Sanmartí 2004; Sanmartí *et alii* 2006; Vives 2005; Graells 2006; López Cachero 2007; Pons i Garcia 2008; Sardà 2008a), el cert és que disposem encara de pocs treballs que s'hagin centrat de manera específica en l'estudi d'aquestes qüestions.

De fet, aquesta relativa poca atenció que ha merescut l'estudi de la comensalitat en la protohistòria peninsular, és un dels motius que explica, en bona mesura, la necessitat de disposar d'un treball com el que aquí presentem.

1.1.- Justificació

Més enllà de la necessitat de dur a terme un estudi d'aquestes característiques i de les múltiples possibilitats interpretatives que aquest ens oferia, l'elecció del nostre tema d'investigació es deu també a una sèrie de factors essencials que, en el moment

actual, possibiliten l'opció d'avançar i aprofundir en l'estudi de les comunitats del primer ferro i dels seus mecanismes de relació social, i per tant, fan viable la realització efectiva del present treball.

En aquest sentit, hem de tenir present que durant la primera edat del ferro (650-550 anE), el tram final de l'Ebre presenta, a nivell de registre arqueològic, un panorama molt particular que converteix aquest territori en un excel·lent laboratori de treball a l'hora de poder efectuar un estudi contextual comparatiu. En aquesta regió, la plena sedentarització del poblament no es consolida definitivament fins a mitjans del segle VII anE, coincidint amb el moment en què s'adopta l'ús generalitzat dels materials constructius duradors (pedra i tovots) i s'implanten els primers models urbanístics planificats (poblats d'espai central o bé agrupacions o barris de cases separades per espais de circulació). No obstant, la major part d'aquests petits assentaments evidencien ocupacions breus, ja que al llarg de la primera meitat del segle VI anE es constata en molts casos un horitzó de destruccions i abandonaments sobtats. Aquestes destruccions, en forma d'incendi (Puig Roig, La Ferradura, Aldovesta, Barranc de Gàfols, Sant Jaume, Turó del Calvari, Tossal Redó, etc.), sembla que ens informen d'un moment marcat per una forta crisi social, probablement com a conseqüència del col·lapse d'un sistema basat en les comunitats locals i l'adveniment d'unes elits emergents amb ànsies de control econòmic a nivell supralocal (Sanmartí 2001: 108). En tot cas, sembla evident que es produeixen una sèrie d'episodis locals de tensió social que se succeeixen de forma encadenada i haurien provocat la destrucció violenta de molts assentaments. Aquests nivells d'abandonament sobtat, han proporcionat un panorama especialment ric quant a la qualitat del registre, perquè al tractar-se d'ocupacions breus, cal suposar que no s'han produït modificacions substancials en l'ús de l'espai (Figs. 1-4). D'altra banda, aquest abandonament immediat ha permès documentar *in situ* la major part dels elements mobles i per tant, partim de la certesa que les associacions equipament-objectes han de permetre efectuar reconstruccions interpretatives fiables sobre l'ús funcional dels àmbits.

Per tant, és indubtable que la naturalesa del registre i el seu estat de conservació condicionen en gran mesura les nostres possibilitats interpretatives, atès que són aspectes determinants a l'hora de poder efectuar reconstruccions precises. De fet, s'ha assenyalat que per tal d'obtenir aproximacions contextuais ben fonamentades en relació a les pràctiques de consum, resulten especialment informatius aquells contextos que

evidencien un únic moment d'ocupació i un abandonament sobtat, és a dir, aquells assentaments que s'han vist afectats per esdeveniments catastròfics “d'estil pompeïà” (Van der Veen 2003: 415). Com més curta és la durada de l'assentament, més possibilitats hi ha que el que suggereix el registre sigui realment fiable (Guérin 2003: 254).

En aquest sentit, pensem que el curs inferior de l'Ebre reuneix en el moment actual una sèrie de condicions que permeten efectuar una aproximació coherent a l'estudi de les pràctiques de comensalitat al llarg de la primera edat del ferro:

- Es disposa d'un bon coneixement arqueològic, fet que permet treballar amb dades contrastades.
- Es tracta d'un fenomen que es produeix durant una etapa de canvi social, fet que sol anar lligat a una clara potenciació de les polítiques comensals.
- És el moment que coincideix amb la irrupció dels primers contactes mediterranis (comerç fenici), fet que facilita l'observació de modificacions en relació a la semiòtica dels aliments (introducció de nous productes i de nous instruments de consum).

D'altra banda, cal tenir en compte la nostra participació personal en un grup de recerca com el *Seminari de Protohistòria i Arqueologia* (Universitat Rovira i Virgili), que sota la direcció de Jordi Diloli, ha centrat els seus interessos essencials en el propi curs inferior de l'Ebre des de l'any 1996, fet que situa plenament les problemàtiques tractades en el present treball en el marc dels objectius del nostre equip.

De fet, el curs inferior de l'Ebre és una de les àrees del nord-est peninsular més riques i prolífiques en quant a dades referents a la primera edat del ferro, motiu que explica la notable activitat investigadora que han desenvolupat en aquest territori una sèrie de grups de recerca que hi treballen activament des de fa anys (dos equips de la Universitat de Barcelona, un equip de la Universitat de Lleida, un equip de la Universitat de Saragossa, un equip de la Universitat de Toulouse-Le Mirail i el Laboratori d'Arqueologia d'Alcanyís). En aquest sentit, cal tenir en compte que el present treball ha estat concebut també en bona mesura, com una bona oportunitat per recollir, contrastar i posar en comú els resultats obtinguts pels diversos equips que treballen a la zona, quelcom poc habitual en la nostra disciplina, degut a la disparitat dels objectius i dels models interpretatius adoptats en cada projecte.



Figura 1. Procés d'excavació d'alguns àmbits del barri nord de Sant Jaume (Alcanar).
A la imatge de dalt, els nivells d'enderroc de l'àmbit A11. A baix, dispersió dels materials mobles sobre
el paviment de l'àmbit A5 (imatges cedides per D. Garcia),



Figura 2. Procés d'excavació del recinte I de Barranc de Gàfols (Ginestar). A la imatge de dalt, nivells d'enderroc. A baix, dispersió dels materials mobles a sobre el paviment (imatges cedides per C. Belarte).



Figura 3. Procés d'excavació de l'Habitació 1 de Turó del Calvari (Vilalba dels Arcs). A les imatges de dalt: nivells d'enderroc i localització d'alguns vasos procedents del segon pis. A baix: vista general de l'àmbit on s'aprecia el nivell general de cendres relacionat amb l'incendi que va col·lapsar el funcionament de l'edifici.



Figura 4. Procés d'excavació del sector oest de Sant Cristòfol (Maçalió) (campanyes 2005 i 2006). A la imatge de dalt, nivell d'enderroc d'un mur de tovots. A baix, capa de cendres que s'ha associat a un nivell d'incendi (imatges cedides per L. Fatás).

1.2- Objectius

Dins del conjunt general de treballs i projectes arqueològics centrats en l'estudi de les pràctiques de consum, hem d'efectuar una primera distinció bàsica, entre aquells treballs que tenen per objectiu l'estudi de les pràctiques domèstiques i els hàbits alimentaris d'una comunitat (allò que entenem com a pràctiques de consum quotidià) i aquells altres que se centren de manera específica en els rituals de comensalitat i les seves implicacions ideològiques i socials (allò que entenem com a pràctiques de consum excepcional o festiu).

Aquesta tesi s'integra, sens dubte, en aquest segon tipus de treballs, per bé que hem tingut present en tot moment que el fet d'efectuar la distinció entre allò quotidià i allò excepcional en les societats prehistòriques i protohistòriques, pot resultar una tasca molt complicada, sobretot si ens hem de valdre únicament de les dades (sempre parcials i "reinterpretables") que ens proporciona el registre arqueològic.

En tot cas, cal deixar clar que l'estudi de les pràctiques de consum ritual no es pot desvincular de l'estudi de les pràctiques alimentàries en un sentit ampli. I és que, la possibilitat de detectar el caràcter excepcional de determinats contextos, passa lògicament per tenir ben definides les pautes domèstiques i els paràmetres de consum que defineixen els àpats del dia a dia.

Ara bé, és indubtable que les pràctiques de consum excepcional sempre estan imbuïdes d'un factor ritual més potenciat i solen estar vinculades a les estratègies ideològiques dels grups humans, la qual cosa permet que a través del seu estudi puguem desxifrar el funcionament i l'organització social d'una comunitat (gestió dels recursos alimentaris, generació i emmagatzematge d'excedents, articulació dels sistemes d'intercanvi redistributius o recíprocs, consum i/o exhibició dels béns de prestigi, etc). Certament, en les societats de petita escala, les polítiques de comensalitat constitueixen un dels escenaris on la ideologia i les estratègies de poder es materialitzen habitualment d'una manera més emfatitzada.

En definitiva, podríem dir que els objectius fonamentals que persegueix el present treball queden resumits en els punts següents:

- Reunir i valorar les tendències interpretatives i els principals models d'anàlisi relatius a l'estudi arqueològic de les pràctiques comensals (Capítols 4 i 5).

- Definir les pautes que caracteritzen les pràctiques alimentàries quotidianes i els hàbits domèstics durant la primera edat del ferro, amb l'objectiu de poder identificar posteriorment aquells contextos excepcionals que resulten veritablement relacionables amb l'esfera del banquet (Capítol 6).
- Efectuar l'estudi dels repertoris documentats a l'àrea de l'Ebre, recollint tots aquells instruments que resulten potencialment utilitzables en l'esfera del consum ritual (Capítol 7).
- Valorar de manera específica aquells contextos que ofereixen un major potencial informatiu en relació als usos rituals de la beguda i dels aliments, tant en els assentaments (Capítol 8.1) com en les necròpolis (Capítol 8.2).
- Caracteritzar el tipus de pràctiques de consum ritual que ens suggereixen els diferents contextos avaluats: banquets de solidaritat, matrimonis, funerals, festes relacionades amb el cicle agrícola, ofrenes alimentàries, dipòsits votius, etc. (Capítols 8 i 10)
- Contrastar les dades obtingudes en els contextos del curs inferior de l'Ebre, amb els contextos i les tendències documentades durant la primera edat del ferro en d'altres regions de la Mediterrània nord-occidental, com el sud-est francès, la costa central catalana o l'àrea de l'entorn emporità (Capítol 9).
- Relacionar el tipus de pràctiques de consum documentades en els jaciments analitzats, amb les categories comuns establertes des de l'antropologia (M. Dietler, B. Hayden, M. Potter), un exercici interpretatiu que ens ha de permetre avançar en el coneixement dels mecanismes que determinen el funcionament de les comunitats del primer ferro i a definir millor els processos de canvi social que es detecten en aquest territori al llarg dels segles VII i VI anE (Capítol 10).

Capítol 2

MARC GEOGRÀFIC I CRONO-CULTURAL

L'estudi de qualsevol fenomen històric requereix d'una ubicació espacio-temporal que permeti avaluar les seves causes i conseqüències. De fet, l'articulació del binomi espai-temps és el factor que permet un estudi ordenat de l'evolució històrica i està en la base que explica la progressió social de l'espècie humana (Carbonell *et alii* 1996).

El present treball s'ocupa de l'estudi de les pràctiques de consum ritual en un espai i en una cronologia molt concreta: el curs inferior de l'Ebre durant la primera edat del ferro. Tanmateix, per tal de delimitar l'abast real d'aquest marc espacio-temporal cal precisar una sèrie de característiques bàsiques referents a la cronologia i al territori tractat.

2.1.- El curs inferior de l'Ebre

A nivell geogràfic, el present treball engloba una realitat espacial àmplia, però dins del marc del que es pot considerar com un mateix territori: el curs inferior de l'Ebre.

En aquest sentit, cal precisar que dins d'aquesta denominació, hem integrat el tram final de l'Ebre i les regions riberenques que conformen el seu entorn més immediat. De fet, malgrat les divisions administratives actuals (Catalunya, Aragó i País Valencià), parlem de curs inferior de l'Ebre perquè creiem que és la forma més representativa de referir-nos a la realitat territorial que estem tractant, malgrat que el gruix del territori, així com el riu Ebre, vertebrador principal del poblament i gran eix de comunicacions de la zona, queda dins dels límits meridionals de l'actual Catalunya.

En tot cas, els límits del nostre marc geogràfic estan representats per la Serra d'Irta al sud, pel propi curs de l'Ebre al seu pas per la zona de Riba-roja al nord, pel riu Matarranya a la vessant occidental i per la Serra del Montsant a la vessant oriental. Per tant, l'espai que tractem coincideix aproximadament amb els territoris que actualment

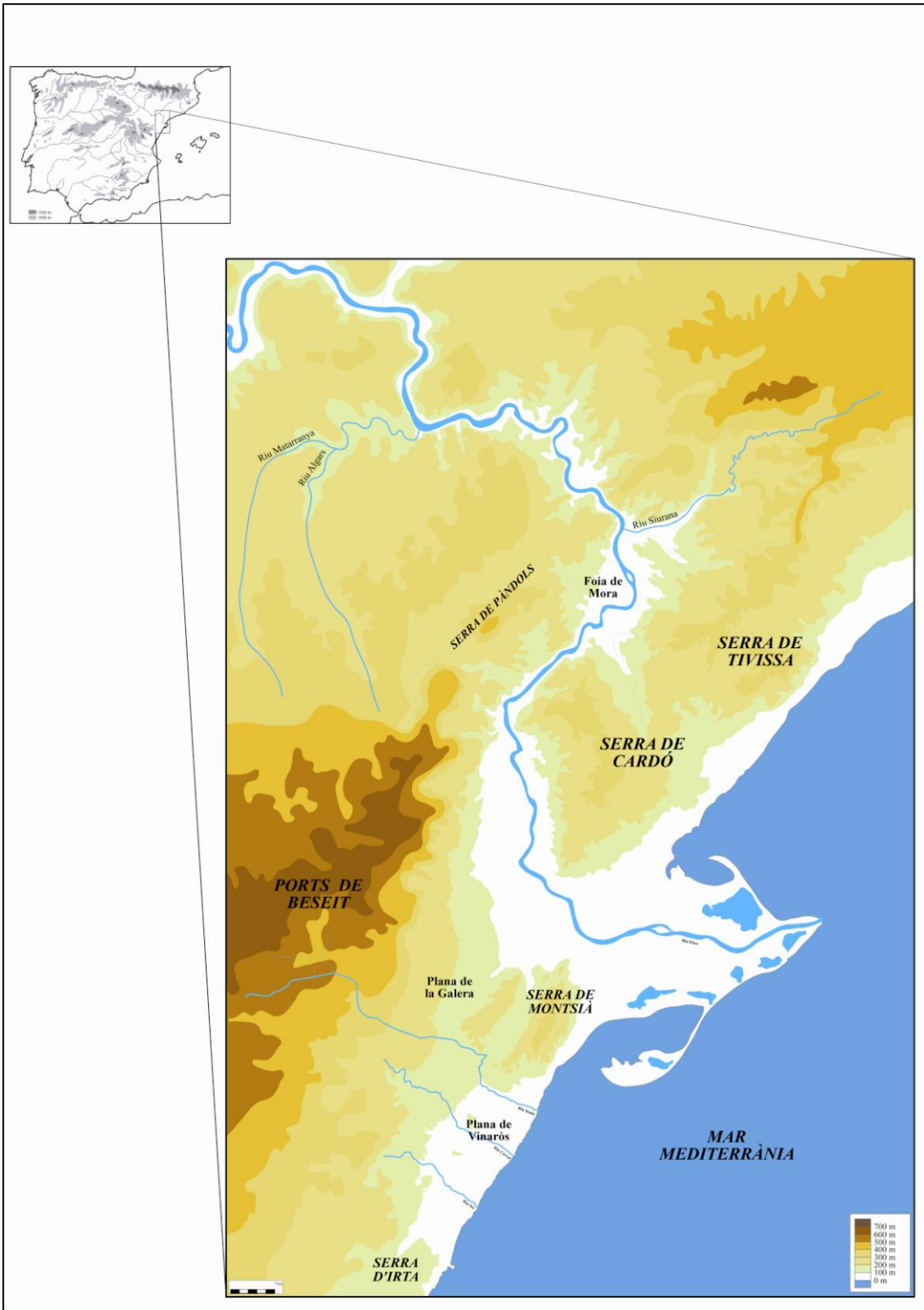

MAPA 1. Marc geogràfic general de l'àrea analitzada.

ocupen les comarques catalanes de la Ribera d'Ebre, Priorat, Baix Ebre, Montsià, la comarca valenciana del Baix Maestrat i la comarca aragonesa del Matarranya (Mapa 1).

Aquests límits territorials s'han establert amb la voluntat de definir tot aquell espai que va patir de forma més o menys uniforme una sèrie de processos socio-econòmics cabdals per a poder plantejar el seu estudi conjunt:

- El moment inicial dels Camps d'Urnes en aquesta àrea es situa tradicionalment als segles XI-X anE. De fet, el bronze final es documenta arqueològicament en funció de la presència de ceràmica amb decoració acanalada, fòssil director vinculat a la introducció d'un nou ritual funerari: la incineració. Tanmateix, les datacions radiocarbòniques obtingudes en diverses necròpolis del nord-est peninsular, situen la introducció del ritual de la incineració a partir del segle XI anE, mentre que la presència de ceràmiques acanalades està ben documentada des del segle XIII anE (López Cachero 2007: 104). En el cas concret del sud de Catalunya, tot sembla indicar que les inhumacions perviurien fins a època avançada, tal i com demostra la seva associació amb ceràmiques acanalades en els casos de la Cova N i D d'Arbolí i a la cova de Marcó (Tivissa) (Vilaseca *et alii* 1973). No obstant, tot i que no hi ha consens, la introducció de la pràctica funerària de la incineració s'explica actualment a partir de les influències ultrapirinaiques que, de manera lenta però contínua, haurien estat adoptades per les comunitats autòctones del nord-est peninsular, sense que això exclouï l'arribada de petits contingents humans (Noguera 2006: 73). A nivell cronològic, els moments inicials dels Camps d'Urnes a la vall de l'Ebre es situen entorn els segles X-IX anE (Vilaseca 1973) o XI-X anE (Almagro-Gorbea 1977; Ruiz Zapatero 1985).
- La plena sedentarització del poblament d'aquesta àrea, no es consolida definitivament fins a mitjan segle VII anE, coincidint ja amb el moment en què s'adopta l'ús generalitzat dels materials constructius duradors (pedra i tovots) i s'implanten els primers models urbanístics planificats (poblats d'espai central o bé agrupacions i barris de cases separades per espais de circulació).
- La irrupció dels interessos el comerç fenici es constata de manera esporàdica des de finals del segle VIII anE, tot i que molt probablement no es desenvolupen d'una manera regular fins a mitjan segle VII anE. Del que no hi ha dubte és que en el moment actual resulta impossible concebre la gènesi del món ibèric al curs

inferior de l'Ebre sense valorar la incidència del comerç fenici en el desenvolupament dels canvis socioeconòmics transcendentals que experimenten les comunitats indígenes d'aquesta regió al llarg dels segles VII i VI anE.

- El procés de gènesi i aparició de la cultura ibèrica es comença a detectar arqueològicament a partir de mitjan segle VI anE (aparició de ceràmica ibèrica antiga i ús més generalitzat del ferro), però pensem que no es consolida realment fins al segle V anE (aparició d'un nou model de poblament jerarquitzat i clarament organitzat).

Per tant, es tracta d'un espai que ha estat delimitat intencionadament en base a una sèrie d'aspectes que a grans trets permeten observar una evolució social comú, però també d'acord a unes unitats geomorfològiques ben definides (Serra d'Irta, Ports de Tortosa-Beseit, Serra del Montsià, Serres de Cardó-Boix, Serra d'Irta, Serra del Montsant), a uns cursos hidrogràfics fonamentals per a entendre l'articulació del poblament humà en aquesta zona (riu Sec, riu Cèrvol, riu Sènia, riu Siurana, riu Algars, riu Matarranya) i a l'existència de dos grans eixos vertebradors: el riu Ebre i la línia de costa.

No obstant, cal tenir present que aquest ampli territori està integrat, en l'època que ens ocupa, per diverses comunitats locals que conformen distintes àrees regionals de poblament, les quals malgrat estar clarament relacionades amb l'ample espai central que determina la vall de l'Ebre, permeten un anàlisi particular. En aquest sentit, les diferències en el ritual d'enterrament suggereixen que estem davant de grups culturals clarament diferenciables des del bronze final: necròpolis tumulàries de cista excèntrica a la ribera dreta de l'Ebre (Terra Alta i Matarranya), necròpolis formades per anelles concèntriques a la zona nord (Santa Madrona, Sebes i Castellons), força similars a les de la zona Segre-Cinca, i les necròpolis amb *loculi* de l'àrea més meridional (El Molar, les Obagues o la Tosseta).

D'altra banda, malgrat que en tot el territori avaluat es constata el desenvolupament d'un mateix fenomen que comporta el desplegament intens de les línies redistributives i la conseqüent circulació regular de determinats tipus ceràmics d'importació arran de la irrupció del comerç fenici, en l'actualitat és possible distingir una sèrie d'espais geogràfics diferenciats. Aquests es troben ocupats per xarxes de poblament particulars,

les quals gràcies a l'avenç de la investigació se'ns presenten com a conjunts autònoms cada vegada més ben definits. És a dir, som conscients que dins de l'ampli espai que ens ocupa, s'integren àrees de poblament diverses amb les seves característiques específiques, tant pel que fa a qüestions de substrat, com pel que respecta al ritme evolutiu diferencial que presenta el desenvolupament de les relacions d'intercanvi que es posen en marxa en cada cas.

Quant als contactes i relacions entre comunitats veïnes, malgrat que les comunicacions costa-interior han estat sempre problemàtiques degut a la pròpia orografia de la vall de l'Ebre, el cert és que el mateix riu ha suplert aquesta manca de camins terrestres, revelant-se com una importantíssima via de penetració i de comunicació. Aquesta funció es veu multiplicada si considerem també el paper que juguen els seus afluents en la xarxa de comunicacions del seu entorn, ja fos amb les Terres de Ponent, amb el Baix Aragó o amb el Priorat. En tot cas, si partim de la idea que les vies de comunicació aprofiten els corredors naturals, entenem que l'atenta observació del paisatge, localitzant ports de muntanya, zones d'escassa pendent, barrancs o guals dels rius, és una tasca que ens ha de permetre reconèixer aquells passos en els quals es podien haver instal·lat els camins que definien l'estructura viària en època protohistòrica (Grau 2002: 94).

Així, pel que fa específicament a les comunicacions entre l'Ebre i les regions interiors de la seva ribera dreta (Terra Alta i Baix Aragó), comptem amb una sèrie de passos naturals que podien haver actuat com a vies de comunicació en època antiga. Parlem per exemple, del Barranc de Xalamera, el riu Canaleta, el riu Sec o el Barranc de Voravall (Sanmartí 1984; Ruiz Zapatero 1984; Puch 1996; Diloli 1997; Noguera 2002; 2006), que han estat prospectats en aquests darrers anys amb l'objectiu de determinar precisament les possibilitats que ofereixen com a vies de comunicació (Diloli i Sardà e.p.). Mentre que, en d'altres territoris, comptem també amb interessants vies de pas que haurien pogut funcionar com a camins en època antiga, com el Barranc de La Galera, a l'àrea del Montsià (Garcia 2005), el riu Siurana i el Barranc d'en Bas a l'àrea de la Ribera d'Ebre-BaixPriorat (Armada *et alii* 2005) o el Barranc de Sant Joan, que des de la zona de Flix comunica amb les terres de Ponent (Belarte i Noguera 2008 b).

Finalment, si atenem a les fonts escrites, el cert és que comptem amb molt poques dades que facin referència al curs inferior de l'Ebre amb anterioritat al segle III anE. Tanmateix, una de les fonts d'informació més antigues ens la proporciona Hecateu de

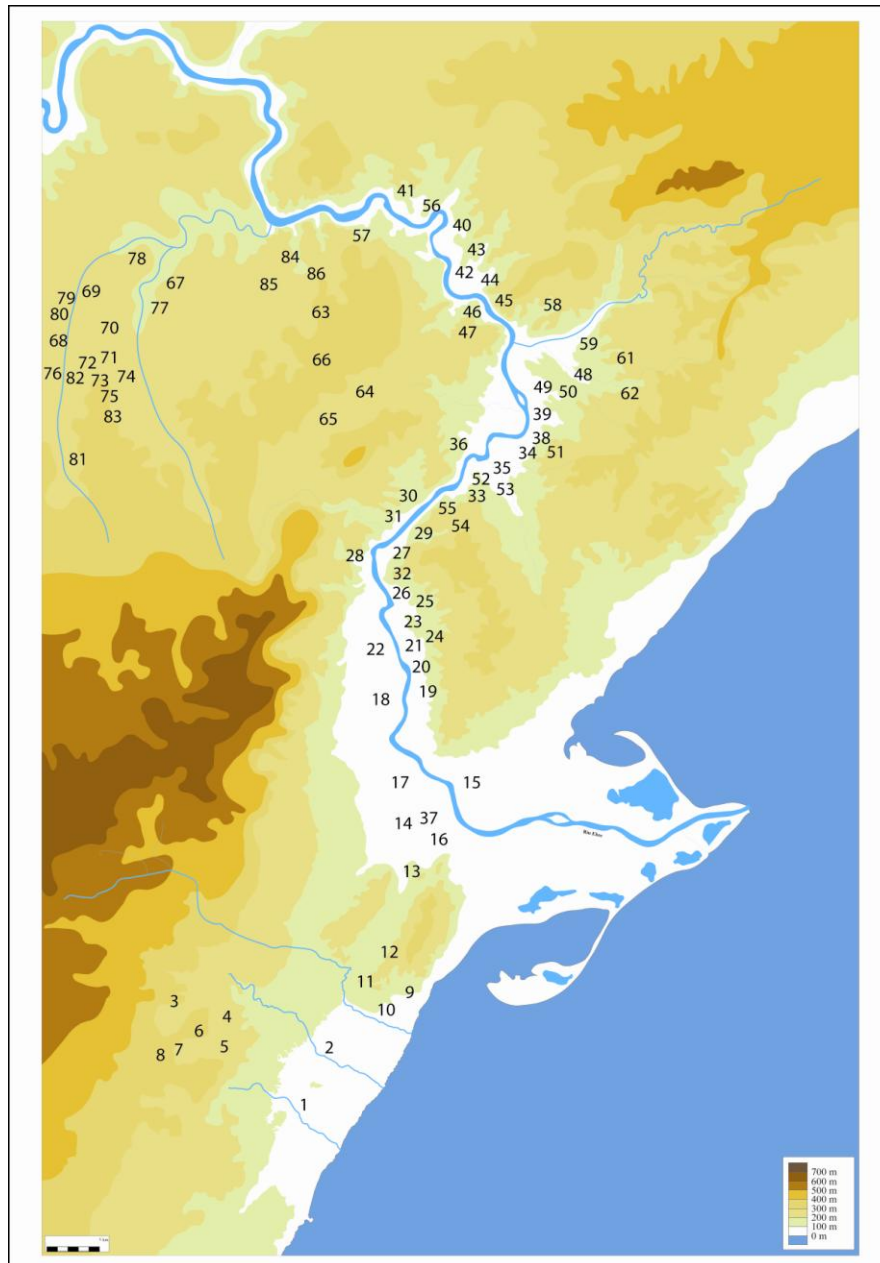

MAPA 2. Mapa general amb els principals jaciments mencionats al llarg del treball.

1-Puig de la Nau; 2-Puig de la Misericòrdia; 3-El Polsegué; 4- Les Carrasquetes; 5-Coll del Moro; 6-Mas de Vito; 7-El Mas Nou; 8-Mola Llarga; 9-Sant Jaume; 10- Moleta del Remei; 11- La Cogula; 12- La Ferradura; 13- Bancal de Torta; 14- Mianes; 15- Mas de Mussols; 16- Barranc d'en Fabra; 17-Mas de Xies-Pla de les Sitges; 18- Tossals; 19- Plana de la Móra 2; 20-Punta Plana de la Móra; 21- Plana de la Móra 1; 22- Casa de l'Assistent/Punta del Rojal; 23- Plana de Nelo; 24- Turó d'en Serra/Planella del Moreno; 25- Barranc Fondo; 26- L'Assut; 27- Aldovesta; 28-Turó de Xalamera; 29- El Martorell; 30- Lo Toll; 31-Turó de l'Audí; 32- Castellot Roca Roja; 33- Barranc de Sant Antoni; 34- Barranc de Gàfols; 35- les Deveses; 36- Turó de la Torreta; 37- El Cabiscol; 38- Mas de Mall; 39-Mas de Dalt; 40- Castellons; 41- Magalanya; 42- Tossals; 43- Roca de la Bruixeta; 44- Roca del Sol; 45- Roca de l'Artiga; 46- Barber Medina; 47- Mugrons; 48- Coll Alt; 49- Mas de Mall; 50- Punt Km 47; 51- Caseta del Flaquet; 52- Sant Vicenç; 53-Barranc del Comte; 54- Moleta Rodona; 55-Castellot de Solà; 56- Sebes; 57- Santa Madrona; 58- El Calvari; 59- Puig Roig; 60- Avenc del Primo; 61- La Tosseta; 62- Serra d'Almos; 63- Turó del Calvari; 64- Coll del Moro; 65- Els Vilassos I; 66- Coll del Moro del Xollat; 67- Tossal del Moro; 68- Piuró Barranc Fondo; 69- Sant Cristòfol; 70- Barranc de Sant Cristòfol; 71- Tossal Redó; 72- Les Ferreres; 73- La Clota; 74- Mas del Roig; 75- Mas de Flandí; 76- Tossal Montañés; 77- La Gessera; 78- Roquizal del Rullo; 79- Escodines Altes; 80- Escodines Baixes; 81- Coll del Racó de Sacos; 82- La Miraveta; 83- Els Castellans; 84-Morret de la Presó; 85- Les Setenes; 86-Devesa de Maseo.

Milet (finals del segle VI anE). Segons aquest autor el marc geogràfic que engloba el present treball correspondria a l'àrea meridional d'un gran territori que s'adscriu als *ilaraugatai*. Aquesta referència ens indica que el poble *ilaraugati* abastaria tota l'àrea del curs inferior de l'Ebre i les terres de ponent, un espai que limitaria amb els *esdetai* pel sud i amb els *misgetai* pel nord. Els *ilaraugati* representarien el tronc ètnic comú del qual deriven, ja en època ibèrica, els ilergets i els ilercavons (Ciprés 1993: 269).

Tanmateix, avui en dia difícilment podem discernir el significat ètnic concret que Hecateu volia donar a la denominació *ilaraugatai*, ja que en realitat l'únic que sabem és que simplement va utilitzar-la per a referir-se als grups humans que ocupaven la vall de l'Ebre (Diloli 1997: 278).

D'altra banda, hem de destacar que l'*Ora Marítima* d'Aviè ens parla de l'existència d'un possible assentament important situat a les proximitats de les boques de l'Ebre. Hem de tenir en compte, però, el caràcter imprecís de les dades que ens proporciona aquesta obra. I és que, tot i que en la seva elaboració es va utilitzar un antic periple del segle VI anE, les referències i les informacions extretes d'èpoques posteriors són constants. A partir del vers 496, l'*Ora Marítima* destaca la importància del riu Ebre com a via de comunicació i el seu paper principal en el transport de mercaderies, certificant el comerç dels pobles riberecs. En aquest context, es menciona l'existència de la ciutat de *Tyrichae*, que podria ser l'assimilació grega d'un topònim indígena o fenici (Pena 1989: 11). Adolf Schulten va situar la hipotètica existència d'aquesta ciutat a Tortosa (Schulten 1922: 121; 1955: 134), afirmació que han seguit tradicionalment altres autors (Bayerri 1948: 85; Miravall 1988: 171; Parreu 1980; Tovar 1989: 127; Diloli 1997: 277). Ara bé, l'*Ora marítima* d'Aviè, no ens proporciona dades concretes sobre els habitants del territori ni la seva atribució ètnica, més enllà de destacar la riquesa agrícola i comercial del territori i la probable influència fenícia sobre aquesta hipotètica ciutat (*Tyrichae*: "la tiria").

En tot cas, en l'actualitat el marc territorial en el qual es circumscriu el nostre treball, permet identificar l'existència probable de dos grups ètnics, almenys pel que fa a època ibèrica: d'una banda els *ilercavons* (que des del Coll de Balaguer al nord ocuparien el Baix Ebre, Ribera d'Ebre, Priorat ebrec, Montsià i plana litoral de Vinaròs-Benicarló) (Diloli 1997; Noguera 2006) i de l'altra els *ausetans* o *ositans* de l'Ebre (que segons una proposta de P. Jacob seguida per F. Burillo i P. Moret són el grup ètnic diferenciat que ocuparia l'àrea de la Terra Alta i del Baix Aragó compresa

entre la Ilercavònia i la Sedetània) (Jacob 1988; Burillo 2001-2002). No obstant, hem de ser conscients que en el present treball difícilment podrem apuntar dades resolutives en relació a aquest tipus de problemàtiques. L'estudi dels repertoris i contextos datables a la primera edat del ferro ens servirà essencialment per a definir ambients culturals i per avaluar alguns dels canvis que presenta la dinàmica socio-econòmica de les comunitats, però difícilment ens permetrà traçar fronteres polítiques que es puguin arribar a relacionar amb la cultural material del poble ilaraugat, ilercavó o ausetà. De fet, no hem d'oblidar que estem treballant amb dades referents a un moment previ a la consolidació dels primers estats arcaïcs, és a dir en un etapa durant la qual l'ocupació del territori s'estructura en base a l'existència de múltiples comunitats locals que habiten les seves respectives àrees regionals. Les comunitats locals agruparien un nombre relativament important de famílies que comparteixen interessos comuns i que formen un grup polític ben definit (Sanmartí *et alii* 2006: 150). No obstant, en tot el territori analitzat s'aprecia una dinàmica general que portarà de manera progressiva a l'aparició dels primers intents regionals d'integració sociopolítica dels assentaments en entitats més àmplies. Per tant, la qüestió fonamental radica en avaluar de manera detallada el ritme evolutiu que manifesten els processos de canvi social en cada cas.

D'altra banda, tot i que en el moment actual disposem en línies generals d'un conjunt d'informació ampli i pensem que es constata un coneixement força uniforme de tot el territori que analitzem, hem de tenir present que, mentre algunes zones han estat objecte d'intervencions sistemàtiques i d'estudis particulars sobre poblament i territori, com la Plana litoral del Baix Maestrat (Oliver 1996), el Baix Ebre (Diloli 1997), el Montsià (Garcia 2005) i la Ribera d'Ebre (Noguera 2006), d'altres àrees, com la comarca del Matarranya i la Terra Alta, fins fa ben poc es coneixien a través dels resultats obtinguts en intervencions antigues (Bosch Gimpera 1913: 14; 1915: 20) o simplement per prospecció (Puch 1996). De fet, la comarca del Matarranya havia restat durant dècades al marge dels grans projectes d'investigació. Ara bé, en el moment actual comptem amb els nous resultats que han aportat una sèrie de treballs recents. D'una banda el treball de Núria Rafel sobre el món tumular (Rafel 2003), de l'altra els resultats obtinguts al curs mig del Matarranya (Valdeltormo, Calaceit, Cretes i La Fresneda) per l'equip que dirigeixen Pierre Moret i José Antonio Benavente (Moret *et alii* 2006). Finalment, també hem de destacar la tesi doctoral presentada per Luis Fatás a la Universitat de Saragossa, que se centra en la revisió dels materials recuperats durant

les campanyes de l'Institut d'Estudis Catalans als jaciments de Sant Cristòfol (Maçalió), les Escodines Altes (Maçalió), les Escodines Baixes (Maçalió), Piuró del Barranc Fondo (Maçalió), Tossal Redó (Calaceit), Les Umbries (Calaceit), El Vilallonc (Calaceit), Els Castellans (Cretas) i Mas de Madalenes (Cretas) (Fatás 2007).

En definitiva, tot plegat ens permet disposar en el moment actual d'un volum d'informació notable en relació al poblament del primer ferro en les diverses àrees regionals que queden immerses dins del marc geogràfic del present treball, tal i com exposem tot seguit de manera breu. De fet, a continuació, recollim els principals antecedents de la recerca i exposem de manera sintètica l'estat actual de les investigacions en els diversos territoris tractats.

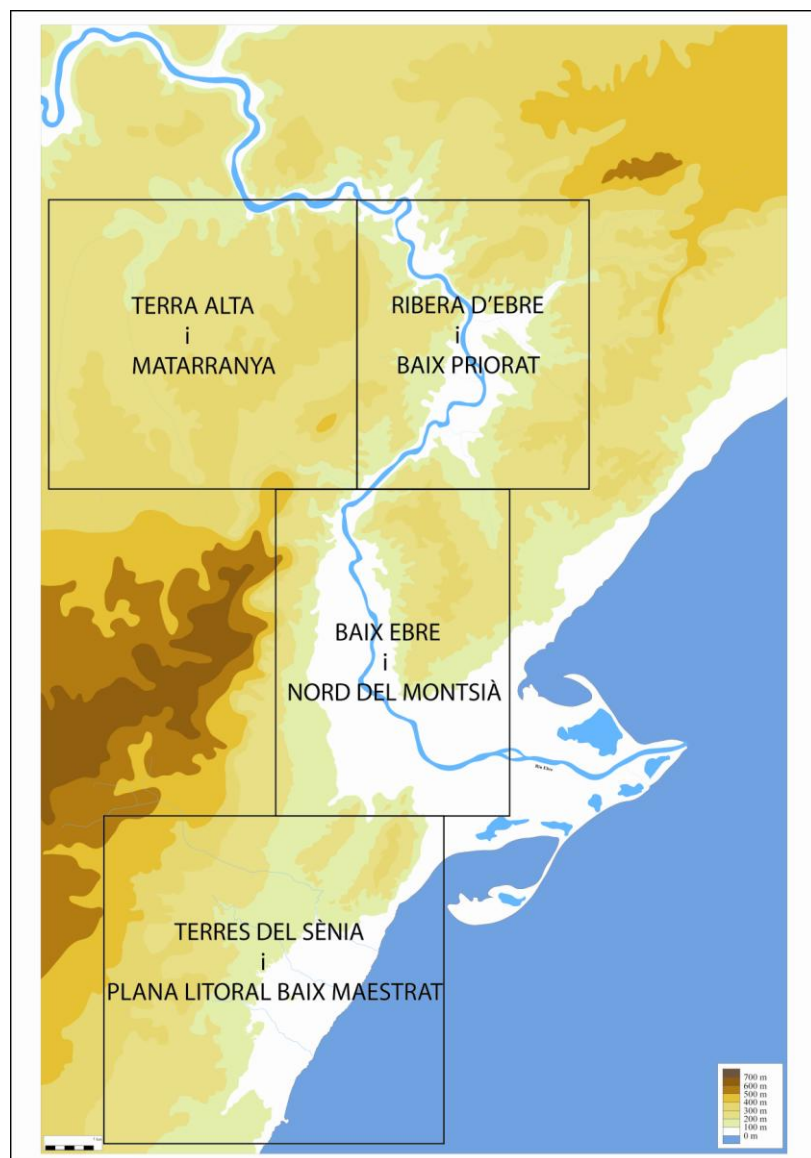

MAPA 3. Àrees regionals del territori analitzat.

2.1.1- Ribera d'Ebre i baix Priorat

Els límits septentrionals del marc geogràfic en el qual s'enquadra el present treball, queden immersos en el territori que avui ocupa la comarca de la Ribera d'Ebre, una àrea que durant el bronze final presenta un tipus de poblament molt dispers.

De fet, a l'inici del primer mil·lenni anE, el patró d'ocupació d'aquest territori es caracteritza en el millor dels casos per l'existència d'edificacions de format rectangular o pseudo-rectangular, disposades de manera aïllada o que en tot cas no arriben a mantenir relacions estructurals entre elles (Sanmartí 2004: 11). És un tipus d'hàbitat associat a un poblament de caràcter semi-permanent, no sedentari, i que en general ha estat assimilat a una economia de tipus eminentment ramadera i itinerant, complementada amb una agricultura d'artigatge. Aquest model de poblament es fonamentaria en el concepte de la família nuclear aïllada o bé en petites agrupacions d'aquestes, en el marc d'uns sistemes d'integració socioeconòmica similars encara als del bronze mitjà (Noguera 1998: 22 i 25; Asensio *et alii* 2000: 252; Sanmartí 2001: 102-103).

Com a exemples d'aquest tipus d'ocupació, amb una cronologia compresa entre els segles X i VII anE, hem de destacar les dues fases del Barranc de Sant Antoni (Ginestar) (Asensio *et alii* 1994-96), la primera fase de Barranc de Gàfols (Ginestar) (Sanmartí *et alii* 2000) o el jaciment de les Deveses (Ginestar) (Asensio *et alii* 2000: 252), tot i que també podrien respondre al mateix model altres jaciments ubicats a la primera terrassa de l'Ebre com ara el Turó de la Torre (Miravet), el Mas de Mall (Tivissa) o el Mas de Dalt (Tivissa) (Noguera 1998b: 105-106). Aquests grups familiars, en tot cas poc nombrosos, durien a terme ocupacions periòdiques dels mateixos indrets (Sanmartí 2001: 102), immersos en un procés molt llarg i lent de sedentarització que en alguns casos arribarà fins al primer ferro (Noguera 1998: 23). El tipus de dinàmica dels grups, que reiterarien de manera recurrent l'ocupació estacional dels mateixos indrets, podria portar a llegir els punts on es documenten les restes arqueològiques de diverses cabanes com el resultat d'ocupacions successives realitzades durant un període llarg de temps per part d'un mateix grup familiar. Això evidenciaria encara més, la imatge d'un poblament poc nombrós i dispers. Amb tot, cal dir també que durant aquesta fase sembla resseguir-se, encara paral·lelament i de forma significativa, un tipus de poblament en cova (Cova de Janet, Cova de Marcó, etc.),

arrelat en el que és propi del tipus de poblament tradicional del bronze antic a la zona (Noguera 1998: 22).

En tot cas, la densitat de poblament d'aquestes terres és durant aquest període molt baixa, destacant tant sols (sempre, però, en un context d'escassetat general), la concentració de nuclis d'hàbitat que es documenta a la foia de Mora. Aquest patró econòmic i d'ocupació del territori continuarà pràcticament igual fins a mitjans del segle VII anE (Sanmartí 2004: 11-12).

De fet, durant la primera edat del ferro, hem de destacar l'existència d'una xarxa d'assentaments més densa que inclouria el funcionament de petits nuclis que es coneixen per prospecció com Castellons 1 (Riba-roja), Magalanya (Riba-roja), Tossals (Vinebre), Roca de la Bruixeta (Vinebre) Roca del Sol (Garcia), Roca de l'Artiga (Ascó), Barber Medina (Ascó), Mugrons (Ascó), Coll Alt (Tivissa), Mas de Mall (Tivissa), Punt Km 47 (Ginestar), Les Deveses (Ginestar), Caseta del Flaquet (Ginestar), Sant Vicenç (Ginestar), Barranc del Comte (Ginestar), Moleta Rodona (Rasquera) i Castellot de Solà (Miravet) (Noguera 2006).

Entre els jaciments ocupats durant la primera edat del ferro podem mencionar també el poblat en erola documentat a Sebes (Flix) (Belarte i Noguera 2008b), a més del funcionament de les pròpies necròpolis de Sebes (Flix), Els Castellons (Flix) i Santa Madrona (Riba-roja), en les quals comparteixen protagonisme els enterraments en *loculi* i els túmuls de petit format, integrats per anelles concèntriques (Belarte i Noguera 2008a; 2008b). De fet, actualment continuen els treballs arqueològics en el poblat de Sebes (Flix), que es desenvolupen en el marc del "*Projecte de recerca arqueològica sobre les estratègies d'ocupació del territori i la seva evolució a les comarques del curs inferior de l'Ebre durant la protohistòria i l'antiguitat*", que duu a terme la Universitat de Barcelona i dirigeix Joan Sanmartí.

L'existència d'un poblat amb una estructura i una concepció més o menys planificada també es posa de manifest en la fase recent de Barranc de Gàfols (Ginestar) (590-560 anE), un assentament integrat per quatre blocs constructius, separats entre ells per tres carrers de traçat rectilini que actuen com a espais oberts de circulació (Sanmartí *et alii* 2000).

Pel que fa al Baix Priorat, hem de destacar que es tracta de la zona que representa el límit oriental del present treball, per bé que resta essencialment connectada a l'àrea de la cubeta de la Móra. Tanmateix, cal tenir present que es tracta d'una regió

que fins fa pocs anys havia estat poc analitzada, ja que amb anterioritat a la represa de les excavacions al poblat del Calvari (El Molar) a partir de l'any 2001, únicament podíem destacar els treballs de Salvador Vilaseca a la necròpolis del Calvari (El Molar) (Vilaseca 1943), els de Margarida Genera al poblat del Puig Roig (El Masroig) (Genera 1993; 1995) i la revisió efectuada per P.V. Castro sobre les dades obtingudes pel propi Vilaseca a la necròpolis del Calvari (Castro 1994).

Amb les dades actuals, sabem que al Baix Priorat les evidències més antigues sobre l'existència de nuclis de poblament basats en l'ús de materials constructius duradors, ens les aporta l'Avenc del Primo (Bellmunt del Priorat), un petit assentament integrat per quatre àmbits adossats de planta rectangular que hauria estat ocupat entre els segles X i VII anE. El sediment arqueològic és d'una extraordinària pobresa i per tant, s'han recuperat molt pocs materials: bàsicament indústria lítica, una petita anelleta de bronze, un petit fragment de coure fos i alguns fragments de ceràmica que permeten remuntar-se al segle X anE. En aquest sentit, cal tenir present que es tractaria, ara com ara, del poblat construït amb pedra i fang més antic de la Catalunya meridional (Armada *et alii* 2009).

Tanmateix, en aquesta època encara podrien ser relativament abundants els tallers de sílex cartografiats per Vilaseca, així com diverses coves amb presència d'instruments i restes de talla de sílex que podrien indicar la perduració d'aquest tipus de poblament en moments avançats de l'edat del bronze (Vilaseca 1941; 1973).

Sigui com sigui, hem de destacar que en aquesta regió, les necròpolis d'incineració (El Calvari, La Tosseta i Les Obagues) evidencien l'existència d'una ocupació del territori al llarg de tot el segle VIII anE. De fet, el moment final d'utilització de la necròpolis de les Obagues (Ulldemolins), s'ha de situar en el segle VIII anE (Vilaseca II).

El nou costum funerari, documentat a necròpolis com les Obagues (Ulldemolins) o el Calvari (El Molar), contempla l'ús d'unes urnes que poden remetre tipològicament a la Catalunya Central (Ruiz Zapatero 2001: 271-274), la qual cosa obre la porta a possibles reflexions en relació a la forma com arriben i per on arriben les influències dels Camps d'Urnas a la vall del Siurana, fet que podria produir-se tant pel sud (l'Ebre) com pel nord (passos entre el Siurana i el Camp de Tarragona), o fins i tot des de totes dues àrees a l'hora. Tant en un cas com en l'altre, les evidències apunten l'existència de potents i perllongades relacions entre territoris i comunitats veïnes, al menys des dels

segles IX-VIII anE. De fet, en darrer terme, es dibuixen unes vies de comunicació que probablement s'haurien utilitzat de manera reiterada des de feia molt de temps.

En aquesta regió, l'aparició de poblats planificats com El Calvari (El Molar), Puig Roig (El Masroig) i el Coll del Moro (Serra d'Almos) es produeix durant el segle VII anE. Amb anterioritat, els hàbitats d'aquesta zona no presenten ni planificació urbanística ni cap mena de preconceptualització pel que fa al sistema organitzatiu intern (Armada *et alii*, 2005). Les diferències substancials en relació amb els assentaments situats a tocar de l'Ebre rauen, sobretot, en les dimensions dels jaciments d'aquesta zona significativament més grans: el Calvari, 1500 m², Puig Roig, 1200 m²) i en el disseny de la seva planificació urbanística, caracteritzat en general pel plantejament de poblats d'espai/carrer central, model que no es constata a la vora de l'Ebre. Pel que fa a la qüestió de les dimensions dels poblats, observem que els assentaments més grans, com el Puig Roig i el Calvari semblen estar relacionats de forma directa amb l'explotació de les mines de coure i de galena argentífera de l'àrea del riu Siurana i voltants (Genera i Brull 1994-96: 350; Rafel 2000; Armada *et alii* 2005). Durant la primera edat del ferro es consolida una xarxa de poblament que integraria els poblats (El Calvari, Puig Roig) i les necròpolis (la Tosseta, el Molar) d'aquest tram baix de la conca del riu Siurana (Noguera 1998: 105). Probablement, el control d'aquests recursos metal·lífers explica, al menys en part, el notable desenvolupament dels nuclis d'aquest sector; un fenomen, el de les grans dimensions (relatives) dels assentaments, que com hem dit contrasta amb el que coneixem dels jaciments documentats fins ara a l'àrea estricta de la Ribera d'Ebre i el Baix Ebre (Asensio *et alii* 1994-96: 316). La relació entre aquests assentaments i l'explotació dels recursos mineralògics del seu entorn és una qüestió que moltes vegades havia estat enunciada i, fins i tot proposada com a factor explicatiu fonamental per explicar la presència fenícia al curs inferior de l'Ebre, però no havia estat objecte d'un estudi específic. Certament, algunes evidències apuntaven en aquesta direcció. Parlem, per exemple, de la localització de fragments de galena en brut, una llàgrima de fosa de plom, una tija de secció circular de plom, una espàtula de plom i dos motlles de gres procedents del Puig Roig (El Masroig) (Genera 1986). Unes circumstàncies que indicaven clarament la pràctica de treballs metal·lúrgics relacionats amb l'explotació de la galena i amb l'obtenció de plom a partir d'aquest mineral (Rafel *et alii* 2003: 157 i 164).

Tanmateix en els darrers anys hem començat a disposar de noves dades procedents d'aquesta zona, ja que des de l'any 2001 l'equip de la Universitat de Lleida dirigit per Núria Rafel desenvolupa un programa d'investigació que té com a eix principal l'excavació del poblat del Calvari del Molar, que amb anterioritat tan sols havia estat objecte d'excavacions puntuals per part de Salvador Vilaseca. En paral·lel, des de l'any 2005 el mateix equip ha anat desenvolupant treballs de prospecció arqueològica a la comarca i ha procedit, igualment, a la recollida de mostres de mineral per a la seva caracterització isotòpica, en el marc del projecte "*Plata prerromana a Catalunya*".

Arran de les tasques de prospecció efectuades per aquest equip s'han pogut documentar nous assentaments com l'Avenc del Primo (Bellmunt del Priorat) i el Turó de la Cova del Camat (El Molar), que haurien pogut jugar un paper secundari en el marc d'una xarxa de poblament que tindria en el Puig Roig (El Masroig) i El Calvari (El Molar) els dos nuclis essencials (Armada *et alii* 2008).

Pel que fa estrictament a l'excavació del poblat del Calvari (El Molar), comencem a disposar d'evidències significatives de l'explotació del metall i de les tècniques metal·lúrgiques. Entre les més notables cal destacar la localització d'escòries de plom i restes de galena en brut, una tovera de forn de tipus fenici amb paral·lels en contextos fenicis de Huelva i la Fonteta, un molí de vaivé que conservava restes de plom i de plata, un fragment de sulfur de coure i una punta de fletxa orientant, possiblement de manufactura local. L'explotació del plom es fonamenta probablement en la seva utilitat com a component dels aliatges de base coure i de la manufactura d'objectes de plom, a més del fet de la seva eventual utilització com a col·lector de la plata en els processos de copel·lació. Per tant, podem dir que fou un metall demandat i comercialitzat pels fenicis amb aquest objectiu. Tot plegat, són indicis que reafirmen la notable especialització minero-metal·lúrgica que evidencien les comunitats del primer ferro del Baix Priorat.

Tanmateix, el poblament en aquesta zona propera al riu Siurana experimenta una forta interrupció cap al 550 anE, tret d'algun cas molt puntual, com per exemple el poblat del Coll del Moro (Serra d'Almos) (Vilaseca 1953; Cela *et alii* 1999) i el Coll Alt (Tivissa) (Barbera i Sanmartí 1976-1978; Noguera 2006) que representen els principals referents de l'ibèric antic en aquesta àrea.

2.1.2- Terra Alta i comarca del Matarranya

A la comarca del Matarranya, l'inici d'una tasca d'intervenció sistemàtica es produeix durant el primer terç del segle XX, al tractar-se de la regió escollida per l'Institut d'Estudis Catalans per tal de desenvolupar una sèrie d'intenses campanyes arqueològiques que van permetre l'excavació de jaciments com la Gessera (Caseres), la Serra Mitjana (Caseres), les Escodines Altes (Maçalió), les Escodines Baixes (Maçalió), Sant Cristòfol (Maçalió) i el sondeig del Tossal Redó (Calaceit), així com l'excavació i la documentació de diverses necròpolis tumulàries. No obstant, cal tenir present que l'interès dels equips barcelonins per la zona baixaragonesa va néixer a partir del moment en què en els àmbits acadèmics es va tenir coneixement de les interessants troballes efectuades pels erudits i investigadors locals com Juan Cabré, Lorenzo Pérez Temprado, Santiago Vidiella, Julián Ejerique i Matías Pallarés (Rovira 2005: 27).

En aquesta àrea, l'avenç de la investigació ha permès constatar que les primeres manifestacions dels Camps d'Urnes es documenten a inicis del primer mil·lenni anE com a conseqüència de l'expansió del Grup Segre-Cinca (Junyent 2002: 24). A aquesta fase inicial dels Camps d'Urnes Antics (s. IX anE) correspondria la primera ocupació del Cabezo de Monleón (Casp) i de les necròpolis tumulars dels Castelletes (Mequinensa) i del Coll del Moro (Gandesa) (Ruiz Zapatero 1984). Essent, precisament, l'ús de les estructures funeràries en forma d'empedrat tumular, un tret característic del ritual funerari de la tradició baixaragonesa i de fet, un dels indicis arqueològics que millor ens informa de l'existència de clares diferències culturals respecte d'altres regions veïnes. En aquest sentit, el registre arqueològic de la Terra Alta i la comarca del Matarranya presenta una sèrie de matisos que ens informen que es tracta d'un territori que va actuar com una àrea de transició cultural entre les tradicions baixaragoneses i les aportacions procedents del litoral.

En els últims anys, gràcies en bona mesura a la revisió efectuada per Núria Rafel, comptem amb un estudi actualitzat sobre el "*Grup tumular de cista excèntrica baixaragonès*", del qual la necròpolis del Coll del Moro (Gandesa) en seria la seva manifestació més oriental (Rafel 2003: 9). Però al marge de les diferències en el ritual funerari, en el moment actual comptem amb prou dades per oferir una visió general del procés particular que experimenta l'evolució del poblament en aquesta regió (Moret *et alii* 2006; Fatás 2007). Així, pel que fa a l'ús de l'arquitectura en pedra i a l'aparició del

poblat d'espai central, sabem que des de finals del s. VIII anE es deuriem edificar assentaments com el Roquizal del Rullo (Favara), les Escodines Altes (Maçalió) i les Escodines Baixes (Maçalió), que representen els primers casos de poblament estable basats en l'ús de materials constructius duradors. D'altra banda, cal destacar que la presència de ceràmica amb decoració acanalada es constata a la necròpolis del Coll del Moro (Gandesa), Tossal del Moro (Batea), Roquizal del Rullo (Favara), Escodines Altes (Maçalió), Escodines Baixes (Maçalió), així com també alguns fragments al Piuró del Barranc Fondo (Maçalió), a la tomba 7 de Mas Pascual de Jaume (Calaceit) i a la tomba 2 del Mas del Toribio (Arenys de Lledó). No obstant, a nivell tipològic es tracta de vasos que ens remetent, en línies generals, a formes evolucionades que ja són característiques del segle VII anE (Ruiz Zapatero 1985: 497; Rafel 2003: 42; Moret *et alii* 2006: 232). De fet, les darreres investigacions semblen confirmar que la plena sedentarització de la regió no es produiria fins al segle VII anE, moment en què ja es documenta una xarxa de poblament dens i estable (Rafel 2003: 83; Moret *et alii* 2006: 231). Així doncs, és al llarg del segle VII anE quan prolifera en tota la regió l'aparició de caserius o petits assentaments de carrer central amb cases de planta rectangular, essent exemples significatius els casos de Sant Cristòfol (Maçalió) i el Tossal Redó (Calaceit). A nivell constructiu es tracta de cases fetes a base de murs que presenten un sòcol de pedra i en ocasions estan integrats per una simple estructura d'ortostrats. S'ha proposat que en aquests petits assentaments hi poguessin viure contingents d'entre seixanta i cent persones (Ruiz Zapatero i Fernández 1984).

El patró funerari que correspon a aquests assentaments es basa en l'existència de petites àrees tumulàries d'enterrament, generalment més d'una per a cada assentament, la qual cosa sembla respondre a l'existència de diversos grups de parentesc. Tanmateix, la desproporció existent entre el nombre total de tombes i el nombre d'habitants que es calcula per a cada assentament, fa pensar en la pràctica d'un ritual funerari diferencial, és a dir, l'enterrament en túmuls, seria una pràctica reservada a determinats membres de la comunitat. Un fet que s'observa també gràcies a la presència de determinats elements de prestigi en algunes de les tombes, essent peces especialment destacables, el suport de la tomba de Les Ferreres (Calaceit) i un probable trípede de barnilles de tipologia xipriota de La Clota (Calaceit) (Rafel 2006: 137).

Pel que fa específicament als jaciments de la Terra Alta, hem de destacar l'existència de tota una sèrie de poblats que haurien funcionat durant la primera edat del

ferro però que només es coneixen de manera parcial, de fet alguns d'ells es coneixen simplement per prospecció, com el Tossal del Moro (Bot), Els Vilassos I (Bot) o el Coll del Moro del Xollat (Gandesa) (Puch 1996), mentre que en el cas del Coll del Moro del Borraser (Batea), tot i que els materials recuperats en superfície ens donen una cronologia que arrencaria als segles V-IV anE (Bea *et alii* 1995; Puch 1996), no podem descartar l'existència d'una fase anterior a l'ocupació ibèrica, doncs hem de tenir present que l'àrea d'enterrament tumular de Varavalls (Batea), que es situa a menys d'un quilòmetre, podria estar vinculada a aquest poblat (Rafel 2003: 19).

D'altra banda, pel que fa als jaciments excavats, al marge de la necròpolis del Coll del Moro (Gandesa), només podem destacar la primera fase del Tossal del Moro de Pinyeres (Batea), a la qual correspon la coneguda troballa d'un escarabeu egipci de Psamètic II (Maluquer 1962; Arteaga *et alii* 1990).

En el cas del Coll del Moro (Gandesa), tot i que s'ha proposat que deuria existir un hàbitat en cabanes en el mateix punt on s'hi documenta el poblat ibèric, el cert és que desconeixem el tipus d'assentament que hauria pogut funcionar durant els segles IX-VI anE en relació a la necròpolis (Rafel 2003: 79). Del que no hi ha dubte és que es tractaria d'un assentament important, tant per les dades que ens ofereix la necròpolis, com per la seva situació geoestratègica que permet l'enllaç entre la depressió de Bot i la zona de Gandesa-Vilalba dels Arcs. No obstant, si fem una apreciació de conjunt, pensem que al marge del caràcter parcial de les dades de molts jaciments, hem de tenir present que es tracta d'un territori on probablement no hauríem de cercar l'existència d'una xarxa densa de poblament. I és que, entenem que es tracta d'un espai que hauria actuat com una àrea de pas entre dues regions molt més riques a nivell de recursos, i per tant més poblades. D'una banda, el curs inferior de l'Ebre i, de l'altra, l'espai interfluvial que defineixen les conques dels rius Algars i Matarranya. En aquest sentit, hem de valorar que l'àrea de Gandesa-Vilalba-Batea ha funcionat històricament com una zona de cruïlla de camins i per tant la presència d'assentaments està en clara relació amb la necessitat de control dels camins.

Ja a mitjans del segle VI anE es constata un nou fenomen que singularitza el procés d'iberització en aquesta regió, ens referim a l'aparició de les cases-torre, un fenomen que segons la proposta de Pierre Moret comportaria l'aparició d'autèntiques residències aïllades de caràcter aristocràtic, essent el cas del Tossal Montañés II (Valdeltormo) el seu millor exemple. No obstant, aquest autor també ha proposat

d'altres possibles exemples que valora en la mateixa línia interpretativa, com ara La Gessera (Caseres), el Coll del Racó de Sacos (Vallderoures) o La Miraveta (Cretas) (Moret 2000; 2002a; Moret *et alii* 2006). Tanmateix, al marge del Tossal Montañés, la resta de casos resten per confirmar i no sabem fins a quin punt és coherent parlar d'un fenomen generalitzat que hauria afectat a tota la regió seguint un mateix patró de comportament.

Malgrat tot, cal tenir present que certs aspectes que ja s'insinuen en el model que representa Turó del Calvari, hagueren pogut tenir continuïtat. Així podríem dir que a nivell constructiu, el Turó del Calvari podria representar el punt de partida, o com a mínim l'exemple més antic d'aquesta tendència basada en l'edificació d'estructures turriformes aïllades. Del que no hi ha dubte és que l'aparició de les residències fortificades i el sistema social que les sostenia durarien poc temps i en tot cas, representen el zenit d'un model que es va col·lapsar. De fet, és al llarg de la segona meitat del segle VI anE quan es produeix la desaparició de les estructures tumulàries i es passa progressivament a l'enterrament en *loculi*. El nou univers que emergirà amb força en el segle V anE coincideix amb la implantació generalitzada de la cultura material que anomenem ibèrica (generalització de la ceràmica ibèrica i de la metal·lúrgia del ferro) i té com a trets més rellevants la jerarquització del poblament, la consolidació del cabdillatge hereditari i l'aparició d'aristocràcies amb simbologia guerrera (Rafel 2006: 143).

En tot cas, pensem que en el moment actual disposem d'evidències que ens permeten entendre la Terra Alta i la comarca del Matarranya com una zona que posseeix un substrat cultural amb una sèrie de particularitats que li confereix una certa identitat pròpia.

2.1.3- Baix Ebre i nord del Montsià

La zona baixa del curs de l'Ebre integra aproximadament l'àrea compresa entre Benifallet i la pròpia desembocadura del riu, incloent també el sector nord de la comarca del Montsià.

En aquesta regió, l'única evidència d'una possible ocupació datable al bronze final es documenta al Bancal de Torta (Masdenverge), un jaciment identificat per

Francesc Esteve Gálvez, que integrava una única cabana aïllada de planta quadrangular i unes dimensions de 2,20 m. d'amplada per 4,30 m. de llarg. En el pla arquitectònic, Esteve parla de murs fets amb pedres menudes lligades amb molt de fang, circumstància que segons ell fa pensar en una estructura bastant perible (Esteve Gálvez 1999). El tipus d'estructura i les evidències ceràmiques fan pensar en una datació en un moment avançat dins del bronze final. En aquest sentit, s'ha assenyalat que el tipus d'hàbitat descrit ens apropa formalment a d'altres exemples situats riu amunt com Barranc de Sant Antoni i la fase antiga de Barranc de Gàfols (Garcia 2005; Noguera 2006).

En tot cas, en aquesta àrea l'existència d'un poblament de caràcter estable i sedentari no es documenta fins a la segona meitat del segle VII anE (Diloli 1997; Noguera 2006). Es tracta d'un poblament basat en assentaments de petit format que integren un nombre reduït d'habitacions, la qual cosa sembla correspondre clarament amb les característiques pròpies d'un model d'ocupació organitzat en "comunitats d'àmbit local". En general, es tracta de nuclis ubicats en la primera terrassa del riu, molt propers els uns als altres, circumstància que ha fet plantejar la possibilitat d'una autèntica colonització agrària de la zona, paral·lela a una certa jerarquització, sobretot en funció del control de les vies de comunicació (Noguera 1998: 108).

De fet, l'emergència d'aquest poblament estable s'ha relacionat també en bona mesura amb l'establiment regular de les relacions d'intercanvi amb el món fenici (Sanmartí 2001: 107). En aquest sentit, hem de destacar la notable concentració de jaciments amb presència d'àmfora fenícia que es documenta en aquesta zona: Barranc d'en Fabra (Amposta), Tossals (Aldover), Plana de la Móra 2 (Tivenys), Punta Plana de la Móra (Tivenys), Plana de la Móra 1 (Tivenys), Casa de l'Assistent/Punta del Rojal (Tivenys), Plana de Nelo (Tivenys), Turó d'en Serra/Planella del Moreno (Tivenys), Barranc Fondo (Tivenys), l'Assut (Tivenys), Aldovesta (Benifallet), Turó de Xalamera (Benifallet), El Martorell (Benifallet), Lo Toll (Benifallet), Turó de l'Audí (Benifallet) (Mascort *et alii* 1988; Diloli 1997; Noguera 2006).

De fet, com ja hem assenyalat anteriorment, és a les immediacions de l'actual ciutat de Tortosa on s'ha volgut ubicar de manera més insistent la hipotètica existència de la ciutat de *Tyrichae* de la que ens parla Aviè en l'*Ora marítima*. Una suposició que segons alguns autors no és pas descartable, doncs tant la riquesa agrícola del territori com el control del comerç pel riu són, sens dubte, dues de les característiques bàsiques que tindria un hipotètic assentament ubicat al turó de La Suda, on s'aixeca avui dia el

Castell de Sant Joan (Diloli 1997: 277). Tanmateix, d'altres autors han criticat aquesta associació destacant el caràcter litoral de la *Tyrichae* d'Avié i han proposat d'altres alternatives (Garcia 2005; 2008). Ara bé, aquesta qüestió tampoc és irresoluble, doncs la costa de la desembocadura de l'Ebre estaria en època antiga més propera a Tortosa que en l'actualitat, a més, l'existència d'un port important en aquesta ciutat es coneix en època romana i islàmica. Per altra banda, voldríem remarcar un altre aspecte derivat de la investigació arqueològica que ens sembla força interessant: la recent aparició de lots ceràmics del bronze final-primer ferro amb presència d'àmfora fenícia, procedents de dos punts situats dins del terme de Tortosa, d'una banda al turó de Mas de Xies-Pla de les Sitges (Tortosa) i de l'altra al carrer Sant Domènech (Tortosa), un punt situat als peus del turó de la Suda, dins del propi casc antic de la ciutat¹.

Malauradament, la gran majoria dels jaciments datables al primer ferro només es coneixen per prospecció, ja que únicament ha estat intervingut Aldovesta (Benifallet) (Mascort *et alii* 1991), un jaciment que en funció de la notable presència d'àmfores fenícies documentades (pràcticament un centenar) i de les seves característiques arquitectòniques particulars, ha estat interpretat com un nucli diferencial vinculat a una família que hauria pogut disposar d'un cert poder a nivell local (Noguera 2006). No obstant, en alguns casos, com en el jaciment veí del Turó de Xalamera (Benifallet), la presència de material ceràmic fenici en superfície esdevé pràcticament comparable en densitat al cas d'Aldovesta (Benifallet) (Ramon 1994-96: 400).

En tot cas, pel que fa a dades recents, hem de destacar el cas de l'Assut (Tivenys), on durant la campanya del 2007 es va documentar l'existència d'algunes estructures molt arrasades, associades a un nivell (UE 2181) que ha lliurat exclusivament materials de la primera edat del ferro (ceràmica a mà, àmfora fenícia, una fíbula de doble ressort). Una d'aquestes estructures (UE 2563) presentava un sòcol a base de grans lloses col·locades en vertical, que resulta molt similar al sistema constructiu que presenten alguns àmbits de planta quadrangular documentats a Aldovesta. Tanmateix, ara com ara, esdevé complicat definir les característiques i l'extensió ocupacional d'aquest primitiu assentament (Assut *Fase 0*) que, en tot cas, sembla que estaria ubicat a la vessant nord del turó (Diloli i Sardà 2007).

¹ Ambdues intervencions han estat efectuades en el marc del projecte d'investigació *Evolució històrica de l'ocupació del territori al curs inferior de l'Ebre en època antiga (segles VIII anE- VdnE)* que duu a terme el Seminari de Protohistòria de la Universitat Rovira i Virgili i que dirigeix Jordi Diloli.

De fet, en el cas de l'Assut (Tivenys), també s'ha pogut constatar en aquests darrers anys, l'existència d'una torre circular (T-3) que tindria el seu origen, com a construcció aïllada, a finals del segle VI anE (Assut *Fase I*) i que hauria estat integrada en l'assentament ibèric posterior, funcionant com a recinte de prestigi vinculat a l'elit fins a finals del segle III anE o inicis del segle II anE, és a dir al llarg de diverses generacions. L'existència d'aquesta construcció turriforme s'ha relacionat, en els seus moments inicials, amb l'aparició d'una residència aristocràtica com la de Tossal Montañés (Diloli 2009).

En tot cas, al marge de la fase inicial de la torre circular T-3 de l'Assut (Tivenys), l'inici del món ibèric en aquesta àrea, està representat per les dades obtingudes a l'assentament del Castellot de la Roca Roja (Benifallet) (Belarte *et alii* 2002) i per la composició dels aixovars documentats en les necròpolis de Mas de Mussols (l'Aldea), Mianes (Santa Bàrbara) i l'Oriola (Amposta) (Maluquer 1984; Munilla 1991; Mayoral 1992), en els quals es documenta, a partir de mitjans del segle VI anE, una significativa presència de ceràmica ibèrica acompanyada d'una bona mostra d'objectes manufacturats de ferro.

De fet, molt pocs assentaments del primer ferro perviuen en els primers moments de l'ibèric antic, un fet que sembla constatar-se únicament en el cas dels Tossals (Aldover) i Barranc d'en Fabra (Amposta) (Noguera 2006: 96).

2.1.4.- El curs inferior del Sènia i la plana litoral del Baix Maestrat

Dins del marc geogràfic que hem definit en el present treball, la regió més meridional que hem valorat es correspon al territori que engloba el curs inferior del Sènia i la plana litoral del Baix Maestrat, una àrea en la qual es coneix una significativa presència d'assentaments datables en el primer ferro.

Tanmateix, en aquesta regió no es documenten evidències de l'existència de cap nucli de poblament amb anterioritat al segle VII anE. De fet, pràcticament no existeixen evidències corresponents al bronze final, tret dels fons de cabana localitzats al Puig de la Nau (Benicarló) (Oliver 1992-1993).

Tradicionalment, s'ha considerat que aquesta àrea més meridional, experimentaria al llarg del segle VII anE l'arribada d'uns potents influxos de la tradició cultural dels Camps d'Urnes del Ferro procedents de les comarques més pròpiament

ebrenques, a través dels passos de la comarca del Montsià (plana de la Galera, foia d'Ulldecona). Malgrat tot, també han estat proposades visions alternatives que defensen que l'arribada dels influxos culturals dels Camps d'Urnes a les terres del Sènia i a les comarques més septentrionals de Castelló, es produiria a través dels passos que comuniquen directament aquesta zona amb les valls interiors del Baix Aragó. En el marc d'aquest darrer punt de vista, encara és possible trobar perspectives lleument diferents entre aquells autors que opinen que a la zona estricta del Sènia aquestes influències podrien haver tingut un origen dual, confluint en aquest punt dues onades aculturitzadores, des del nord i des de l'interior (Ruiz Zapatero 1985; Oliver 2004) i altres que aposten decididament per una única via, en aquest cas la que procediria de les valls baixaragoneses (Garcia 2005).

Pel que fa específicament a les terres del Sènia, hem de destacar els treballs efectuats pel Grup de Recerca en Arqueologia Protohistòria de la Universitat de Barcelona, que des de l'any des 1985 fins a l'actualitat, s'ha centrat en l'excavació dels assentaments de la Moleta del Remei (Alcanar), Sant Jaume (Alcanar) i més recentment, La Ferradura (Ulldecona).

De fet, en el cas de La Ferradura (Ulldecona), hem de destacar que la Universitat de Barcelona, en aquest cas sota la direcció de Joan Maluquer, ja va dur a terme diverses campanyes d'excavació en aquest jaciment durant la dècada dels 70 (Maluquer 1983).

Tanmateix, pel que fa a l'anàlisi detallat del poblament del primer ferro al curs inferior del riu Sènia, hem de destacar sobretot la tasca investigadora de David Garcia, atès que la tesi d'aquest autor es centra de manera específica en l'estudi de la xarxa de poblament que integren els poblats de Sant Jaume (Alcanar), la Moleta del Remei (Alcanar), la Cogula (Ulldecona) i la Ferradura (Ulldecona) (Garcia 2005).

En tot cas, l'emergència de la densa xarxa de poblament que es documenta de manera genèrica en aquesta àrea a partir de mitjans del segle VII anE, s'ha relacionat amb la voluntat de recerca de noves terres per a l'explotació agrícola, però també amb l'objectiu de dur a terme l'explotació dels recursos metal·lífers (bàsicament ferro) de l'àrea del Rossell-Bellestar, per tal de potenciar el circuit d'intercanvis amb el comerç fenici. De fet, a la zona de la capçalera del riu hi trobem un poblament important durant aquest període (El Polsegué, Les Carrasquetes, Coll del Moro, Mas de Vito, El Mas Nou, Mola Llarga) (Oliver 1996), que si bé podem intuir que té una relació directa amb

l'exploració dels recursos metal·lífers de la zona, similar possiblement a la situació constatada a la vall del Siurana, el desconeixem pràcticament del tot, degut a la gairebé total absència de treballs arqueològics sistemàtics. D'altra banda i pel que fa a l'àrea estrictament costanera, es considera que l'aparició d'una xarxa de poblament estable i funcionalment organitzada (Sant Jaume, La Moleta, La Ferruda, La Cogula, El Castell) es relaciona essencialment amb les noves necessitats generades per la irrupció dels interessos fenicis a la zona. En aquest marc Sant Jaume (Alcanar), amb 600 m² de superfície, ha estat interpretat com una ciutadella o residència fortificada, seu possiblement del poder local que controla aquesta àrea (Garcia 2005).

Pel que fa a la plana litoral del Baix Maestrat, hem de destacar essencialment l'existència de l'assentament del Puig de la Misericòrdia (Vinaròs), situat al curs baix del riu Cérvol, i de l'assentament del Puig de la Nau (Benicarló), situat al curs baix del riu Sec. Pel que fa al Puig de la Nau (Benicarló), hem de destacar que el primer moment d'ocupació es data entre mitjans del segle VIII anE i principis del VII anE, tractant-se d'un establiment en cabanes de planta circular, que ha estat interpretat com un punt d'estacionament temporal per part d'una comunitat de pastors transhumants (Oliver 1992-93: 314), per bé que en àrees properes es constata l'existència d'un poblament estable amb àmbits de planta quadrangular i materials no peribles ja des del bronze mig (Oliver 1996: 100). Durant la Fase II (650-575/50 anE), l'assentament mostra un alt grau d'arrasament. Amb tot, sabem que l'assentament d'aquesta fase presenta ja estructures habitacionals de planta rectangular i entre els materials ceràmics es constata la presència significativa de vasos fenicis (àmfores, *pithoi* i morters-trípode) (Oliver 1995: 256). En quant al Puig de la Misericòrdia (Vinaròs), hem de destacar que durant la fase I (650-575/500 anE), aquest assentament conforma, aparentment, un nucli de reduïdes dimensions i de molt poca entitat, tot i que ja s'estructura en diversos àmbits adossats de planta rectangular, havent-s'hi documentat la presència de ceràmica fenícia (Oliver 1993: 257-258). Tanmateix, es tracta d'un jaciment que s'ha vist notablement afectat per l'acció antròpica, fet que ha motivat que només es conegui d'una manera molt parcial. En tot cas, tot sembla indicar que el seu moment àlgid s'ha de situar en la fase II (575/500-475 anE), moment en què aquest assentament es fortifica i podria haver actuat com a punt central del territori i com a nucli diferencial vinculat a un poder local (Oliver 1994: 27). En aquest sentit, hem de destacar que els assentaments de la Plana, com el Puig de la Nau o el Puig de la Misericòrdia, semblen perdurar més

enllà de la primera edat del ferro, ja que presenten aparentment una ocupació continuada, almenys fins a finals del segle VI anE o inicis del segle V anE, en funció de la presència de les primeres importacions gregues.

Aquesta situació contrasta notablement amb el que es documenta a l'àrea del Sénia, on les evidències de destrucció i abandonament són presents, almenys en tots els jaciments de l'àrea d'Alcanar-Ulldecona (Sant Jaume, La Moleta del Remei, La Ferradura), definint un moment caracteritzat per la desocupació del territori a partir del 575-550 anE.

2.2.- La primera edat del ferro

L'interès per definir el procés d'evolució històrica d'una determinada regió, destacant-ne els canvis socioculturals més significatius, ha fet que des d'antic, els investigadors hagin posat un èmfasi especial en les perioditzacions.

En tot cas, l'etapa cronològica que centra els interessos del present treball es situa en un moment immediatament anterior a la formació de la cultura ibèrica, la qual cosa implica que sigui un horitzó cronològic del qual se n'ocupen tant les propostes o esquemes crono-culturals que se centren en la periodització de l'edat del bronze, on sol representar l'estadi final o més avançat (Vilaseca 1963; Guilaine 1972; Almagro-Gorbea 1977; Ruiz Zapatero 1985), com aquelles altres que s'ocupen de la periodització de la cultura ibèrica, on la primera edat del ferro és l'etapa que coincideix amb els estadis preibèrics o formatius (Sanmartí i Padró 1976-78; Sanmartí 1987; Gràcia *et alii* 1991; Gràcia i Munilla 1993).

La primera periodització relativa a la protohistòria de la Catalunya meridional, fou l'establerta per Salvador Vilaseca (Vilaseca 1963), en la qual es dividia l'últim mil·lenni anE en cinc moments diferenciats. Hem de tenir en compte que en el marc del nord-est peninsular, la proposta de Vilaseca va comportar unes aportacions molt importants, ja que establia un model d'evolució autòcton basat en les modificacions que evidenciaven les produccions ceràmiques locals. De fet, aquesta proposta va transcendir més enllà de l'àmbit regional de l'Ebre, convertint-se en un instrument de referència per a l'estudi de les ceràmiques acanalades i la seva evolució crono-tipològica.

Vilaseca I	1000 a 800 a.n.E.
Vilaseca II	800 a 750 a.n.E.
Vilaseca III	750 a 600 a.n.E.
Vilaseca IV	600 a 450 a.n.E.
Vilaseca V	450 a 300 a.n.E.

Quadre 1. Periodització de l'edat del bronze al nord-est peninsular (Vilaseca 1963).

Posteriorment, a partir de l'obra de J. Guilane, *L'age du bronze en Languedoc Occidental, Roussillon et Ariège* (Guilaine 1972), la historiografia catalana va inclinar-se majoritàriament per utilitzar l'esquema cronològic que en ella s'hi proposava. En concret Jean Guilane dividia l'edat del bronze al sud-est francès en dos grans blocs: bronze inicial i bronze final, restant aquest últim subdividit de la forma següent:

Bronze final I	1250 - 1150/1100 a.n.E.
Bronze final II	1100 – 900 a.n.E.
Bronze final III A	900 – 800/750 a.n.E.
Bronze final III B	800/750 – 650 a.n.E.
Ferro I	650 – 550 a.n.E.

Quadre 2. Esquema cronològic de l'edat del bronze final i primera edat del ferro (Guilaine 1972).

D'altra banda, al 1977 Martín Almagro-Gorbea presentava una nova proposta d'estructuració cronològica per al nord-est peninsular que conjuminava les seqüències establertes per Vilaseca i per Guilaine, dividint el gran període comprès entre el segle XII i el segle VI anE en tres fases: camps d'urnes antics, recents i del ferro (Almagro Gorbea 1977). Posteriorment, el plantejament d'Almagro fou desenvolupat per Gonzalo Ruiz Zapatero (Ruiz Zapatero 1985) en una nova seriació cronològica que es subdividia en els següents intervals:

Camps d'urnes antics (1100-900 anE):	Primera fase: 1100- 1000 anE
	Segona fase: 1000- 900 anE
Camps d'urnes recents (900-700 anE):	Primera fase: 900-800 anE
	Segona fase: 800-700 anE
Camps d'urnes del ferro (700-500 anE):	Primera fase: 700-600 anE
	Segona fase: 600-500 anE

Quadre 3. Periodització dels Camps d'urnes al nord-est peninsular (Almagro Gorbea/ Ruiz Zapatero).

De fet, podríem dir que les propostes de sistematització de l'edat del bronze i la primera edat del ferro establertes per J. Guilaine i per M. Almagro/ G. Ruiz Zapatero han marcat el desenvolupament de la investigació fins als nostres dies. Cal tenir en compte, però, que en l'actualitat s'han afegit tots els problemes relatius al calibratge de les datacions del Carboni 14, la qual cosa ha provocat un evident envelliment de les cronologies, per bé que s'ha mantingut l'antic esquema dividit en tres fases (López Cachero 2006: 14):

Camps d'urnes antics I i II	Bronze final II a i b	Vilaseca I	1300-1100/1000 anE
Camps d'urnes recents I i II	Bronze final III a i b	Vilaseca II i IIIA	1100/1000- 800/650 anE
Camps d'urnes del ferro I i II	Primera edat del ferro I i II	Vilaseca III i IV	800/650- 550 anE

Quadre 4. *Perioditzacions calibrades del bronze final i la primera edat del ferro al nord-est peninsular (J. López Cachero 2006).*

Ara bé, tot i els avenços obtinguts, encara som lluny de poder treballar amb un esquema cronològic comú basat en datacions absolutes que superin l'àmbit estricte de la cultura material i permetin precisar les cronologies sense haver d'estar subjecte a les distintes configuracions que presenten els repertoris de cada regió. En tot cas, pel que fa específicament a la primera edat del ferro, el cert és que al curs inferior de l'Ebre aquest període es correspon amb una etapa que també ha estat definida per alguns autors com a *horitzó preibèric* (Gracia i Munilla 1993) i que, de fet, abasta l'espectre cronològic comprès entre mitjans del segle VII anE i mitjans del segle VI anE, coincidint encara essencialment, en quant als límits temporals, amb la proposta formulada per Jean Guilaine en relació al *Ferro I* del sud-est francès (650-550 anE). A nivell artefactual, aquesta etapa es caracteritza fonamentalment per l'aparició puntual dels primers objectes de ferro (tal i com s'ha pogut constatar en algunes tombes de la necròpolis del Coll del Moro), però sobretot per l'àmplia distribució que evidencien en aquesta àrea les primeres ceràmiques a torn, que són un clar testimoni dels contactes regulars amb el comerç fenici. De fet, podríem dir que la ceràmica fenícia actua com a fòssil director en

detriment de la desaparició progressiva que experimenten les ceràmiques acanalades característiques del bronze final.

Així, per tal d'ubicar els jaciments del curs inferior de l'Ebre en la primera edat del ferro (650-550 anE) ens servim essencialment dels següents indicis (Sanmartí *et alii* 2000: 21):

- L'absència de ceràmica a mà amb decoracions acanalades.
- L'associació de ceràmica fenícia del sud peninsular amb ceràmica a mà (amb les bases, vores i decoracions típiques del bronze final-primer ferro).
- L'absència de ceràmica ibèrica antiga.

Tanmateix, en els darrers anys s'ha posat èmfasi en la heterogeneïtat i diversitat que evidencien les produccions a torn (bàsicament fenícies i de tradició fenícia) durant la primera meitat del segle VI anE. Aquest fet ha portat a plantejar diverses propostes cronològiques que precisen l'existència de diverses *facies* o horitzons en relació a les modificacions que experimenten els repertoris al llarg de la primera edat del ferro.

ASENSIO <i>et alii</i> 2000	GRACIA 2000	GRACIA 2008
Fase I de Barranc de Gàfols (finals segle VIII anE - primera meitat segle VII anE)	<i>facies</i> Aldovesta (650-625 anE)	Aldovesta/St. Jaume/M. del Remei (630-590 anE)
Fase Aldovesta (mitjans segle VII anE – primer quart segle VI anE)	<i>facies</i> Sant Jaume (625-580 anE)	Barranc de Gàfols II (c. 575 anE)
Fase II Barranc de Gàfols (segon terç del segle VI anE)	<i>facies</i> Gàfols (580-550 anE)	Turó del Calvari (c. 550 anE)

Quadre 5. Propostes de seqüenciació de la primera edat del ferro en diverses facies o horitzons .

Ara bé, cal tenir present que des de l'arqueologia s'estableix habitualment una seqüenciació segons les diferents configuracions de la cultura material, essent la ceràmica un dels materials predilectes per datar o atorgar una determinada cronologia als jaciments. Tanmateix, una seqüenciació o partició cronològica es pot efectuar en base a distints criteris: socials, econòmics, polítics o tecnològics. En aquest sentit, cal tenir en compte que els objectius del present treball ens obliguen a adoptar una perspectiva essencialment social, per tant, a l'hora de delimitar perioditzacions, ens resultaran especialment útils un altre tipus de factors. Així, en primer lloc, hem d'apuntar que des del nostre punt de vista, entenem la primera edat del ferro com un període que no es pot deslligar de l'ibèric antic. De fet, creiem que al curs inferior de l'Ebre el període que tradicionalment denominem ibèric antic (550-450 anE), pot ser entès en realitat com un període de reajustament socioeconòmic i d'afiançament de determinats sectors socials sorgits de la primera edat del ferro que seran els responsables de protagonitzar els primers intents d'integració política del territori i la formació de les primeres entitats territorials. Ara bé, no ens trobem en un moment de consolidació, ja que al marge d'un canvi molt evident a nivell de cultura material (com és l'aparició de la ceràmica a torn pintada que considerem ibèrica antiga, acompanyada de nous fòssils directors: els primers elements de vaixel·la grega), el cert és que la plena estructuració socioeconòmica del món ibèric a la zona de l'Ebre, no es constata fins a mitjans del segle V anE, moment a partir del qual sí que es documenta un patró d'ocupació del territori plenament jerarquitzat i es comença a consolidar un model en el qual s'assenten les bases del poder administratiu. A més, a la zona de l'Ebre, no és realment fins a mitjans del segle V anE quan es constata l'inici d'una nova dinàmica comercial com a resultat de l'establiment d'unes relacions regulars i pràcticament exclusives amb un nou intermediari: el mercat eivissenc.

D'altra banda, si atenem exclusivament a l'aparició de la ceràmica ibèrica com a punt d'inflexió, comptem amb la dificultat de no poder precisar en quin moment concret del segle VI anE hem de situar l'aparició dels primers tipus a torn de producció local perquè no comptem amb forns identificats ni tenim ben definides les produccions locals. A més, cada vegada resulta més tènue la hipotètica línia divisòria que separa els contextos amb presència exclusiva de produccions fenícies, d'aquells altres casos en què documentem l'aparició de repertoris vasculars a torn més heterogenis, ja que en alguns contextos, com és el cas del Turó del Calvari, resulta complicat diferenciar els recipients

“protoibèrics” o de tipus fenici, d’aquells que ja poden ser considerats plenament ibèrics. Cal tenir present, però, que en el cas de la Terra Alta i la comarca del Matarranya, s’observa una clara continuïtat al llarg dels segles VI i V anE, ja que durant l’ibèric antic continuen essent majoritàries les produccions fabricades a mà. Així per exemple, en el cas del Tossal Montañés II (550-500 anE), la ceràmica a torn representa només el 8,16 % quant al NMI (Moret *et alii* 2007), quelcom que contrasta notablement amb l’elevada representativitat percentual que evidencien els recipients a torn en jaciments litorals de cronologia similar, com les necròpolis de Mas de Mussols (l’Aldea) i Mianes (Santa Bàrbara).

En definitiva, si prenem en consideració totes les reflexions apuntades, hem de replantejar-nos alguns aspectes. En el moment actual, comptem amb dades precises que ens informen de l’existència d’una sèrie de matisos importants en el repertori ceràmic per a poder precisar l’existència d’una seqüència variada de contextos. Pensem que les tendències vasculars que s’adverteixen a partir d’un anàlisi general dels repertoris han de posar-se en relació amb una sèrie de transformacions transcendentals a gran escala que experimenten els circuits comercials del mediterrani occidental, però també amb els canvis socioeconòmics que es produeixen a nivell local i amb les particularitats específiques de cada context. Per tant, des de la perspectiva en que enfoquem el present treball, entenem que la primera edat del ferro integra, a nivell de contextos ceràmics i d’associacions vasculars, distints horitzons cronològics i diverses manifestacions regionals, ja que el registre no permet documentar únicament un tipus de context modèlic (ceràmica indígena a mà + àmfora fenícia del sud peninsular), ni tampoc un tipus de context modèlic per a l’ibèric antic (ceràmica ibèrica + copes jònies o *kylix* àtiques del tipus C), sinó que el panorama resultant és més heterogeni. En realitat, som de l’opinió que cada jaciment ens proporciona un repertori vascular particular en funció no només del seu moment d’ocupació i de les tendències comercials vigents en cada moment, sinó també en funció de les seves pròpies característiques funcionals i específiques. Per tant, partim de la idea que l’etapa analitzada constitueix un període marcat per uns profunds canvis socioeconòmics que comportaran, més aviat o més tard, l’emergència dels primers intents d’integració política del territori. No obstant, aquests processos de canvi social observen matisos regionals i permeten constatar ritmes evolutius diferenciats. És cert que en alguns casos la ruptura entre la primera edat del ferro i l’ibèric antic es manifesta de manera brusca, en especial en el cas dels jaciments

situats en el propi curs de l'Ebre o en el cas dels jaciments de la zona del Sènia, però no podem parlar d'una fase de destruccions ni d'incendis generalitzats en el mateix moment, ni en totes les regions. Així per exemple, tant a la zona de Vinaròs-Benicarló com a la zona de la Terra Alta-Matarranya s'observa una continuïtat més evident. Hi ha destruccions en molts casos, però es tracta d'una etapa de reajustament més o menys pronunciat, no d'una crisi general que porti al col·lapse i després aparegui del no res un món ibèric plenament consolidat. En definitiva, partim de la idea que la primera edat del ferro, i almenys també els primers moments de l'ibèric antic, són etapes caracteritzades per fenòmens locals de profunda transformació social que impliquen el desenvolupament d'una sèrie de canvis encadenats que formen part d'un mateix procés: el pas dels models socials igualitaris (de tipus segmentari o pre-jeràrquic) vers l'aparició dels primers intents d'emergència aristocràtica.

Capítol 3

MARC METODOLÒGIC

El present treball s'articula en base a dos grans apartats o nivells d'anàlisi. En primer lloc, l'estudi dels *repertoris*, amb l'objectiu de recollir totes aquelles categories d'instruments que resulten potencialment utilitzables en l'esfera de les pràctiques comensals (Capítol 7). En segon lloc, l'anàlisi d'una sèrie de *contextos* que han permès documentar evidències relacionades amb els usos rituals de la beguda i els aliments (Capítol 8).

En tot cas, en el present apartat, exposem simplement les pautes generals que han definit la metodologia aplicada, és a dir l'organització i el tractament general de les dades. No obstant, al llarg dels capítols posteriors, al marge de processar la informació, s'aprofundeix també en algunes qüestions metodològiques més concretes.

L'estudi dels rituals de comensalitat, es fonamenta generalment en l'anàlisi funcional dels repertoris i en l'estudi comparatiu dels contextos, una fórmula que possibilita l'opció de treballar amb un corpus de dades ben contrastat (Dietler 2003: 273). Tanmateix, som conscients que l'estudi de les pràctiques comensals es pot abordar des de múltiples perspectives (artefactual, contextual, bioarqueològica, antropològica). De fet, en funció de la informació disponible i dels objectius que preteníem assolir en el present treball, no ens hem restringit estrictament en l'estudi artefactual i a l'anàlisi contextual, sinó que hem integrat també dades bioarqueològiques (Capítol 6) i ens hem basat en l'aplicació d'una sèrie de categories antropològiques a l'hora de fer les nostres interpretacions (Capítol 10.1). No obstant això, l'estudi dels repertoris i l'anàlisi dels contextos constitueixen indubtablement l'eix central de la nostra investigació, o si més no, la base fonamental sobre la qual hem efectuat les nostres interpretacions.

3.1.- Pautes generals sobre l'estudi dels repertoris

Entre els instruments que configuren els repertoris del primer ferro, comptem amb un conjunt molt extens i divers d'elements potencialment ritualitzables. De fet, en el present treball partim de la idea que en les societats tradicionals, els vincles existents entre l'esfera domèstica i l'esfera ritual són molt estrets, per tant bona part dels objectes domèstics haurien pogut complir una funcionalitat ritual en determinades ocasions especials o assenyalades (Bradley 2005: 108). Ara bé, comptem també amb una sèrie d'ítems més específics (alguns elements metàl·lics, determinats vasos ceràmics d'importació i alguns altres instruments de marcat significat cultural o litúrgic) que ens situen de manera més exclusiva en l'esfera dels objectes d'ús ritual. Això ens ha obligat a elaborar un catàleg ampli, estructurant l'estudi dels repertoris en tres grans categories (Fig. 5):

- 1.-Els vasos ceràmics (contenidors i vaixel·la).
- 2.-La vaixel·la metàl·lica i els elements accessoris.
- 3.-L'instrumental litúrgic.

Hem d'especificar, però, que al marge de l'estudi tipològic de les produccions, hem focalitzat la nostra atenció en l'anàlisi funcional dels objectes, definint essencialment el paper concret (cuina, emmagatzematge, servei, consum) que haurien pogut jugar aquests instruments en els àpats rituals del primer ferro.

Ara bé, sobre algunes qüestions metodològiques més concretes que han definit l'organització i el tractament dels materials estudiats, s'hi aprofundeix en el capítol dedicat pròpiament a l'*Estudi dels repertoris* (Capítol 7).

En definitiva, en aquest apartat, volem deixar clar que en el present treball hem efectuat un recull ampli, valorant tots aquells elements que d'una o altra manera ens poden aportar dades relatives a les pràctiques de consum ritual. En aquest cas, hem d'especificar que s'han reunit dades procedents de fonts diverses, ja que s'han tingut en compte tant els resultats obtinguts en intervencions recents, com les dades procedents d'intervencions antigues o els materials recuperats en prospecció. No obstant això, comptem amb una sèrie de jaciments de referència, que són els que han permès obtenir el gruix principal de la informació referent als repertoris d'aquest territori, com seria el

cas del Puig de la Nau (Benicarló), Sant Jaume (Alcanar), Moleta del Remei (Alcanar), Mas de Mussols (l'Aldea), Mianes (Santa Bàrbara), La Ferradura (Ulldecona), Aldovesta (Benifallet), Castellot Roca Roja (Benifallet), Barranc de Sant Antoni (Ginestar), Barranc de Gàfols (Ginestar), Coll del Moro (Serra d'Almòs), Sebes (Flix), Santa Madrona (Riba-roja), Puig Roig (el Masroig), El Calvari (el Molar), Turó del Calvari (Vilalba dels Arcs), Coll del Moro (Gandesa), Tossal Montañés (Valdeltormo), Tossal del Moro (Batea), Sant Cristòfol (Maçalió), Tossal Redó (Calaceit) i Piuró del Barranc Fondo (Maçalió). Per bé que també s'han valorat les dades relatives a molts altres jaciments, tant de l'àrea que ens ocupa com dels territoris veïns.



Figura 5. Instruments potencialment ritualitzables en el marc de les pràctiques de consum excepcional.

3.2. – Pautes generals sobre l'estudi dels contextos

En el present treball hem efectuat una selecció de tots aquells contextos de l'àrea de l'Ebre que presenten evidències relacionades amb els usos rituals de la beguda i dels aliments, valorant essencialment les dades obtingudes en determinats àmbits domèstics i en determinats contextos funeraris.

Pel que fa als assentaments (Fig. 6), hem seleccionat tots aquells recintes que, d'una o altra manera, presenten un potencial informatiu significatiu en relació a l'estudi de les pràctiques de consum ritual. No obstant això, com que s'han analitzat contextos de diferents característiques (àmbits diferencials destinats a pràctiques rituals comunitàries, espais destinats específicament a l'emmagatzematge amfòric i espais dedicats a l'emmagatzematge de la vaixel·la i l'instrumental litúrgic), hem obtingut dades de diferents tipus que ens han permès reunir un quadre informatiu divers. A l'hora de valorar els contextos, hem efectuat, en línies generals, un estudi que es fonamenta en les dades obtingudes a partir dels següents nivells d'anàlisi:

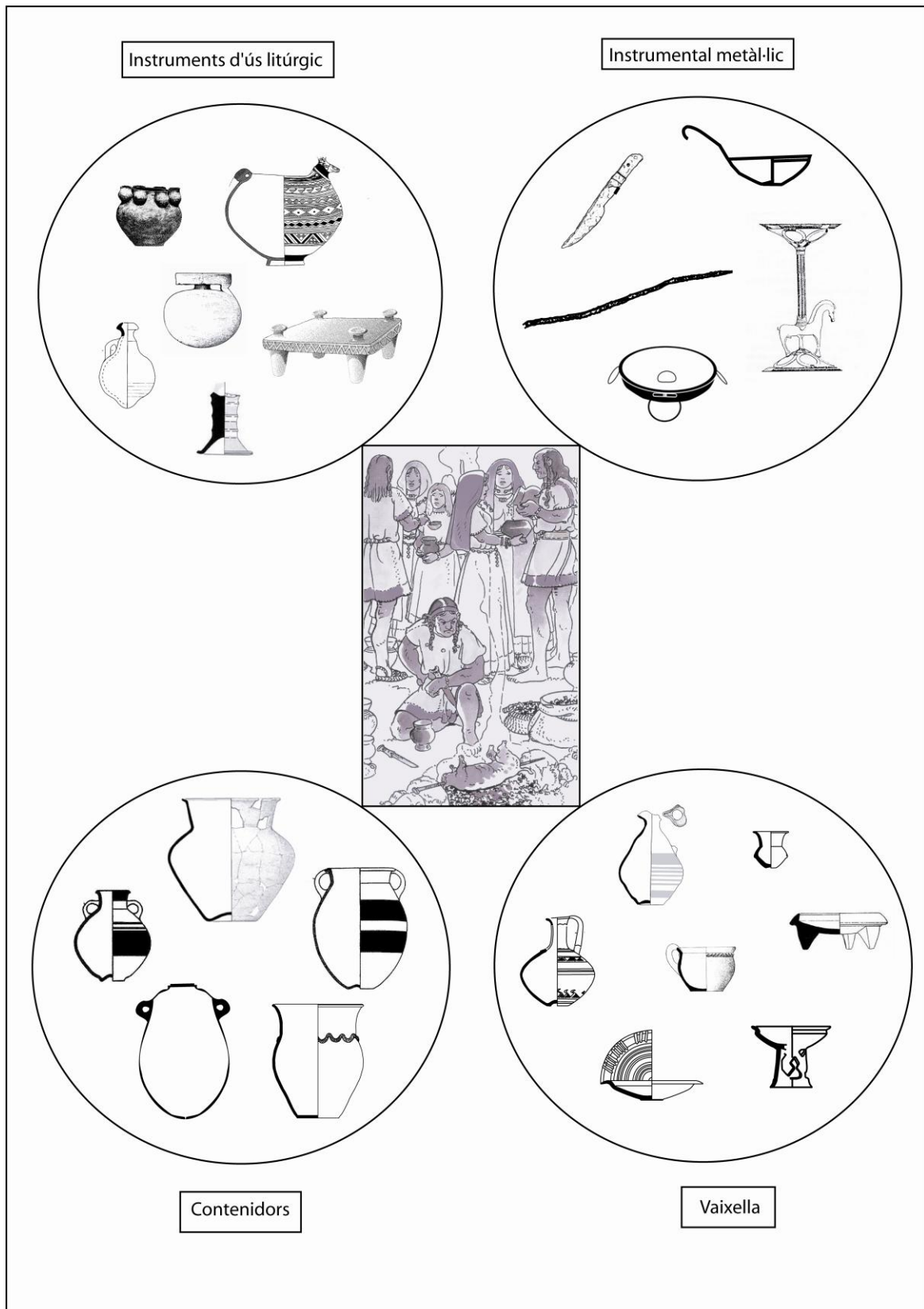
- Descripció dels elements estructurals i dels agençaments interns que defineixen cada context.
- Reconeixement de les associacions que evidencien els repertoris, amb l'objectiu de desxifrar la lògica funcional dels objectes.
- Ubicació i relació espacial dels objectes.
- Quantificació dels objectes (essent especialment significatives les dades estadístiques obtingudes de les quantificacions ceràmiques).

L'objectiu fonamental és efectuar aproximacions contextuais coherents a partir de la valoració conjunta de diversos aspectes: els materials mobles, els agençaments interns i l'estructura arquitectònica dels àmbits (dimensions, característiques constructives, etc.). Ara bé, cal tenir present que hem seleccionat contextos diversos que presenten un grau d'informació molt diferent, no només en funció de les afeccions postdeposicionals que determinen el seu estat de conservació, sinó també en funció del sistema de registre adoptat en cada cas. Tanmateix, en el marc interpretatiu de l'arqueologia postprocessual han perdut influència els aspectes matemàtico-estadístics i han adquirit una notable rellevància els factors ideològics. De fet, l'anàlisi micro-espacial ha passat a entendre

els objectes com a símbols comunicatius i dinàmics que participen d'una manera activa en els processos socials. Això no vol dir, però, que puguem equiparar el potencial informatiu dels diferents contextos. Així, per exemple, només disposarem de dades fiables respecte la ubicació precisa dels objectes, l'ús de quantificacions ceràmiques homologables (NF, NTI, NMI) o la informació extreta de les anàlisis carpològiques i pol·líniques, en el cas d'aquells assentaments excavats en època recent com Sant Jaume (Alcanar), Barranc de Gàfols (Ginestar) i Turó del Calvari (Vilalba dels Arcs). A més, en aquests casos, el fet que es tracti de jaciments que han patit un abandonament sobtat per motiu d'incendi actua també com un factor informatiu molt important, ja que aquesta circumstància determina que conservin bona part del material moble *in situ*. En l'extrem contrari, hem de situar alguns contextos excavats d'antic que han estat revisats, cas de l'habitació 2 del Tossal Redó (Calaceit) i de l'habitació 1 de Sant Cristòfol (Maçalió), sobre els quals disposem certament d'unes dades contextuais pràcticament nul·les, tant pel que fa a la ubicació precisa dels objectes com a les quantificacions ceràmiques. No obstant això, comptem amb revisions (Lucas 1989; Moneo 2003; Fatás 2004-2005) que creiem que ens permeten disposar d'una idea força concreta sobre el caràcter particular que presenta el repertori material documentat en aquests àmbits.

D'altra banda, en el cas d'Aldovesta (Benifallet), tot i que alguns aspectes han estat revisats recentment, especialment la interpretació arquitectònica del conjunt (Noguera 2006), el cert és que les dades publicades pels seus excavadors (Mascort *et alii* 1991) en relació als materials i als contextos pensem que continuen essent vàlides en allò fonamental. Finalment, en el cas de la Moleta del Remei (Alcanar), malgrat que el coneixement que tenim de la primera fase d'ocupació d'aquest assentament és força parcial, el cert és que la revisió efectuada per David Garcia en el marc de la seva tesi doctoral (Garcia 2005), ha permès avançar significativament en relació al coneixement d'alguns contextos de primera edat del ferro.



Figura 6. Contextos analitzats a nivell micro-espacial: 1- Àmbits 7 i 67 de la Moleta del Remei (Alcanar); 2- Recinte A d'Aldovesta (Benifallet); 3- Habitació 1 de Tossal Redó (Calaceit); 4- Àmbits 3 i 4 de Sant Jaume (Alcanar); 5- Habitacions 1 i 2 de Turó del Calvari (Vilalba dels Arcs); 6- Recintes 1 i 2 de Barranc de Gàfols (Ginestar); 7- Habitació 2 de Sant Cristòfol (Maçalió).

Quant a l'estudi de les necròpolis, s'han valorat, essencialment, algunes tombes singulars que incorporen aixovars relacionats amb la inclusió d'ofrenes alimentàries (vasos d'acompanyament) i determinats instruments relacionats amb les pràctiques de consum (ganivets, *simpula*, suports de bronze). En aquest cas, s'han valorat les associacions i s'ha intentat desxifrar el seu significat simbòlic, ja que hem partit de la idea que en el registre funerari, la configuració dels contextos sempre respon a la voluntat de comunicar un determinat significat ritual en relació al difunt, a la comunitat a la qual pertany i a l'estructura ideològica de la mateixa (Parker Pearson 1982). Per tant, en el cas dels contextos funeraris, hem focalitzat la nostra atenció en tres aspectes fonamentals:

- Descripció de l'estructura funerària.
- Valoració de les associacions que defineixen els aixovars.
- Interpretació del possible significat simbòlic que comunica l'aixovar en relació al difunt i la comunitat a la qual pertany.

No obstant això, en alguns casos (Coll del Moro, Santa Madrona i Sebes) també s'han tingut en compte d'altres evidències, com la presència de dipòsits votius a les proximitats d'algunes tombes i l'existència de certs elements de senyalització i certes estructures d'ús commemoratiu, que ens permeten entendre la pròpia necròpolis com un autèntic espai litúrgic de celebració comunitària.

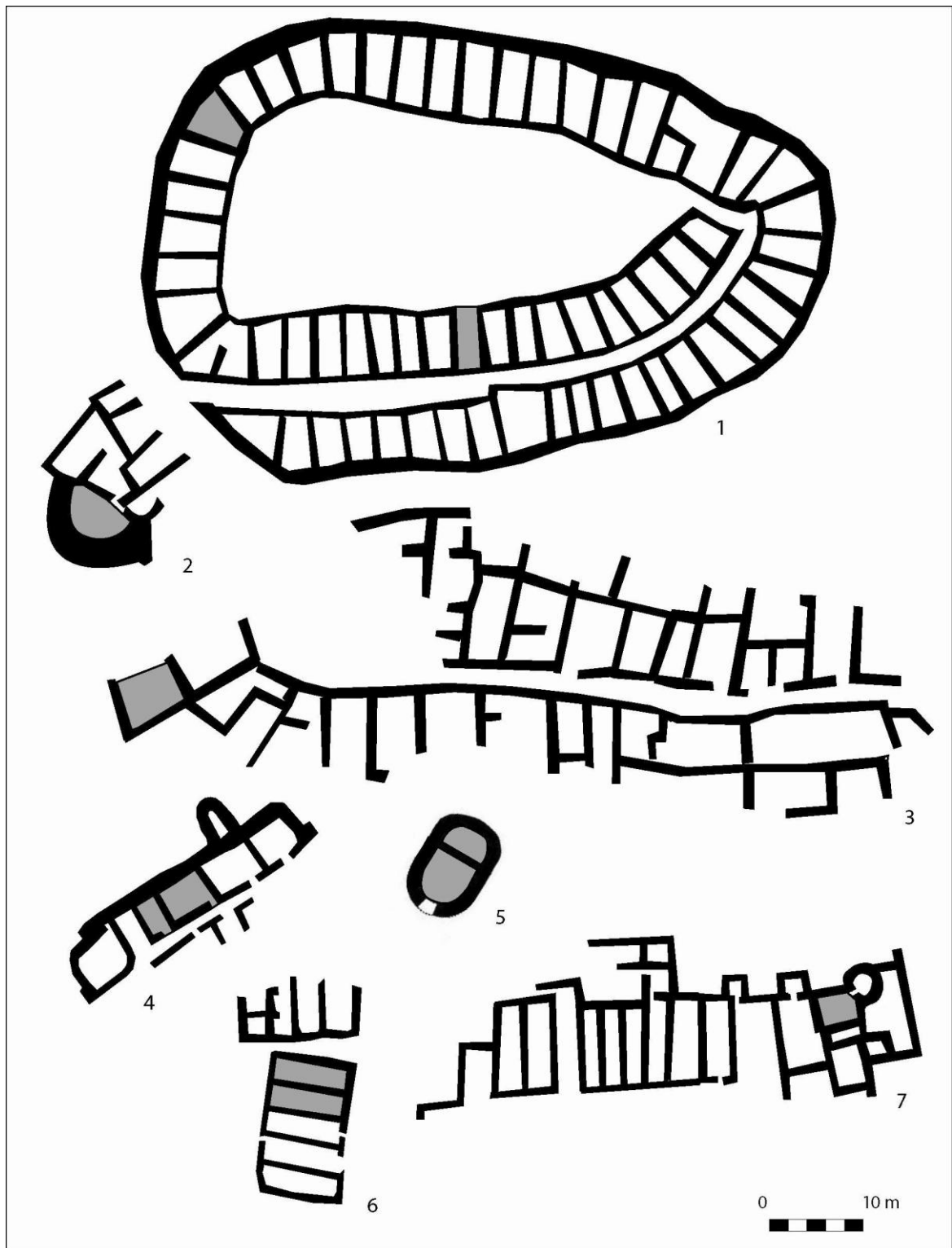
A l'àrea de l'Ebre coneixem un bon nombre de necròpolis que haurien estat en funcionament al llarg de la primera edat del ferro, per bé que disposem d'un grau de coneixement molt diferent entre uns casos i uns altres. D'una banda, comptem amb una sèrie de necròpolis que han estat objecte d'intervencions sistemàtiques i que, per tant, ens permeten disposar d'un coneixement més precís sobre la tipologia dels enterraments i la configuració dels contextos, com és el cas de la necròpolis del Coll del Moro (Gandesa) (Rafel 1991; 1992; 1994), la necròpolis de Santa Madrona (Belarte i Noguera 2008a) i la necròpolis de Sebes (Flix) (Belarte i Noguera 2008b; Belarte *et alii* 2009). D'altra banda, comptem també amb necròpolis excavades d'antic que han estat objecte de revisions més o menys recents, la qual cosa ens han permès incloure-les també en el present treball, com és el cas de les necròpolis tumulàries del Matarranya (Rafel 2003), la necròpolis del Calvari (El Molar) (Castro 1994) i la tomba de Les Ferreres (Moret *et alii* 2006; Graells i Armada e.p.). En el cas de la necròpolis de Mas de Mussols (l'Aldea), únicament hem efectuat valoracions interpretatives concretes en relació a un

context molt significatiu: la hipotètica tomba X (Maluquer 1984), ja que reuneix un tipus d'evidències que no podíem passar per alt en un treball com aquest.

Tot plegat,ensem que ens ha permès treballar amb un corpus de documentació contrastada (Mapa 4), tant pel que fa als assentaments com a les necròpolis i ha possibilitat l'opció d'efectuar una aproximació contextual precisa i coherent a l'estudi d'aquelles qüestions que centren els interessos del present treball.

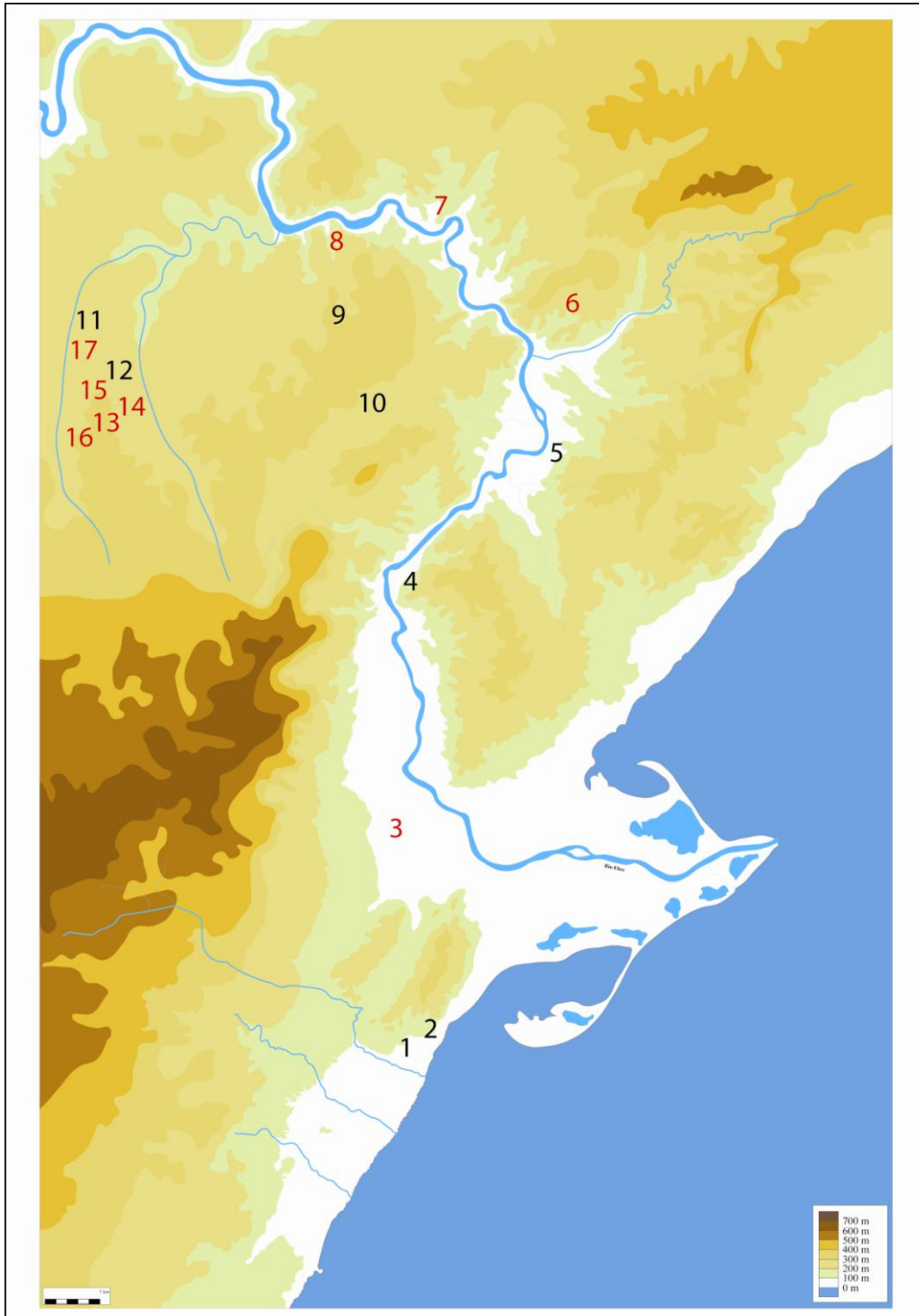

MAPA 4. Jaciments que inclouen contextos que hem valorat de manera específica en el present treball (en vermell figuren les necròpolis).

1- La Moleta del Remei; 2- Sant Jaume; 3- Mas de Mussols; 6- Mianes; 4- Aldovesta; 5- Barranc de Gàfols; 6- El Calvari; 7- Sebes; 8- Santa Madrona; 9- Turó del Calvari; 10- Coll del Moro; 11- Sant Cristòfol; 12- Tossal Redó; 13- Mas del Roig; 14- Mas de Flandí; 15- La Clota; 16- Les Ferreres; 17- Barranc de St. Cristòfol.

Capítol 4

MARC TEÒRIC

En el present treball, partim de la idea que l'estudi de les pràctiques rituals representa un instrument vàlid per aproximar-nos a la comprensió dels mecanismes ideològics que poden explicar el funcionament d'unes determinades configuracions socials.

Tanmateix, som conscients que en el registre arqueològic, sovint resulta complicat identificar quines dades poden situar-se realment en l'esfera de les activitats rituals. Ara bé, tot i que des de l'arqueologia no podem accedir de manera directa ni a les creences ni als codis rituals del passat, sí que podem documentar una sèrie d'evidències que es poden interpretar com a mostres de la materialització (o expressió física) de la ideologia. En aquest sentit, hem de valorar que hi ha determinades pràctiques rituals que solen generar un rastre més o menys evident, fet que possibilita la seva probable identificació en el registre arqueològic. Dins d'aquest tipus de pràctiques, destaquen especialment certes activitats rituals comunitàries com les celebracions cerimonials, sobretot aquelles pràctiques socials que inclouen el consum comunitari de la beguda i els aliments.

En aquest sentit, l'objectiu fonamental d'aquest treball és identificar els objectes i conjunts potencialment ritualitzables, interpretar les seves associacions i efectuar un estudi exhaustiu d'aquells contextos (domèstics i funeraris) que es poden relacionar amb la celebració eventual de certes pràctiques comuns de caràcter excepcional. En tot cas, aquests són els principis que constitueixen l'estructura empírica en la qual es recolzen les nostres reflexions. Tanmateix, des d'un punt de vista teòric, hem de precisar en primer lloc, en quin marc interpretatiu hem situat l'estudi de les pràctiques rituals i des de quina perspectiva hem abordat la seva rellevància social. Per tant, és necessari definir què és el que entenem per "pràctica ritual", fent una sèrie d'apreciacions sobre els models i les tendències interpretatives en les quals es sustenta la nostra investigació. En aquest sentit, hem d'apuntar que el nostre enfocament es fonamenta en els principis de la Teoria de la pràctica (P. Bourdieu) i en el concepte clau

de ritualització (C. Bell, R. Bradley). Uns plantejaments que a l'hora de centrar-nos de manera específica en l'estudi de les pràctiques de consum, es combinem amb les aportacions que han proporcionat, d'una banda, els estudis que des de la sociologia s'han centrat en la semiòtica dels aliments i els hàbits de consum (A. Appadurai, J. Goody, M. Van der Veen) i de l'altra, els estudis que a partir d'una recerca comparada entre arqueologia i etnografia s'han centrat en l'estudi dels rituals comensalitat i la seva relació amb les estructures de poder (M. Dietler, B. Hayden, M. Potter).

La suma de tot plegat ens ha permès articular un marc teòric apropiat, tant pel que fa al tipus de dades amb les que hem treballat, com als objectius que preteníem assolir.

4.1.- *Habitus*, ritualització i simbolisme

En el moment d'afrontar l'estudi dels rituals, podem situar-nos certament en dues posicions interpretatives força allunyades. D'una banda, si considerem únicament la vessant cultural o sobrenatural que porta implícita el camp de les creences, podríem acabar efectuant, únicament, valoracions vinculades a certes pràctiques rituals de tipus religiós. De fet, aquesta concepció, basada en el caràcter indissolublement religiós dels rituals, parteix en realitat de la tesi formulada en els treballs pioners d'Emile Durkheim. En sentit contrari, si considerem el caràcter estandarditzat i repetitiu que comporta la celebració d'una determinada cerimònia o litúrgia, podem acabar efectuant valoracions de tipus social no gaire diferents a les que podríem fer sobre qualsevol activitat domèstica o quotidiana.

Per tant, a l'hora de centrar-nos en l'estudi de les pràctiques rituals, cal valorar la importància que té el fet d'adoptar una o altra perspectiva i la influència que té aquest factor en la formulació de les nostres interpretacions en un o altre sentit. D'altra banda, és fàcil caure en l'error de valorar les pràctiques rituals des d'un punt de vista contemporani, quan en realitat hi ha diferents lògiques de funcionament i de significació en funció de l'època, la cultura i el context (Bradley 2005: 30). En el camp de l'arqueologia pocs autors exposen de forma clara i concreta què és el què entenen per "ritual" i per "pràctica ritual". En aquest sentit, cal posar de manifest que els propis antropòlegs estan lluny de tenir una opinió unànime sobre la ritualitat. De fet, el món dels rituals representa un camp d'estudi multidisciplinar, és a dir que s'ha abordat des de diverses perspectives: antropologia, etnologia, sociologia, psicologia social, etologia, etc. A més, els rituals s'han convertit simultàniament en objecte d'estudi i en mètode o instrument d'anàlisi (Bell 1992: 3). Alguns autors han considerat, fins i tot, que del concepte ritual se n'ha fet un ús abusiu i en ocasions poc apropiat (Maisonneuve 1991: 11).

Etimològicament, la paraula ritual prové del llatí *ritus*, un concepte que expressa una doble realitat: "costum o cerimònia que sempre es repeteix de la mateixa manera" o bé "conjunt de regles establertes per al culte i per a les cerimònies religioses", tal i com exposen els diversos diccionaris de referència consultats (Enciclopèdia Catalana, Diccionari de la Llengua Catalana de l'IEC, Diccionario de la RAE, Oxford Dictionary). D'aquesta ambivalència de significats, es desprèn que no tots els rituals han d'estar connectats necessàriament amb les creences religioses o amb el món

sobrenatural i que per tant, en moltes ocasions pot resultar complicat separar de manera clara les pràctiques rituals de les activitats domèstiques o quotidianes. De fet, els antropòlegs ja fa temps que han deixat de posar l'èmfasi en la ritualitat i han començat a utilitzar un nou concepte: la ritualització.

Fa uns quaranta anys, Max Gluckman va posar de manifest la ritualització de les relacions socials amb l'objectiu d'ampliar la noció de ritual més enllà de l'estreta connexió tradicional amb les activitats religioses i culturals. Un dels significats d'aquest nou concepte es fonamenta en el fet de considerar la ritualització com el procés mitjançant el qual determinades accions de caràcter quotidià poden adoptar un èmfasi especial en un moment puntual en què passen a actuar-hi unes determinades convencions. Per tant, un aspecte fonamental de la ritualització és la capacitat d'accionar l'opinió sobre determinades pràctiques o hàbits i atorgar-los un significat especial (Bell 1992: 220). En aquest sentit, s'ha apuntat que en les societats prehistòriques, algunes activitats i elements de l'àmbit domèstic eren seleccionades en un moment determinat i passaven a utilitzar-se de forma emfatitzada o teatralitzada adoptant un sentit ritual (Bradley 2005: 34). En relació amb aquesta qüestió, cal tenir present que la secularització progressiva que ha experimentat la societat occidental, ha influït notablement en el fet d'interpretar el món de la religió i de les creences com quelcom al marge de la vida quotidiana i de les activitats diàries, quan en realitat les societats del passat manifesten una important superposició d'activitats relacionables amb ambdues esferes (domèstica i ritual) (Fig. 7).

D'altra banda, el sociòleg francès Pierre Bourdieu, a través del seu examen de les microestructures de la ideologia i del poder; va demostrar de manera eficaç que la pràctica diària també pot jugar un paper molt important en la naturalització de les estructures socials i de control, inculcant disposicions que constitueixen l'*habitus* i que serveixen per a limitar en el dia a dia la percepció de les alternatives d'actuació (Bourdieu 1977). En aquest sentit, cal tenir en compte que la rutina diària reflexa i recrea els codis socials d'una societat (Bourdieu 1990). Ara bé, això no exclou que les pràctiques rituals puguin complementar l'*habitus* a partir de la inclusió de certes pràctiques teatralitzades o simbòliques en les activitats quotidianes. I d'altra banda, no hi ha dubte que les pràctiques rituals sempre disposen d'un potencial de manipulació social més elevat que l'*habitus* (Dietler 1999: 136).

En aquest sentit, cal valorar que les pràctiques rituals, més enllà del seu caràcter repetitiu i estandarditzat, incorporen un factor distintiu molt potènciat: el simbolisme.

La naturalesa dels símbols i les seves vies o fórmules d'expressió, representen l'instrument que pot aproximar-nos veritablement a reconèixer les pràctiques rituals d'entre el conjunt general d'activitats quotidianes i a definir quin és el seu nivell d'influència social (Kertzer 1988: 9). Però hem de tenir present que la implicació simbòlica no anul·la el valor concret i la funcionalitat específica d'un objecte d'ús quotidià o d'una determinada acció domèstica, sinó que simplement suposa la incorporació d'un nou valor afegit (Eliade 1979: 191).

Per tal de condensar els significats o missatges, el simbolisme ritual sol incloure una cota important de poder emocional que ha de permetre captar l'atenció de la gent. Aquest fet vincula de manera especialment significativa les pràctiques rituals amb les experiències de major transcendència emocional. Essent aquesta la raó per la qual els esdeveniments traumàtics, crítics o especialment assenyalats de la vida, com els funerals, els matrimonis o determinades celebracions familiars o col·lectives molt assenyalades poden servir habitualment com un camp important per a l'acció ritual. Així, entre els dispositius i les seqüències repetitives i formalitzades que permeten l'expressió del simbolisme ritual, es solen incloure aspectes com la música, el ball, el vers rítmic, l'actuació teatral, la vestimenta especial, les escenes evocadores, el consum comunitari dels aliments i també la intoxicació o embriaguesa voluntària. D'altra banda, les referències simbòliques al passat també s'invoquen habitualment, perquè es tracta d'un recurs que permet crear una impressió de continuïtat sense fisures, limitant la percepció de les alternatives i naturalitzant l'ordre ritual per tal de vincular-lo amb l'experiència natural del pas del temps (Bloch 1989; Dietler i Herbich 1993; Dietler 1999).

A més, la pràctica de tècniques teatrals com la creació d'imatges a través d'una dialèctica de contrast i resolució de les contradiccions socials és un recurs que permet integrar importants funcions pedagògiques en el ritual (Dietler 1999: 137).

Les pràctiques rituals actuen com a mediadores de les relacions socials existents a través d'un codi ritual, que és restringit, i que sol incloure una sèrie d'instruments simbòlics que s'utilitzen per donar explicació a les interaccions socials (Douglas 1973: 79). És a dir, és indubtable que sempre cal situar les pràctiques rituals en el marc de la relació existent entre ideologia, societat i simbolisme. Per això en el present treball, pensem que una definició apropiada passa per entendre els rituals com "aquelles pràctiques socials que incorporen un factor simbòlic i que estan destinades a remarcar la discontinuïtat dels esdeveniments i de les vivències en el fluir quotidià d'una comunitat

humana, accentuant els temps i els cicles, solemnitzant les institucions i reafirmant les interaccions més significatives entre els actors socials” (Maisonneuve 1991: 141).



Figura 7. Les dues concepcions del ritual i les seves àrees de superposició (segons Bradley 2005).

4.1.1.- Les pràctiques rituals com a factor actiu de la ideologia

Tot i que el món de les creences representa una de les qüestions més mal conegudes del món ibèric (Moneo 2003: 15), en tots els treballs on s'ha abordat de manera específica el seu estudi, les interpretacions i sistematitzacions de les pràctiques rituals s'han establert en clara relació amb l'evolució que experimenten les estructures socio-polítiques i la ideologia. Al nord-est peninsular, s'ha assenyalat que durant el bronze final i la primera edat del ferro, la ideologia respon al patró d'una organització social de caràcter gentilici i s'ha apuntat que les creences estarien relacionades essencialment amb el culte als avantpassats i amb el cicle de l'agricultura (Lucas 1981; Aranegui 1994, 1995; Gracia *et alii* 1994, 1997; Belarte i Sanmartí 1997; Almagro-Gorbea i Moneo 2000).

La ideologia, com a part activa de la cultura, és un component integral de les interaccions humanes i de les estratègies de poder que configuren tot sistema socio-polític. En aquest sentit, hem de tenir present que la ideologia és una font important de poder social perquè permet manipular, controlar i dirigir el treball i les activitats d'un grup (Demarrais *et alii* 1996: 15). De fet, en etapes formatives com la que tractem en el present treball, en que no existeix un poder polític plenament consolidat, el control dels rituals i de les cerimònies, així com la capacitat d'establir les sancions religioses, esdevé un dels mitjans més efectius per tal d'organitzar el desenvolupament de les estratègies econòmiques i l'establiment d'unes determinades configuracions socials (Knapp 1988: 155). En aquest sentit, s'ha apuntat que l'eficàcia dels rituals en relació a l'obtenció de poder es manifesta de manera especialment efectiva a través d'experiències col·lectives que no són de caràcter obertament polític, sinó que incorporen aspectes litúrgics més ambigus de tipus identitari i emocional.

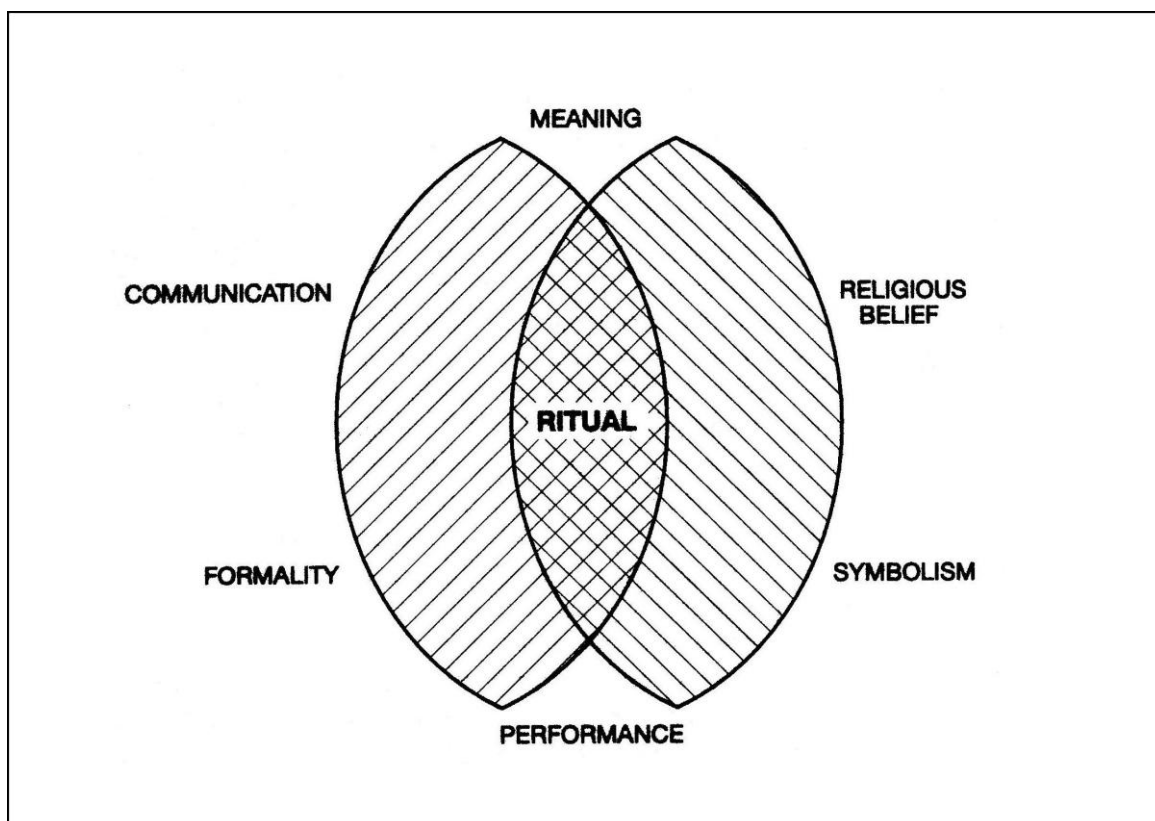
Tradicionalment, a l'hora de tractar el paper que juguen les pràctiques rituals en les societats pre-jeràrquiques o de petita escala, s'ha posat èmfasi en el fet de valorar la seva funció com a mecanisme de control, i en general com a fórmula de mantenir la solidaritat i l'ordre social (Burns i Laughlin 1979: 250-251). En funció d'aquesta línia interpretativa, el ritual havia estat entès com un "reglament transmès", a través del qual es comunica i es justifica l'existència de les formes ideològiques i de les relacions socials establertes. En aquest sentit, s'ha apuntat que les pràctiques rituals són el principal mitjà que utilitza una societat per tal de mantenir en sí mateixa una situació d'estabilitat amb el seu entorn (Rappaport 1979: 125). De fet, des del punt de vista de

l'ecologia cultural, els rituals han estat considerats com un mecanisme adaptatiu que manté la solidaritat social millorant les oportunitats de supervivència i reproducció (Hayden 1998; 2001).

Aquest punt de vista funcionalista, que parteix en realitat de les tesis pioneres d'Emile Durkheim i que veu el ritual com un fenomen adaptatiu o sistema d'equilibri per al manteniment de la solidaritat social, es subscriu actualment només de manera parcial. De fet, al marge de la seva capacitat per generar estabilitat, els rituals també poden actuar com a agents de canvi a l'hora d'expressar la igualtat o justificar l'extensió de la jerarquia social (Aldenderfer 1993: 1). Així, Abner Cohen (Cohen 1974; 1979) ha caracteritzat una doble finalitat en les pràctiques rituals. D'una banda, destaca la seva funció com a teatre per a la representació idealitzada o emfatitzada (i no necessàriament real) de les relacions socials i del poder com un ordre natural i etern. Però al mateix temps, en els rituals existeix també un potencial actiu en l'execució simbòlica de les declaracions dels grups socials o individus que competeixen per a la definició de la seva pròpia situació en relació al poder. De fet, aquest autor apunta que poden produir-se execucions subversives del ritual, en les quals la competència no es limita a reproduir les estructures de poder, sinó que s'utilitza per a crear i reconfigurar els significats socials.

Des de diverses corrents antropològiques s'ha apuntat que la societat està integrada per persones que són membres de sectors contradictoris, que competeixen i es desplacen (Giddens 1984), per tant, cal valorar el fet que els individus puguin fer eleccions que maximitzin les seves pròpies aptituds a expenses del grup (Boyd i Richerson 1985). En aquest sentit, no hi ha dubte que la ideologia, com a factor de poder que actua en el rerafons de molts rituals, sempre és de naturalesa ambivalent, ja que d'una banda promou el sentiment de pertinença a una identitat comuna, mentre que de l'altra pretén justificar les diferències socials i l'accés privilegiat dels sectors dominants a la riquesa i a l'autoritat.

La ideologia és un instrument de poder molt accessible que proporciona la possibilitat de reestructurar les relacions socials i modificar la legitimitat i els drets de cada grup (Demarrais *et alii* 1996: 17). En aquest sentit, s'ha apuntat que les cerimònies que impliquen la celebració d'una experiència comunitària compartida poden actuar com un acte especialment significatiu a l'hora de negociar les relacions de poder i forjar noves situacions de jerarquia social (Potter 2000: 472). De fet, en la mateixa línia, s'ha apuntat que determinades pràctiques rituals comunitàries com la comensalitat, ofereixen

l'escenari ideal per a la modificació i la manipulació de les relacions socials. És a dir, les pràctiques rituals poden servir per fomentar la solidaritat, però també per subratllar la competència i accentuar les diferències (Dietler 2001).

És a dir, per a situar el ritual en un marc dinàmic que permeti utilitzar-lo de manera adequada com a factor actiu en els processos socials, cal establir un vincle coherent entre les seves òbvies funcions de control i d'estabilitat i les seves possibilitats potencials per actuar com a agent de canvi (Aldenderfer 1993: 8). De fet, s'ha assenyalat que aquest doble potencial (conservador i transformador) dels rituals, és un factor fonamental a l'hora de comprendre com s'han legitimat al llarg de la història la majoria de processos de canvi social i polític (Kertzer 1988: 12).

Si entenem que totes les societats mantenen algun tipus de ritual que actua com a mitjà per a justificar les relacions socials, cal tenir present que les pràctiques rituals constitueixen una fórmula eficaç per a la mediació d'aquestes relacions i per a mantenir l'existència d'unes determinades categories socials, sempre i quan la majoria dels participants en el procés ritual considerin que les seves prestacions són adequades. És a dir, la seva viabilitat es mantindrà amb èxit mentre els membres d'una comunitat estiguin d'acord en cooperar amb el ritual i creguin en ell. Però la cooperació amb el ritual implica l'acceptació d'uns determinats mecanismes de funcionament social i d'uns codis, ja sigui a través de l'aplicació d'un sistema de sancions o bé a través d'un sistema de persuasió (Burns i Laughlin 1979: 271-275).

En el cas de l'aplicació de sancions, la participació en els rituals es fonamenta en un sistema de creences establert, és a dir en la possibilitat d'aconseguir una recompensa pel bon comportament o bé per la por a la sanció imposada en cas de violar les limitacions preestablertes. D'altra banda, en el cas dels sistemes rituals basats en la persuasió, les persones cooperen amb el ritual perquè les seves creences estan fortament manipulades. En aquest cas, no és la recompensa o la por a la sanció el que explica la cooperació, sinó l'aplicació d'un procés de manipulació simbòlica a través del qual la cooperació s'administra de manera molt subtil. El poder de persuasió és especialment efectiu quan es relaciona la pràctica d'un determinat ritual amb l'execució de certes empreses col·lectives que integren i afecten tots els participants en el ritual (Burns i Laughlin 1979: 274).

En definitiva, el rol que juga el ritual a l'hora de crear, definir i transformar les estructures de poder és la fórmula mitjançant la qual la ideologia dominant és naturalitzada, limitant la percepció de possibles alternatives d'actuació o el

reconeixement de la seva arbitrarietat. De tot plegat es desprèn la idea que en aquelles societats en les quals, les diferències de jerarquia no estan plenament institucionalitzades, la gestió i el control de les pràctiques rituals i de les creences representa una de les vies més efectives per tal d'ampliar el prestigi i augmentar el nivell de riquesa i d'estatus, ja que la ideologia és un instrument que ofereix la possibilitat dissimulada de manipular els paràmetres de relació social (Aldenderfer 1993: 32). Per tant, és obvi que la ideologia constitueix una de les variables més importants a l'hora d'avaluar les situacions de canvi social i el desenvolupament de la complexitat (Knapp 1988: 155).

4.1.2.- Pràctiques rituals i materialització arqueològica

Des d'un punt de vista arqueològic, és indubtable que comptem amb notables limitacions a l'hora d'avaluar els aspectes ideològics. No obstant, tot i que les idees i creences no resten preservades en el registre arqueològic, sí que podem identificar la ubicació, distribució i associació d'aquells objectes o elements materials que podrien haver actuat com a símbols o mitjans d'expressió de la ideologia i del poder social.

En aquest sentit, tal i com s'ha assenyalat, cal posar èmfasi en la necessitat de valorar quin tipus de relacions s'estableixen entre persones i objectes amb l'objectiu de desxifrar de quina manera s'utilitzen els objectes a l'hora d'edificar les relacions socials (Gosden 2008: 22). De fet, la materialització de la ideologia és la transformació de les idees, valors, històries i mites en una realitat física que actua com a mitjà d'expressió, ja sigui a través de la construcció d'un monument, de l'ús d'un objecte simbòlic o bé per mitjà de la celebració d'una cerimònia (Demarrais *et alii* 1996: 16). És a dir, des de l'arqueologia podem reconèixer el rastre de tota una sèrie d'elements i objectes potencialment ritualitzables que haurien pogut actuar com a mitjans d'expressió de la ideologia. Tanmateix, el fet d'identificar la seva presència no implica per defecte que sempre puguem o sapiguem interpretar el seu significat, atès que no coneixem els codis rituals que permetrien comprendre el funcionament i els objectius d'una determinada cerimònia o desxifrar quin és el significat concret que podien comunicar aquells objectes que haurien actuat com a símbols actius en el sí del ritual.

És a dir, adoptar una perspectiva adequada que permeti obtenir una comprensió precisa de la ideologia i de les pràctiques rituals, sempre resultarà una tasca complicada.

En aquest sentit, només cal que pensem en les notables dificultats de comprensió que tenim a l'hora d'intentar comprendre, des de la nostra perspectiva occidental, sentiments i pràctiques de religions actuals com l'islamisme o l'hinduisme. Tanmateix, tot i que som conscients de les nostres limitacions, això no exclou que puguem arribar a fer aproximacions interpretatives vàlides que permetin avançar en el coneixement de la ideologia i la ritualitat de les societats del passat.

En tot cas, en el present treball partim de la idea que en aquelles etapes durant les quals la jerarquia social no està plenament institucionalitzada, les estratègies ideològiques es vehiculen a través de la celebració periòdica de determinades cerimònies que servien per a pactar els treballs comunitaris, però també per a invocar de manera implícita la fecunditat del grup, la pau interna, la fertilitat de la terra i la salut de la comunitat.

És precisament aquest caràcter periòdic el que permet considerar les celebracions cerimonials dins d'aquell conjunt d'activitats humanes repetitives que solen generar un rastre arqueològic en determinats espais o contextos. És per aquest motiu, que en el present treball, la consideració dels aspectes contextuals posseeix una marcada rellevància, ja que és el nivell d'anàlisi que resulta decisiu a l'hora de definir el caràcter potencialment ritualitzable dels objectes. A més, permet fer-nos una idea aproximada del tipus de pràctiques que estem analitzant, ja que en definitiva, ens ofereix la perspectiva més propera que podem obtenir sobre els objectes en funcionament (associacions vasculars, relació espacial, lògica funcional, etc).

De fet, en el capítol 8, ens ocupem de manera específica de tots aquells contextos que a nivell micro-espacial permeten identificar la presència de certs indicadors arqueològics relacionables amb la pràctica d'activitats rituals, un fet que a l'àrea que ens ocupa es documenta especialment en determinats espais d'hàbitat que presenten algunes característiques singulars, però que no estan clarament diferenciats dels àmbits domèstics. En quant a les necròpolis, és obvi que els contextos funeraris mai poden deslligar-se del seu caràcter ritual per naturalesa, tanmateix cal valorar quins elements es seleccionen de manera habitual com a símbols d'ús ritual vinculats a la ideologia d'aquestes comunitats.

En tot cas, cal precisar que en la major part dels contextos analitzats, al marge de documentar elements propis del repertori local (la vaixel·la i l'instrumental litúrgic indígena), comptem també amb una presència significativa d'elements d'importació (sobretot vasos fenicis o de tipus fenici). De fet, la major part del material d'importació

que circula en el període que estem analitzant (sobretot productes alimentaris, especialment vi, però també vaixel·la i probablement d'altres productes com perfums i teixits), s'ha d'interpretar en el marc d'un ús restringit i de prestigi. Per tant es tracta de productes i instruments que, al incorporar un valor diferencial pel fet de ser exòtics, reuneixen unes condicions que els converteixen en elements especialment idonis per a ser exhibits en cerimònies col·lectives o celebracions comunitàries de tipus ritual, on el pes simbòlic dels objectes es valora especialment.

En el marc d'aquesta dinàmica, no hi ha dubte que l'estudi de la concentració i distribució espacial de les importacions és una de les fórmules arqueològiques més efectives per aproximar-nos al coneixement de l'estructura socio-econòmica i política d'una determinada regió, la qual cosa no implica un retorn al difusionisme o a les explicacions monolineals (Aubert 2005: 124). De fet, a l'àrea que ens ocupa, la presència d'importacions s'ha d'entendre com una realitat integrada en els processos locals, perquè al curs inferior de l'Ebre comptem únicament amb la possibilitat d'analitzar contextos merament indígenes. És a dir, partim de l'evidència que les importacions s'han d'entendre com un repertori de materials forans que la comunitat local ha seleccionat amb l'objectiu de reforçar expressions identitàries pròpies (Vives 2005). En aquest sentit, s'ha assenyalat que l'adquisició i la incorporació selectiva de certs béns exòtics activa el desenvolupament i la manipulació d'una forma de "capital cultural" que confereix un caràcter més exclusiu al conjunt d'instruments i productes que conformen el repertori de símbols rituals (Dietler 1999: 146).

En definitiva, les celebracions cerimonials creen escenaris idonis per a la representació i escenificació de les pràctiques socials i és per això que en les societats de petita escala actuen com un dels mitjans d'expressió fonamentals de la ideologia.

4.2.- Canvi social i contacte cultural

El present treball se centra en l'estudi d'una etapa que permet constatar l'existència de canvis importants respecte els períodes precedents. Aquestes modificacions no només han de posar-se en relació estricta amb la renovació de les pràctiques rituals, sinó que tenen a veure amb el desenvolupament d'una sèrie de canvis generals en els paràmetres de relació social. És per aquest motiu, que considerem necessari establir un vincle d'enllaç coherent entre les pràctiques rituals, els sistemes d'intercanvi i la dinàmica socio-econòmica que vehicula el funcionament de la comunitat indígena, aspectes als quals hem dedicat el present apartat.

El període que ens ocupa representa una etapa d'una gran transcendència històrica per a les comunitats indígenes del curs inferior de l'Ebre, perquè en el transcurs dels segles VII i VI anE es produeix en aquesta àrea, el pas de les societats igualitàries d'àmbit local vers una nova situació de desequilibri que implica el desenvolupament d'una sèrie d'intents d'emergència aristocràtica que van acompanyats de les primeres temptatives d'integració política dels territoris.

4.2.1.- Comunitats locals i economies de béns de prestigi

A nivell d'organització social, el nostre punt de partida està representat per un tipus de configuració del poblament i una dinàmica socio-econòmica general que ens aproxima a la idea de les comunitats locals, és a dir, ens trobem davant de grups humans que solen viure agrupats en un poblat o dispersos en diverses aldees en el marc d'un patró d'assentament relativament sedentari. En aquest sentit, la majoria de les decisions sobre els recursos, l'organització de la producció, la distribució del menjar, així com els aspectes específics d'associació i cooperació es desenvolupen en el sí de la família o entre parents i amics (Johnson i Earle 2003: 134). No obstant, aquestes comunitats locals poden conformar xarxes regionals per mitjà de vincles basats en l'amistat personal, els intercanvis, les aliances i els cicles cerimonials (Dalton 1977). De fet, els mecanismes culturals que sustenten les comunitats locals combinen els patrons emergents del lideratge i la pràctica d'un extens cerimonial. Les cerimònies serveixen per a definir el grup local i les seves entitats corporatives i, a més, a través d'elles s'honra als avantpassats per la seva contribució a la fertilitat i a la producció d'aliments,

així com en tots els assumptes importants de la comunitat. A nivell polític, una de les funcions bàsiques del líder d'una comunitat local és organitzar i representar el grup en les cerimònies intergrupals, en les quals els seus seguidors promocionen el seu valor personal, la seva riquesa i el seu atractiu mitjançant pràctiques ritualitzades que afecten aspectes com la dansa o la vestimenta (Johnson i Earle 2003: 136). Tanmateix, cal precisar que, en el present treball, entenem l'ús de les categories antropològiques simplement de manera orientativa, bàsicament amb l'objectiu de disposar d'un marc de referència sobre la dinàmica cerimonial i les tendències comuns que caracteritzen aquelles societats en les quals la jerarquia social no està plenament consolidada.

De fet, l'estudi dels processos de canvi social que es desenvolupen al llarg de la prehistòria i la protohistòria, constitueix un tema universal que ha estat objecte de múltiples reflexions i treballs que han abordat el pas de les societats igualitàries vers les primeres formacions estatals des de distintes perspectives teòriques. Tanmateix, és indubtable que la proposta de Marshall Sahlins en l'obra *Economía de la Edad de Piedra* (1977), ha tingut una gran influència entre la comunitat científica. En aquesta obra es relaciona l'evolució de les relacions d'intercanvi amb la progressiva dissolució dels vincles parentals. De fet, en la línia dels principis teòrics definits per Sahlins, hem de destacar també els estudis sobre les comunitats clàniques de Nova Guinea realitzats tant per Gregory (1982) com per M. Godelier (1982). Aquestes dues propostes, davant de la dualitat d'opcions que suposava l'existència de les tribus segmentàries i les tribus de cabdillatge, presentaven l'existència d'un possible estadi de transició a través de les societats tipus *big man*, les quals s'organitzen entorn de l'existència d'un "gran home" que ostenta el control centralitzat de la redistribució dels béns de prestigi, però que encara no posseeix un poder plenament instaurat de caràcter hereditari. Més recentment, però entroncada també amb les tesis de Sahlins, cal destacar l'obra *Bronze Age Economics. The beginnings of political economies*, de Timothy Earle (2002), en la qual s'aborda l'estudi de l'emergència dels cabdillatges i dels primers estats a partir dels exemples que representen algunes comunitats hawaianes i de la zona andina.

Pel que fa específicament als estudis protohistòrics basats en el model de l'economia de béns de prestigi, cal destacar els treballs pioners de M.J. Rowlands i S. Frankenstein (Rowlands i Frankenstein 1978; Frankenstein 1979; 1997) sobre el desenvolupament de les aristocràcies celtes del Hallstatt D (600-475 aC) en relació als contactes amb el comerç massaliota. Seguint aquest mateix model cal destacar també les propostes de J.N. Coldstream sobre la política d'aliances de les aristocràcies gregues

(Coldstream 1993) i de R.D. Whitehouse i J. B. Wilkins sobre la hel·lenització del sud-est de la península itàlica (Whitehouse i Wilkins 1989). De fet, a nivell peninsular les primeres interpretacions dels contactes mediterranis fonamentades en la teoria dels béns de prestigi tampoc es feren esperar (Frankenstein 1979; Aubet 1987).

El cert és que la proposta de S. Frankenstein i M.J. Rowlands (1978), basada en el paper fonamental que adquireix el control de la redistribució dels béns exòtics a l'hora de consolidar el poder polític, ha tingut una àmplia influència. Aquest model interpretatiu ha adquirit una especial rellevància a l'hora d'explicar la centralització regional del poder polític i l'estratificació social, dos aspectes que s'interpreten com a clara conseqüència del control i la manipulació redistributiva dels béns mediterranis.

El model proposat per M .J. Rowlands i S. Frankenstein es basa en els processos de canvi social que tenen lloc durant el segle VI anE a la regió de Hallstatt. De fet, la crisi política i el col·lapse de l'estructura social que es documenta en aquesta regió a finals de la primera edat del ferro, s'interpreta com a conseqüència de la davallada que experimenta l'arribada de productes exòtics. No obstant, autors com Michael Dietler han advertit que a l'Europa central, les evidències arqueològiques ens indiquen que les importacions mediterrànies no haurien jugat un paper primordial en aquest procés (Dietler 1990: 358).

Segons Michael Dietler, l'aplicació d'aquest model explicatiu basat en el funcionament dels mecanismes redistributius, resulta més convincent en aquells territoris on els objectes exòtics presenten una distribució més àmplia i s'acaben convertint en un recurs habitual a l'hora de proporcionar prestigi, com seria el cas, per exemple, de les importacions etrusques i gregues al curs inferior del Roine o de les importacions fenícies al curs inferior de l'Ebre.

En realitat el concepte "prestigi" fa referència a la capacitat de despertar admiració i estima entre els membres d'una comunitat, un factor que sol diferenciar a una minoria, ja que comporta desigualtat d'oportunitats, de drets i d'obligacions. En aquest sentit, les "economies de béns de prestigi" impliquen el funcionament d'un circuit basat en l'intercanvi cerimonial de dons (Aubet 2007: 114). Els objectes i productes que transmeten prestigi són apreciats sobretot pel seu potencial social i pel seu capital simbòlic, fet que explica la seva manipulació en mans d'un sector restringit que els utilitza com a fórmula de legitimar la seva posició social dins de la comunitat. En aquest sentit, els productes importats incorporen, a més, un caràcter exòtic que els

proporciona un valor afegit, ja que es tracta d'objectes que permeten accedir a la possessió dels símbols d'una altra societat (Gledhill 2000; Appadurai 1991).

La característica econòmica específica d'un sistema de béns de prestigi es fonamenta en la superioritat política que s'obté a través de l'exercici del control sobre l'accés a aquells recursos que només es poden aconseguir a través del comerç exterior. Ara bé, no es tracta de recursos necessaris per al benestar general o per a la fabricació d'ítems utilitaris, sinó que allò que veritablement es busca és el control de l'adquisició dels objectes sumptuaris necessaris per tal de dur a terme les transaccions socials, inclosa la dot i el pagament dels deutes. No obstant, malgrat que tots els llinatges tenen accés a l'intercanvi exterior, només aquells que disposen de la capacitat econòmica i demogràfica suficient per obtenir l'accés a noves fonts de béns de prestigi, o a grans quantitats de béns de prestigi ja existents, assumiran una posició dominant (Frankenstein 1997: 235-237).

Tanmateix, cal tenir present que des de l'arqueologia, s'ha fet un ús molt ampli del concepte "béns de prestigi" perquè s'ha aplicat a ítems, realitats i situacions molt diverses, fet que pot conduir a una certa confusió. De fet, és difícil establir un consens perquè es tracta d'un concepte que s'ha aplicat a diferents èpoques i cultures.

No obstant, en la línia del que ha assenyalat Michael Dietler, podem observar que el concepte "béns de prestigi" s'ha utilitzat de manera genèrica per a fer referència a elements amb dos funcions socials molt diferents (Dietler 1999: 146). En primer lloc, s'ha utilitzat per fer referència als objectes que circulen en l'esfera del prestigi d'una economia multi-cèntrica (no centralitzada), i que sovint són anomenats valors primitius ("*primitive valuables*"). En aquest cas es tracta d'ítems que tenen per objectiu establir i mantenir relacions socials a través de certs tipus d'intercanvi (usualment formes d'intercanvi de dons o regals) i creen un prestigi que es distribueix, ja sigui a través de formes d'intercanvi recíproc o també a través de formes basades en la redistribució.

Aquests béns estan contínuament en circulació: perquè encara que puguin ser acumulats temporalment, és només a efecte de poder realitzar una impressionant demostració de donació i d'entrega en un sentit que ens aproxima a la idea dels intercanvis tipus *kula* definits en els treballs pioners de Bronislaw Malinowski.

No obstant, el concepte "bé de prestigi" també s'utilitza sovint per a referir-se a aquells objectes que confereixen prestigi a través de la seva possessió. En aquest altre cas, la seva primera funció és simbòlica, ja que sovint s'utilitzen com a indicadors d'estatus (de les classes o grups socials dominants) i el seu ús principal és ser

acumulats, exhibits i consumits. Aquests són ítems que adquireixen un especial valor diacrític quan s'eliminen d'entre el conjunt de productes bàsics (“*commodity state*”) i dels circuits d'intercanvi; encara que sovint són adquirits inicialment mitjançant l'intercanvi de regals amb fonts externes a l'organització política local i poden ser intercanviats de manera molt restringida dins de l'esfera de d'intercanvis del grup local. En aquest sentit, Michael Dietler proposa que aquests béns podrien ser anomenats "insignies diacrítiques" (“*diacritical insignia*”) per tal de distingir-los de l'antic tipus de béns d'intercanvi (“*exchange valuables*”) i, com a exemple, exposa el cas de les importacions mediterrànies dels túmuls principescs de la regió de Hallstatt, que ell interpreta com a “*diacritical insignia*”, tot i que sovint se'ls hagi confós amb els “*exchange valuables*” destinats a la redistribució (Dietler 1999: 146). En relació amb aquesta doble naturalesa dels béns de prestigi, ens veiem obligats a establir una clara distinció entre dos conceptes que cal diferenciar: *ús* i *consum*. En aquest sentit, cal tenir en compte que l'ús dels objectes genera relacions que els mantenen en vida, mentre que el seu consum cancel·la, amortitza o extingeix la seva existència (Llull 2007: 196).

Tot plegat, ens obliga a tenir present que les tesis basades en l'economia de béns de prestigi, parteixen de les propostes formulades per Bronislaw Malinowski i Marcel Mauss sobre l'intercanvi cerimonial de dons (obsequis que posseeixen un valor essencialment social) (Mauss 1925). Des del punt de vista del present treball, el més important de les tesis de Malinowski són les observacions efectuades sobre els intercanvis *kula* que practicaven els pobladors de les Illes Trobriand, perquè implicaven el funcionament d'un sistema de caràcter cerimonial i ritualitzat. La regla més important del *kula* consisteix en l'equivalència. No obstant, durant les transaccions no es disputa ni es negocia. El valor del contrarregal es deix a criteri personal, ja que tothom està compromès moralment a correspondre amb un objecte de valor equivalent. El caràcter ritualitzat d'aquestes pràctiques d'intercanvi implica que s'efectuïn unes transaccions de caràcter públic que es desenvolupen segons unes regles determinades i de forma periòdica. Un dels principals intèrprets de l'obra de Malinowski, Marcel Mauss, va aprofundir en l'estudi de la pràctica de la donació (regalar i rebre) a partir d'un anàlisi comparatiu entre les societats de Melanèsia, Polinèsia i la costa occidental d'Amèrica del Nord que practicaven el *potlatch*. L'obligació principal del *potlatch* és la de donar.

El *potlatch* és molt més que una forma d'intercanvi. Consisteix en anunciar certs esdeveniments cerimonials de gran importància per a la societat, com la celebració d'una boda o el naixement d'un hereu. Els invitats compleixen el paper de testimonis

que legalitzen els actes. La conducta del *potlatch* té un caràcter complex i altament formalitzat que utilitza invitacions orals, anuncis cerimonials i discursos. L'element més important és l'acció d'obsequiar als invitats amb la major generositat possible durant el festí. Però en el cas de Marcel Mauss, són també molt importants les seves observacions sobre l'esperit de les coses. En aquest sentit, explicant les regles de l'intercanvi en els pobles Kwakiutl i Tsimshian, l'autor exposa: "Cada objecte preciós té en sí mateix una virtut productora. No només és símbol i obligació, sinó que és senyal de riquesa, principi màgic i religió del rang i de l'abundància. Els plats i les culleres amb les que es menja, únicament pel fet d'estar decorades o esculpides amb el tòtem del clan o del rang, són coses animades, són rèplica dels instruments inesgotables, creadors d'aliments, que els esperits varen donar als avantpassats. Ells mateixos són màgics, de tal manera, que els objectes es confonen amb els esperits que les van crear i els instruments per a menjar es confonen amb els aliments. Els plats Kwakiutl i les culleres Haida són béns essencials, de circulació molt reduïda que es reparteixen entre les famílies dels caps" (Mauss 1971: 216-217).

De fet, les tesis de Mauss van assentar les bases de la teoria substantivista de Karl Polanyi i foren adoptades en els treballs efectuats pels antropòlegs M. Sahlins i M. Godelier en els seus estudis sobre bandes i tribus que desitgen potenciar les seves relacions socials (Godelier 1996; Aubet 2007). Així, en el cas específic dels estudis sobre el món ibèric, han tingut una notable rellevància les tesis de Maurice Godelier (1982; 1999), sobretot arran de la seva participació en el Congrés Internacional *Los Iberos. Principes de Occidente* (1998) amb una conferència inaugural on exposà les condicions necessàries per entendre el pas de les societats igualitàries tipus *Big Man* i *Great Man* vers l'aristocràcia tribal, els cabdillatges i les formacions estatals, exemplificant aquests processos a partir del cas dels Mbuti (Zaire) i dels Baruya (Nova Guinea).

Pel que fa a les relacions d'intercanvi que es desenvolupen en el marc del món ibèric, tot i que ens trobem encara lluny de poder fer una plena reconstrucció històrica de la seva evolució en el temps, no és exagerat afirmar que l'anàlisi del comerç pot plantejar-se en el moment actual des d'una base documental força sòlida (Sanmartí 2000: 308). En línies generals, totes les propostes interpretatives consideren que el sistema d'intercanvi del món ibèric es desenvoluparen seguint els paràmetres del "comerç administratiu" i que per tant, es fonamenten en la redistribució de béns de prestigi.

En aquest sentit, pel que fa específicament a l'estudi de l'impacte del comerç exterior i a les conseqüències socials que d'aquest se'n deriven, cal incidir en el fet que es tracta d'una qüestió analitzada tradicionalment des de perspectives clarament influenciades per l'Antropologia Econòmica. De fet, no hi ha dubte que els treballs pioners de Karl Polanyi (1976) i de l'escola substantivista, basats en l'estudi dels "pobles comercials" de l'antiguitat com Ugarit, Tir i Cartago, continuen tenint una gran influència en els estudis dels arqueòlegs i prehistoriadors que s'ocupen de manera específica dels aspectes econòmics i comercials de les societats protohistòriques. A partir de les tesis de l'escola substantivista, s'admeten tres grans models de funcionament de l'intercanvi en les societats pre-industrials (Aubet 1986; 1994; 2007; Ruiz-Gálvez 1992):

- a) La reciprocitat: És el sistema característic dels grups socials simètrics (Polanyi), és a dir de les societats tribals de caràcter igualitari (Sahlins). Es fonamenta en l'intercanvi de dons, una pràctica en la qual predomina sobretot el valor social i de prestigi.
- b) La redistribució: És el sistema propi de les societats estatals (Polanyi) i també dels cabdillatges (Sahlins), per bé que també es constata en aquelles societats (tipus *big man*) en les quals les diferències socials existeixen, però el poder polític encara no s'ha institucionalitzat. Es fonamenta en l'acumulació de béns en un nucli central des del qual s'articula la distribució. Comporta una relació de deute, tribut o vassallatge.
- c) L'intercanvi comercial: coexisteix amb les dues fórmules anteriors tant en els cabdillatges primitius com en les societats estatals (Polanyi). Comporta contrapartides equivalents i permet obtenir béns dels quals la pròpia comunitat no disposa. Polanyi diferencia dos tipus d'intercanvi comercial:
 - El "comerç administrat", en el qual els preus es fixen per tractat o acord previ entre les dos parts. La institució que administra l'activitat comercial és el *port of trade* (port de comerç), un nucli on desenvolupen específicament les relacions comercials. El concepte "port de comerç" va ser introduït per R. Revere, A. Chapman i R. Arnold en els seus

respectius articles publicats conjuntament en l'obra *Comercio y mercado en los Imperios Antiguos* (Polanyi *et alii* 1976).

- El “comerç de mercat”, en el que ja operen els mecanismes de l'oferta i la demanda i el concepte de preu. Segons Polanyi aquest tipus de comerç no sorgeix fins al s. IV aC.

Des del nostre punt de vista, i pel que fa específicament al curs inferior de l'Ebre, no hi ha dubte que les dades arqueològiques demostren la pràctica d'unes relacions d'intercanvi vinculades a la redistribució de les importacions, ja que els productes exòtics s'insereixen en una dinàmica econòmica local basada en la circulació de béns de prestigi. A nivell arqueològic aquesta dinàmica resulta especialment il·lustrativa durant el període de contacte regular amb el comerç fenici (650- 575 anE), atès que l'existència de nuclis que haurien fet la funció d'autèntics centres-magatzem dels productes exòtics, com Aldovesta (Benifallet), Turó de Xalamera (Benifallet) i Sant Jaume (Alcanar) o, més al sud, el Torrelló del Boverot (Almassora) i La Torrassa (Vall d'Uixó) és prou significativa per corroborar l'existència d'una clara tendència a la centralització de les importacions. Tanmateix, tal i com va apuntar Colin Renfrew (1979), les categories definides per Polanyi han de ser utilitzades en realitat com a instruments per a intentar comprendre situacions més complexes i diversificades, sobretot a l'hora d'establir correlacions directes entre un sistema d'intercanvi i una determinada configuració política. Del que no hi ha dubte és que a nivell socio-econòmic, aquest model d'intercanvi basat en la redistribució, implica un control més exclusiu dels béns de prestigi. A més, quan es tracta de la introducció de productes exòtics i desconeguts, aquests tendeixen a ser monopolitzats per un sector molt concret de la comunitat. En aquest sentit, és evident que les importacions s'inclouen clarament entre el conjunt de béns de prestigi, ja que segons Arjun Appadurai (1986: 38), el valor d'aquests es fonamenta en:

- 1)- La seva complexitat d'adquisició.
- 2)- Els coneixements especialitzats que requereix el seu consum “apropiat”.
- 3)- L'estreta vinculació del seu consum amb la persona i la personalitat.

De fet, en realitat, els productes exòtics no només atorguen prestigi sinó que poden simbolitzar una ideologia nova, és per això que l'elit indígena utilitza i manipula aquests nous ítems, no només per legitimar el seu poder sinó també per tal de restringir l'accés a una sèrie de símbols que s'associen a una altra societat (Aubet 2005: 120).

En relació amb aquesta qüestió, no hem de passar per alt que es tracta de societats on la major part de la població no surt mai de la seva regió d'origen, la qual cosa provoca que als personatges forans se'ls atribueixin ràpidament virtuts noves i especials. De fet, s'ha apuntat que en les comunitats locals, la supervivència personal es basa en la pertinença al grup, vist des de dins, ja que costaria imaginar una altra agrupació de gent més important que els membres del propi grup local (Johnson i Earle 2003: 134).

En aquest sentit, associar-se amb els personatges forans o amb els objectes exògens vinculats a ells, és un fet que pot actuar com a factor que permet augmentar el rang social (Helms 1988: 166). De fet, podem valorar nombrosos episodis històrics que poden resultar il·lustratius per entendre aquest tipus de fenòmens, com per exemple l'adopció de la vestimenta europea per part de les elits asteques i maies o la conversió a la religió islàmica dels caps indígenes de l'Àfrica occidental que entraren en contacte amb els comerciants musulmans (Helms 1988: 95; Aubet 2005: 121). És en aquest punt on podem fer menció de l'episodi de la mort del capità James Cook, un personatge que segons M. Sahlins va ser confós amb el déu Akua Lono per part dels indígenes de les illes Hawaii i va acabar sacrificat com a part de la celebració religiosa del Makahiki. El seu sacrifici es va realitzar amb la finalitat que el cap de la tribu pogués adoptar les virtuts de la divinitat (Quiroga 1999). Es tracta certament d'un episodi anecdòtic, la autèntica historicitat del qual s'ha posat en dubte, tanmateix pensem que a tall d'exemple permet il·lustrar un fet molt important: la societat indígena integra l'arribada dels personatges estrangers des d'una perspectiva local i clarament vinculada al filtre interpretatiu que dictamina el seu propi imaginari. Un altre exemple a destacar, és l'episodi en què M. Godelier comenta que els missioners europeus creien que els Mbuti (Nova Guinea) encara no havien assolit un ple domini del foc perquè observaven que s'emportaven una brasa cada vegada que desplaçaven el seu campament. Però en realitat, els Mbuti el què feien era conservar simbòlicament el foc comunitari per tal que no s'extingís (Godelier 1999: 15). Amb tot això volem dir que en una situació de contacte cultural, els diversos protagonistes implicats interactuen des de perspectives molt diferents, en funció no només de quins són els seus interessos, sinó sobretot, en funció de quina és la seva pròpia concepció del món.

En tot cas, a l'hora de valorar els processos de canvi social pensem que també s'han de destacar les aportacions d'altres propostes diferents, com per exemple la de Robert Champan sobre la formació de les societats complexes al sud-est de la península ibèrica (Chapman 1991), en la qual s'efectua un anàlisi específic de les cultures del Calcolític i de l'Edat del bronze (El Argar i Los Millares). Segons aquest autor, el desenvolupament dels mecanismes que porten a l'aparició de diferències de riquesa, d'estatus i de poder en aquesta regió, es deuen a un fenomen local que està al marge de les influències exògenes que representa el comerç mediterrani. La tesi de R. Chapman és sobretot suggerent pel que fa a la constatació de l'alta variabilitat que poden presentar els processos de transformació socio-econòmica en les diverses regions de la Mediterrània. De fet, al marge de l'àrea argàrica, en d'altres regions peninsulars com la campiña de Jaén o la zona del sudoest, també s'han identificat fenòmens de jerarquització des del bronze ple.

En el cas del nord-est peninsular, malgrat que durant el calcolític i els primers moments de l'edat del bronze, es constata ja la circulació de determinats objectes que es solen interpretar en l'esfera dels béns de prestigi, com seria la pròpia difusió del fenomen campaniforme i del seu aixovar característic d'acompanyament, tot sembla indicar que l'ostentació individual d'aquests elements que podrien anunciar-nos el desenvolupament d'uns incipients processos de jerarquització social, en realitat no arriben a consolidar-se fins etapes més avançades. De fet, el panorama funerari del bronze inicial continua dominat pels enterraments col·lectius en fosses, sitges, hipogeus, coves, baumes, túmuls, megàlits i alguna cista. En aquest sentit, s'ha assenyalat que les pràctiques d'enterrament col·lectives donarien rellevància al llinatge, la qual cosa es relacionaria amb la inexistència d'aixovars o la poca excepcionalitat dels mateixos (algun estri metàl·lic, ornaments i ofrenes càrniques, per exemple), fet que demostraria un notable grau d'igualtat social. Tanmateix, s'ha de tenir present que les diferències socials probablement no es plasmen amb prou claredat en aquestes etapes, ja que la pròpia costum funerària de l'enterrament col·lectiu, dificulta la possibilitat d'individualitzar els aixovars. D'altra banda, hem de valorar que la progressiva importància que adquireix l'enterrament individual, no implica per força l'emergència d'un procés de diferenciació social. De fet, l'escassa importància dels aixovars sembla que així ho demostra. Només casos molt excepcionals com la cista de Mig Aran, amb un aixovar format per un vas polípode i un braçolet, la fossa o sitja de Can Soldevila III, amb la deposició de quatre gossos inhumats, o l'estructura excavada i segellada amb

una gran llosa localitzada a la Fàbrica Cinzano, que contenia un punxó d'os, un vas troncocònic amb vora impresa i una punta de coure, destacarien lleugerament respecte els enterraments habituals (López Cachero 2006: 51).

Un cas paradigmàtic és la sitja 88 de Minferri, que s'ha relacionat amb la suposada identificació d'un *big man*. La seva existència es fonamenta en base a la presència d'un individu senil de 60-70 anys que va aparèixer acompanyat d'un aixovar integrat per les restes d'una vaca (sense el cap), els garrons de quatre cabres i un vas ceràmic.

El reconeixement social que implica la presència d'aquest aixovar, que inclou unes ofrenes càrniques molt significatives, sobretot en contrast amb la resta de difunts localitzats al jaciment, permet plantejar la possibilitat que ens trobem davant d'un personatge amb un cert prestigi dins la comunitat. S'ha assenyalat que el paper d'aquest personatge s'hauria de posar en relació amb la gestió de certs béns comunals i amb la redistribució de determinats productes i recursos en el marc d'un sistema social basat en famílies econòmicament autosuficients (GIP 2002; López i Gallart 2002: 123).

No obstant, d'altres autors han contradit o matissat aquesta afirmació, així per exemple J. López Cachero creu més adient interpretar aquesta inhumació com l'expressió de sentiment i veneració cap a un líder que ha adquirit el seu prestigi gràcies a la seva dilatada existència en un context d'escassa esperança de vida. Es tractaria per tant d'un cap de llinatge que hauria pogut actuar com a líder puntual, atès que dins de les societats agropecuàries del bronze inicial sembla que encara no es donarien les circumstàncies necessàries per tal que les col·lectivitats dels grans homes poguessin arribar a generalitzar-se (López Cachero 2006: 50).

De fet, en el transcurs del bronze inicial, les dades de què disposem ens informen aparentment d'una societat igualitària en la qual els lligams de parentiu i la prosperitat col·lectiva pevalen per damunt d'aspectes de caire més individualitzador.

Així, dins del context d'aldea dispersa que s'ha proposat per a la depressió occidental catalana a partir del jaciment de Minferri (GIP 2002; López i Gallart 2002: 121), i que podria ser perfectament extensible a la resta de Catalunya, l'estructura social bàsica estaria constituïda per les famílies, més o menys extenses, organitzades en petites granges. No obstant, tot i que aquestes unitats domèstiques funcionarien de manera autònoma, cal preveure la realització de determinats treballs col·lectius (infraestructures diverses, sitges de gran capacitat, construcció d'hipogeus, túmuls, cistes o dels últims megàlits, etc.), com també la preocupació per una defensa comuna i l'existència de

determinats béns compartits, com ara els animals de tir o aquells destinats de manera específica a la reproducció, raó per la qual seria imprescindible la figura de determinades persones que organitzarien, coordinarien i gestionarien de manera eficient i equitativa els diferents mitjans de producció col·lectius de la comunitat. Es tractaria en tot cas de líders o caps locals que desenvoluparien essencialment les seves funcions de lideratge en el context d'aquests treballs o accions puntuals (López Cachero 2006: 48).

En realitat, al nord-est peninsular, els primers canvis socials importants en l'estructura de les comunitats humanes, es solen vincular a l'aparició dels primers poblats estables de la zona del Segre-Cinca.

De fet, en aquesta regió, comptem des del bronze final amb diversos indicis que ens informen de l'existència d'una certa jerarquització social i de l'emergència de certs personatges destacats en el sí de la comunitat. Així, entre les evidències que solen mencionar-se, hem de destacar les diferències socials observades en relació a les diversitat que presenten els túmuls de la necròpolis de La Colomina (Gerb-Os de Balaguer), l'aparició esporàdica d'armament com a testimoni d'una elit amb capacitat de coerció i d'exhibició del seu poder, la identificació d'un àmbit amb funcions especialitzades com és l'habitació 2 del poblat de Genó (Aitona), així com la presència d'un element monumental com l'estela de Preixana (López Cachero 2006: 52).

No obstant, es tracta d'evidències que ens informen d'un procés de jerarquització incipient, ja que que l'estructura familiar tradicional en llinatges, definida per diversos autors com a gentilícia (Maya 1978; Ruiz Zapatero 1985; 2001), és a dir organitzada en base a l'existència de grups familiars vinculats per diferents graus de consaguinitat, es va mantenir pràcticament inalterable.

Amb el temps, aquesta estructura familiar organitzada en petits poblats, que caracteritza les comunitats del Segre-Cinca, es va anar modificant degut als processos de territorialització i competència emergent entre comunitats. Aquests canvis es produeixen en relació als fenòmens de concentració poblacional que van lligats al desenvolupament de les primeres xarxes clientelars i que poden conduir a la convivència de grups familiars pertanyents a diferents llinatges en un mateix nucli d'hàbitat, però també, en sentit contrari, a la progressiva segmentació dels llinatges que va lligada a la colonització de noves terres.

D'altra banda, a partir de l'anàlisi d'algunes necròpolis del bronze final, també s'ha assenyalat l'existència d'alguns indicadors que permeten interpretar un primer trencament amb els sistemes plenament igualitaris (Ruiz Zapatero 2001). Així, per

exemple, en la fase antiga de la necròpolis del Molar (s. VIII anE), es documenten enterraments sense aixovars metàl·lics i sense estructures tumulars, conjuntament amb d'altres que sí presenten certes estructures i aixovars metàl·lics (torques, fíbules, cadenes, penjolls i ganivets de ferro). És per aquest motiu que Gonzalo Ruiz Zapatero defensa que els grups del bronze ple presenten una organització social basada en el parentesc, mentre que en el bronze final estan ja caracteritzats per l'adquisició d'estatus.

El que està clar, és que aquestes incipients diferències d'estatus, no impliquen ni molt menys una institucionalització de les diferències i per tant cal observar com es desenvolupen els processos de centralització del poder en les etapes immediatament posteriors.

En aquest sentit, és evident que la identificació dels fenòmens comercials i la integració d'una regió en un sistema d'intercanvis de llarg abast, no només representa una de les eines fonamentals que utilitza l'arqueologia a l'hora d'observar determinats canvis en la cultura material, sinó que cal desxifrar quina relació tenen aquests canvis amb les transformacions culturals i les modificacions socio-econòmiques d'una comunitat humana.

De fet, l'anàlisi dels fenòmens de contacte cultural sol anar lligat clau a l'estudi dels processos de canvi social. De fet, més enllà del seu grau d'incidència, el contacte cultural sempre suposa una alteració de la cultura material perquè desestabilitza els valors tradicionals i genera una circulació d'idees que afecta les dues parts implicades (Gosden 2008: 16). El factor comerç implica contactes i és per això que representa una de les variables preferides pels arqueòlegs i antropòlegs a l'hora de reconstruir els processos d'integració política dels territoris, ja que sol comportar una acceleració dels processos de centralització que condueixen a l'aparició del poder administrat i a la formació dels primers estats. És per aquest motiu, que en el cas del món ibèric, l'estudi del fenomen comercial fenici i grec, s'ha vinculat generalment al desenvolupament del procés d'iberització.

4.2.2.- El cas de l'Ebre. Una lectura d'atenció a la diversitat

Tal i com apuntava Emili Junyent en la conferència inaugural de les *I Jornades d'arqueologia. Íbers a l'Ebre. Recerca i interpretació*, “durant dècades el procés d'iberització al nord-est peninsular es va concebre com un fenomen uniforme derivat de l'antiga fórmula: Substrat (indígena + CC.UU) + impacte colonial = Cultura ibèrica” (Junyent 2002: 28). En el cas concret del curs inferior de l'Ebre, les suposades similituds entre les troballes efectuades per P. Bosch Gimpera i els seus col·laboradors durant el primer terç del segle XX (1915-1922), amb les efectuades posteriorment per Salvador Vilaseca a la Ribera d'Ebre i al Priorat, van fomentar la idea uniformadora que la cultura ibèrica de l'àrea ilercavona s'estenia per ambdues riberes de l'Ebre (Sanmartí i Padró 1976-78). No obstant, el progrés de la investigació ha permès constatar que el registre arqueològic del curs inferior de l'Ebre evidencia tota una sèrie de matisos regionals que ofereixen la possibilitat d'avaluar de manera detallada l'existència de diverses àrees de poblament que evidencien certes diferències culturals.

Des del nostre punt de vista, els canvis socials que porta implícits el procés d'iberització, no s'han d'entendre com un fenomen uniforme, perquè tot i que poden detectar-se regularitats generals en el seu sí, actualment disposem d'un notable conjunt de dades que permeten efectuar estudis d'àrees culturals coherents. És a dir, a partir d'un anàlisi detallat de la cultura material en el seus respectius contextos, hem d'arribar a conclusions concretes i a reconèixer els matisos que presenta cada regió, pas previ a l'elaboració d'hipòtesis generals que permetin reconèixer la diversitat del registre arqueològic i vagin més enllà de l'aplicació automàtica de categories que provenen de l'antropologia (Rafel 2006: 135). Així doncs, el més adequat seria parlar de “processos d'iberització”, entenent que una de les característiques essencials d'aquest fenomen és precisament la pluralitat de formes, dinàmiques i ritmes amb que es presenta (Garcia *et alii* 2006: 201).

Pel que fa específicament a l'elaboració de propostes que permetin explicar les transformacions socio-econòmiques que es produeixen al nord-est peninsular, hem de destacar sobretot les aportacions realitzades per Joan Sanmartí, en el marc d'un enfocament més generalista (Sanmartí 2000; 2001 i 2004; Sanmartí *et alii* 2006).

La proposta d'aquest autor es fonamenta en un model interpretatiu que entén la formació i el desenvolupament de la complexitat social des d'una perspectiva endogenista, però sense excloure el paper determinant que tenen en determinats

moments els contactes amb l'exterior. Es tracta d'una aplicació del model evolucionista que proposa el materialisme cultural de Marvin Harris (1979) i les seves reformulacions més recents per part de A. Johnson i T. Earle (1987; 2000), que es combina amb la teoria dels béns de prestigi (Mauss 1971; Polanyi 1976; Godelier 1999) i del sistema-món (Wallerstein 1974; Aubet 1994; Frankenstein 1997). Seguint essencialment els pressupostos teòrics del materialisme cultural, el model que proposa Joan Sanmartí per explicar el procés d'iberització a la Catalunya costanera i central, atribueix el canvi social a tres variables: grandària de la població, capacitat de sustentació d'un territori i tecnologia. Així, en el moment en què es produeix un augment demogràfic més enllà dels límits de la capacitat de sustentació d'un entorn que s'explota a partir d'una tecnologia concreta, es pot arribar a situacions de carestia i de competència que porten a l'expansió de l'aparell institucional que regula la gestió dels recursos, fet que afavoreix l'augment de la diferenciació social. D'aquesta manera esdevé possible gestionar els problemes de subsistència generats pel creixement de la població i s'afavoreix la innovació tecnològica quan aquesta sigui possible. En aquest sentit, és el contacte amb el comerç exterior el factor que juga un paper decisiu a l'hora de fer possible el canvi tecnològic. La manca de renovació tecnològica comportaria l'estabilització demogràfica (a través de mètodes anticonceptius) i conduiria fàcilment a l'increment de la competència pels recursos i fins i tot a la regressió vers formes d'organització social més simples. De fet, pel que fa específicament al curs inferior de l'Ebre, aquest autor destaca la primera meitat del s. VI anE com un moment de crisi social, durant el qual es produeix la destrucció violenta de molts assentaments, un fet que suposaria l'expansió de l'aparell institucional i comportaria l'aparició d'elits netament distanciades de la resta de la societat i la creació de les primeres entitats polítiques d'àmbit regional, ja dins del període que, en termes d'Història Cultural, anomenem ibèric (Sanmartí *et alii* 2006: 152).

Aquest model contempla, processa i contrasta un nombre molt ric i variat de dades i, en bona mesura, ja ha estat aplicat a l'hora d'explicar el procés d'iberització al curs inferior de l'Ebre (Noguera 2006).

Ara bé, en etapes formatives com la primera edat del ferro o l'ibèric antic, l'anàlisi aprofundit d'aquests processos passa per valorar de manera específica les diverses àrees regionals, atès que en el si de les comunitats locals, els fenòmens de canvi social poden evidenciar notables diferències i particularitats.

És en el moment en que s'ha fet palès aquest problema, referent al reconeixement de l'existència de particularitats regionals i al ritme evolutiu diferencial que poden manifestar els canvis socials, quan s'han posat de relleu les diferències interpretatives entre els diferents equips d'investigació que treballen a la zona de l'Ebre, encetant una etapa de debat que, en realitat, ha tornat a posar sobre la taula, tot i que ara des d'una perspectiva teòrica, el vell problema referent als orígens del món ibèric.

En aquest sentit, cal valorar la proposta de David Garcia (Garcia 2005; Garcia *et alii* 2006) que incideix en el fet de constatar l'existència de diferències en el grau de complexitat social de les comunitats indígenes del curs inferior del Sènia respecte les del curs inferior de l'Ebre. Aquest autor defensa l'existència d'una entitat político-territorial al curs inferior del Sènia des de finals del s. VII anE que estaria integrada per una sèrie d'assentaments especialitzats que evidencien un funcionament conjunt i coordinat (Moleta del Remei, Sant Jaume, la Ferradura i la Cogula) que denomina Complex Sant Jaume. Dins d'aquest conjunt de poblament jerarquitzat, Sant Jaume, que disposa d'una arquitectura defensiva que li confereix un sentit escenogràfic i concentra un repertori material moble que destaca tant a nivell qualitatiu com quantitatiu, actuaria com a residència de l'elit (Garcia *et alii* 2006: 215).

En aquest cas concret, la possibilitat d'interpretar el Complex Sant Jaume com un intent d'emergència d'una aristocràcia hereditària o cabdillatge, en un moment netament anterior a l'inici de la cultura ibèrica, ha obert un interessant debat en referència als fonaments socio-econòmics que permeten justificar l'aparició de les primeres entitats polítiques territorials a la Catalunya meridional.

En tot cas, aquest debat fa prendre consciència de la multiplicitat de situacions i de respostes que generen els processos de contacte cultural en el sí d'unes comunitats en les quals no existeix un poder polític plenament institucionalitzat i on aquest factor exòtic s'utilitza com un instrument actiu a l'hora de legitimar diversos episodis locals d'emergència social. En aquest sentit, cal tenir present que, a nivell arqueològic, l'existència d'indicis que ens informen d'una notable diversitat cultural és un fet que a la zona de l'Ebre podem constatar ja des del bronze final.

De fet, a la zona de l'Ebre, la intensa activitat científica desenvolupada pels diversos equips d'investigació que en els últims 25 anys han treballat a la zona, ha permès caracteritzar amb detall una sèrie d'àrees o subregions dins del que en un primer moment es podria haver considerat com un únic territori amb un desenvolupament social i cultural homogeni. A nivell arqueològic, una de les evidències que més

clarament ens informa de l'existència d'importants diferències culturals té a veure precisament amb les pràctiques funeràries. En aquest sentit hem de destacar el caràcter divers dels rituals d'enterrament que es posen en pràctica durant el bronze final i la primera edat del ferro, atès que existeix una clara diferència entre les necròpolis tumulàries de cista excèntrica de la ribera dreta de l'Ebre (Terra Alta-Matarranya), les necròpolis de l'extrem nord formades per anelles concèntriques (Castellet de Mequinensa, Santa Madrona, Sebes i Castellons de Flix), més similars a les de la zona Segre-Cinca, i les necròpolis en *loculi* de l'àrea més meridional (Castellet de Banyoles, el Molar, les Obagues o la Tosseta). De fet, aquestes diferències en el ritual d'enterrament suggereixen que estem davant de grups culturals clarament diferenciables (Noguera 2006: 404).

D'altra banda, la irrupció dels interessos del comerç fenici a la zona de l'Ebre suposarà la circulació d'una sèrie de productes exòtics, afavorint els contactes locals i potenciant les relacions entre comunitats veïnes. Tanmateix, la resposta local a aquests contactes i els processos socials que d'aquests se'n deriven també permet observar particularitats i matisos. De fet, en una àrea com el curs inferior de l'Ebre, on no s'ha detectat l'existència de nuclis colonials que haguessin actuat com a eixos catalitzadors o canalitzadors del comerç mediterrani, estem encara més obligats a adoptar una perspectiva local d'atenció a la diversitat. És a dir, per tal de definir les dinàmiques d'adquisició que es constaten en aquest territori, no podem basar-nos en la reconstrucció d'un procés unidireccional, sinó que hem d'efectuar un anàlisi detallat dels diferents contextos i a partir d'aquí intentar extreure conclusions dels processos que es posen en marxa en cada cas. De fet, si partim de la idea que es tracta d'un moment en què els grups humans s'estan organitzant en comunitats d'unes poques famílies que col·laboren en l'explotació de territoris limitats i formen grups polítics reduïts (Sanmartí *et alii* 2006: 150), creiem que el més apropiat és analitzar les relacions d'intercanvi i de contacte cultural valorant els diferents matisos que evidencia el registre arqueològic, és a dir contemplant el caràcter divers i heterogeni que poden manifestar els comportaments socials i culturals de les diferents comunitats locals. Precisament en aquesta línia, centrada en l'estudi dels contactes culturals des d'una perspectiva local, hem de destacar els treballs realitzats en els últims anys per una sèrie d'antropòlegs (Cusick 1998; Dietler 1995 i 1998; Thomas 1991; Gosden 2004), en la línia de treball dels quals, hem de situar les aportacions efectuades per l'arqueologia postcolonial (Van Dommelen 1997; Rowlands 1998; Gosden 2001; Vives 2005). El concepte

“postcolonial” s’ha d’entendre en el sentit que el colonialisme no és un fenomen que impliqui un comportament unilineal, sinó que integra el conjunt ric i variat de respostes específiques i particulars que generen les diverses situacions de contacte cultural. Per tant la teoria postcolonial accentua la dimensió local dels fenòmens colonials, valorant les actituds i els sistemes de valors dels grups implicats, tant per modificar el món en què viuen com per negociar i redefinir la seva pròpia identitat (Aranegui i Vives 2006: 91). A l’àrea que ens ocupa ha estat el treball de Jaime Vives el que ha servit per introduir aquesta nova perspectiva, atorgant una major rellevància a l’estudi de les pràctiques socials (domèstiques i rituals) i a les modificacions que aquestes experimenten arran del contacte cultural amb el món fenici.

Tanmateix, des del nostre punt de vista, pensem que aquest treball margina i subvalora nocions com “producció” o “intercanvi econòmic a gran escala”, quan en realitat l’existència d’un circuit comercial d’intercanvis d’abast mediterrani en el que ja participen una sèrie d’hinterlands amb capacitat de producció industrial és un fet innegable que cal tenir present. Per tant, creiem que al marge de l’anàlisi local dels contextos, també hem de valorar les qüestions relacionades amb els canvis comercials a gran escala (provinença dels materials d’importació, etc), perquè no hi ha dubte que la incorporació d’un territori en un circuit d’intercanvis de llarg abast, implica l’accés a una dinàmica econòmica que pot generar relacions d’interdependència entre els diversos protagonistes implicats (Sanmartí i Asensio 2005: 101).

En aquest sentit, la variabilitat dels agents comercials exògens que intervenen en una determinada regió és un factor que no només contribueix a la mera renovació del repertori importat, sinó que pot suposar un canvi substancial en les relacions que s’estableixen, perquè implica la irrupció de protagonistes diferents, amb els seus interessos específics i amb les seves pròpies estratègies d’actuació. En definitiva, pensem que tot i que l’evolució dels repertoris i l’anàlisi dels contextos ens informa essencialment de l’existència de canvis significatius a nivell local, no hem de passar per alt que també ens dóna pistes molt evidents sobre les tendències comercials vigents en cada moment. Per tant, en el present treball pretenem avaluar el paper concret que juguen els elements exògens en els seus respectius contextos de localització, i això ens obliga, precisament, a tenir present que es tracta d’uns productes que tenen un significat i un valor a nivell local, per bé que també disposen d’un significat i un valor concret en el circuit comercial mediterrani. Per tant, les modificacions dels repertoris, ens il·lustren les tendències i els canvis que es produeixen a nivell indígena, no obstant els canvis que

experimenten els circuits d'intercanvi a gran escala no s'han de passar per alt si volem obtenir una visió plenament fonamentada de les problemàtiques que ens ocupen.

En definitiva, en el present treball, partim de la idea que els fenòmens de canvi social i de contacte cultural formen part habitualment d'un mateix procés, perquè en realitat sempre permeten avaluar modificacions en les interaccions humanes que estan estretament vinculades a l'obtenció de poder (Gosden 2008). Per això, a nivell de lectura social, hem cregut necessari partir d'un model interpretatiu que resultés de la combinació de propostes teòriques diverses, adoptant una postura flexible capaç de convalidar aspectes de la teoria dels béns de prestigi, el substantivisme, el sistema-món i l'arqueologia postcolonial.

4.3.- El significat social de menjar i beure. La semiòtica dels aliments

El consum d'aliments ha estat descrit com "un fet social molt condensat" (Appadurai 1981: 494). A través de l'alimentació, de les pràctiques relacionades amb la preparació i el consum dels aliments i de la cultura material associada a aquestes accions, s'escenifiquen i es naturalitzen les identitats socials. De fet, molts antropòlegs i sociòlegs han demostrat que els aliments i els hàbits de consum són utilitzats com un dispositiu semiòtic, ja que permeten assenyalar i remarcar relacions de rang, rivalitat, solidaritat, comunitat, identitat, exclusió, intimitat o distància. És en aquest sentit, que cal destacar especialment les aportacions d'Arjun Appadurai (1981), qui interpreta el rol dels aliments en l'organització social d'una comunitat com un sistema de símbols, categories i significats que conformen un llenguatge semiòtic particular en cada context de consum (Appadurai 1981: 494-95). Els seus estudis sobre tres contextos socials del sud de l'Índia: les llars familiars, els banquets de boda i el temple, reben com en tots aquests contextos els aliments serveixen per a dos funcions semiòtiques diametralment oposades: establir vincles de cohesió social (homogeneïtat) o augmentar les distàncies (heterogeneïtat). Els aliments poden ser utilitzats per a remarcar o crear relacions d'igualtat, intimitat o solidaritat o, bé, en sentit contrari, per a mantenir o modificar relacions assenyalant rang, distància o segmentació (Appadurai 1981). Cada esdeveniment que incorpora un consum d'aliments comporta la celebració d'un acte de contrast social entre l'amfitrió i l'invitat, el que dona i el que rep, el de dins i el de fóra. En realitat doncs, un acte com el d'asseure's per menjar plegats expressa les tensions per ressaltar qui està efectuant el repartiment, qui hi participa i qui en queda exclòs. Per tant, la beguda i el menjar, malgrat que es troben entre les necessitats biològiques essencials de l'ésser humà, serveixen també per expressar significats normatius a l'hora d'establir relacions socials.

Entre els autors que s'han centrat en l'estudi de l'alimentació com a espai de representació ideològica i social, hem de destacar sobretot els treballs d'Arjun Appadurai (1981), Jack Goody (1992), Pierre Bourdieu (1988), Mary Douglas (1984) o Stephen Mennell (1996). En funció d'aquestes aportacions efectuades des d'una vessant sociològica, queda clar que les diferències en relació a l'alimentació i els hàbits culinaris, no són simplement conseqüència d'uns condicionants econòmics o ecològics, sinó que sempre intervenen també uns criteris de representació social. En relació amb aquestes qüestions, cal destacar novament les aportacions de Pierre Bourdieu, perquè

han posat de manifest que la rutina diària del consum d'aliments, reflecteix i recrea els codis socials i simbòlics d'una societat. De fet, en el seu estudi sobre "La distinció" (1988), Bourdieu exposa que *el gust* per determinades estètiques, maneres i substàncies (entre les quals s'inclouen els aliments i els hàbits de consum) no respon a criteris objectius, sinó que es tracta d'una construcció social a través de la qual es creen fronteres socials i es naturalitzen les diferències.

Per tant, a l'entorn de l'alimentació, dels espais dedicats al consum, de les pràctiques que es duen a terme i de la cultura material associada a la preparació, servei i consum dels aliments i la beguda, s'estableixen no només unes determinades relacions socials, sinó que es construeixen i es negocien relacions de poder (Dietler i Hayden 2001; Van der Veen 2003). Tanmateix, cal distingir entre el que són els àpats diaris (consum rutinari), que es solen dur a terme en espais domèstics, i el que és el banquet (consum ritual), que sol tenir lloc en escenaris socials singulars coincidint amb determinades celebracions o commemoracions que s'integren en les denominades festes de comensalitat. Però efectuar aquesta distinció no sempre és fàcil, ja que les formes de beure i menjar en un context ritual (o de banquet) no es poden entendre com quelcom desvinculat de les pràctiques quotidianes de consum. De fet, es menja i es beu de la mateixa manera i en moltes ocasions s'utilitzen els mateixos instruments.

Tanmateix, tot i que el simbolisme ritual del banquet sol mantenir estreta relació amb els àpats convencionals i ambdós formen part d'un mateix camp semiòtic, generalment, la pràctica del banquet presenta una parafernàlia més notòria i uns paràmetres teatrals més evidents. A més, no hi ha dubte que el banquet sempre disposa d'un potencial de manipulació social més elevat i per tant és un camp idoni per a exercir l'acció política (Dietler 1999: 136). Tal i com proposa Pierre Bourdieu (1994), els banquets serveixen per encobrir capital econòmic a través del capital simbòlic.

Per tant, reconèixer les similituds i diferències existents entre el banquet (consum ritual) i els àpats diaris (consum rutinari) esdevé crucial a l'hora de poder efectuar la seva identificació en el registre arqueològic. En aquest sentit, cal remarcar que en aquelles comunitats en què la jerarquia social no està plenament institucionalitzada, els estudis etnogràfics han demostrat que el consum del dia a dia consisteix en aliments de producció local, posant l'èmfasi en els productes de primera necessitat i, només de manera ocasional, en la carn (Van der Veen 2003). A més, en aquest cas, solen haver-hi poques diferències entre els hàbits de consum de les diverses llars familiars, excepte el fet que el líder o cap de la comunitat pugui tenir accés,

per exemple, a millors talls de carn. Per tant, en aquest tipus de societats, els aliments de luxe o de prestigi seran consumits només en circumstàncies ocasionals, és a dir en actes que solen esdevenir pràctiques de consum excepcional, tant pel que fa al nombre de participants com a la quantitat d'aliments que es consumeix. En contrast, en les societats altament jerarquitzades, el consum del dia a dia es caracteritza per les diferències entre famílies, i aquestes diferències es mostren no en banquets ocasionals, sinó de manera regular i diària, perquè en aquest cas, són només algunes famílies benestants les que duen a terme uns hàbits de consum que són diferents als de la resta, en termes de quantitat i qualitat, atès que estan en disposició d'incloure aliments cars, exòtics o rars en els seus àpats domèstics. Per tant, el consum excepcional o ocasional dels aliments exòtics i de prestigi, és un hàbit distintiu d'aquelles societats en les quals la jerarquia social no està plenament institucionalitzada, convertint-se en una pràctica que es reserva de manera exclusiva per a la celebració del banquet (Van der Veen 2003: 415).

En aquests casos, el banquet esdevé el context ideal per al consum d'aliments de prestigi perquè actua com un esdeveniment utilitzat per a establir, mantenir o modificar les relacions socials. Per tant, el potencial simbòlic dels aliments que es consumeixen en aquests actes de consum especials es pot expressar en la seva màxima rellevància social.

En aquesta mateixa línia interpretativa, Alfred Gell ha plantejat una sèrie d'apreciacions molt interessants sobre l'important paper que juguen determinats productes a l'hora de convertir les pràctiques comunitàries de consum en un acte simbòlic. Segons aquest autor els aliments que són consumits de manera específica en el marc de les pràctiques cerimonials o festives, a l'igual que els objectes de valor que circulen en els intercanvis tipus *kula*, poden actuar com a símbols d'identitat molt eficients a l'hora de definir les relacions amfitrió-invitat (Gell 1991: 146).

Per tant, si volem obtenir una visió complerta del conjunt global d'elements que deuriem actuar com a símbols d'expressió en el marc dels diversos cerimonials que vehiculen les relacions socials, hem d'ocupar-nos de manera específica dels productes de consum ritual. En aquest sentit, és indubtable que cal preguntar-se quins factors pogueren contribuir al fet que determinats aliments i determinades begudes haguessin pogut adquirir un protagonisme especial en l'esfera de les activitats rituals. És a dir, cal identificar quins foren els productes ritualitzats durant la primera edat del ferro i per quins motius haurien pogut servir per a expressar determinats significats simbòlics en el marc de les relacions socials.

4.3.1.- Necessitats bàsiques, aliments de prestigi i consum ritual

En el camp dels aliments, no és fàcil establir amb precisió quins són els productes potencialment ritualitzables. De fet, s'ha assenyalat que cada societat determina quins aliments són necessitats bàsiques, quins són luxosos o de prestigi i quins altres són d'ús ritual. Una distinció que reflecteix en bona mesura la gramàtica social, moral i política d'una societat. Els aliments de luxe o de prestigi són productes especialment desitjats, però d'accés limitat o restringit, que acaben adquirint un significat de distinció social (Berry 1994; Van der Veen 2003). En aquest sentit, és habitual que els aliments de prestigi siguin productes exòtics, ja que són inusuals, de circulació limitada i molt desitjats degut al seu origen forà, però no necessàriament sempre han de ser exòtics. De fet, els aliments de prestigi no s'han d'entendre com una categoria d'ítems específics, sinó que en realitat es tracta d'aliments i begudes que en un lloc concret i en un període específic han estat considerats com a productes preuats i d'estatus. Per tant, cal tenir present el que s'ha anomenat "*trickle-down effect*" (Van der Veen 2003), que fa referència a la tendència dels béns de prestigi per canviar o modificar el seu estatus social, des de que són altament valorats perquè només estan a l'abast d'una minoria, fins que arriben a ser àmpliament accessibles i passen a ser considerats com a simples necessitats bàsiques. Com a exemples clàssics al llarg de la història, tenim el cas del sucre, el cafè, el té, la xocolata, etc. i no només podem parlar d'aliments, sinó que en aquesta línia podem destacar molts altres exemples com els canvis en el significat social de la televisió i el cotxe. La majoria d'aquestes variacions d'estatus es refereixen a canvis a la baixa, tanmateix aquests canvis també poden produir-se en sentit contrari, cas del consum d'ostres o de l'ús dels texans a l'Europa occidental (Van der Veen 2003: 412).

L'existència d'aliments especials es coneix en totes les cultures, però lògicament, el tipus de productes, els hàbits de consum i els missatges que poden arribar a transmetre varien notablement. Ara bé, hi ha una sèrie d'aliments que de manera transcultural han funcionat com a productes de luxe o de prestigi en diversos contextos històrics (Van der Veen 2003: 413):

a) Aquells que proporcionen un sabor adicional (sal, sucre, herbes, espècies, etc).

b) Els que destaquen pel seu alt contingut en proteïnes (carn, productes làctics, nous, xocolata, etc).

c) Aquells que destaquen per les seves propietats estimulants o embriagadores (cafè, té, cervesa, vi, etc).

En tot cas, hem de destacar de manera especial les begudes alcohòliques, atès que el seu consum provoca estats alterats de la consciència i en conseqüència se'ls pot atorgar més fàcilment un significat simbòlic (o màgic). Per tant, és habitual que aquest tipus de productes s'incloguin ràpidament en les pràctiques de consum ritual, bàsicament pel fet que posseeixen un elevat capital simbòlic. Tanmateix, l'existència d'aliments especials es coneix en totes les cultures, però lògicament, el tipus de productes, els hàbits de consum i els missatges que transmeten varien notablement.

De tot plegat es dedueix que, en rigor, els aliments utilitzats en les pràctiques rituals no han de ser necessàriament productes luxosos ni de prestigi, ja que ni es consumeixen per desig, ni requereixen elaboracions complicades, ni cal que presentin cap propietat especial per tal de ser ritualitzats o sacralitzats. En relació amb aquesta qüestió, l'exemple que resulta més il·lustratiu és el de l'aigua, un element a l'abast tothom i d'ús absolutament comú, però que tal i com corroboren múltiples exemples històrics i etnogràfics, pot adquirir un significat marcadament ritual. De fet, entre els aliments consumits en un ritual funerari, dipositats en una ofrena o utilitzats en qualsevol altra pràctica ritual, s'hi solen incloure productes bàsics com l'aigua, la llet, cereals, etc. Tanmateix, és evident que tots els productes d'ús ritual incorporen un clar component de distinció que els converteix també en productes especials. En aquest cas, el seu component de distinció es deu al seu significat simbòlic, és a dir a la capacitat d'expressar una determinada càrrega ideològica. Aquest component de distinció és el que relaciona de manera directa els aliments d'ús ritual i els aliments de prestigi i és el factor que explica que els aliments de prestigi es puguin incloure fàcilment entre el conjunt habitual de productes ritualitzables. De fet, els aliments de prestigi solen ocupar un paper principal en el marc de les pràctiques de consum ritual degut a la seva exclusivitat, que és el factor que els converteix en productes especialment desitjats i fa que adquireixin un valor social elevat i un major potencial simbòlic. Aquest potencial simbòlic els converteix en productes especialment útils a l'hora de transmetre missatges que permeten vehicular les relacions humanes (cohesió, solidaritat, distància, etc.).

Llavors l'atenció no se centra en cap de les característiques inherents del producte (sabor, calories, propietats estimulants, etc.), sinó en la senyal que el seu consum transmet a aquells que no hi tenen accés. En aquestes situacions, cal destacar sobretot el paper que juguen els aliments exòtics, perquè sovint es passen a concebre directament com a símbols i marcadors de distància i alhora la parafernàlia que comporta el seu consum (presentació, servei dels aliments, paràmetres de repartiment, etc.) no es desenvolupa per a millorar el goig o el plaer de menjar, sinó per tal de potenciar el missatge d'exclusivitat (Van der Veen 2003: 415).

4.3.2.- Arqueologia del banquet: les pràctiques de consum excepcional

En el marc de les cerimònies col·lectives que vehiculen les relacions socials, la pràctica del banquet ocupa un paper central, ja que el consum comunitari dels aliments és una activitat humana que encara avui en dia sol expressar el moment culminant dels nostres actes socials més importants. En totes les societats, la celebració de les cerimònies comporta la construcció d'una narrativa que, d'una o altra manera, es reproduïx i s'escenifica a través de tota una parafernàlia simbòlica que sol incloure la pràctica de la comensalitat, és a dir el consum comunitari dels aliments (Demarrais *et alii* 1996: 17).

S'ha assenyalat que la celebració d'un esdeveniment important que incorpora la pràctica del banquet representa el marc immillorable per a l'escenificació i naturalització de les relacions socials. De fet, el consum comunal i compartit del menjar, es considera una de les transaccions humanes fonamentals per a promoure la integració social. En aquest sentit, malgrat que existeixen matisos diversos, la comensalitat pot ser definida de manera genèrica com una forma d'activitat ritual pública centrada en el consum comunal de la beguda i el menjar per a un propòsit o ocasió especial (Dietler 1996; 2001; Bray 2003). En funció d'aquesta perspectiva, la comensalitat s'entén com una pràctica ritual particular en què la beguda i el menjar constitueixen el mitjà d'expressió principal i els paràmetres de consum esdevenen el llenguatge simbòlic. És a dir, com que la beguda i el menjar serveixen per expressar significats normatius en el marc de determinats hàbits de consum, incorporen una sèrie de paràmetres semiòtics que faciliten la seva utilització com a símbols i metàfores a l'hora de vehicular les relacions socials a través de determinades pràctiques ritualitzades de consum (Appadurai 1981; Gell 1991; Sorensen 2000; Dietler 2001; Aranda i Esquivel 2006).

No obstant, cal tenir en compte que el concepte *banquet* o *festí*, no es pot descriure de manera unívoca i categòrica, perquè més enllà de la seva rellevant distinció respecte els àpats domèstics o rutinaris, el cert és que s'ha utilitzat per definir realitats molt diverses.

En tot cas, podríem dir que sota la denominació de *banquet* es solen incloure aquelles pràctiques de consum especials que destaquen pel seu caràcter comunitari, ritual, institucional o simbòlic. Però intentar establir una definició més precisa resultaria molt difícil, perquè tal i com adverteixen Michael Dietler i Brian Hayden, el concepte

feast s'ha d'entendre com una categoria utilitzada per descriure de manera genèrica un conjunt culturalment molt divers de pràctiques de consum (Dietler i Hayden 2001: 3).

Tanmateix, tot i que ambdós autors coincideixen a l'hora d'integrar en el banquet totes aquelles pràctiques especials que se celebren de manera ocasional i que inclouen el consum comunitari dels aliments, hem de precisar que en les seves respectives propostes es poden apreciar algunes diferències interpretatives que cal valorar. Així, mentre M. Dietler considera fonamental reconèixer i entendre el banquet com una activitat ritual (que sovint inclou recursos dramàtics que potencien el factor simbòlic, com serien cànctics, danses, discursos, etc), B. Hayden, tot i reconèixer que els aspectes rituals són molt freqüents, considera que qualsevol àpat compartit que se celebra de manera ocasional o especial, es pot englobar dins de la categoria de banquet.

Des del nostre punt de vista ens interessa remarcar que l'aspecte ritual és un factor que es pot identificar en moltes pràctiques de consum, atès que els àpats quotidians també poden incloure components o dispositius de tipus simbòlic, ritual o religiós.

Tanmateix, cal valorar els diversos usos rituals que es poden atorgar tant a la beguda com als aliments, ja que al marge dels actes comunitaris de consum, d'altres pràctiques, com les ofrenes alimentàries, els sacrificis o les libacions, també incorporen un factor ritual molt potenciat.

Per tant, en el present treball, partim de la idea que el factor ritual és un component que pot jugar un paper més o menys potenciat en funció dels objectius socials i de les característiques específiques que interactuen en cada cas. A més, també cal assenyalar que al marge del banquet, l'ús ritual dels aliments i la beguda pot jugar un paper molt important en d'altres casos, per això pensem que si es vol obtenir una visió ben fonamentada de les pràctiques de consum ritual cal valorar i contrastar diverses esferes (àpats domèstics, banquets, ofrenes alimentàries, etc), perquè en realitat totes formen part d'un mateix camp semiòtic que defineix de manera genèrica la cultura alimentària d'un grup humà.

4.3.2.1.- El paper del banquet en les societats de petita escala

En les últimes dècades, l'arqueologia ha mostrat un interès creixent a l'hora de valorar l'important paper del banquet en relació al funcionament socio-polític de les comunitats locals i les societats de petita escala en general. En aquest tipus de societats, el banquet implica sempre la connexió entre dos factors fonamentals: el consum compartit dels aliments i la beguda (habitualment es tracta d'aliments especials, que es diferencien en quantitat i en qualitat dels productes consumits en les pràctiques de consum del dia a dia) i el component social d'expressió de solidaritat, èxit, estatus social o poder (Dietler i Hayden 2001a, 2001b). En aquest sentit, la proliferació d'estudis etnogràfics centrats en aquesta qüestió, ha contribuït a prendre consciència de la importància que haurien adquirit les pràctiques comunitàries de consum ritual en les societats prehistòriques i protohistòriques.

Brian Hayden ha assenyalat que des d'un punt de vista ecològic, el banquet és una pràctica extremadament generalitzada o universal, ja que probablement es pot rastrejar com a mínim des del Paleolític Superior (Hayden 2001: 25). De fet, aquest autor ha suggerit que els orígens de l'agricultura poguessin estar vinculats a la demanda generada per la celebració periòdica de certs actes comunitaris de consum. No obstant, disposem de poca informació sobre la possible pràctica del banquet entre les comunitats de caçadors/recol·lectors.

Tanmateix, hi ha alguns indicis de que els grans actes de cacera anessin acompanyats en determinades ocasions de reunions rituals que inclourien actes festius de consum comunitari. Durant el Paleolític Superior (fa entre 40000- 10000 anys), que és el període durant el qual es produeix l'expansió de l'home sobre el planeta, es generalitzen les grans caceres especialitzades, una pràctica que implica una organització social i tècnica molt diferent a la caça ocasional. Aquest tipus de caça exigeix la col·laboració de molts individus i únicament la reunió de vàries famílies o grups de famílies permetria agrupar els individus necessaris per a possibilitar la mobilització de contingents humans superiors al grup domèstic. De fet, aquestes reunions periòdiques implicaven la posada en marxa d'extensos mecanismes d'informació i d'integració social. En les regions on es va començar la pràctica d'aquest tipus de caça és on s'observa primerament l'aparició dels santuaris, de l'art mobiliari i dels ornaments personals, és a dir de tots aquells elements que deuriem jugar un paper actiu en els rituals col·lectius que afavorien la integració i la col·laboració dels grups (Perlès 2004: 42). Si

ens remuntem encara a una etapa més remota, fa uns 500.000 anys, quan es va començar a generalitzar l'ús del foc per a la cocció dels aliments, s'ha assenyalat que la seva preparació en un foc col·lectiu hauria afavorit la pràctica del consum comunitari, potenciant la funció social del menjar i el desenvolupament de la convivialitat (Flandrin i Montanari 2004: 30). Però malgrat que puguem arribar a creure que entre els grups del caçadors/ recol·lectors la pràctica dels banquets d'aliança i solidaritat fos un fet generalitzat, de ben segur que el significat social d'aquestes pràctiques deuria diferir notablement dels banquets que són característics en societats més complexes (Hayden 2001: 25).

Des del tercer mil·lenni anE es coneixen a Sumer referències escrites en textos cuneïformes i representacions gravades que ens informen de la celebració de banquets i que es poden vincular a les pràctiques de redistribució que es duen a terme en aquesta regió (Schmandt-Besserat 2001). De fet, a Mesopotàmia la literatura mitològicoreligiosa i també les representacions figurades que apareixen en algunes tauletes i segells-cilíndrics aporten informacions precises sobre la pràctica dels banquets reials i del temple (Joannès 2004: 52). D'altra banda, l'augment significatiu del consum de begudes alcohòliques (cerveses i vins) al Pròxim Orient, durant el quart i tercer mil·lenni anE ha estat interpretat com un factor essencial per a comprendre el desenvolupament d'una política econòmica estretament vinculada a la celebració competitiva del banquet en els processos que porten a la consolidació dels primers estats (Joffe 1998: 297).

En tot cas, l'efectivitat de les estratègies de comensalitat es pot rastrejar amb anterioritat a l'aparició d'aquestes construccions polítiques complexes, perquè en realitat la importància social del banquet és fonamental a l'hora de comprendre el funcionament de les societats de petita escala. Tanmateix, no hi ha dubte que els canvis més importants que es poden observar en les pràctiques de comensalitat tenen lloc en les etapes de transició que suposen el pas de les societats igualitàries vers l'aparició de formacions socials més complexes i estratificades (Hayden 2001: 46). És per això que per a molts arqueòlegs el banquet ha passat a ser entès com un factor indispensable per a comprendre el desenvolupament de la complexitat social i de les desigualtats (Potter 2000: 471). S'ha assenyalat que el banquet pot actuar com un important mecanisme per a redistribuir els aliments entre els membres d'una comunitat i que per tant pot ser un bon instrument per a promoure la interdependència social i econòmica dins del grup (Rappaport 1994). Al mateix temps, el banquet pot servir com a context idoni per a forjar relacions de jerarquia social, perquè oferir banquets pot ser un recurs

particularment efectiu per a demostrar les possibilitats econòmiques i les habilitats polítiques a l'hora d'assolir prestigi i guanyar-se el suport d'uns seguidors. És a dir, la celebració de banquets pot esdevenir un mitjà per a mesurar les habilitats de l'amfitrió que organitza el convit com a líder qualificat, eficient i generós (Potter 2000: 472).

L'organització de banquets amplis i sofisticats indica que hi ha un amfitrió que té el control sobre el treball dels altres i que és un eficient movilitzador de l'esforç de cooperació (Hayden 1996; Johnson i Earle 1987). De fet, els caps o líders de tribu poden competir a través del banquet per tal de demostrar i ostentar la seva capacitat per reunir àmplies quantitats de menjar (Demarrais *et alii* 1996: 17). En aquest sentit, cal tenir present que l'organització i el finançament dels banquets inclou sovint la cooperació de múltiples individus per tal de dur a terme tasques col·lectives com la caça comunal i la matança d'animals domèstics a gran escala. En definitiva, a través dels banquets, l'amfitrió pot coordinar de manera regular la participació, la cooperació i la lleialtat intercomunitària, tractant-se d'un recurs que resulta especialment efectiu en determinades ocasions que requereixen l'aliança del grup: celebració de matrimonis, pacte de les relacions d'intercanvi, situacions de conflicte, etc.

D'altra banda, els recursos presentats i consumits en un banquet solen incloure productes excepcionals d'alt valor i també béns exòtics, fet que motiva que l'èxit de l'amfitrió no es fonamenti només en la seva capacitat per reunir una notable quantitat de recursos, sinó sobretot en el fet d'ostentar el control privilegiat per accedir a l'obtenció de certs productes preuats, fet que sol associar-se amb la possessió d'uns coneixements de caràcter sagrat (Potter 2000: 473). De fet, és en aquest punt, on la celebració periòdica del banquet pot posar-se més clarament en relació amb l'intercanvi cerimonial de dons i en definitiva amb l'engranatge social que caracteritza el funcionament d'aquelles comunitats que practiquen una economia de béns de prestigi.

És a dir, les pràctiques comunitàries de consum ritual poden actuar en molts casos com a context idoni per a pactar els intercanvis i les contraprestacions, així com per exhibir i vehicular la circulació dels béns de prestigi, en especial quan es tracta de productes exòtics o d'importació, essent especialment significatiu en el cas que ens ocupa, l'ús social de determinats instruments exòtics de vaixel·la i sobretot el consum restringit de nous productes com el vi. En aquest sentit, s'ha assenyalat, que els banquets són per excel·lència el context ideal per al consum d'aliments de prestigi, ja que són fonamentalment esdeveniments utilitzats per a crear, millorar o establir les relacions socials (Van der Veen 2003: 415).

De fet, l'hospitalitat comensal pot ser entesa com una forma específica d'intercanvi de béns perquè estableix les mateixes relacions d'obligació recíproca entre amfitrió i invitat, que entre les dues parts implicades en qualsevol relació d'intercanvi.

La principal diferència és que els aliments s'amortitzen en el propi acte de consum, és a dir, a diferència dels béns de valor durador, que poden circular en successives operacions d'intercanvi, els aliments han de ser produïts de nou per tal de complir amb les obligacions recíproques. Per tant, al marge del seu potencial per a la manipulació del simbolisme polític, els banquets compleixen importants funcions en el sentit més ampli de l'economia política regional, ja que sovint actuen com l'instrument que articula els sistemes d'intercanvi en un context regional (Dietler 1999: 142). En aquesta funció, el potencial de l'hospitalitat es manipula com a instrument útil per a la definició de les relacions socials. L'hospitalitat comensal és, probablement, de totes les formes de presentació de regals, una de les més efectives i subtils. Això fa que els banquets siguin vistos sovint com un mecanisme de solidaritat social que serveix per a establir un sentiment de comunitat i de fet, l'hospitalitat és utilitzada sovint com una metàfora de generositat.

Però, alhora, el banquet és un instrument fonamental per a promoure la comparació social i obtenir el suport polític mitjançant la creació d'obligacions i deutes en contrapartida a la transmissió desigual de regals i aliments. De fet, la creació de l'obligació al deute, és en ulls de molts antropòlegs l'aspecte fonamental per a comprendre el potencial polític dels banquets (Potter 2000: 473). L'amfitrió obté beneficis mitjançant l'establiment d'una àmplia xarxa de relacions de deute contractual que motiven a la gent a produir i entregar els excedents. Així, l'amfitrió pot exercir més control directe sobre la mà d'obra i veu augmentada la seva riquesa gràcies als guanys materials que obté de l'entrega dels excedents comunitaris (Hayden 1995: 25). No obstant, l'endeutament només pot ser una política efectiva quan existeixen mecanismes socials o tecnològics que permeten la monopolització dels recursos necessaris per a finançar un banquet, de manera que un amfitrió ha d'estar realment capacitat per a reunir un determinat conjunt de seguidors i fer front a les despeses que implica el finançament de la festa. Per tant, la pràctica de la comensalitat només es podrà utilitzar de manera efectiva per ampliar i mantenir les diferències socials a llarg termini, quan es reuneixen aquestes condicions. En cas contrari, els problemes a l'hora de fer front al finançament del banquet poden situar l'amfitrió en una situació de deute considerable

respecte els seus convidats, fet que pot acabar afectant el seu estatus com a líder reconegut i independent.

4.3.2.2- Sobre la diversitat de pràctiques comensals

Al marge, d'aquests trets més o menys genèrics que hem exposat, cal tenir present que hi ha una enorme varietat de pràctiques de banquet que inviten a contemplar la diversitat de motivacions i objectius socials que es poden promoure a través del consum comunitari dels aliments i la beguda. De fet, en els darrers anys, el camp de la comensalitat ha generat una prolífica bibliografia i fins i tot s'ha arribat a parlar d'Arqueologia del banquet (Van der Veen 2003: 406). En aquest sentit, hem de destacar sobretot la rellevància científica que han obtingut els treballs de Brian Hayden (1990; 1996; 2001) i Michael Dietler (1990; 1996; 1999; 2001; 2005), en els quals s'han formulat una sèrie de propostes on es diferencien diverses categories o tipus de banquet, mentre que d'altres autors com James Potter (2000) han posat èmfasi en l'avaluació d'una sèrie de paràmetres transculturals (l'escala de participació i el finançament, la freqüència i l'estructura de les celebracions, el tipus de recursos o aliments consumits) que han de permetre definir les característiques específiques del banquet en cada cas concret.

A l'hora de destacar el paper social dels banquets en l'estudi de les societats del passat i la seva relació amb l'evolució que experimenten les estructures de poder, cal esmentar sobretot els treballs de Brian Hayden i Michael Dietler.

Brian Hayden s'ha centrat en les implicacions del banquet en l'evolució i transformació de les societats de caçadors-recol·lectors des d'una perspectiva clarament fonamentada en els principis de l'ecologia cultural, mentre que Michael Dietler ha dut a terme una recerca combinada d'arqueologia i etnografia, a partir d'una perspectiva fonamentada en una forta orientació social i clarament arrelada en la teoria de l'antropologia econòmica, evidenciant una especial preocupació per analitzar les relacions entre la cultura i el poder. D'especial interès resulten per a nosaltres, els treballs de Michael Dietler, sobretot les seves reflexions sobre el paper del banquet en el funcionament de la política econòmica de les comunitats indígenes del curs del Roine durant la primera edat del ferro, ja que s'aproximen força a les problemàtiques que ens ocupen a la zona de l'Ebre.

Michael Dietler (1990; 1996; 1999; 2001; 2005), ha posat èmfasi en el paper polític i ritual de tots els banquets i proposa un esquema que no pretén fixar una tipologia formal, sinó que estableix una classificació heurística de les diverses formes a través de les quals els banquets poden servir per a la creació i reproducció de les relacions de poder (Dietler 1999: 142- 145):

a) Banquets dels emprenedors (*Entrepreneurial Feasts/ Empowering Feasts*)

Es tracta de banquets utilitzats per adquirir poder social i avantatges econòmics. De fet, l'anàlisi comparat de la literatura etnogràfica mostra que en les societats sense rols polítics institucionalitzats, oferir banquets és sovint un mitjà important per "a fer carrera" o per a "fer-se un nom", és a dir per tal d'adquirir i mantenir el prestigi que permet exercir el liderat .

En aquest cas les relacions desiguals són creades, perquè a l'hora d'oferir el banquet l'amfitrió augmenta i edifica la seva pròpia condició i el seu prestigi. A través del consum d'aliments els invitats accepten l'obligació de donar quelcom a canvi, ja sigui per deferència o, en el cas dels banquets de treball, a través de la mà d'obra (Dietler 1996: 92-6). Aquesta modalitat de banquet implica la manipulació de l'hospitalitat comensal per a l'adquisició d'un poder polític informal, a partir de l'acumulació del que Pierre Bourdieu anomena "capital simbòlic". Per poder polític informal, entenem la capacitat d'influir en les decisions o accions de grup, sense que l'autoritat estigui legitimada pel fet de pertànyer a una determinada condició, rol o institució. En aquest cas, les múltiples relacions d'obligació recíproca i els sentiments de superioritat/subordinació entre l'amfitrió i els invitats es creen a través de mostres de generosa hospitalitat.

D'altra banda, en aquelles societats en les quals els rols polítics comencen a institucionalitzar-se i les diferències d'estatus existeixen, però no hi ha rols hereditaris fixats per determinar qui ha d'ocupar-los, oferir banquets és sovint una fórmula eficaç per tal d'assumir o mantenir aquestes funcions d'estatus. No obstant, en aquests casos, el poder és contínuament renegociat i contestat a través de polítiques competitives basades en la comensalitat.

En aquest tipus de banquets, l'hospitalitat comensal s'utilitza no només per tal d'obtenir poder polític, sinó també per obtenir avantatges econòmics, especialment a través de la institució dels banquets de treball (*work-party feast*). Aquests banquets impliquen la mobilització de mà d'obra i el treball conjunt d'un grup de persones que participen en

un projecte específic i després gaudeixen d'un esdeveniment comunitari basat en el consum d'aliments i beguda, mentre que l'amfitrió passa a ser el propietari del producte obtingut en aquest treball (Fig. 8). En les economies pre-monetàries, aquesta fórmula és un dels mitjans fonamentals per tal que un grup més extens que la unitat domèstica es pugui mobilitzar per a un projecte que requereix un esforç comunitari.

El tipus de banquet que estem tractant opera en distintes escales i en diversos contextos d'una determinada societat. L'extensió del capital simbòlic que deriva d'aquestes activitats varia segons el context, l'abundància i el tipus d'hostes convocats. Per tant, un individu pot actuar com l'amfitrió en diferents escales: en una llar familiar, dins d'un determinat grup de parentesc, o bé per a tota la comunitat.

b) Banquets patronals (*Patron-role Feasts*)

En aquest cas, l'hospitalitat comensal s'utilitza per reiterar i legitimar l'existència de relacions desiguals de poder i estatus. Corresponen a un tipus o forma d'allò que tradicionalment ha estat anomenat redistribució (Polanyi 1976, Sahlins 1983). Aquí, a diferència de la categoria anterior, no hi ha cap expectativa de reciprocitat de la igualtat. Les relacions socials desiguals són acceptades a través de la repetició d'esdeveniments d'hospitalitat desigual.

L'acceptació d'un model contínuament desigual d'hospitalitat simbòlica expressa la formalització o institucionalització de relacions desiguals, així com la naturalització ideològica del poder a través de la repetició d'un esdeveniment que indueix sentiments de deute social. D'altra banda, els que estan contínuament en el paper d'hostes han de reconèixer simbòlicament la condició hegemònica de l'amfitrió.

La institucionalització de l'autoritat depèn d'aquest vincle comensal entre socis desiguals: patró/clients. Es tracta d'un dispositiu polític-simbòlic per legitimar diferències d'estatus i és de manera genèrica, el sistema d'hospitalitat comensal característic de les societats dirigides per cabdills i aristòcrates.

L'aportació d'aliments i begudes pot representar una part del tribut, ja que les persones estan obligades a proporcionar al cabdill una part de la seva pròpia producció. No obstant, els banquets de treball representen també en aquest cas un mecanisme molt comú per a mobilitzar la reserva d'aliments.

c) Banquets diacrítics (*Diacritical Feasts*)

Serveixen per a naturalitzar o materialitzar diferències d'estatus social, però a diferència de les dues categories anteriors, no hi ha un element de reciprocitat. Aquí l'audiència ja no participa, i l'èmfasi està en l'estil i en els aliments que simbolitzen l'exclusivitat (aliments cars, exòtics). En aquest cas, l'ús d'un estil de consum diferencial és el dispositiu diacrític que permet materialitzar i naturalitzar les diferències d'estatus.

El simbolisme no es fonamenta en la quantitat, sinó en l'estil. A més, el vincle comensal expressa una declaració d'exclusivitat que realça l'estatus d'un cercle reduït de comensals. Les obligacions recíproques d'hospitalitat ja no són la base de les reivindicacions ni de la condició de poder. Les distincions diacrítics d'estil es poden basar en el consum d'aliments cars i rars, així com en l'ús de determinats instruments i vasos específics per al servei i presentació dels aliments.

Aquest tipus de pràctiques generen el desig d'emulació entre aquells que aspiren a la posició social més elevada. Això pot provocar la propagació gradual de determinades pràctiques de consum, com és el cas de l'expansió del *symposion* a l'antiga Grècia, que des dels seus orígens aristocràtics es va difondre a tota la societat urbana. Aquesta tendència a l'emulació, només es pot veure frustrada imposant lleis sumptuàries, pujant els preus o limitant les xarxes d'adquisició dels aliments exòtics i de la seva parafernàlia de consum.

En definitiva, malgrat que d'aquest esquema es desprèn una òbvia correlació entre els tres models de banquet i el desenvolupament socio-polític d'un sistema social que tendeix a l'estratificació i a la complexitat, Michael Dietler remarca que els diferents tipus de banquet no s'han d'interpretar com a estadis evolutius que es succeeixen, sinó que en realitat, constitueixen un repertori global de les formes en que es manifesta la política comensal (Dietler 1999: 145). Per bé que existeixen i han existit societats en les que només opera un dels models, també és habitual documentar situacions de convivència. Així, per exemple, en les societats en les que se celebren banquets diacrítics també es probable que es practiquin els altres dos tipus. De fet, quan les pràctiques de consum s'utilitzen com a dispositiu diacrític entre classes socials, la política competitiva de comensalitat seguirà essent utilitzada per persones o grups que, per sota de l'elit, estan negociant una millora de la seva condició, i per tant la

desigualtat i l'hospitalitat comensals seran utilitzades simultàniament a l'hora de legitimar els rols d'uns i altres dins d'un sistema polític institucionalitzat.

De la mateixa manera, és molt probable que els *Empowering Feasts* i els *Patron-role Feasts* puguin ser operatius en plena convivència. En aquest cas, l'ús de l'hospitalitat redistributiva dels cabdills, aristòcrates o altres "patrons", no exclou l'ús de l'hospitalitat competitiva per tal que altres persones o grups puguin redefinir la seva condició (o perquè puguin actuar com a clients al servei del patró) ni tampoc el seu ús per part dels propis cabdills a l'hora de negociar i definir el seu estatus en les relacions recíproques entre patrons.



Figura 8. Representació esquemàtica dels esdeveniments de treball col·lectiu (*Collective Work Events*) on es mostra la correlació inversa i les tendències relacionals entre el tamany del grup de treball, el grau de reciprocitat de les obligacions laborals, l'escala d'hospitalitat requerida i la distància social dels treballadors susceptibles de ser mobilitzats (Dietler i Herbich 2001: 242; Fig. 9.1).

Brian Hayden (1990; 1995; 2001), per la seva part, interpreta primerament la pràctica del banquet com a mostra de l'èxit biològic o ecològic i ha suggerit que els orígens de l'agricultura, poguessin estar vinculats a la demanda generada per la celebració de banquets. Segons aquest autor, les pràctiques de comensalitat permeten constatar una sèrie de principis similars que es poden establir com a base fiable per a classificar els contextos arqueològics relacionats amb el banquet en una sèrie de categories generals (Fig. 9):

1) Banquets de mínima distinció (*Minimally distinctive feasts*)

Es tracta d'un tipus de banquet que resulta molt difícil d'identificar degut a la pobresa de les evidències arqueològiques que genera. És en aquesta categoria en la qual cal integrar la gran majoria de banquets efectuats per les comunitats de caçadors/recol·lectors. En aquests casos, només la quantitat d'aliments preparats i el consum de determinades espècies de caça serveix per a distingir-los dels àpats diaris.

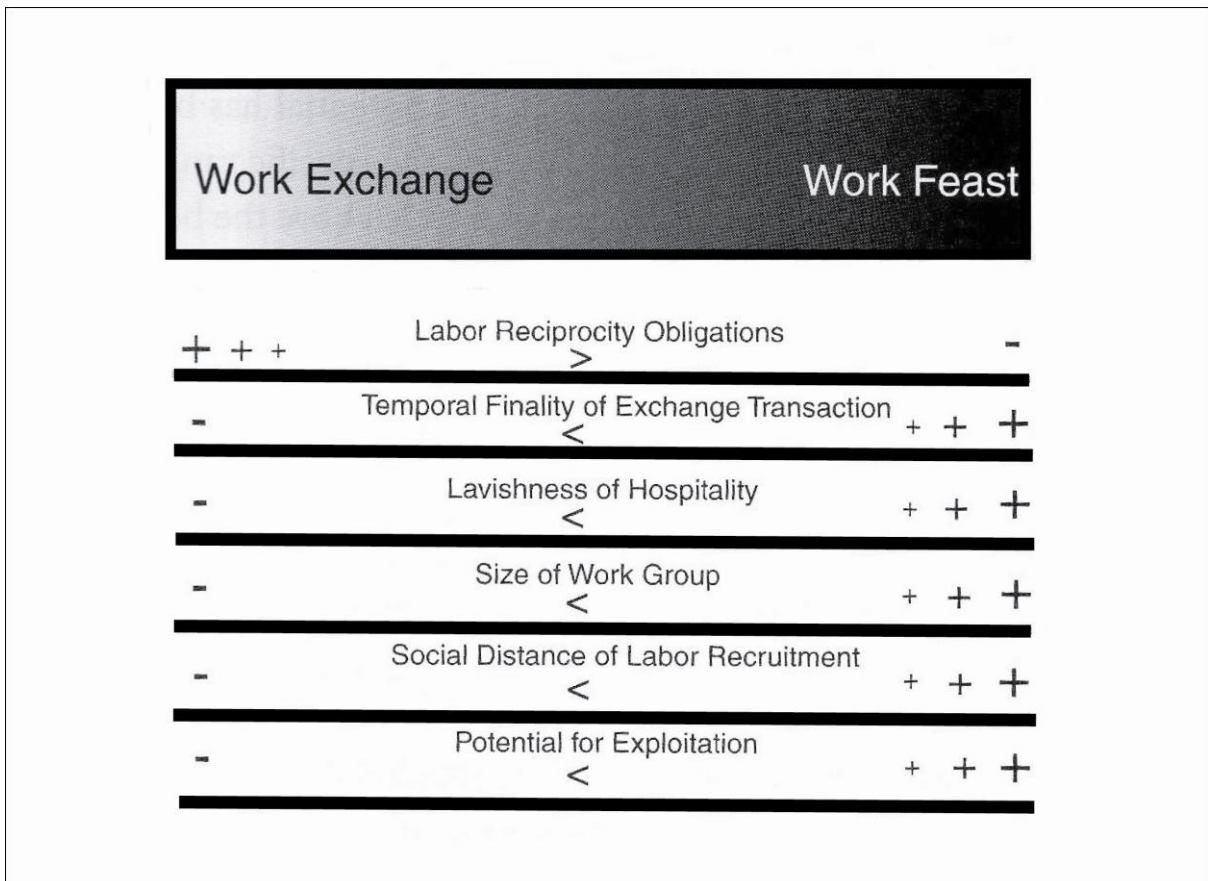
Però dins dels *Minimally distinctive feasts*, s'inclouen també les celebracions de moltes llars de petita escala (menys de 10 persones) i els banquets de solidaritat en els llinatges de tamany moderat (unes 10-50 persones). De fet, els banquets de solidaritat dels llinatges de tamany reduït probablement es desenvolupen de manera general dins de les pròpies residències o àmbits domèstics, sense que destaquí l'ús d'una parafernàlia especial, excepte la possible presència d'un conjunt més extens de vasos per a la preparació i el servei dels aliments.

D'altra banda, els banquets de treball petits i mitjans probablement comparteixen la major part de les característiques materials dels banquets de solidaritat. A l'igual que passa en els banquets comunitaris, molts amfitrions probablement tracten de minimitzar els costos i no poden utilitzar serveis de vaixel·la luxosa o de prestigi, sobretot si principalment pretenen reforçar els vincles de parentesc per a contractar els treballadors. Finalment, els banquets d'aliança entre llinatges, clans o comunitats també poden ser inclosos dins d'aquesta categoria en cas que els excedents siguin limitats, ja que en aquests casos rarament s'exhibeixen els ítems de prestigi, i l'únic element distintiu és el sacrifici de determinats animals.

2) Banquets de promoció i aliança (*Promotional/ Alliance feasts*)

Malgrat que el patrocini de banquets i funerals és una iniciativa particular, en realitat aquests esdeveniments són generalment assumptes de llinatge o de clan en els

quals està en joc l'èxit de tot el grup. Fer extensiu l'èxit del grup (per atraure seguidors i mà d'obra) és un element important, alhora que el fet de disposar dels excedents necessaris i dels objectes de prestigi (essent habitual la inclusió de conjunts distingits de vaixella), esdevé un factor clau per tal d'efectuar les pertinents demostracions promocionals. L'ús d'instal·lacions per a la preparació dels aliments a gran escala, la presència d'amplis conjunts de vaixella, així com l'ús d'espais centrals comunitaris i d'edificis específics són aspectes que caracteritzen aquest tipus de banquet. Aquestes pràctiques solen caracteritzar-se també per l'ús d'una parafernàlia ritual que serveix per indicar que els participants utilitzen unes mateixes convencions o codis i reconeixen la naturalesa contractual dels deutes que comporta acceptar la invitació al banquet. Aquesta parafernàlia sol incloure instruments d'ús compartit i comunitari (els exemples etnogràfics demostren l'ús habitual de determinats instruments com les pipes de fumar o bé l'ús de determinats vasos per al consum de begudes alcohòliques).

3) Banquets competitius (*Competitive Feasts*)

Aquest tipus de banquet presenta en realitat molts dels materials característics dels banquets promocionals i d'aliança, però en aquest cas es tracta de pràctiques que solen presentar més ítems costosos de prestigi, entre els quals s'inclouen conjunts més amplis i complexos de vaixella. Incorporen àmbits o edificis més especialitzats per a la celebració del banquet i de les activitats rituals relacionades. Hi ha un vincle per a esborrar les divisions i diferències, especialment quan els excedents són tan abundants que poden portar a la realització d'actes basats en l'exhibició de l'èxit (com ara la destrucció intencionada d'alguns dels elements de prestigi) en banquets que fonamentalment són anunciats com a esdeveniments per a promoure la solidaritat social dins del grup.

4) Banquets de tribut (*Tribute Feasts*)

Es tracta dels banquets que són característics dels cabdillatges i dels primers estats. Se celebren de forma periòdica en relació a uns intervals establerts en el calendari i solen tenir una gran rellevància a nivell polític. Poden ser celebracions molt més àmplies que qualsevol altre tipus de banquet. Sembla poc probable que la distribució de la riquesa fos quelcom comú, ja que l'objectiu d'aquests banquets és acumular la major quantitat possible d'excedents, reservant un percentatge important per a l'ús exclusiu de l'elit.

Aquest tipus de banquet, genera probablement una gran quantitat de residus, atès que es tracta de pràctiques de consum a gran escala on s'hi presenten la major part dels excedents alimentaris amb l'objectiu de motivar la comunitat per homenatjar i donar suport a les elits. Els banquets d'homenatge són susceptibles d'estar íntimament lligats als rituals en honor de les divinitats polítiques i en molts casos la seva celebració sol estar vinculada a cerimònies que es desenvolupen en estructures monumentals i en espais associats amb els déus.



Figura 9. Diagrama esquemàtic de les diverses formes de festeig definides per Brian Hayden (2001: 38; Fig. 2.1)

De la valoració d'aquestes propostes encaminades a establir uns paràmetres que permetin reconèixer la diversitat de pràctiques comensals, queda clara la necessitat de combinar les dades que obtenim del registre arqueològic amb els patrons de comportament antropològic. En aquest sentit, entenem que les propostes que aporten els treballs de Michael Dietler (1999) i Brian Hayden (2001) ofereixen un marc interpretatiu molt útil en relació als objectius del nostre treball, tanmateix pensem que

cal utilitzar-los de manera flexible i orientativa, és a dir no com a categories rígides i universals.

Ara bé, a l'hora d'avaluar el caràcter divers de les pràctiques comensals es poden valorar una sèrie de característiques o paràmetres transculturals. És en aquest sentit que considerem destacable la proposta de James Potter (2000), que presta una especial atenció a la possibilitat de valorar els següents aspectes (Potter 2000: 473-475):

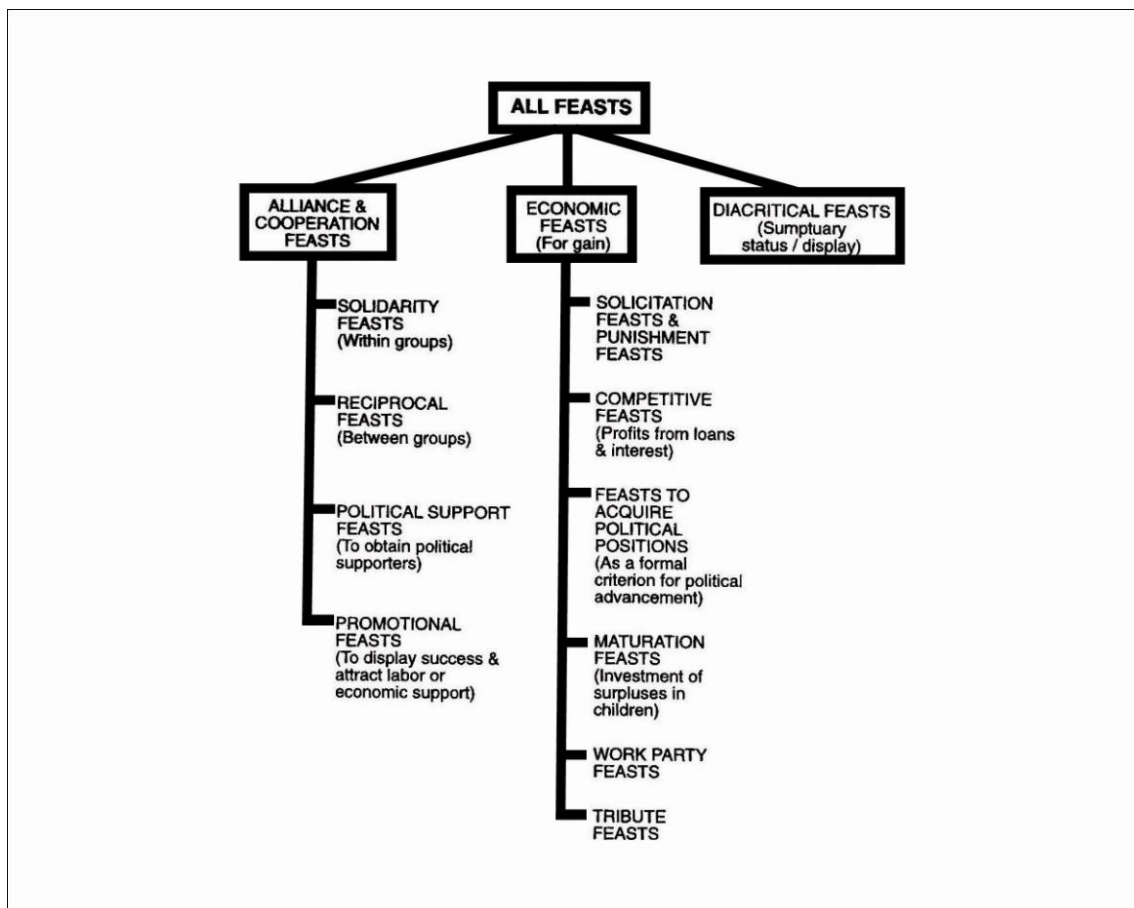
- Escala de participació i finançament

Els banquets impliquen la celebració d'un esdeveniment col·lectiu, però hi ha notables diferències quant a escala de participació, des de les pràctiques que es duen a terme en un única llar familiar, on es patrocina un banquet en el qual hi participen únicament els parents bilaterals o directes, passant per les celebracions que inclouen a totes les famílies d'un poblat fins a la celebració regional d'esdeveniments que reuneixen als membres de diverses comunitats. Els mitjans a través dels quals es finança un banquet i els objectius que es persegueixen, determinen, en definitiva, la seva escala de participació i el seu finançament.

Les limitacions de la producció local a l'hora d'ampliar la base de recursos, comporten l'establiment de relacions fora de la família o del llinatge a través de celebracions de solidaritat, matrimonis, relacions d'intercanvi, etc. Són aquestes celebracions les que donen lloc a la celebració de banquets a gran escala. Com major sigui l'escala de participació en els banquets, major serà la capacitat potencial de millora de prestigi dels amfitrions. De fet, si partim de la idea que la celebració del banquet s'utilitza de manera periòdica com a fórmula d'augmentar el prestigi, el més lògic és pensar que generalment requereix un esforç de finançament important per tal d'oferir una celebració a gran escala.

- Freqüència i estructura de les celebracions

En gran mesura, les diferències en l'estructura de la celebració dels banquets es deuen al grau de regulació ritual al que estan sotmesos. La pràctica del banquet sovint s'associa amb calendaris rituals que defineixen una sèrie d'esdeveniments que es duen a terme en ocasions assenyalades al llarg de l'any. Però també hi ha casos en què la celebració del banquet no respon a un determinat patró de regulació ritual ni a cap calendari, sinó que es tracta de banquets *ad hoc*, és a dir de banquets que es duen a

terme en ocasions puntuals i amb alguna finalitat o objectiu concret. De fet, en aquests últims casos, es tracta sovint de banquets que estan més clarament orientats a l'obtenció de prestigi, que aquells altres que estan estructurats en funció d'un cicle ritual i que solen fomentar la cooperació i el sentiment de pertinença a una mateixa comunitat.

D'altra banda, cal destacar també la celebració dels banquets associats als rituals de pas, com les bodes, els funerals o els rituals d'iniciació. A més, els exemples etnogràfics també demostren la pràctica d'altres tipus de celebracions com les cerimònies de curació, que no solen estructurar-se en cicles rituals, sinó que es duen terme en determinats moments i períodes, per tal de prevenir o curar malalties. En tots aquests casos, es tracta de pràctiques que no es poden regular de la mateixa manera que els banquets relacionats amb un cicle ritual periòdic.

- Recursos utilitzats

Al tractar el paper social del banquet en els orígens de la desigualtat, s'ha posat èmfasi en l'ús dels recursos que són abundants, la productivitat dels quals es pot intensificar de manera efectiva pels aspirants a dirigents. Tanmateix, també s'ha destacat l'ús dels recursos exòtics o poc freqüents com a mitjà addicional per guanyar prestigi i situar als individus en una situació de deute contractual.

De fet, els recursos que realment juguen un important paper simbòlic en l'obtenció de prestigi, són els d'accés restringit. Generalment es tracta d'aquells productes que s'han d'obtenir a través de l'intercanvi o dels recursos que requereixen l'aplicació de nous recursos tecnològics, però també de les grans peces de caça o de les preparacions d'aliments que requereixen una elaboració sofisticada. Cal tenir present que l'accés diferencial a la caça i a la distribució dels recursos és una font important de prestigi en totes les societats sedentàries de petita escala. Com més escassa sigui la presència de grans mamífers, més prestigi obtindran els caçadors que han organitzat la caça comunitària. En aquestes situacions, l'exhibició pública i la demostració d'accés privilegiat als intercanvis per part d'un individu és una de les principals formes d'obtenir prestigi i guanyar estatus. Les diferències en l'accés als recursos de caça poden estar relacionades amb la variabilitat en l'accés als principals vedats, però sovint reflecteixen la capacitat diferencial d'una comunitat de petita escala per organitzar les caceres comunals. Aquesta diferència pot sorgir de les diferents capacitats per tal d'organitzar esdeveniments socials col·lectius dins de la comunitat (i saber captar la mà

d'obra), així com per la diferència d'accés a la tecnologia o el fet privilegiat d'ostentar uns determinats coneixements rituals.

En definitiva, en funció de totes aquestes premisses, M. Potter (2000) precisa que els banquets que proporcionen un potencial més elevat a l'hora d'augmentar la distància i les diferències socials, són aquells en els quals les fonts de finançament són àmplies, la participació és inter-comunitària, la freqüència i la periodització no està estrictament estructurades o fixades per un cicle ritual, i els recursos utilitzats són productes altament valorats per sí mateixos, exòtics i de prestigi (Potter 2000: 475).

Capítol 5

MODELS I PERSPECTIVES D'ESTUDI: ELS RITUALS DE COMENSALITAT A LA PROTOHISTÒRIA MEDITERRÀNIA

Com ja hem comentat, el banquet es presenta de forma transcultural com una pràctica social habitual que juga un paper fonamental a l'hora de vehicular les estratègies ideològiques de les comunitats humanes, essent un factor especialment rellevant en el funcionament de les societats de petita escala i en els estats arcaics.

Per tant, si ens centrem de manera específica en l'estudi dels pobles protohistòrics de la Mediterrània i de l'Europa central, podrem constatar notables evidències que ens informen de la importància que van desenvolupar els rituals de comensalitat en la configuració socio-política d'aquestes cultures. De fet, en aquest apartat volem fer referència d'una manera genèrica a aquelles evidències que han permès constatar la pràctica de la comensalitat a Grècia, Etrúria, el sud de la Galia i la regió de Hallstat, especialment pel que fa a l'horitzó cronològic de contactes mediterranis que ens ocupa. No obstant això, també incidirem en la pràctica de la comensalitat en períodes més remots com la civilització micènica i la civilització argàrica, perquè en definitiva l'objectiu fonamental és comptar amb una àmplia base de referències per tal de contextualitzar de manera contrastada les situacions concretes que documentem a l'Ebre durant la primera edat del ferro.

D'altra banda, hem de dir que fins fa ben poc no comptàvem amb estudis específics sobre la pràctica del banquet en la cultura ibèrica, fet que ens obliga també a fixar-nos en els treballs sobre aquells territoris on aquesta línia de recerca compta amb una tradició més arrelada. Tanmateix, en el moment actual disposem d'alguns treballs pioners que permeten traçar les primeres aproximacions coherents a la pràctica del banquet entre els pobles ibèrics, així com d'altres treballs interessants centrats en etapes més remotes de la protohistòria i prehistòria peninsular que també val la pena mencionar.

5.1.- El banquet grec

L'excel·lent riquesa de dades amb que comptem a l'hora de reconstruir els processos històrics de l'antiga Grècia (fontes escrites, dades arqueològiques, iconografia, etc), ens permet disposar d'un volum d'informació excepcional sobre els més diversos aspectes de la cultura grega. En aquest sentit, les pràctiques de consum ritual no són pas una excepció, ja que la pràctica del banquet a l'antiga Grècia és un tema conegut des d'antic, sobre el qual s'ha treballat abundantment. Aquest fet es deu sobretot a les abundants referències literàries que apareixen en les obres d'autors de referència com Homer, Xenofont, Plató, Plutarc, Ateneu, Lucià, Aristòtil o Epicur. No obstant això, també hem de destacar la importància que ha jugat la riquesa iconogràfica de moltes peces ceràmiques que solen presentar escenes en les quals es plasmen molts detalls relacionats amb els paràmetres rituals que articulaven la cerimònia del vi (*symposion*) i el banquet sacrificial (*thusía*).

Des d'una perspectiva merament arqueològica, cal valorar sobretot la notable repercussió estilística i l'àmplia distribució comercial que observen les produccions de vaixel·la grega per tota la Mediterrània, un fet que ha permès una familiarització molt directa dels arqueòlegs amb tot aquell conjunt d'instruments que haurien actuat de manera específica com a elements relacionats amb el consum ritual de la beguda (cràteres, *oinochoai*, *phiale*, *kylix*, etc). Del que no hi ha dubte és que a l'hora d'ocupar-nos de les pràctiques de comensalitat dels pobles protohistòrics de la mediterrània, el banquet grec esdevé pràcticament sempre una referència obligada.

En primer lloc, cal tenir present que l'estudi del banquet grec és un camp de recerca que compta amb una prolífica tradició, tot i que s'ha tractat des de múltiples perspectives i en funció d'objectius molt diversos (Schmitt 1985: 135):

- Estudis sobre l'alimentació, els codis alimentaris i el valor simbòlic de determinats aliments (vi, carn i cereals).
- Estudis sobre el *symposion* i els paràmetres de consum ritual de la beguda.
- Estudis sobre el sacrifici i els grans àpats basats en el consum de carn.
- Estudis sobre els grups socials i les formes de sociabilitat.
- Estudis sobre els rituals funeraris: tombes, objectes dels aixovars, pràctica del banquet funerari per honorar la memòria dels difunts.
- Estudis sobre l'organització de l'espai públic i en particular sobre els santuaris.

En tot cas, en el present treball hem valorat sobretot els treballs d'autors com Oswyn Murray (1990; 1995), Pauline Schmitt-Pantel (1985; 1992; 1995; 2004) o François Lissarrague (1990; 1995). En aquest sentit, hem d'indicar que no es tracta de treballs merament arqueològics, sinó d'estudis que han enfocat la qüestió del banquet des d'una perspectiva integradora del mètode històric-arqueològic, iconogràfic i filològic.

El mèrit d'haver redescobert el rol històric-social del banquet a la Grècia antiga es deu a la tasca pionera iniciada per alguns dels principals representants de l'Escola de París com Louis Gernet (1968), Jean-Pierre Vernant i Marcel Detienne (1979), que van focalitzar la seva atenció en la pràctica d'una comensalitat comunitària basada en el banquet sacrificial. Posteriorment, la tasca d'Oswyn Murray (1990, 1995) representa un segon moment d'impuls, i alhora implica un nou enfocament, atès que els seus estudis sobre el banquet grec es focalitzen en el *symposion*. De fet, en funció dels nostres objectius, el més important és tenir present que l'alimentació i els hàbits de consum de l'antiga Grècia posen en joc diversos rituals socials que posseeixen una marcada funció convivial i que són presents en moltes i diverses pràctiques, des d'aquelles celebracions destinades a expressar la solidaritat del treball agrícola fins aquelles pràctiques d'intercanvi que tenen lloc en les àgores dels pobles o en els mercats dels centres urbans (Schmitt 2004: 174). Per tant, en realitat, l'estudi del banquet grec posa sobre la taula moltes de les qüestions socials que planteja l'estudi de la comensalitat en qualsevol altra societat. De fet, les pràctiques de consum ritual a l'antiga Grècia han estat caracteritzades sovint com a pràctiques de comensalitat perquè impliquen el consum comunitari de la beguda i dels aliments en un acte social destinat a reforçar els valors de la comunitat (Murray 1990: 5).

En aquest sentit, cal valorar sobretot la importància quasi institucional que va adquirir el banquet en el sí d'aquestes comunitats polítiques naixents, perquè l'assistència als àpats comunitaris és una de les obligacions necessàries per tal d'accedir a la ciutadania, tal i com es desprèn de la informació que ens han llegat les constitucions de les ciutats cretenques i d'Esparta, que són les constitucions gregues més antigues que han arribat fins a nosaltres (Schmitt 2004: 180). Tanmateix, una de les dificultats que s'observa és la diversitat de criteris amb que aquesta institució ha estat analitzada. D'una banda autors com J. M. Dentzer han destacat sobretot la seva importància social, posant de manifest la necessitat de deixar de banda la seva possible dimensió religiosa (Dentzer 1982), mentre que d'altres, com M. Detienne, J. P. Vernant o P. Schmitt han cridat l'atenció sobre la innegable superposició de significats (religiosos i socials). Una

superposició d'esferes que des de la nostra perspectiva contemporània, clarament emmarcada en el procés de secularització que ha experimentat la societat occidental, pot resultar una mica complicada de percebre (Detienne i Vernant 1979; Schmitt 1995). D'altra banda, Oswin Murray ha assenyalat que, més enllà de la dualitat religiós/profà, cal posar l'èmfasi en un altre aspecte: la ritualització, concepte fonamental per a comprendre la creació de tota pràctica comunitària que contribueix al desenvolupament d'una determinada construcció social (Murray 1990: 4), postura que compartim plenament i que de fet, concorda amb els plantejaments teòrics del nostre treball.

Seria molt difícil intentar unificar tots els usos del banquet en un únic model que resultés vàlid per a tot el conjunt de la civilització grega. Tanmateix, hi ha una sèrie de paràmetres rituals distintius que caracteritzen i personalitzen la pràctica de la comensalitat en la cultura grega i que alhora serveixen com a indicadors per tal d'avaluar la seva incidència en els hàbits i les pràctiques d'altres pobles. Aquests paràmetres rituals, que s'assenyalen habitualment com a elements distintius del banquet grec, són els següents (Murray 1990: 6):

- La comensalitat grega és essencialment una activitat masculina i per això es sol dur a terme en un espai específic: l'*andron*, l'habitació dels homes.
- Els principis grecs estableixen una distinció més o menys clara entre dos aspectes diferenciats de la comensalitat: menjar (*deipnon*) i beure (*symposion*); i tot sembla indicar que els grecs haurien privilegiat sobretot la segona part, és a dir el consum comunitari de les begudes alcohòliques. Durant la primera part del banquet es procedia a menjar els aliments sòlids, essencialment preparacions fetes a base de cereals i carn. Un cop satisfeta la gana, les taules sobre les quals s'havien presentat els aliments es retiraven i entrava en escena tot l'instrumental relacionat amb la beguda (cràter, *kylix*, *phiale*, *oinochoai*). De fet, el consum del vi durant el *symposion*, esdevingué l'activitat entorn la qual es va crear una parafernàlia ritual més elaborada: mescla de la beguda (vi i aigua), ús d'un conjunt d'elements específics de servei, ordre preestablert d'aquells que havien de fers els càntics i prendre la paraula, etc.
- A partir d'inicis del segle VIII anE, els grecs abandonen la pràctica habitual de seure a taula i adopten un nou hàbit: la postura reclinada. Aquesta pràctica, que té probablement el seu origen al Pròxim Orient, va comportar també unes òbvies conseqüències en l'organització del grup de comensals i en la necessitat de disposar d'un espai especialment adaptat a la disposició de les banquetes o

klinai. Tanmateix, en aquest punt hem de fer referència obligada al treball de J. M. Dentzer (1982) sobre la iconografia del *banquet couché* al llarg dels segles VII-IV anE. L'obra constitueix un exhaustiu compendi d'escenes de banquet en que apareixen els comensals reclinats i en ella s'hi valoren representacions de monuments funeraris, elements de decoració arquitectònica, terracotes, ceràmica grega, etc. La postura reclinada, és un nova costum que al Pròxim Orient s'inicia també al segle VIII anE i que podia haver estat incorporada en el món grec a través dels fenicis. Ara bé, en el món fenici tot sembla indicar que conviu la pràctica d'ambdues postures: reclinada i asseguda. En tot cas, cal remarcar que no hi ha consens entre els especialistes a l'hora de situar els orígens del banquet reclinat (a Assíria, a Xipre, o introduït a Xipre des d'Assíria a través del món fenici). De fet, les representacions iconogràfiques resulten també importants per a reflexionar sobre d'altres qüestions, com la tendència de considerar el banquet solitari com a quelcom propi d'Orient (simbolitzat pel famós festí al jardí d'Assurbanipal i la seva reina) en contrast amb el banquet col·lectiu propi dels grecs. Tanmateix, comptem amb moltes altres evidències que demostren que la pràctica del banquet col·lectiu també era una celebració habitual en el món fenici (Ratjhe 1990: 284).

D'altra banda, no podem obviar el paper central que juga el banquet en l'obra d'Homer, ja que els valors, les pràctiques, el vocabulari i els instruments rituals que s'hi mencionen, ofereixen informacions molt interessants en relació a les dades que proporciona el registre arqueològic. En aquest sentit, tot i que l'obra d'Homer sembla que seria una composició literària creada pels volts del 700 anE., s'hi detecten referències a diversos períodes. De fet, tant en la *Iliada* com sobretot en l'*Odissea*, hi ha una quantitat impressionant de referències que han de ser enteses en relació al banquet. Podríem dir que al marge de la lluita i del rol del guerrer, el banquet és l'altre tema fonamental a l'hora de realçar l'estatus heroic dels personatges.

En aquest sentit, una obra que hem de mencionar és *El món d'Odiseu* (1954), de M. I. Finley, perquè tot i que no inclou cap capítol dedicat de manera específica a l'estudi del banquet, representa un autèntic punt d'inflexió en el camp dels estudis homèrics. Finley adopta una perspectiva clarament influenciada pels treballs de Marcel Mauss sobre la moral del do, que posa sobre la taula l'important paper que haurien

desenvolupat trípodcs, calders, banquetcs, intercanvis i ofrenes als déus en el marc del funcionament social del món grec.

Tanmateix, cal tenir en compte que les epepeies homèriques no responen únicament a les creacions del seu temps, sinó que degut al seu rol panhel·lènic, reflecteixen una acumulació complexa de creences, conceptes i pràctiques del coneixement popular, que són alhora el resultat de diverses tradicions regionals.

S'hi observa de manera habitual una certa superposició cronològica, així com algunes transferències lingüístiques i verbals que permeten en alguns casos constatar reminiscències que es remunten a l'inici de l'Edat del Bronze. A més, es poden descobrir influències culturals referents no només a tot l'Egeu, sinó també al Pròxim Orient i a Egipte. Tot plegat fa que el banquet homèric, no només sigui complicat d'ubicar en un període històric concret, sinó que presenta unes tendències de comportament ambigües que s'oposen o es contradiuen amb les definicions formulades pels antropòlegs moderns (Sherrat 2004: 311). Malgrat tot, tal i com ha assenyalat Susan Sherrat (2004), en l'obra d'Homer podem distingir dos tipus principals de banquet, un és el que ofereix un amfitrió a compte propi i fent-se càrrec de la despesa, com per exemple quan Agamenón i Aquiles convoquen a la celebració del banquet en els seus refugis de Troia (Il. 9.89-92), i l'altre és el banquet comunal en el qual cadascú contribueix amb la seva part, com és el banquet en honor a Poseidó convocat per Néstor, en el qual cadascun dels assentaments de l'entorn de Pylos contribueix al festí amb nou bous (Od. 3.4-67). Pel que fa al tipus d'aliments, el banquet homèric fa referència essencialment al consum de carn, cereals (en ocasions en forma de pa) i vi. No obstant això, l'èmfasi es posa sobretot en el consum de la carn, tant l'obtinguda dels ramats domèstics (ovelles, cabres i porcs) com, ocasionalment, la carn d'animals de caça com les cabres salvatges (Od. 9.155) o el cérvol (Od. 10.156-177). Aquest èmfasi en la carn s'ha d'interpretar molt probablement en relació als ideals èpics, ja que difícilment els pobles egeus haurien pogut centrar els seus àpats en un consum de carn tant regular i fastuós com el que practiquen els herois homèrics.

D'altra banda, no podem passar per alt que el banquet homèric integra molts dels valors fonamentals de la ideologia col·lectiva del món grec: companyonia, reciprocitat i hospitalitat, així com l'obligació al deute. En gran mesura, es tracta de valors universals que són característics de tota societat pre-industrial, no obstant això, no hi ha dubte que des d'època arcaica, els grecs situaren aquests valors en l'eix central de la seva

ideologia i els convertiren en un element d'identitat relacionat amb la idea que tenien d'ells mateixos i dels seus orígens.

Si resseguim l'evolució del banquet grec al llarg dels segles, podrem obtenir, a tall d'exemple, una visió molt interessant sobre les modificacions que poden experimentar les pràctiques comunitàries de consum en relació als processos de canvi social que condueixen a la complexitat. En aquest sentit, els canvis que s'observen en l'evolució del banquet grec s'han de relacionar amb la transformació que experimenta la pròpia estructura social de les *polis*. De fet, el banquet es pot utilitzar com un element fonamental per a l'anàlisi del canvi social que experimenta la societat grega, tant en època homèrica i arcaica, com en el moment en que les velles estructures aristocràtiques es veieren immerses en els processos que porten a l'aparició de la *polis* (Luke 1994: 23). En aquest sentit, el factor clau és el pas d'una societat de tipus arcaic, on les pràctiques col·lectives com el banquet actuen com l'autèntica institució cívica de la comunitat, a un altre tipus de societat, en la qual l'emergència de la política, provoca un canvi d'estatus en el rol social d'aquestes pràctiques (Schmitt 1985).

Per tal de comprendre el funcionament del banquet grec, ens hem de remuntar als seus orígens, és a dir a les pràctiques comensals d'època micènica. De fet, entre els estudis sobre el món micènic, hem de destacar la publicació recent d'una obra monogràfica sobre el banquet (Wright 2004).

En època micènica, els banquets s'han d'entendre com a cerimònies destinades a establir una identitat col·lectiva entre els habitants dels territoris palacials. Per tant, eren celebracions promogudes per individus i grups de diferents estatus, tot i que habitualment aquells que actuaven com a amfitrions eren els membres de la noblesa regional i el propi *wanax* (Palaima 2004: 217). Aquest tipus de pràctiques són indicatives de la naturalesa competitiva que té el banquet micènic en el marc de les relacions socials que s'estableixen entre els distints grups de l'elit. Aquesta competició comensal va conduir a l'adopció d'un estil de banquet característic, tal i com ens reflecteixen els programes iconogràfics dels palaus i els documents en Lineal B procedents de Pylos, Tebes, Micenes i Knossos. De fet, tenim evidències que ens informen que el banquet micènic deuria incloure diverses pràctiques: la caça de cérvols, la reunió de ramats d'ovelles, cabres i porcs, el consum de carn bullida en calders recolzats a sobre de trípodas, l'ús de grans vasos crateroides que contenien la beguda (probablement vi), les processons amb bous, l'ús d'amplis conjunts de vaixel·la de bronze, plata, or (i d'altres formes complementàries en ceràmica), l'entrega d'ofrenes

càrniques als déus, així com la curosa preservació dels instruments de banquet en els espais sagrats (Wright 2004: 134).

Pel que fa a època arcaica, el banquet grec ha estat caracteritzat com una metàfora de la ciutat, perquè era una pràctica que jugava un paper definitori en relació a molts aspectes socials de les comunitats d'aquest període. Sembla que a partir dels segles IX-VIII anE, diverses ciutats feren dels rituals de comensalitat un element fonamental de la seva *politeia*, és a dir una institució a través de la qual es regien esdeveniments socials tant importants com l'accés a la ciutadania o el pas a l'edat adulta (Schmitt 1992: 90). Tanmateix, sempre cal posar èmfasi en la funció central del banquet grec com a cerimònia d'hospitalitat, tot i que en realitat implicava una ambivalència de funcions, d'una banda el factor d'igualtat comunitària que s'expressa a través del consum comunitari dels aliments, i de l'altra, el factor jeràrquic que s'expressa a través del do o deute. En aquest sentit, s'ha assenyalat que en la societat grega, la pràctica dels banquets d'hospitalitat no és quelcom exclusiu de l'època geomètrica i arcaica, ja que en el marc de la ciutat clàssica i hel·lenística, els banquets oferts pels *evergetes* també han de situar-se clarament en aquesta esfera.

El valor ritual dels aliments i la beguda es deu sobretot al llaç social que genera entre els convidats el fet de compartir el consum d'uns mateixos productes. Aquesta dimensió a la vegada ritual i social de l'acte de menjar es manifesta a la ciutat grega en diversos nivells: en el propi vocabulari que designa als membres d'un mateix *oikos* (*homosipuoï*, *homokapoi*), en la importància que adquireix el banquet en totes les formes d'associació gregues, en les pràctiques de convivialitat cívica obligatòria que se celebren de manera periòdica (com el banquet dels pritaneus d'Atenes o el banquet dels ciutadans espartans i cretencs) i en la inclusió del banquet en totes les pràctiques d'hospitalitat, ja sigui a nivell familiar o comunitari.

D'altra banda, en ocasions s'ha assenyalat també que els canvis en l'evolució del banquet grec impliquen el pas dels grans àpats basats en el consum de la carn, vers un nou tipus de pràctica cada vegada més estesa que se centra en el consum del vi (*symposion*).

En aquest punt, hem d'indicar que l'estudi de les necròpolis i més especialment dels elements de banquet documentats en algunes tombes aristocràtiques, ha influït notablement en aquesta idea (Valenza-Mele 1982; Gras 1983). Així, en la necròpolis euboica de Cumas, s'observa a l'inici del segle VI anE un canvi radical en les urnes funeràries de les tombes aristocràtiques, ja que es produeix la substitució del calder pel

cràter. En aquest sentit, el calder s'interpreta com a símbol d'un tipus de banquet basat en el consum comunitari de la carn, mentre que el cràter simbolitza l'emergència d'una nova institució social: el *symposion* (Valenza-Mele 1982). De fet, en funció del que s'exposa en múltiples treballs, es desprèn la idea que el *symposion* envaeix la ciutat grega com una pràctica exclusiva, fins al punt que forma part del banquet funerari, la *sitiesis*, el *syssiton*, etc. Ara bé, aquesta omnipresència del *symposion*, en part té a veure amb la poca atenció que s'ha prestat a un altre tipus de pràctica comensal molt important: els àpats sacrificials (*thusia*) (Schmitt 1985: 148). La *thusia* és la pràctica ritual del sacrifici sagnant que consistia en el sacrifici ritualitzat de l'animal, en el repartiment de les porcions i finalment en la cocció i el consum de la carn. En aquest sentit, hem de destacar que els banquets de carn, basats en el repartiment del sacrifici, ocupen un lloc destacat en la poesia elegíaca i sabem que s'utilitzaven com a fórmula d'expressió de la igualtat cívica (Schmitt 1990: 21). D'altra banda, com ja hem indicat, els banquets centrats en el consum de carn havien ocupat un paper central des d'època micènica i de fet, juguen també un rol principal en l'obra d'Homer. De fet, la visió centrada unilateralment en el *symposion* que planteja Oswyn Murray, és un dels aspectes que Pauline Scmitt-Pantel, com a deixeble de l'escola francesa, critica més obertament.

No obstant això, a partir d'època clàssica, l'amfitrió que patrocina un banquet havia de preveure tant l'adquisició dels animals per al sacrifici, com les reserves pertinents de vi, ja que existeixen referències que ens indiquen fins i tot la quantitat de vi requerida per a cada participant. És per això que per a la majoria d'investigadors, el canvi no té res a veure amb la naturalesa dels àpats, sinó que es tracta senzillament de la difusió social del *symposion*, una pràctica aristocràtica que s'estén de manera progressiva a tot tipus de cerimònia comensal.

5.1.1.- El *Symposion*. La cerimònia del cràter i el vi

Pel que fa específicament al coneixement dels paràmetres rituals que regien la celebració de les pràctiques gregues de consum ritual, el cert és que disposem d'un grau de coneixement especialment detallat sobre tot allò que fa referència al *symposion*.

En aquest sentit, pensem que val la pena incidir en el funcionament ritual d'aquesta cerimònia, atès que la pràctica del consum comunitari de la beguda

constitueix un dels aspectes més rellevants per a comprendre el funcionament de les dinàmiques comensals d'època protohistòria.

El *symposion* ha estat definit com una pràctica desenvolupada per un grup d'homes que pretenen afirmar la seva identitat a través del ritual de la beguda (Murray 1990: 6). Es tracta d'una fórmula ritualitzada de consum que actua com el símbol fonamental de l'hospitalitat grega i que va ser utilitzada com a mecanisme d'integració i exclusió social. El *symposion* es concep en origen com a símbol d'un model de vida aristocràtic, però sabem que de manera progressiva es va estendre a grups socials més amplis. Les seves funcions socials són múltiples, atès que es tracta d'una pràctica que impregna la vida de la ciutat arcaica en tots els nivells. De fet, sabem que juga un rol determinant en relació als més diversos aspectes, des de la religió (sacrificis, banquets funeraris, etc), l'art (escenes de les decoracions ceràmiques) fins a la recitació poètica. Es tracta d'una pràctica social que juga un paper central en la cultura grega, des de la societat homèrica fins a època hel·lenística. El seu moment àlgid se situa a partir del segle VII anE, durant el període orientaltzant. De fet, el concepte *symposion* apareix per primera vegada en l'obra del poeta Alceu (630-580 anE), però la pràctica que ens descriu aquest autor sabem que existia en les illes del Egeu i de la costa d'Àsia Menor, almenys des d'inicis del segle VII anE (Vetta 2004: 190).

De fet, comptem amb propostes que han traçat de manera específica la història del *symposion*. En aquest sentit, s'ha assenyalat que l'evolució del ritual grec del vi comprèn tres períodes molt ben definits (Schmitt 1985: 146):

- Un primer període durant el qual és hereu de la funció que té en època homèrica, on es concep com l'àpat dels guerrers. És a dir, que actua com el lloc o la institució on afirmar i consolidar la funció guerrera dels homes.
- Un segon moment, que correspon a l'aparició del *symposion* pròpiament dit, és a dir a partir del segle VII anE. En aquesta etapa actua com a expressió del gènere de vida aristocràtic i s'acaba tancant en ell mateix com una via d'esbarjo basada en la diversió i el luxe.
- Un tercer moment correspon a la fase de transició entre l'època arcaica i l'època clàssica. Durant aquest període, el banquet evoluciona en dues direccions: d'una banda, s'estén la seva pràctica a noves categories socials com la dels hoplites, i de l'altra esdevé una activitat ritual que s'introdueix en l'esfera pública: com per exemple la *sitesis*, en el cas del pritaneu d'Atenes, o bé a Esparta, on el *symposion* aristocràtic s'estén a tota la ciutat sota la forma del *syssiton* i actua

com una institució que està en la base de tota l'organització social. A partir d'aquesta època, l'ús reglamentat i socialitzat del vi es va convertir en un element indispensable que caracteritzava tots els banquets que se celebraven a la ciutat.

En tot cas, el *symposion* es duia a terme sempre després dels àpats, per tal de celebrar o commemorar d'una manera excepcional determinats esdeveniments públics o privats. Es tractava d'un moment de distensió absolutament codificat: hàbit oriental de reclinar-se en una *kliné*, recitació poètica, libacions als déus, mescla calculada del vi amb l'aigua i reunió a l'entorn d'un cràter com a instrument ritual central. De fet, l'ús del cràter en relació al seu significat simbòlic (Lissarrague 1990) i social (Luke 1994), constitueix un dels aspectes rituals sobre els quals més s'ha incidit. Tant en el món homèric, com en etapes posteriors, el focus primordial de la convivialitat egea es vehicula a través del cràter. És a dir, la convivialitat grega parteix de la prerrogativa de que tot bon amfitrió ha d'alimentar a l'invitat i apagar la seva set amb la beguda resultant de la mescla del vi.

Per tant, el cràter constitueix un element fonamental del *symposion*, perquè és el recipient on s'efectua la mescla i preparació de la beguda, un requisit indispensable per al seu correcte desenvolupament. La distribució del vi s'iniciava des del cràter, que actuava visualment com el punt de partida en les tasques de repartiment i va esdevenir un dels símbols actius més evidents de la convivialitat comensal.

És a dir, el cràter no actua com un objecte merament funcional, sinó que incorpora un valor simbòlic essencial en les pràctiques comensals gregues. A més, és el vas comunitari on es focalitzen d'altres tasques de clar significat ritual com la consagració de la mescla per mitjà de les libacions i la reserva d'una part del vi per als déus. D'altra banda, és legítim pensar que en el subconscient de tots els participants en el *symposion*, romangués la idea que el cràter estava ocupant simbòlicament el lloc central que a nivell social li corresponia a aquell individu que actuava com a amfitrió i oferia la festa. En aquest sentit, s'ha assenyalat que la manipulació del vi es pot interpretar en relació a la pràctica d'un rol sacerdotal, ja que el cràter actua com l'altar des del qual s'efectua el repartiment i s'articula tota la cerimònia (Lissarrague 1990: 205).

D'altra banda, s'ha indicat que la mera possessió del cràter significava que el seu propietari podia gaudir d'una sèrie d'atributs o condicions socials especials (Luke 1994: 23):

- Coneix la norma social de la mescla del vi. Per tant és un home civilitzat que domina els secrets del *symposion*.
- La pròpia capacitat d'omplir el cràter suggereix el control d'un important excedent agrícola, un fet que en tota societat agrària se sol interpretar com un clar indicador de l'èxit personal.
- L'acte de la distribució dels excedents permet demostrar la capacitat de lideratge, perquè s'utilitza per a remarcar la jerarquia social i per a obtenir el suport favorable de la resta del grup.

És a dir, només un personatge amb un cert estatus estarà en disposició d'utilitzar la convivencialitat comunitària que ofereix l'ús del cràter. Per tant, el cràter forma part dels béns més preuats, ja que és un element ritual que actua com a símbol de poder, no només és en el marc del banquet, sinó també en els intercanvis de béns de prestigi. Així, per exemple, en el cas de la societat homèrica, el cràter es descriu com un objecte distingit que de manera freqüent forma part dels regals que circulen en les pràctiques d'intercanvi i pactes d'amistat que es duïen a terme entre les elits.

Però al marge de la mescla i el repartiment de la beguda, els paràmetres cerimonials del *symposion* incloïen d'altres pràctiques ritualitzades com les libacions.

La libació ve definida per l'execució d'un gest ritual molt concret: el de vessar o abocar un líquid sobre un altar, sobre el propi cràter o bé directament sobre el terra, mentre es pronuncien unes paraules en forma d'oració. No obstant això, també es caracteritza per l'ús d'uns instruments específics: l'*oinochoe* i la *phiale*. La *phiale* és l'objecte de la libació per excel·lència i en època clàssica correspon a un tipus de vas molt concret: una copa sense peu ni nanses que presenta un *omphalos* central a l'interior del calze (Lissarrague 1995: 133). No obstant això, per dur a terme la libació es podia utilitzar qualsevol vas per a beure, des d'una *kylix* fins a un *kantharos*. En funció de les referències escrites, sabem que en el marc del *symposion* la libació integrava almenys dos temps; en primer lloc s'oferia una part del líquid per als déus i en un segon moment tot el grup bevia d'una mateixa *phiale* que circulava entre els participants. Així, es remarcaven les dues direccions en què circulava el vi: dels homes als déus en virtut de l'ofrena realitzada i d'home a home, per tal de convertir el ritual en un acte de solidaritat. Per tant, la libació era un dels elements rituals que atorgava al *symposion* una certa dimensió religiosa, atès que era un dels moments en que se solia fer referència

explícita als déus, tractant-se d'un gest ritual que s'ha associat al culte a Dionisos (Schmitt 1995: 101; González 2000: 230).

D'altra banda, tal i com ha demostrat François Lissarrague (1995), en les representacions ceràmiques, la pràctica de la libació sol està relacionada amb la presència d'un o dos individus que apareixen manipulant aquelles peces de vaixella (*oinochoai* i *phiale*) que servien per a vessar els líquids. Però malgrat que es tracta d'un acte essencial del *symposion*, pràcticament no apareix mai representat en les escenes relacionades amb el consum de la beguda, sinó que sol aparèixer com un acte que s'executa de manera individual a sobre d'un altar. Això sí, la libació és una escena freqüent en la decoració que presenten copes i *stamnos*, és a dir certs elements de vaixella clarament relacionats amb el vi que ocupen un lloc molt destacat en el *symposion*. En aquest sentit, s'ha assenyalat la clara voluntat dels pintors dels vasos per establir un vincle ritual entre la libació davant l'altar (el vi per als déus) i el propi acte de consum (el vi per als homes) (Lissarrague 1995: 144).

En definitiva, malgrat que el *symposion* grec constitueix una de les formes de consum ritual de la qual en tenim més referències, el cert és que en el marc d'un estudi sobre les pràctiques de comensalitat dels pobles protohistòrics del Mediterrani, seria en sentit estricte, un més dels rituals centrats en el consum comunitari de la beguda.

No obstant això això, és evident que el vi va contribuir a la construcció d'una forma específica de comensalitat i va suposar la introducció d'una ritualitat específica estretament vinculada a la gènesi de l'aristocràcia gentilícia i a les formes de jerarquització social i de domini polític que s'acaben imposant en totes les comunitats pre-urbanes d'època arcaica (Zaccaria 2003: 59). D'altra banda, la clara correspondència d'aquesta cerimònia amb els ideals homèrics, farà que el *symposion*, o si més no, el consum ritualitzat del vi, es converteixi a partir del segle VII anE en un símbol d'expressió del model de vida aristocràtic en el marc d'un imaginari panmediterrani que circula des d'Orient a Occident.

5.2.- El banquet a Etrúria i al Laci.

Malgrat que potser no comptem amb síntesis genèriques com les que s'han dedicat al banquet grec, el cert és que l'estudi del banquet a la península itàlica ha generat una bibliografia molt prolífica, tant pel que fa a articles centrats en l'estudi arqueològic de casos concrets, com a treballs que presenten síntesis regionals.

De fet, la problemàtica del banquet protohistòric en regions com Etrúria i el Laci compta amb una llarga tradició, atès que la riquesa del registre arqueològic ha possibilitat en molts casos un reconeixement dels contextos de banquet més explícit que en d'altres regions. D'altra banda, és indubtable que l'anàlisi del banquet a la península itàlica representa un escenari de referència a nivell mediterrani, sobretot pel que fa a l'estudi dels processos de canvi social que van associats a l'emergència d'unes elits aristocràtiques orientalizants.

De fet, en el cas etrusco-itàlic, és a partir de 1985 quan es publiquen tota una sèrie de treballs de referència. Així, d'una banda, el número 97 de *Mélanges de l'École Française de Rome* (1985) va dedicar un petit dossier a l'anàlisi d'aquesta qüestió, que inclou articles com "Elementi del banchetto in un centro arcaico della Basilicata (Chiaromonte)" de M. Tagliente o "Sacrifice et banquet à Rome. Quelques problèmes" de J. Scheid. El mateix any també es publiquen obres amb abundant informació en relació a l'estudi d'aquests temes, com *Trafics tyrrhéniens archaïques* de M. Gras o el catàleg *Civiltà degli Etruschi* (Cristofani 1985), així com l'article de síntesi de F. Lo Schiavo, E. MacNamara i L. Vagnetti sobre les importacions xipriotes recents a Itàlia i la seva influència en les manufactures locals (Lo Schiavo *et alii* 1985), que resulta fonamental per a l'estudi dels suports i recipients metàl·lics de tradició precolonial. Posteriorment hem de destacar aportacions com les de Mauro Cristofani (1987), Mario Torelli (1989; 1992), Anette Rathje (1990; 1995), Anthony Tuck (1994), Angela Pontrandolfo (1995) o Filippo Coarelli (1995). Finalment, hem de fer referència a l'obra "*More Regio Vivere. Il banchetto aristocratico e la casa romana di età arcaica*" (2003) d'Annapaola Zaccaria, en la qual s'efectua un recull exhaustiu de totes aquelles propostes que s'ha centrat en l'estudi del banquet a la península itàlica.

En tot cas, cal tenir present que disposem d'una notable varietat de fonts d'informació per tal d'afrontar l'estudi del banquet etrusc, ja que d'una banda comptem amb evidències arqueològiques directes, com els extensos serveis o conjunts de vaixel·la

recuperats tant en contextos domèstics com funeraris, i de l'altra, la rica documentació iconogràfica que forma part de la decoració de tombes i edificis.

A partir de l'anàlisi d'aquesta rica gama de dades, l'estudi del banquet a l'àrea etrusca i lacià s'ha focalitzat principalment en relació a la problemàtica que presenten les qüestions següents:

- La dualitat existent entre el banquet sacrificial (pràctica comunitària) i el *symposion* (pràctica restringida a les elits aristocràtiques).
- El paper actiu de la dona en el banquet etrusc en contrast amb el banquet grec.
- L'adopció de la postura reclinada (banquet *couché*).
- La interacció combinada d'influències gregues i orientals (fenícies) en la cerimònia del vi.

A Etrúria, el banquet ha estat definit com un esdeveniment de la vida cerimonial en el qual hi participen homes i dones amb l'objectiu de renovar la seva voluntat d'agregació o pertinença a la comunitat (Cristofani 1987: 123). De fet, la participació conjunta d'homes i dones és un dels aspectes que repetidament s'assenyala com un dels trets característics més definitoris del banquet etrusc, en clara contraposició als codis rituals que regulen el *symposion* grec. El paper actiu de la dona en el banquet etrusc constitueix un dels temes habituals que es tracten en els ambients intel·lectuals grecs dels segles IV i III anE, bàsicament a l'hora de destacar les males costums dels pobles tirrènics, tal i com es desprèn d'un comentari de Teompomp de Quíos, i d'altres referències d'Aristòtil, Heràclid Pòntic i Timeu de Tauromenion (Martínez-Pinna 1996: 31).

En relació amb aquesta qüestió, s'ha incidit en el fet que l'estructura social de les ciutats etrusques hauria posat èmfasi en les necessitats polítiques de l'aristocràcia a l'hora d'expressar un ideari que fomentés l'estabilitat i la perpetuació de les famílies dirigents (Tuck 1994: 627). En aquest sentit, la presència de la dona s'ha d'entendre no només com a reflex d'un costum social, sinó com un instrument iconogràfic destinat a potenciar el discurs de poder de les famílies aristocràtiques en el procés de distinció de determinats llinatges.

Tanmateix, al marge dels factors endògens que singularitzen el banquet etrusc, comptem amb notables evidències que ens informen de l'adopció d'elements que cal situar obligatòriament en l'esfera de les influències mediterrànies. De fet, a finals del

segle VIII anE, el vi passa a formar part de la dinàmica de consum i dels circuits d'intercanvi de productes de luxe de les aristocràcies etrusques i lacials.

Tal i com ha indicat Mauro Cristofani (1987), la significativa presència de ceràmica grega d'importació i les inscripcions amb referències a la poesia convivial que presenten algunes àmfores i copes documentades a l'Etrúria meridional al llarg de la segona meitat del segle VII anE, indiquen que en l'esfera aristocràtica del món etrusc, es va recrear l'atmosfera característica del *symposion* grec. L'olpe Chigi és el primer element que actua com a indicador relacionable amb tot l'instrumental característic del banquet mediterrani, essent també clars indicadors del consum del vi els cràters àtics i corintis, així com les àmfores tirrèniques produïdes durant la primera meitat del segle VI anE per tal de satisfer la demanda de vi generada pel mercat etrusc (Cristofani 1987: 126).

Mario Torelli (1989; 1992) ha posat èmfasi en la necessitat d'inserir l'estudi del banquet en relació a les institucions religioses i civils de la societat etrusca. En aquest sentit, critica la tendència generalitzada d'interpretar les evidències documentades en les tombes orientalizants com a mostra d'una primera dissolució de la igualtat social. Podríem dir que, Torelli reprèn d'alguna manera els principis de l'escola francesa i situa el sacrifici com a acte social que juga un paper central a l'hora de definir el rol polític i reafirmar el poder del *basileus-rex*. De fet, tot i que a partir del segle VII anE el cerimonial del vi reuneix elements orientals (els calders amb o sense peu, àmfores fenícies) i elements grecs (*sets* de vaixel·la i unguentaris) en una nova pràctica de caràcter aristocràtic; això no significa una renúncia al sistema simbòlic arcaic basat en el sacrifici, ja que en època orientalizant aquesta pràctica basada en el repartiment i el consum de la carn hauria conservat la seva funció comunitària de representació social.

Per tant, el *symposion* no va substituir el banquet sacrificial, sinó que es va anar afiançant en el marc d'una situació de convivència (Torelli 1989: 301).

Pel que fa a les necròpolis, hem d'indicar que en les tombes principesques de l'àrea etrusca i lacial, la presència de vaixel·la de luxe es repeteix de manera habitual, tractant-se de contextos que solen incloure vasos d'importació que conformen notables conjunts de banquet. No obstant això, sembla que es tractaria majoritàriament de conjunts personals associats a un únic individu, tal i com indiquen les inscripcions incises en els vasos de plata documentats a la tomba *Regolini Galassi* de Cerveteri (Cristofani 1984: 321).

Per tant, en funció de la ideologia funerària, es tendeix a aïllar i a enterrar els difunts amb els símbols de prestigi personal, ja que a la vaixel·la cerimonial de la vida terrenal

se li afegeixen d'altres símbols com els elements d'ornament personal, les armes i el carro. D'això es dedueix que en les tombes etrusques, l'imaginari del banquet no s'utilitzi com a expressió de la vida en grup ni com símbol de la seva funció comunitària o social, sinó com a reflex del luxe personal i del prestigi principesc (Cristofani 1987: 125). Quelcom que podem llegir com una estratègia clarament diacrítica, que estaria destinada a remarcar l'exclusivitat de determinats instruments i productes.

Pel que fa específicament a l'estudi de les evidències del banquet en el registre funerari, hem de destacar sobretot el treball d'Angela Pontrandolfo: "Simposio e Élites Sociali nel Mondo Etrusco e Italico" (1995). En aquesta proposta es valoren diversos temes fonamentals per a l'estudi del consum del vi en relació al comerç i a l'estructura social, posant èmfasi en la necessitat d'afrontar la història particular de cada comunitat. La lectura dels contextos funeraris permet observar una realitat complexa que està caracteritzada per una important mobilitat social, fet que ens indica l'existència d'unes comunitats estratificades. Aquesta estratificació social es projecta en el ritual funerari per mitjà d'una sèrie d'evidències que, malgrat que en tots els casos inclouen el consum del vi, en realitat posen sobre la taula una àmplia gamma de models i comportaments.

En aquest sentit, l'autora assenyala que a la protohistòria de la península itàlica la cerimònia del vi representa un dels símbols que s'utilitzen de manera més habitual com a fórmula de diferenciació social per part de les elits, però es tracta d'una pràctica que presenta diverses manifestacions. D'una banda, hem de destacar aquells casos que presenten un codi ritual que evidencia clares connotacions amb la pràctica grega del *symposion*, i de l'altra aquells casos que impliquen un altre tipus de pràctica, en la qual el vi hauria acompanyat el consum de la carn. S'ha assenyalat que aquesta doble manifestació tendeix a subratllar la complementarietat entre un tipus de pràctica de consum centrada en el vi, probablement masculina, i una altra pràctica de consum associada a una funció de repartiment/distribució que cal vincular a pràctiques que de manera ancestral s'haurien associat a la dona (Pontrandolfo 1995: 192).

En tot cas, és evident que la intersecció existent entre el banquet sacrificial i el *symposion* ens indica l'existència d'un sistema social complex que presenta diverses formes comensals d'integració social (Zaccaria 2003: 104).

En el cas del Laci hem de destacar els treballs d'Annette Rathje (1990; 1995). Aquesta autora defensa que el banquet és la forma d'expressió més conspícua de l'estil de vida aristocràtic. A més, sosté que el banquet mediterrani ens informa de l'existència

d'una autèntica *koine* cultural mediterrània que evoca clarament la ideologia heroica d'Homer. Per tant, creu que és legítim fer referència a l'èpica homèrica quan s'intenta visualitzar el banquet en el període orientaltzant de l'Itàlia central, així com a l'hora de discutir la ideologia funerària que reflecteixen les tombes principesques d'Etrúria, el Laci i la Campània, ja que es tracta de contextos que evidencien uns rituals funeraris que resulten comparables als rituals heroics d'Eretria i a les tombes reials de Salamina (Rathje 1990: 280).

A l'àrea del Laci, l'autèntic procés de transformació social s'inicia a partir de mitjans del segle VIII anE, moment a partir del qual aquesta regió s'integra en un ampli circuit mediterrani com a conseqüència de la presència fenícia a Sardenya i a Sicília, així com per la fundació dels assentaments euboics de Pitècusa i Cumas. Aquest procés de canvi social té el seu reflex en l'adopció d'un instrumental de banquet molt específic que suposarà una autèntica renovació del repertori vascular. Aquesta renovació inclou l'aparició dels plats, en relació a nous hàbits de consum dels productes sòlids, i sobretot, els primers conjunts de vaixel·la destinats específicament al servei del vi (vasos de servei, mescla i consum de la beguda). És en aquest sentit que hem de destacar, per exemple, els plats decorats amb vernís roig que es documenten en diverses tombes i assentaments de l'Itàlia central, que estan fabricats a Pitècusa i estan clarament inspirats en els plats fenicis d'engalba roja. De fet, Pitècusa hauria jugat un paper clau en la transmissió de noves idees culturals a Etrúria i al Laci. Els grecs de Pitècusa, no ignoraven el món Homèric, tal i com confirma la inscripció de la copa de Néstor.

Per tant, l'imaginari de la *Ilíada* s'hauria començat a difondre pel Laci des de mitjans del segle VIII anE (Rathje 1990: 282). És en aquest context de contacte cultural qual cal situar l'origen de la sofisticació del ritual de la beguda com a part central del banquet aristocràtic. Ara bé, cal tenir present que Anette Rathje (1990; 1995) planteja el fenomen del banquet mediterrani com a resultat de la influència combinada d'aspectes hel·lènics i orientals (fenicis). En aquest sentit, assenyala que les descripcions del banquet en l'èpica homèrica mantenen estretes similituds amb el banquet del Pròxim Orient.

Per tant, en el marc dels processos orientaltzants és difícil distingir les influències ideològiques gregues de les orientals, ja que ambdues conflueixen de manera interrelacionada en la potenciació del banquet. De fet, l'estudi detallat de les importacions orientals i de les seves imitacions, mostra que a Etrúria i al Laci, les importacions inclouen essencialment elements de banquet. Així, entre els elements més

destacats podem mencionar el *rython* neo-assiri de Veio, les copes síries amb decoració en relleu, les copes fenícies de vidre i plata, els vasos per a mesclar i servir la beguda, els suports de bronze, els calders amb pròtoms, els bols de plata amb colador i cullera, els *oinochoai* de plata i bronze que es documenten des de Vetulonia fins a Pontecagnano, o els bols fenicis de plata. Aquests objectes, que probablement només constitueixen una part del conjunt total d'importacions, es copien en or i plata, en bronze i en ceràmica (*bucchero nero*, vernissos i ceràmica pintada). De fet, el *bucchero* és una invenció del segle VII anE, que copia especialment l'acabat decoratiu que presenten els vasos metàl·lics (orientals i grecs).

Quant a contextos concrets, hem de destacar especialment una de les cases de l'assentament de Ficana, on es va documentar un extens *set* de banquet datable a la segona meitat del segle VII anE (Rathje 1983; 1990; Cristofani 1987). Aquesta casa, que va ser interpretada com un àmbit associat a l'aristòcrata (*aristoi*) de l'assentament, va permetre documentar un conjunt de vasos que es podrien haver utilitzat en celebracions comunitàries en les quals haurien pogut participar fins a 30 persones. El repertori inclou plats, grans contenidors per a la mescla de l'aigua i el vi, algunes gerres i un nombre notable de vasos per a beure (una trentena de calzes i una única *kotyle*). Es tracta d'un conjunt de vaixel·la que, malgrat que està mancat de vasos per a servir la beguda (tipus *oinochoai*), presenta un repertori vascular que ens informa de la introducció del vi, la beguda que hauria substituït el consum de la llet i de les begudes alcohòliques tradicionals com a conseqüència de l'expansió del costum grec que, des dels temps homèrics, associava el vi amb el consum de la carn (Rathje 1983: 7). En tot cas, s'ha assenyalat que probablement els banquets es durien a terme a l'exterior de les cases, i de fet en alguns assentaments lacials s'ha documentat l'existència d'espais oberts i compartits entre diverses cases que haurien pogut servir per a dur a terme aquest tipus d'activitats comunitàries. Resulta difícil imaginar la pràctica del banquet a l'interior d'uns espais domèstics tant petits, i per tant és obligat pensar en l'ús de carpes i tendes a l'aire lliure, tal i com es constata més endavant en les decoracions de certes tombes etrusques de Tarquinia.

De fet, al marge de les dades estrictament arqueològiques, l'estudi del banquet etrusc es pot efectuar també a partir de l'anàlisi iconogràfic de les escenes que decoren alguns edificis i tombes. La primera representació iconogràfica d'un banquet etrusc que ens indica la pràctica d'una celebració que segueix uns paràmetres plenament integrats en l'atmosfera del *symposion* grec, apareix representada en un frís decoratiu en terracota

del palau de Murlo, que es data pels volts del 580 anE. Es tracta, en concret, d'una escena en la que un gran *dinos* ocupa el lloc central i on els participants apareixen reclinats per parelles en les *klinai*. Els comensals apareixen representats en actitud de conversar i cantar, i un d'ells està tocant la lira, mentre que els servents encarregats de la beguda apareixen representats sostenint les copes i els *oinochoai*.

De fet, l'obra *Murlo and the Etruscans. Art and Society in Ancient Etruria* (Puma y Small 1994) conté les contribucions d'A. Rathje i J. P. Small en relació a l'estudi iconogràfic de les escenes de banquet que presenten els frisos d'aquest complex palacial.

Anette Rathje incideix en la definició del banquet com a element crucial del pensament aristocràtic etrusc i proposa una suggerent reconstrucció del ritual, en la qual destaca la rellevància que adquireix el paper de la dona. D'altra banda en algunes tombes de Tarquinia, datables ja a la segona meitat del segle VI anE, destaquen també escenes de banquet molt conegudes, com en el cas de la *Tomba della Caccia e Pesca* (540-530 anE) o de la *Tomba del Vecchio* (520-500 anE) (Cristofani 1987: 126-127).

No obstant això, les primeres representacions amb escenes de banquet presenten els participants asseguts, tal i com es constata en el motiu decoratiu que presenta una coneguda urna de Montescudaio (650-625 anE), un fet que s'ha vinculat a la presència de clares reminiscències d'època Villanoviana. En aquest sentit, cal tenir present que durant el període orientaltzant, simplement s'haurien renovat o modificat els hàbits de consum que caracteritzaven les pràctiques de comensalitat en etapes precedents (Tuck 1994: 617).

En definitiva, durant el període orientaltzant el banquet juga un paper fonamental tant a Etrúria com al Laci, perquè actua com un dels esdeveniments socials de major càrrega expressiva en diverses esferes (cultural, política i militar). No obstant això, posseeix una notable diversitat de significats: està connectat amb la formació de noves cèl·lules familiars a través d'un ritual de pas com el matrimoni, és el centre de les polítiques d'aliança entre les comunitats, és l'escenari on s'efectua l'intercanvi recíproc de béns (dons) i a més està en estreta connexió amb la complexa ideologia que regeix els rituals funeraris (Zaccaria 2003: 130). Per tant, és evident que les diverses formes de comensalitat que es posen en pràctica en el món etrusco-itàlic desenvolupen un paper decisiu tant en la construcció de les formes de solidaritat que defineixen la unitat i la identitat de les comunitats, com en els factors que permeten la potenciació d'unes elits

aristocràtiques emergents. El banquet hauria actuat, per tant, com un factor clau en el marc dels processos socials que porten a l'aparició de les ciutats-estat etrusques.

5.3.- El banquet al curs baix del Roine i a la regió de Hallstatt.

Entre els àmbits geogràfics de la Mediterrània nord-occidental relativament propers a l'àrea de l'Ebre, hem de destacar sobretot el sud de la Gàl·lia, en concret la zona de l'entorn de Massalia; una regió que ha estat objecte de múltiples treballs centrats de manera específica en l'estudi de diversos aspectes relacionats amb l'esfera del banquet. De fet, podríem dir que el curs baix del Roine constitueix una regió que d'alguna manera s'ha convertit en un autèntic laboratori de treball a l'hora d'abordar aspectes diversos sobre les pràctiques de comensalitat (Dietler 1990; 1989; 1990; 1995a; 1995b; 1999; 2005), la introducció del vi (Bertucchi 1992), l'acceptació de la vaixel·la etrusca i grega (Bats 1987; 1992) o la incidència del *symposion* grec en les pràctiques indígenes de consum (Bouloumié 1988; González 2000).

L'interès pel banquet a la Gàl·lia i en el món cèltic en general, es pot constatar ja en l'obra del propi Marcel Mauss i d'Henri Hubert. De fet, el 1925 Hubert, un dels col·laboradors de Mauss, va publicar a la *Revue Celtique* un article en el qual analitzava, a través de la literatura medieval irlandesa i galesa, el sistema de prestacions totals i el *potlach* cèltic, posant de manifest que aquest es plasmava especialment en el banquet a través de mostres d'una proverbial generositat. Aquesta mateixa qüestió la plantejava novament Hubert en una síntesi posterior de 1932 sobre els celtes i la civilització cèltica (Armada 2005: 35).

En tot cas, els estudis efectuats en les últimes dècades han incidit en una sèrie d'aspectes que tenen a veure sobretot amb la introducció del vi en les pràctiques comensals de les comunitats indígenes del curs baix del Roine i la regió de Hallstatt. Tradicionalment, al sud de França i a l'Europa Central, els processos de contacte cultural, s'havien avaluat en relació a la intensitat i a la rapidesa amb la que s'havien transmès les idees i els materials grecs des del nucli colonial de Massalia, posant èmfasi en l'abast de l'activitat comercial desenvolupada per etruscos i grecs, així com en l'estudi de tots aquells aspectes que es podien relacionar amb la posada en marxa d'una dinàmica d'aculturació. Però les evidències arqueològiques demostren que les relacions que estableix el comerç mediterrani amb els pobles indígenes d'aquestes regions, estan

relacionades essencialment amb la introducció del vi i els elements de vaixel·la vinculats al seu consum. Per tant, tal i com ha proposat Michael Dietler, cal situar el paper social de la beguda en un primer pla a l'hora de definir la dimensió real d'aquests contactes.

Al sud de França, les primeres evidències arqueològiques relacionades amb els contactes mediterranis es documenten a la zona del curs baix del Roine a finals del segle VII anE. Aquests primers contactes es deuen a la incidència que estableix el comerç etrusc en aquesta regió. Es tracta d'unes relacions d'intercanvi basades essencialment en la distribució d'àmfores vinàries etrusques i certs elements de vaixel·la de *bucchero nero* (*kantharos*, *oinochoe*, *kylix*), així com alguns vasos grecs de diverses produccions (sobretot jònies, ròdies i corínties).

Pels volts del 600 anE, els focuus funden la colònia de Massalia i basaran la seva activitat en la distribució de vaixel·la àtica (essencialment copes) i en la producció local dels seus propis vins que seran comercialitzats en àmfores massaliotes. Ja al segon quart del segle VI anE s'inicia la fabricació d'una sèrie de produccions locals de vaixel·la (pseudo-jònies, grises-monocromes) que també són distribuïdes per l'hinterland indígena. Podríem dir que en el transcurs de la segona meitat del segle VI anE, els etruscos són desplaçats progressivament pels focuus, que es convertiran en els nous agents comercials mediterranis que actuen de manera pràcticament exclusiva en aquesta regió.

És a finals del segle VI anE, quan la carta de distribució de les àmfores massaliotes presenta una clara difusió des de Marsella vers la regió de Hallstatt a través de les valls del Roine i del Saona. A la regió de Hallstatt, s'han treballat essencialment els conjunts documentats en les tombes principesques (*Fürstengräber*). De fet, pel que fa al conjunt general d'elements associats al consum del vi, s'ha incidit essencialment en la distribució que evidencien els elements mediterranis, tant pel que fa als instruments de vaixel·la ceràmica (bàsicament vaixel·la àtica) i metàl·lica (pàteres etrusques i peces molt singulars com el calder de la tomba d'Hochdorf i el cràter de la tomba de Vix) com als recipients de transport (bàsicament àmfores massaliotes).

Així, per exemple, a finals del segle VI anE es constata a l'*oppidum* de Vix la presència de materials d'importació associats al consum de vi (àmfores massaliotes i ceràmiques àtiques de figures negres). Del que no hi ha dubte és que la via del Roine-Saona va actuar com la principal línia de distribució de les produccions gregues i dels vasos de bronze que es documenten al nord-oest dels Alps en el marc de l'expansió comercial dels circuits etruscos i grecs, convertint-se en l'artèria principal que va

possibilitat l'arribada de certs objectes mediterranis a les regions centreeuropees de la Borgonya, el sud d'Alemanya i Suïssa.

En relació a totes aquestes qüestions, hem de destacar novament l'especial rellevància que han adquirit els treballs de Michael Dietler, centrats en l'estudi de les polítiques comensals i els processos de canvi social (Dietler 1989; 1990; 1995a; 1995b; 1999; 2005). Però no podem obviar d'altres treballs igualment rellevants com els de Bettina Arnold sobre el consum de begudes alcohòliques i l'estudi de les formacions socials a l'Europa cèltica (Arnold 1991; 1999; Arnold i Gibson 1995), els de Stéphane Verger sobre els conjunts metàl·lics de banquet de les tombes principesques de Hallstatt i els símbols de poder dels llinatges aristocràtics de Vix i Hochdorf (Verger 2003; 2006), i els de Matthieu Poux, perquè tot i que se centren en els espais sacrificials i en la distribució amfòrica que es documenta en època de Cèsar, presenten interpretacions interessants en relació l'estudi d'algunes qüestions vinculades al consum del vi i de la carn i als processos de canvi social (Poux 2000; Poux i Feugère 2002).

Al curs baix del Roine, les importacions mediterrànies es documenten des de finals del segle VII anE i el patró és molt diferent que en el cas de Hallstatt, evidenciant una distribució molt més àmplia i variada, atès que són presents en tot tipus d'assentaments. No obstant això, tal i com ha assenyalat Michael Dietler, es tracta de conjunts menys espectaculars, que integren sobretot àmfores vinàries (etrusques, massaliotes, i de manera més puntual àmfores púniques i diversos tipus àmforics grecs) i elements de vaixel·la (massaliota, àtica, jònica i d'altres produccions més antigues com el *bucchero nero* etrusc i les produccions jòniques, ròdies i corínties), a més d'alguns elements de bronze (al sud de França s'han documentat unes 30 pàteres etrusques i un *oinochoe*) (Bouloumié 1985).

En funció de les interpretacions tradicionals, la presència d'aquests vasos es va relacionar amb la difusió d'un fenomen d'hel·lenització que s'hauria basat en l'emulació de les costums "civilitzades" pròpies de la cultura grega. Però en realitat, el concepte d'hel·lenització ofereix un marc interpretatiu que pot resultar poc útil, perquè generalment implica partir d'una sèrie d'apriorismes que situen el factor indígena en un paper merament passiu. En aquest sentit, tal i com ha assenyalat Michael Dietler, més que un procés general d'hel·lenització, el que s'observa és essencialment una demanda molt selectiva d'objectes relacionats amb el consum del vi.

Per tant, la presència d'objectes mediterranis s'ha d'interpretar en relació a les necessitats locals. En aquest sentit és simptomàtic observar que els processos

d'emulació es manifesten bàsicament a través de la imitació de determinades produccions de vaixel·la (pseudo-jònies i grises monocromes). Així, en el marc de les pràctiques comunitàries de consum, no es va produir una emulació dels paràmetres rituals característics del banquet grec, sinó que la influència mediterrània (etrusca i grega) es va limitar a la introducció del vi i a l'ús selectiu de determinats vasos clarament associats al seu consum (copes i *oinochoai*), en funció del potencial simbòlic que oferia la manipulació dels productes i objectes exòtics en el cerimonial indígena. Per tant, la presència del vi i del seu instrumental s'ha d'interpretar com una realitat integrada en les polítiques comensals locals (Dietler 1990: 357).

De fet, en els poblats indígenes, la presència de vaixel·la grega era monopolitzada per certs grups socials que deurien estar implicats en l'estructura socio-política de control i explotació del territori que estableix la comunitat colonial des de Massalia. No obstant això, en alguns poblats més propers a Massalia, com en el cas de Bou de Saint Marcel, la presència de vaixel·la grega és habitual des de mitjans del segle VI anE en tots els contextos domèstics. En tot cas, és evident que al curs baix del Roine es constata una situació vascular caracteritzada per la plena convivència d'elements indígenes i elements grecs. Ara bé, cal valorar les tendències que es constaten en cada context per tal de definir com s'articulen realment aquests processos de contacte cultural. En aquest sentit, cal tenir en compte que en el propi assentament grec de Massalia, la ceràmica relacionada amb la preparació, el servei i el consum dels aliments, posa en evidència la coexistència de grups socials diferents que comparteixen un repertori vascular en el qual conviuen elements de diverses tradicions culturals (Curià 2000).

En el cas de Massalia, les dades obtingudes en diversos contextos domèstics de primera meitat del segle VI anE, evidencien l'ús habitual d'olles i bols indígenes en relació a les tasques de cocció i preparació dels aliments (cuina), mentre que la major part de la vaixel·la destinada al servei de la beguda, correspon a formes gregues (de producció local, etrusques, jònies i de manera més esporàdica corínties, àtiques i lacòniques). Aquestes dades porten a pensar en la formació d'una comunitat mestissa, en la qual els matrimonis mixtes i la integració de grups familiars indígenes com a mà d'obra, haurien representat una aportació cultural important a l'hora de definir les noves identitats culturals (Curià 2000: 131).

En el cas de Hallstatt, i a diferència de la situació que contemporàniament es documenta al sud de França (Bats 1992; Dietler 1990; Py 1990), no es constata una

significativa distribució de vi mediterrani. No obstant això, es documenta de manera esporàdica la presència de certs vasos exòtics d'importació (ceràmics i metàl·lics) clarament relacionats amb el servei i consum de la beguda. En funció de la seva localització contextual, com a elements habituals de l'aixovar de les tombes principesques, s'han interpretat com a peces vinculades a l'ús exclusiu de les elits, en el marc d'un tipus de celebracions que ens situen plenament en l'esfera del banquet restringit o diacrític. Aquests vasos no es poden entendre genèricament com a béns de prestigi destinats a la redistribució, sinó com a béns que es reserven exclusivament per a usos i tombes de l'estrat social més elevat, en el context de certes pràctiques de consum ritual molt específiques. En aquest sentit, Michael Dietler interpreta que la seva adopció no s'ha d'entendre com un intent d'imitar el *symposion* grec, tal i com s'ha afirmat en algunes ocasions (Boulomié 1988); sinó com l'adopció d'una sèrie de símbols mediterranis que comparteixen protagonisme amb d'altres elements de clara tradició local, com per exemple les banyes de bou salvatge, que en els contextos funeraris de les *Fürstengräber* (tombes principesques) es documenten com a elements distingits d'ús personal i s'utilitzaven com a vasos de consum individualitzat per a la ingestió de la beguda.

En realitat, es tracta d'una incorporació molt selectiva de determinats ítems exòtics en un repertori preestablert d'instruments de banquet que funcionen dins d'un model basat en el simbolisme social diacrític (Dietler 1999: 146).

En el cas concret de la tomba d'Hochdorf, Stéphane Verger (2006) ha plantejat un suggerent estudi sobre la composició i la lògica funcional de l'extens conjunt d'elements de vaixel·la que integren l'aixovar. Aquest autor interpreta el servei de vaixel·la de la tomba d'Hochdorf en relació a la pràctica d'un tipus de comensalitat diacrítica basada en la reunió dels diversos caps de llinatge. De fet, ens descriu un tipus de cerimònia funerària que hauria servit per articular els mecanismes de distribució i transmissió del poder tribal en el marc del funcionament d'una entitat política nord-alpina. En aquest sentit, els túmuls funeraris d'aquesta regió serien indicadors territorials dels dominis que controlaven els diversos caps de llinatge, interpretant el cas d'Hochdorf com la tomba d'un personatge que actua alhora com a cabdill d'un llinatge aristocràtic i d'una entitat política més àmplia: la fracció de la tribu.

Aquesta tomba inclou diversos elements que la diferencien de la resta de tombes aristocràtiques del sud d'Alemanya. Així, pel que fa als objectes relacionats amb el consum col·lectiu de la carn i les begudes alcohòliques, hem de dir que des del segle

VIII anE aquest tipus d'elements constitueixen una categoria molt ben representada en les tombes aristocràtiques de Hallstatt, tot i que la tomba d'Hochdorf representa un cas únic quant a la quantitat i varietat d'elements que inclou (un calder, tres pàteres, nou plats, vuit banyes de bou salvatge, una gran banya de ferro i una banya d'or).

Els conjunts de vaixel·la d'Hochdorf i de Römerhügel constitueixen les versions més complertes dins del tipus de servei de banquet que és característic de les tombes aristocràtiques del sud d'Alemanya. Entre els serveis de banquet d'aquestes tombes es pot distingir una gradació d'importància en quant al rang dels difunts (Verger 2006: 14):

- 1- Servei de l'organitzador i els invitats: calder, 3 pàteres, 9 plats i 8 banyes o astes per a beure (Hochdorf).
- 2- Servei de l'organitzador de rang 1: calder, pàtera, plat, banya per a beure (Römerhügel)
- 3- Servei de l'organitzador de rang 2: calder i plats (Hügelsheim) o calder (Gießhübel - Talhau, túmul 1, tomba 1).
- 4- Servei d'un sol convidat o comensal: plat (s) (Ewattingen)

En realitat, el conjunt de vasos metàl·lics de la gran tomba de Hochdorf presenta una sèrie de singularitats. En primer lloc, és un conjunt planificat per a un banquet en el qual hi haurien participat vuit persones del mateix rang que, segons sembla, podien correspondre al mateix nivell d'autoritat que el propi difunt. Així, pel que té a veure amb la beguda alcohòlica, el cert és que la capacitat del calder (550 litres) ens informa que es tractaria d'un banquet entès en un sentit ampli, és a dir d'una cerimònia en la qual hi haurien pogut participar un centenar de persones, tot i que a la tomba només s'hi van dipositar els vasos utilitzats per un reduït grup de comensals de rang elevat.

Pel que fa al consum de carn, sembla que l'associació d'elements preveu la seva distribució diferenciada entre tres invitats privilegiats que correspondrien als cabdills de les distintes fraccions de la tribu, l'existència dels quals podria ser confirmada per la decoració del calder (Verger 2006).

En tot cas, pensem que és interessant remarcar la presència de banyes utilitzades com a vas per al consum individualitzat de la beguda, quelcom que es documenta tant en el cas d'Hochdorf com de Römerhügel i que ens il·lustra la convivència dels elements de prestigi locals amb la vaixel·la metàl·lica d'origen mediterrani.

5.4.- L'estudi del banquet en la protohistòria de la península Ibèrica

En el cas de la península Ibèrica, l'estudi dels rituals de comensalitat i de les pràctiques alimentàries en general, constitueix un tema d'investigació poc arrelat.

Fins fa molt poc temps, era un dels camps que evidenciava un dels buits més importants del panorama protohistòric, sobretot en comparació amb l'expansió que al llarg dels últims vint anys han adquirit aquest tipus de treballs en altres països.

Aquest fet, pensem que es deu sobretot a un cert conservadorisme teòric i metodològic, més que no pas a les dificultats relatives al registre arqueològic, atès que comptem amb contextos coneguts des d'antic, com és el cas per exemple d'algunes de les tombes de la necròpolis de La Joya (Huelva), que són equiparables a alguns dels contextos mediterranis més rics de l'horitzó orientaltzant, però que rarament han estat treballats de manera aprofundida en relació al banquet.

Podríem dir que la dilatada tradició d'estudis consagrats al banquet que es constata en d'altres regions, com Itàlia, el sud de França o centreeuropa, ha tingut un reflex molt tímid en els estudis sobre els pobles protohistòrics de la península. D'altra banda, la manca de testimonis iconogràfics i el fet que les fonts textuais es limitin a un únic passatge d'Estrabó (III, 3, 7) referent als pobles del NO peninsular i a algunes altres breus al·lusions, expliquen també en bona mesura el pobre bagatge científic que presenta la recerca sobre els rituals de comensalitat (Armada 2005: 44).

De fet, a la península, l'estudi del banquet no es consolida com autèntic tema d'interès en el camp dels estudis protohistòrics, fins a la segona meitat avançada de la dècada dels 90. En aquest sentit, hem de destacar en primer lloc, la rellevància que van adquirir una sèrie de treballs efectuats per Martín Almagro-Gorbea i alguns dels seus col·laboradors, com Luis Berrocal-Rangel. No obstant això, l'empenta definitiva es deu essencialment a l'àmplia repercussió que van adquirir dos importants congressos sobre l'arqueologia del vi (Celestino 1995; 1999).

Martín Almagro-Gorbea va posar èmfasi en la interpretació palacial del complex monumental de Cancho Roano, en la línia dels models documentats en d'altres regions del mediterrani, com el cas de Murlo, on la pràctica del banquet juga un paper molt rellevant (Almagro-Gorbea *et alii* 1990; Almagro-Gorbea 1993a). D'altra banda, va posar de manifest la relació d'algunes de les manufactures metàl·liques d'època precolonial amb el món del banquet (Almagro-Gorbea 1998).

Luis Berrocal-Rangel, per la seva part, va efectuar un estudi interpretatiu molt suggerent sobre el singular conjunt arquitectònic del poblat pre-romà del Castrejón de Capote (Higuera la Real) (segle II anE) (Berrocal 1994; 2004), un context que va permetre documentar *in situ* una significativa concentració de vaixel·la ceràmica, determinats instruments metàl·lics relacionats amb el repartiment i el consum de la carn (asts, ganivets, graelles) i una notable presència de restes de fauna, unes evidències que l'autor va relacionar amb la celebració d'un acte comunitari de consum ritual.

L'espai en qüestió és un àmbit rectangular sobreelevat que defineix una estructura tipus altar que inclou una taula de pedra central i unes banquetes perimetrals al seu entorn. Es tracta d'un àmbit que sembla ideat per a albergar fins a 20 persones i que resta obert al carrer central de l'assentament, un espai on es podrien congrega centenars de persones que també participarien en la celebració (Berrocal 1994: 263-264).

En aquest cas, el fet d'haver constatat un nivell d'incendi generalitzat, va possibilitar no només la bona conservació del registre, sinó que va permetre formular la hipòtesi que es tractés d'un festí de celebració extraordinària, realitzat en un moment immediatament anterior a la destrucció del poblat. En tot cas, el què està clar és que aquesta interrupció sobtada de la cerimònia, ha permès aprofundir en qüestions més concretes, com l'existència d'un joc o servei individualitzat bàsic (copa o vas + escudella o plat) acompanyat de certes peces singulars (vasos miniaturitzats, vasos reixats o cremadors) o la presència d'un notable conjunt de restes de fauna que ens informen del sacrifici d'entre vint-i-tres i vint-i-quatre animals (bòvids, ovi-caprins, suïds, cèrvids i ases) (Berrocal 1994: 264-268).

Ara bé, més que la repercussió obtinguda per la interpretació d'alguns casos concrets, l'autèntic punt d'inflexió es deu a la celebració de dos congressos sobre l'arqueologia del vi (Celestino 1995; 1999), on es van presentar una sèrie de treballs que remarcaven la necessitat de focalitzar l'atenció en la introducció del vi i les importants modificacions socio-econòmiques que va implicar el consum d'aquesta beguda entre les comunitats indígenes de la península ibèrica.

Entre els treballs més rellevants que recullen aquests congressos, hem de destacar el presentat per Fernando Quesada (1995), que donava continuïtat a l'article "*Vino, aristócratas, tumbas y guerreros en la cultura ibérica (ss. V-II anE)*" (Quesada 1994), en el qual es plantejava per primera vegada la valoració de les tendències comensals documentades en el món protohistòric peninsular en relació a les propostes

d'una sèrie d'autors fonamentals com J. M. Dentzer, O. Murray, B. Bouloumié, A. Rathje o M. Dietler.

Dins d'aquesta dinàmica, entraren amb força noves tendències interpretatives i començaren a tenir repercussió certs treballs de referència (especialment els de Michael Dietler), que han suscitat un interès creixent per l'arqueologia vinculada a l'estudi de la comensalitat. Aquest interès progressiu per la dimensió social i ritual de les pràctiques alimentàries ha provocat que en el moment actual estiguem assistint precisament a una etapa d'eclosió que ha de contribuir a superar les mancances existents en aquest camp de la investigació. En aquest sentit, hem de mencionar per exemple, la publicació d'un monogràfic especial en el número 28 de la revista *Quadernos de Prehistoria y Arqueología de la Universidad de Granada* (2008), que sota el títol "*Poder y prestigio en las sociedades prehistóricas peninsulares: el contexto social del consumo de alimentos y bebidas*" reuneix una sèrie de treballs centrats específicament en l'estudi de les pràctiques de comensalitat.

D'altra banda, hem de destacar també la celebració recent d'una sèrie de congressos i seminaris que han de permetre avançar en escriure en l'estudi de la comensalitat i de les pràctiques alimentàries en general, com és el cas del Vè Cicle de Conferències Citerior "*Ideologia, pràctiques rituals i banquet al nord-est de la Península Ibèrica durant la protohistòria*" (Tarragona, febrer de 2009), de la V Reunió Internacional "*Economia agropecuària i canvi social durant el primer mileni aC en la Mediterrània occidental a partir de les restos bioarqueològiques*" (Calafell, abril de 2009), del Seminari Internacional "*Rituales de comensalidad en las sociedades prehistóricas de Europa y el Próximo Oriente*" (Granada, juny de 2009) o de la IV Reunió internacional sobre economia en el primer mileni aC "*De la Cocina a la Mesa*" (Caudete de las Fuentes, octubre de 2009).

En tot cas, el què sembla evident, és que la publicació de les actes d'aquests quatre congressos ha de generar un volum d'informació fonamental per tal d'assentar les bases d'una sèrie de línies d'investigació que han de tenir continuïtat en futurs treballs. De fet, la celebració d'aquestes reunions suposa un punt d'inflexió important a l'hora de resituar el consum d'aliments com un dels eixos fonamentals de múltiples estudis i projectes que passen en el moment actual per plantejar aquestes qüestions des de diverses perspectives i amb diferents objectius i matisos.

5.4.1.- Pràctiques de comensalitat durant el calcolític i l'edat del bronze

Recentment la pràctica de la comensalitat s'ha posat de manifest a partir de les evidències arqueològiques documentades en contextos diversos i en etapes clarament més antigues a la que ens ocupa en el present treball, com és el cas de les actuals interpretacions del fenomen campaniforme (Garrido-Pena 2000; Rojo *et alii* 2008), de l'estudi dels rituals funeraris d'època argàrica (Aranda i Esquivel 2006) i de l'anàlisi de l'instrumental metàl·lic de vaixel·la del bronze final atlàntic (Armada 2005; 2008).

En el cas de la cultura de l'Argar, la pràctica de la comensalitat s'ha posat en relació amb els rituals funeraris, a partir de la identificació en alguns aixovars, de certs conjunts vasculars associats a la presentació i al consum d'aliments i begudes com la cervesa, a més de la presència de restes de fauna relacionades amb el sacrifici de bòvids i ovicàprids (Aranda i Esquivel 2006; Aranda 2008). D'altra banda, en el cas del bronze final atlàntic, la celebració de banquets s'ha posat de manifest a partir de les evidències proporcionades per l'instrumental metàl·lic (ganxos de carn, pàteres, calders, asts, suports i determinats tipus de ganivets) (Armada 2005; 2008). En aquest cas, la presència d'elements metàl·lics vinculats a l'esfera del banquet s'ha relacionat amb la celebració de festins de promoció social que, gràcies a l'acumulació d'excedents ramaders, inclourien un consum massiu de carn per tal de simbolitzar la generositat de la família i del llinatge (Mederos i Harrison 1996: 34).

De fet, entre els estudis centrats de manera específica en les pràctiques de comensalitat, hem de destacar, des d'una perspectiva artefactual, les aportacions de Xosé-Lois Armada, especialment la seva tesi doctoral, que porta per títol "*Formas y rituales de banquete en la Hispania indoeuropea*" (2005) i que se centra en l'estudi del banquet al Nord-oest peninsular i a la Meseta al llarg del primer mil·lenni anE. Es tracta d'un treball de referència perquè representa, a nivell estatal, la primera tesi que planteja el banquet com a tema central d'investigació.

Ara bé, en el marc del present treball ens resulten especialment interessants les dades referents al fenomen campaniforme (2500-2000 anE), ja que les interpretacions actuals vinculen aquesta manifestació cultural a la introducció d'un nou ritual centrat en el consum de les begudes alcohòliques (cervesa i aigües). Es tracta, per tant, d'un interessant precedent en relació a algunes de les qüestions que centren els interessos de la nostra investigació. A més, ens confirma la idea que l'existència d'un ritual de la beguda associat a les elits és quelcom que a la Península Ibèrica es pot rastrejar des

d'etapes pretèrites. És a dir, pensem que és important fer referència a la qüestió campaniforme perquè pot aportar-nos dades molt interessants per tal d'identificar els orígens d'un tipus de comensalitat clarament articulada a l'entorn del consum de les begudes alcohòliques.

Els eixos d'aquesta nova interpretació general del fenomen campaniforme, foren posats sobre la taula per D.L. Clarke (1976). La proposta d'aquest autor es basava en la posada en marxa d'unes actives xarxes d'intercanvi a través de les quals hauria circulat un nou imaginari associat a les elits. Aquest nou ideari integrava elements d'alt valor social i simbòlic, bàsicament armes, ornaments personals i recipients per a beure (Sherrat 1987: 89-90). En funció de la notable acceptació de que ha gaudit aquesta hipòtesi, la dispersió del campaniforme per bona part de l'Europa Occidental ha passat a vincular-se a la generalització d'una sèrie de canvis econòmics i socials que des de finals del Neolític haurien conduït al sorgiment d'incipients diferències socials en el marc de l'aparició dels primers lideratges (Clarke 1976; Harrison 1987; Sherrat 1987).

En aquest sentit, el fenomen campaniforme s'ha posat en relació a la ingestió de begudes alcohòliques durant el transcurs de cerimònies d'exaltació masculina, tal i com indueixen a pensar la resta d'elements que conformen el conegut "*set campaniforme*", que estan clarament associats al món de la guerra i de la caça (Guerra 2006: 73).

La hipòtesi plantejada per D. L. Clarke es sustenta en dos aspectes fonamentals:

- 1) Les ceràmiques campaniformes i els seus objectes acompanyants no són simples objectes domèstics sinó productes preuats i luxosos, fet que explicaria la seva presència puntual o minoritària en els jaciments calcolítics europeus. Es tractaria d'elements d'alt valor simbòlic que s'han d'interpretar com a béns de prestigi i que serien únicament accessibles per part de certs personatges amb un estatus social elevat.
- 2) L'àmplia dispersió geogràfica del fenomen campaniforme s'ha d'atribuir no només al desenvolupament que experimenten els circuits d'intercanvi, sinó també a la potenciació de diversos mecanismes socials destinats a l'obtenció de pactes polítics com serien les festes d'hospitalitat i les aliances matrimonials. El funcionament d'aquestes actives xarxes socials seria el canal de dispersió del fenomen campaniforme.

Pel que fa específicament a la interpretació dels vasos campaniformes com a elements associats al consum de les begudes alcohòliques, hem de destacar per la seva repercussió posterior, la proposta d'Andrew Sherratt (1987). De fet, aquest autor va reprendre la vella teoria del cèlebre prehistoriador V. Gordon Childe, qui ja va especular amb la possibilitat que els vasos campaniformes haguessin pogut actuar com a contenidors d'alguna beguda alcohòlica preuada, molt probablement la cervesa, un fenomen que ell comparava amb la introducció de la ginebra a l'Àfrica i del vodka a Sibèria per part dels colons europeus (Childe 1947: 218).

No obstant això, fou A. Sherratt qui va recollir la intuïció de Childe i li va donar forma en el marc interpretatiu definit per Clarke. En el cas de la Península Ibèrica, l'anàlisi formal i volumètric dels vasos que conformen habitualment el repertori campaniforme, constitueix una clara evidència que sembla confirmar l'adopció d'aquest nou ritual de la beguda. En aquest sentit, el famós conjunt de Ciempozuelos, integrat per un vas, una cassola i un bol, tant freqüent en els aixovars funeraris campaniformes peninsulars, podria estar reflectint la pràctica d'unes cerimònies en les quals la beguda alcohòlica, i molt probablement també alguns aliments (tal i com suggereix la presència d'una forma oberta com la cassola), es consumirien en el marc d'un ritual relativament estandarditzat (Garrido-Pena 2000; 2006).

En aquest sentit, les ceràmiques campaniformes, degut a la seva cuidada elaboració i a la seva sofisticada decoració, serien elements que posseirien un valor simbòlic especial, fet que els convertiria en vasos especialment útils per a ser utilitzats en circumstàncies de gran importància social com les festes d'hospitalitat, els banquets de treball, els matrimonis i els funerals (Garrido-Pena 2000; Rojo *et alii* 2005).

Les investigacions desenvolupades a la Península Ibèrica han resultat especialment prolífiques en quant als anàlisis de continguts, tal i com constaten els treballs desenvolupats per J. Juan-Tresserras i J. C. Matamala (Matamala i Juan-Tresserras 2003). De fet, fou en un vas documentat a la cova sepulcral del Calvari d'Amposta (Montsià), on es va detectar per primera vegada la presència de cervesa en un context campaniforme. En aquest cas, es tractava concretament de cervesa potenciada amb alguna planta al·lucinògena, tal i com invita a pensar la presència d'alcaloide hiosciamina (Fábregas 2001: 64).

No obstant això, no tots els vasos campaniformes van desenvolupar aquesta mateixa funció, atès que les anàlisis efectuades en diversos exemplars, han revelat que s'utilitzaren també com a vasos per a reduir el mineral de coure, per a contenir aliments

o com a urnes funeràries. Però tot i aquesta diversitat d'usos, existeix una connexió ideològica entre ells, de tal manera que es podria considerar el vas campaniforme com un tipus ceràmic singular vinculat a certes activitats de caràcter ritual que comporten algun tipus de transformació, essent especialment freqüent el seu ús associat al consum de begudes alcohòliques (Guerra 2006).

5.4.1.- El banquet en les comunitats fenícies occidentals i en el món tartèssic

Entre els elements exòtics que les comunitats del curs inferior de l'Ebre integren en l'esfera de les seves pràctiques rituals, destaquen especialment els productes i objectes fenicis. Per tant, a l'hora de valorar la possible incidència del factor mediterrani, hem de prestar una especial atenció a les característiques específiques que presenten els conjunts documentats en certs contextos del sud de la península ibèrica. De fet, malgrat que l'ús social d'aquests nous símbols exògens respon exclusivament als paràmetres litúrgics locals de cada comunitat, és evident que conèixer i valorar aquells contextos on es desenvolupen les pràctiques de consum ritual en el món fenici occidental, ens permetrà disposar d'un bon instrument de contrast.

Les importacions fenícies que documentem al litoral català, integren sobretot instruments i productes relacionats amb les pràctiques de consum (vi, oli, salaons, vaixel·la), uns béns que haurien disposat d'una notable acceptació social en els circuits indígenes d'intercanvi, i molt especialment en l'esfera del banquet. D'altra banda, l'estudi d'aquests materials ha permès constatar que al nord-est peninsular es distribueixen unes produccions que corresponen essencialment al repertori vascular fenicio-occidental, per tant és indubtable que es tracta sobretot d'elements que formen part de l'imaginari fenici del sud peninsular.

Ara bé, pensem que primer lloc cal valorar els plantejaments d'Anette Rathje (1990; 1995), ja que la proposta d'aquesta autora posa clarament de manifest que el conjunt d'idees mediterrànies que circulen en relació al banquet durant el període orientalitzant, són resultat de la influència combinada d'aspectes hel·lènics i orientals (fenicis), un fet que més enllà de l'origen dels objectes, té a veure sobretot amb la ideologia. Aquesta autora posa èmfasi en el fet que les descripcions del banquet en l'èpica homèrica mantenen estretes similituds amb el banquet del Pròxim Orient (sobretot en relació a les referències bíbliques i ugarítiques). Per tant, en el marc dels

processos de contacte cultural que es desenvolupen en època orientalizant és difícil distingir les influències ideològiques gregues de les orientals (Ratjhe 1990: 282).

Per tant, partim de la convicció que el factor fenici, més enllà del seu component semita, representa de manera genèrica una via de contacte amb el món mediterrani.

Tanmateix, hem d'advertir que mentre els estudis sobre la religió, les creences i les pràctiques rituals del món feno-púnic compten amb una llarga tradició historiogràfica, pràcticament no disposem ara com ara de treballs que s'hagin centrat de manera específica en l'estudi dels rituals de comensalitat; la qual cosa ens obliga pràcticament a partir de zero. De fet, al no comptar amb síntesis específiques, hem optat per valorar alguns casos concrets que resulten potencialment relacionables amb l'estudi de les qüestions que ens ocupen.

Això ens ha obligat a traçar un recorregut per alguns contextos significatius del sud de la península ibèrica que ens podien aportar dades complementàries interessants en relació als nostres interessos. De fet, ens hem ocupat de contextos que han estat tradicionalment associats a la població colonial, com d'altres exemples que es vinculen habitualment al món tartèssic. En tot cas, partim de la convicció que al sud de la península, la creació de les noves identitats colonials hauria sorgit en realitat d'una situació caracteritzada per la diversitat cultural i el mestissatge (Delgado i Ferrer 2007; Delgado 2008a), per tant no podem deslligar l'estudi del món tartèssic del món fenici sud-peninsular.

La bibliografia científica generada en els últims 50 anys en relació a Tartessos i a l'origen de les colònies fenícies occidentals, ha resultat certament molt prolífica. Tanmateix, pràcticament no comptem amb treballs específics que hagin focalitzat la seva atenció en l'estudi del banquet i de les pràctiques alimentàries.

No obstant això, hem de destacar una sèrie de treballs, que d'una o altra manera permeten aproximar-nos a l'estudi de les pràctiques comensals:

- Treballs centrats en l'estudi de la torèutica orientalizant (Jiménez Ávila 2002; 2005), en la funcionalitat ritual de les pàteres de bronze (Ruiz Arbulo 1996) i en la relació de l'instrumental metàl·lic amb l'esfera del banquet (Almagro-Gorbea 1996; 1998).
- Alguns treballs exhaustius sobre els contextos funeraris del món tartèssic (Torres 2000; 2002).

- Treballs relatius a l'estudi de les pràctiques de consum desenvolupades al complex palacial de Cancho Roano (Almagro-Gorbea *et alii* 1990; Almagro-Gorbea 1993a; Celestino i Cabrera 2008)
- Treballs centrats en l'estudi de determinats edificis que han estat interpretats com a santuaris orientaltzants (Montemolín, El Carambolo, Marqués del Saltillo, La Muela) (Belén 2001; De la Bandera 2002; Fernández Flores i Rodríguez Azogue 2007).
- Treballs centrats directament en la introducció i el consum del vi (Jiménez *et alii* 2005; 2006).
- Treballs sobre l'alimentació, els hàbits de consum i les construccions identitàries de les colònies fenícies d'occident (Delgado i Ferrer 2007; Delgado 2008a).

Una de les vies d'investigació tradicionals que més dades ha aportat en referència a l'estudi del banquet en el món tartèssic és la torèutica. En aquest sentit, no hem d'oblidar que una part important de les produccions metàl·liques que es documenten en aquesta regió està integrada per peces de vaixel·la (gerres, vasos, pàteres amb nanses) i d'altres elements rituals que també estarien clarament relacionats amb l'esfera de les pràctiques comensals (asts, *thymateria*). En mans de les elits tartèssiques, aquestes preuades peces de bronze haurien esdevingut autèntics símbols d'estatus perquè es podien relacionar amb un imaginari aristocràtic d'arrel mediterrània. En realitat, al sud peninsular l'arribada de tots aquests elements coincideix amb l'inici de la cultura tartèssica, ja que en etapes precedents no es coneixien elements de banquet ni de vestimenta fabricats en metall. Així, peces com el vas de Berzocana i els asts articulats d'Orellana la Vieja corresponen a la introducció dels primers conceptes orientals, uns conceptes que probablement havien estat reelaborats a la façana atlàntica europea i a la Mediterrània Central. De fet, s'ha incidit molt en la problemàtica referent a l'origen d'aquestes primeres manufactures metàl·liques, però en tot cas, està clar és que es tracta d'elements que ens indiquen la pràctica d'un tipus de banquet que se centraria en el consum de carn i que respon a una clara voluntat d'exhibició social en el marc de les pràctiques d'ostentació que duu a terme l'elit tartèssica.

Martín Almagro-Gorbea (Almagro-Gorbea 1996; 1998) i Marisa Ruiz-Gálvez (Ruiz-Gálvez 1993) han proposat que es tractaria segurament de pràctiques comensals

que podem qualificar com a banquets de tipus heroic. Ara bé, més enllà del seu caràcter elitista, no sabem si aquest tipus de banquet va tenir les mateixes connotacions que en d'altres regions de la Mediterrània. En aquest sentit, no hem d'oblidar que podria tractar-se de cerimònies que haurien entroncat perfectament amb les pràctiques ritualitzades de consum de l'Edat del Bronze i l'època Campaniforme, unes pràctiques, això sí, que s'haurien vist potenciades o modificades per l'arribada de nous símbols i objectes mediterranis (Torres 2002: 170).

En el període orientaltzant es constata l'arribada de les primeres manufactures metàl·liques de clar caràcter oriental, amb paral·lels ben coneguts a Xipre i a l'àrea sírio-palestina. De fet, entre aquestes primeres peces orientals destaca la presència molt significativa d'elements clarament vinculats al món ritual (*thymateria*) i al banquet (*oinochoai* piriformes i pàteres amb nanses) (Torres 2002: 167). De fet, és a partir del període orientaltzant quan es constata una major presència de recipients metàl·lics, especialment les gerres tipus *oinochoai*, que ens remetent a produccions fenícies, etrusques i gregues. La presència de gerres piriformes de bronze a la península permet en el moment actual reunir un corpus força significatiu d'exemplars (La Joya T.17 i T.18, Niebla, Coría del Río, Cañada de Ruiz Sánchez, Carmona, Siruela, Mèrida, Las Fraguas, Beja, Torres Vedras, Coca i Aliseda) (Jiménez Ávila 2002; Torres 2002).

A nivell interpretatiu resulta interessant destacar que totes les gerres piriformes amb procedència coneguda, han estat documentades en contextos funeraris molt específics, ja sigui per la riquesa dels seus aixovars, com és el cas de les tombes 17 i 18 de la necròpolis de La Joya (Huelva) i de la tomba de l'Aliseda, o bé per la seva monumentalitat, com en el cas del túmul de la Cañada de Ruiz Sánchez. Es tracta, per tant, d'elements que es vinculen a l'aristocràcia tartèssica i que s'haurien utilitzat com a marcadors d'estatus, és a dir com a símbols relacionats amb l'imaginari del banquet destinats a ressaltar la posició social del difunt. De fet, la seva presència es sol constatar associada a la de les pàteres amb nanses (que tradicionalment havien estat anomenades "braserillos"), un element que es documenta de manera pràcticament exclusiva en les tombes, fet que ha motivat que s'hagin interpretat com a recipients destinats a la pràctica de les libacions i les ablucions que es durien a terme en el marc de les cerimònies funeràries (Ruiz de Arbulo 1996).

Joaquín Ruiz de Arbulo, en un interessant estudi sobre l'associació entre gerres i palanganes de bronze (Ruiz de Arbulo 1996), traça un recorregut comparat entre els contextos tartèssics i les tendències observades en el món grec, etrusc i hallstàtic, posant

èmfasi en la multifuncionalitat ritual (libacions, ablucions i presentació d'aliments o beguda) que evidencien les pàteres de bronze en funció del seu context de localització (funerari, sacre o convivial).

Entre les tombes tartèssiques que presenten un aixovar amb un potencial més notable de cara als nostres interessos, hem de destacar les conegudes tombes 5, 9, 17 i 18 de La Joya (Huelva) (Garrido 1970; Garrido i Orta 1978). En aquestes tombes es constata una especial concentració d'elements vinculats al consum del vi (àmfores fenícies, *oinochoai* rodís, gerres piriformes de diversos tipus).

En tot cas, la tomba 17 és la que ofereix majors possibilitats de treball, perquè inclou un complex aixovar que està integrat per: 2 àmfores fenícies, 4 plats a torn (dos de vernís roig i dos en ceràmica grisa), 15 bols en ceràmica a mà, una pàtera de bronze, un *oinochoai* piriforme de bronze i dos ganivets de ferro. Es tracta d'un conjunt que admet la possibilitat de plantejar un estudi molt complert, ja que al marge dels elements de banquet, inclou objectes d'altres categories (Delgado 2008b), com una sèrie d'ítems relacionats amb la vestimenta i la cura corporal (un mirall, una sivella de cinturó, una arqueta d'ivori i dos *alabastra* que molt probablement contenen perfum), així com diversos elements pertanyents a un carruatge (tapaboques de les rodes, varetes de subjecció, etc) i d'altres relacionats amb la muntura de cavalls (dos morrions).

En relació als instruments de banquet inclosos en aquesta tomba, s'ha assenyalat la voluntat d'incloure en un mateix aixovar, elements innovadors i elements continuistes (Delgado 2008b: 400-401). Així, la presència del característic *set* ritual metàl·lic (*thymitareria*, *oinochoai* i pàtera) es pot relacionar amb certes pràctiques de libació i purificació d'origen oriental. Unes pràctiques rituals que haurien estat reelaborades o reinterpretades per les elits tartèssiques i s'haurien convertit en un dels seus símbols identitaris més eficaços, sobretot a l'hora d'articular les estratègies diacrítics destinades a exhibir un estret vincle amb el món fenici.

D'altra banda, el notable conjunt de vaixel·la ceràmica (15 bols a mà, 4 plats a torn) entronca amb les pràctiques de comensalitat locals, atès que únicament els dos plats d'engalba roja i les dues àmfores fenícies es poden posar en relació amb la introducció de nous objectes i amb el consum de nous productes, especialment el vi, i potser també les salaons. En tot cas, aquesta significativa presència d'instruments vinculats al consum individualitzat, pensem que ens parla d'un banquet funerari lligat a les estratègies de reafirmació ideològica d'un determinat llinatge, ja que ens indueix a

pensar en una celebració en la qual hi haurien pogut participar els membres de 4-5 famílies nuclears (com a mínim 15 comensals).

En relació a l'associació dels diversos elements de bronze (*oinochoai*, recipients amb nanses i *thymateria*) que han proporcionat algunes tombes, s'ha assenyalat que es tracta d'una tendència que es podria interpretar com la traducció en metall de l'aixovar funerari fenici estàndar: *oinochoe* trilobulat i plat d'engalba roja (Aubet 1984: 451-452). En aquest sentit, resulten especialment il·lustratives, les associacions documentades a la tomba 17 de la Joya i a la tomba de Las Fraguas, ja que es tracta de conjunts que inclouen: *thymateria*, gerres de bronze i pàteres amb nanses. Seguint la proposta mencionada anteriorment, els *thymateria* de bronze serien versions metàl·liques dels cremaerfums ceràmics de doble cassola que són freqüents en algunes tombes arcaïques de les necròpolis fenícies de la península ibèrica.

Les tombes de les necròpolis fenícies del sud peninsular, solen presentar uns aixovars relativament homogenis. Entre els elements més freqüents destaca la presència d'escarabeus, petites joies, ous d'astruç, restes d'ocre, ampolles i petites gerres per a perfums i olis perfumats, llànties i recipients ceràmics tipus *thymateria* per a cremar olis i resines, així com alguns vasos relacionats amb el servei i el consum de begudes i aliments. Entre aquests últims, destaca la presència de plats d'engalba roja, *oinochoai* i, de manera més excepcional, certs vasos per a beure. De fet, en els contextos funeraris del sud peninsular cal destacar sobretot la presència habitual dels plats d'engalba roja, un vas de superfície plana que ens informa de la inclusió de determinats productes sòlids, molt probablement el peix o la carn rostida, a més de pa i coques (Delgado 2008a). Aquests aliments podien ser consumits en el marc del banquet funerari o bé dipositats simplement com a ofrena per al difunt, però és indubtable que constitueixen una de les evidències més freqüents en la majoria de les necròpolis fenícies i orientalitzants del sud peninsular.

D'altra banda, en determinats casos és possible identificar també la presència d'àmfores que haurien actuat com a contenidors de la beguda per al difunt. Tanmateix, aquest fet només es constata en les grans cambres funeràries de les tombes monumentals, com és el cas de Trayamar 1 i Trayamar 4 o de la tomba 1E de Puente Noy. Les àmfores, els *oinochoai* i els vasos per a beure ens indiquen que el banquet funerari solia incloure un ritual de la beguda basat en el consum del vi.

El consum del vi sembla confirmar-se com una pràctica habitual del ritual funerari fenici, sobretot a partir de les evidències documentades en les necròpolis

orientals. Així, en el cas de la necròpolis tiria d'Al-Bass (segles IX-VI anE) s'ha pogut identificar la presència habitual d'un *set* d'acompanyament que integra dos *oinochoai* (un de vora trilobulada i un altre de vora plana o vertical amb "anella al coll") al costat del bol per al consum de la beguda, a més d'un plat o bol utilitzat com a tapadora de l'urna (Aubet 2004: 466).

En tot cas, s'ha assenyalat que bona part dels tipus ceràmics procedents d'aquesta necròpolis libanesa es poden vincular al consum del vi, ja que com a urna funerària s'utilitzen certs contenidors destinats al transport i conservació de la beguda (bàsicament cràters i àmfores d'emmatgatzematge o decorades), mentre que com a vasos d'acompanyament són habituals les gerres amb "anella al coll" i les gerres de barril (que podrien contenir certs ingredients per a mesclar amb el vi), a més dels *oinochoai* de vora trilobulada i altres tipus de gerres (olpes i gerres amb pic vertedor) que s'utilitzarien com a elements destinats al servei de la beguda en els bols i els *skyphoi* (Núñez 2008: 240). D'altra banda, també s'ha pogut identificar la presència de fragments de ceràmica rubefactada a l'interior de les urnes funeràries, que ens informen de la cremació de certs elements de vaixel·la (gerres, bols i plats) en la pira funerària. A més, a l'interior d'algunes urnes s'han documentat també restes de peix i d'ovicàprids, la qual cosa sembla confirmar la pràctica d'un banquet funeràri centrat en el consum dels sòlids i els líquids (Aubet *et alii* 2004: 59).

Quant als contextos funeraris sud-peninsulars que inclouen conjunts clarament relacionats amb el servei i el consum de la beguda, destaca la sepultura 19-B de la necròpolis Laurita (Almuñécar), que al costat dels elements habituals d'engalba roja presentava dos *kotylai* protocorintis (Ramos 1997: 119). No obstant això, els conjunts de banquet centrats en el consum de la beguda que es documenten de manera genèrica en algunes tombes etrusques i més tard en les necròpolis ibèriques dels segles V i IV anE, no apareixen reflectits ni en els aixovars més rics de les necròpolis fenícies sud-peninsulars ni en les tombes principesques tartèssiques. Tanmateix, les còtils protocorinties d'Almuñécar marquen l'inici d'una influència creixent de la vaixel·la grega pròpia del *symposion*, tot i que amb anterioritat ja s'hauria produït l'arribada de certes peces amb un pes simbòlic especial, com un cràter geomètric documentat a Huelva (datable entre el 760-730 anE) (Rouillard 1991).

D'altra banda, al marge de les dades relatives al banquet funeràri i a la configuració dels aixovars, algunes necròpolis fenícies han lliurat també informació interessant en relació a la pràctica d'altres celebracions comunitàries. Ens referim a

aquells banquets que cal interpretar molt probablement com a cerimònies de commemoració dels difunts en el marc dels cultes associats a les famílies de l'elit colonial. Evidències sobre aquest tipus de celebracions, s'han pogut documentar en determinades tombes monumentals de Trayamar i Puente Noy, a l'entorn de les quals es va documentar la presència d'extensos conjunts de vaixel·la fenícia trencada. Es tracta de vasos que foren dipositats allí de manera intencionada i que són el reflex de certes celebracions cícliques centrades en el consum comunitari dels aliments i beguda.

En aquest cas, tot sembla indicar que els amfitrions d'aquest tipus de banquet, serien els membres de l'elit colonial, i amb aquest tipus de cerimònies pretenien legitimar la seva connexió amb els avantpassats (Delgado 2008a: 20), i per tant, reforçar el seu lligam amb el territori.

Evidències relacionables amb pràctiques similars, han estat documentades també en el cas del túmul 1 de la necròpolis de Las Cumbres, en un horitzó datable al segle VIII anE. En aquest cas, es documentaren nombroses copes i bols tartèssics (molts d'ells decorats amb motius geomètrics en roig sobre superfícies brunyides) escampats i trencats intencionadament a l'entorn del cercle funerari, en el que s'ha interpretat com una mostra de la pràctica periòdica de certs rituals libatoris (Ruiz Mata 1995: 190; Córdoba 1998).

D'altra banda, en el cas de la necròpolis de Medellín (Badajoz), s'ha assenyalat la presència d'evidències relacionades amb l'existència de *silicernia*, és a dir fogars rituals on s'haurien amortitzat restes de fauna, bols i plats de ceràmica grisa, així com plats d'engalba roja (Almagro-Gorbea 1977; 2006-2008; Torres 2000)

En tot cas, la pràctica d'aquest tipus de cremacions rituals (dipositant les restes tant a l'exterior com a l'interior de les tombes) sembla enllaçar amb una de les formes més característiques de materialitzar el consum de la beguda i les ofrenes alimentàries que documentem de manera genèrica en el món funerari fenici (Al Bass, Byrsa, etc).

La realització d'aquest tipus de pràctiques pot explicar en bona mesura l'absència d'aixovars que incloguin conjunts extensos de vaixel·la, atès que habitualment els instruments emprats en el banquet funerari es trencaven i eren sotmesos al foc.

Però al marge de les dades del registre funerari, comptem amb d'altres fonts d'informació especialment riques per tal d'aproximar-nos a l'estudi dels rituals de comensalitat, ens referim especialment a les dades obtingudes en aquells edificis culturals que han estat interpretats com a santuaris orientalizants. En aquest sentit, hem de destacar una sèrie de recintes culturals que han permès documentar evidències

relacionades amb la pràctica de certes activitats litúrgiques estretament vinculades a l'esfera ritual semita. Aquest tipus de recintes evidencien una significativa presència en els territoris de l'antiga desembocadura del Guadalquivir (Coría del Río, El Carambolo, Montemolín, Carmona) (Belén 2001), tot i que també hem d'incloure algun cas més excèntric, com La Muela (Càstulo, Jaén). De fet, es tracta d'edificis que han estat interpretats dins del que es denomina arquitectura de prestigi orientalitzant, tractant-se d'unes construccions, que en funció dels materials mobles documentats, haurien desenvolupat una marcada funció sagrada i/o palacial (Torres 2000: 147). Entre les diverses activitats que es desenvoluparien en aquests recintes sacres, és possible constatar certes activitats ritualitzades de consum que inclouen la manipulació dels aliments i la beguda en el marc d'un cerimonial religiós comunitari que ens ubica plenament en l'esfera dels rituals de comensalitat.

En el cas de l'assentament del Cerro de San Juan (Coría del Río), que podria correspondre a l'antiga Caura, destaca la presència d'un edifici en el qual s'han recuperat diversos elements que ens informen de la seva funcionalitat cultural. De fet, es tracta d'un complex que s'hauria perllongat des del segle VIII fins al segle V anE. Des d'antic es coneixia la presència en aquest recinte de certs objectes molt significatius: dues àmfores, petits envasos grecs i fenicis per a perfums i un ast. En la fase IIIA, datada a la segona meitat del segle VII anE, es va documentar la presència d'un altar en forma de pell estesa de bou, així com d'altres elements destacats: dos escarabeus de pasta vítria, una representació de la deessa Isis i diversos fragments d'ous d'estruç amb restes de pigment roig a l'interior. L'altar es situa a l'àrea central d'una habitació de planta rectangular i presentava la superfície cremada. Es tracta d'un complex cultural que ha estat interpretat com a santuari-guia per als navegants, ja que serviria de referència als vaixells que emprarien la ruta del Guadalquivir. En aquest sentit, s'ha apuntat que podria estar dedicat a Baal Saphon, la divinitat protectora dels homes del mar (Belén 2001: 2).

En el cas del Carambolo (Sevilla), un jaciment excavat per J. M. Carriazo a l'inici dels anys 70, foren les interpretacions posteriors les que van incidir en la necessitat d'interpretar les estructures documentades com a mostra de l'existència d'un autèntic complex cultural (Blanco 1979; Caballos i Escacena 1992; Blázquez 1995; Belén 2001). D'una banda, el que Carriazo va interpretar com el fons de cabana del Carambolo Alt, just a sobre del qual es va documentar el famós tresor del Carambolo, va deixar de ser considerat com una simple estructura d'habitació i es va passar a

interpretar com un dipòsit votiu (Blanco 1979; Blázquez 1995), amb la qual cosa l'extens conjunt de ceràmiques pintades recuperades i el propi tresor van passar a adquirir una nova dimensió ritual. En aquest sentit, cal tenir present que aquests materials ceràmics constitueixen un conjunt distingit per la seva riquesa decorativa, tractant-se d'un repertori que inclou certs elements refinats de vaixel·la (sobretot bols carenats amb una sofisticada decoració pintada), fet que ens indueix a plantejar que pogués tractar-se d'elements amortitzats després d'una determinada pràctica de consum. Finalment, hem d'indicar que en aquest punt també es va localitzar la presència d'una figureta de bronze d'Astarté, un fet que semblava suggerir l'existència d'un espai de culte dedicat a aquesta divinitat.

D'altra banda, el Carambolo Baix, situat en una de les vessants del turó, va ser definit per J. M. Carriazo com un conjunt laberíntic que corresponia a les estructures d'un poblat més modern que el mencionat fons cabana. No obstant això, en funció dels reestudis posteriors fou concebut com un complex palacial-cultural que presentava diverses fases d'ocupació des de mitjans del segle VII anE fins a finals del segle VI o inicis del V anE, moment al qual correspondria l'ocultació del tresor a la part alta del turó (Belén i Escacena 1998: 12; Belén 2001: 6). Així, entre el conjunt de materials més significatius es mencionava la presència d'asts de bronze, *oinochoai*, plats d'engalba roja, vasos d'alabastre o figuretes de terracota en forma d'ocell. En tot cas, s'assenyalava també l'existència d'un àmbit que podria presentar un banc per a dipositar ofrenes i un pilar de tovots que podria ser un altar. D'altra banda, entre el conjunt d'objectes documentats en aquest recinte destacava també la presència d'*oinochoai* i plats d'engalba roja, així com diversos recipients per a perfums i també suports ceràmics que haurien pogut servir com a porta-ofrenes (Belén 2001: 6-7).

Tanmateix, han estat les darreres intervencions efectuades a la part alta del Carambolo (2001-2005), les que han permès precisar les característiques del conjunt, posant de manifest que es tracta d'un jaciment molt més complex del que se suposava (Fernández Flores i Rodríguez Azogue 2007). Arran d'aquestes últimes intervencions, s'ha pogut identificar a la part alta del turó la construcció successiva de diversos edificis culturals al llarg d'un extens període, comprès entre finals del segle IX anE i mitjans del segle VI anE, poguent-se identificar fins a cinc fases constructives diferents.

En funció d'aquests nous treballs, la zona del Carambolo Alto (Complex A) ha passat a ser concebuda com l'espai destinat als recintes de funcions culturals o religioses, mentre que el Carambolo Bajo (Complex B) s'ha passat a interpretar com una àrea

residencial vinculada al santuari, però no com un poblat. D'altra banda, la seqüència documentada ha permès constatar que les restes ceràmiques i de fauna documentades en la fossa identificada per Carriazo, que tradicionalment s'havien considerat com a indicador fiable dels horitzons precoloniais, en realitat presenten un cronologia plenament colonial des del seu nivell inferior, quelcom que ens podria obligar a la revisió cronològica de molts altres contextos andalusos.

En tot cas, a partir de les noves dades obtingudes, els seus excavadors han interpretat aquest complex arquitectònic com un santuari fenici dedicat a una doble divinitat (Baal i Astarté), atès que la seva organització funcional respon al model oriental (espais cultuals, espais sacrificials i espais de preparació d'ofrenes amb les seves respectives instal·lacions i compartiments). A més, la seva evolució edilícia es desenvoluparia en paral·lel a la que experimenten els recintes de culte a Orient (Fernández Flores i Rodríguez Azogue 2007: 246). En funció d'aquesta proposta, els autors consideren que el santuari del Carambolo hauria pogut servir com a model de les construccions palacials que es documenten a finals del període orientalitzant i en el període post-orientalitzant a l'àrea extremeña i del sud de Portugal (Cancho Roano, La Mata i Fernando Vaz).

Ara bé, més enllà de la transcendència que poden tenir les troballes obtingudes al Carambolo en relació al significatiu paper que hauria pogut jugar la presència de colons fenicis en diversos nuclis de la zona sevillana, en el nostre cas ens interessen d'altres qüestions. En aquest sentit, volem fer referència a aquelles evidències que ens informen específicament dels usos rituals que haurien desenvolupat la beguda i els aliments en les celebracions dutes a terme en aquest recinte. Així, ja en la primera construcció (Carambolo V) (segles IX-VIII anE), hem de destacar que l'estança A-29, un àmbit de grans dimensions que hauria funcionat com a pati a cel obert, s'ha interpretat com a espai sacrificial i de preparació i/o consum dels aliments, degut a l'abundant quantitat de restes ceràmiques i de fauna que ha proporcionat, així com per la presència de diverses llars de foc i d'una plataforma que s'ha interpretat com a altar de sacrificis. Posteriorment, a partir de les fases següents, el conjunt s'amplia notablement, però al llarg de les remodelacions successives es mantenen en funcionament dos àmbits que sembla que serien els espais destinats específicament al culte (A-1 i A-40). Aquests dos recintes presenten un altar central (en el cas d'A-40 es tracta d'un altar en forma de pell de brau) i una banqueta o grada que recorre el perímetre intern dels edificis, unes característiques que es corresponen amb els

paràmetres habituals d'aquells àmbits que podem identificar arreu de la Mediterrània com a espais de reunió i consum.

Un altre dels casos més interessants es documenta a Montemolín (Marchena), on destaca l'existència d'un altre complex cultural important. En aquest cas, els edificis més antics (edificis A i B) es van construir a finals del segle VIII o inicis del segle VII anE i presenten la planta ovalada, mentre que la construcció dels més recents s'ha de situar a mitjans del segle VII anE (edifici C) i a principis del segle VI anE (edifici D), funcionant ambdós simultàniament al llarg del segle VI anE.

L'emplaçament d'aquests edificis a l'acròpolis de l'assentament i les seves característiques arquitectòniques distingides, en especial les seves grans dimensions i la seva compartimentació interna en diversos àmbits, van motivar que se'ls qualificués ben aviat com a edificis singulars. Ens centrarem de manera específica en l'edifici D, ja es tracta d'una construcció que ha estat interpretada pels seus excavadors com un lloc sacre on s'efectuaven rituals relacionats amb el sacrifici dels animals i el consum de la carn. Aquesta interpretació s'ha efectuat a partir dels resultats que ha proporcionat l'anàlisi de les restes de fauna que es documentaren tant a dins com a fora de l'edifici (De la bandera *et alii* 1995: 319). Els animals sacrificats eren ovicàprids, suïds i bòvids, tractant-se majoritàriament d'individus joves o bé de cries. Molt probablement, la seva immolació es duia a terme en una plataforma-altar situada al costat de l'entrada. Després es distribuïa la carn i es deurien separar les porcions que s'oferien com a ofrena i les que eren consumides en el marc del banquet. Finalment, els ossos i les restes s'incineraven i s'enterraven en petites fosses que s'han pogut documentar a l'exterior del recinte. En el pati o habitació central, s'han pogut documentar restes abundants referents a la presència de llars de foc, així com diverses peces de vaixel·la a mà (vasos *à chardon*, olles, plats i bols) que es trencaven voluntàriament després d'haver-les utilitzat per a preparar i coure la carn. D'altra banda, en un àmbit que actua com una mena de vestíbul, hem de destacar la presència d'una significativa concentració de ceràmica amb la característica decoració pintada orientaltzant amb motius figurats, a més d'urnes Cruz del Negro i de vasos *à chardon* amb decoració geomètrica de bandes pintades. Quant a les produccions amb decoració pintada orientaltzant, es tracta exclusivament de *pithoi* i bols carenats, és a dir de contenidors i vasos específicament destinats al consum de begudes i aliments. En tot cas, l'entitat d'aquest conjunt ceràmic en relació a les petites dimensions del vestíbul, fa pensar en l'existència de repises fixes a la paret, que permetrien emmagatzemar una part del lot de vaixel·la utilitzat en aquestes

pràctiques. D'altra banda, hem d'assenyalar que alguns dels vasos documentats a l'edifici contenien ocre (Chaves i De la bandera 1984: 149), una evidència que podria vincular-los a cerimònies associades al món d'ultratomba. En aquest sentit, hem d'assenyalar que en moltes cultures, inclosa la fenícia, l'ocre posseeix un indubtable simbolisme associat al més enllà (Torres 2002: 148). A l'exterior del recinte, a l'estret carreró que separa els edificis C i D, es van recuperar: un vas metàl·lic amb nansa curta, un recipient d'alabastre i un fragment de pinta de marfil decorada amb una xapa de plata. D'altra banda, hem d'assenyalar que a l'entorn de l'edifici també es va documentar una fossa amb les parets interiors folrades de còdols, a l'interior de la qual es va constatar la presència d'ossos d'animals mesclats amb gran quantitat de cendres, fragments de ceràmica, alguns d'ells decorats amb motius geomètrics, i un fermall de cinturó d'un garfi. Un conjunt que es pot interpretar com una petita fossa votiva.

És obvi, per tant, el caràcter ritual d'aquest edifici, ja que comptem amb diverses evidències que posen l'èmfasi en la celebració d'un tipus de banquet que inclouria essencialment el consum comunitari de la carn, sense infravalorar tampoc el paper de la beguda, molt probablement el vi, tal i com ho corrobora la presència dels *pithoi* i de determinats vasos per a beure. De fet, en l'actualitat, el conjunt de Montemolín s'interpreta com un complex sacrificial destinat a la preparació i distribució de salaons de carn (De la bandera 2002: 156). És a dir, com un centre que més enllà del seu ús eventual com a espai destinat a la celebració de determinades pràctiques de consum ritual, hauria jugat també un paper econòmic rellevant.

Un altre dels denominats santuaris orientalitzants de la península, que manté interessants connexions rituals amb el complex de Montemolín, és el cas de La Muela (Càstulo) (Blázquez 1995). Aquest conjunt està compost per una sèrie d'edificacions aïllades que han permès identificar fins a quatre fases constructives diferents. La fase més moderna, que es data entre finals del segle VII i inicis del segle VI anE, està integrada per una estructura tancada de planta trapezoïdal (tipus *enclosure*) adossada a una habitació rectangular que presenta un paviment decorat amb requadres.

L'autor de la publicació va interpretar el conjunt com un complex cultural similar als santuaris rurals de Creta i Xipre, destacant el paper ritual de bona part dels materials recuperats. Ara bé, hem de dir que s'han formulat propostes alternatives, ja que d'altres autors interpretaren que podria tractar-se de l'àrea sacra d'un complex més ampli de caràcter palacial (Almagro i Domínguez 1988). De fet, entre les evidències relatives a una fase anterior, hem de destacar la localització d'una fossa on es dipositaren les restes

òssies d'animals sacrificats (bou, porc, cabra i ovella), així com cendres i vasos trencats intencionadament. Aquest tipus d'evidència s'ha relacionat amb la celebració de pràctiques de consum càrnic, fet que ha portat a interpretar el conjunt com un altre complex sacrificial similar al cas de Montemolín (De la Bandera 2002: 145).

No obstant això, comptem amb d'altres contextos que han lliurat també algunes evidències relatives al consum càrnic, com és el cas dels santuaris de Cancho Roano, Carambolo Bajo i Fernão Vaz, en els quals s'ha pogut documentar la presència d'asts, ganivets i ganxos de carn. Aquest fet ens indueix a pensar que en aquests edificis també s'haurien dut a terme pràctiques relacionades amb el consum comunitari de la carn rostida. De fet, en el palau-santuari de Cancho Roano, les darreres excavacions han permès identificar l'existència d'un fossat perimetral que rodejava l'edifici, el qual ha lliurat una presència molt significativa de restes de fauna i vasos ceràmics corresponents als darrers moments d'ocupació del recinte (segle V anE), que s'han relacionat amb la celebració d'unes pràctiques comensals comunitàries d'àmplia participació (Celestino 2008).

En tot cas, s'ha plantejat que la pràctica de certs actes de consum desenvolupats en aquests recintes sacres, es pogués interpretar en el marc d'un cerimonial de tipus dinàstic-gentilici, que en realitat seria hereu dels banquetes de carn del bronze final (Torres 2002: 195). En sentit contrari, d'altres autors han remarcat el caràcter oriental d'aquestes pràctiques de consum basades en el banquet sacrificial i han posat èmfasi en l'accent fenici de les mateixes (De la Bandera 2002).

Quant al santuari documentat a la Casa del Marqués del Castillo (Carmona), hem de destacar que es tracta d'un edifici d'àmplies proporcions, que presenta una sèrie d'estructures superposades que permeten datar la seva ocupació des de finals del segle VII fins a mitjans del segle V anE. En aquest cas, de la fase més antiga, que es data entre finals del segle VII i inicis del segle VI anE, només es va poder excavar una única habitació rectangular. A nivell arquitectònic es tracta d'un àmbit que presenta un sòcol de pedra i un alçat de tovots amb decoració encalada. El paviment era a base de terra apisonada i pintada en roig. En tot cas, cal destacar que en tres de les cantonades s'hi va poder constatar l'obertura d'unes fosses que haurien servit per a encastar-hi els recipients. D'altra banda, hem de destacar també la presència d'una llar de foc feta amb tovots. No obstant això, el caràcter diferencial d'aquest àmbit, ve definit sobretot pels materials mobles, entre els quals destaquen quatre culleres d'ivori, tallades en forma de pota quadrúpeda ungulada, tres grans *pithoi* decorats amb motius pintats de tradició

oriental, dues copes de ceràmica grisa, un plat d'engalba roja i dos grans vasos fabricats a mà. En aquest cas, disposem d'un coneixement contextual molt més precís que en relació a d'altres exemples. Així, sabem per exemple que els tres *pithoi* deurien estar encastats en les fosses de les cantonades, subjectats amb còdols de riu per tal de garantir la seva estabilitat, i que estaven tapats amb el plat i les copes. D'altra banda, els motius decoratius d'aquests *pithoi* (éssers híbrids, glifus, flors de lotus), deurien expressar un missatge simbòlic relacionat amb la ideologia i les creences d'un imaginari orientalizant. De fet, es tracta de peces que en funció de la seva sofisticada decoració s'integren també dins de les mencionades produccions pintades orientalizants. A més, hem de destacar la presència de restes d'ocre i en aquest cas, al significat funerari de l'ocre, s'hi afegeix la iconografia d'un dels *pithoi*, atès que presenta un frís de flors de lotus, alternativament obertes i tancades, que es poden interpretar com un cicle etern de vida-mort-resurrecció (Torres 2002: 148). Les produccions amb decoració "tipus Lora" han estat documentades pràcticament de manera exclusiva al curs baix i mig del Guadalquivir, a les actuals províncies de Còrdova i Sevilla, essent molt significativa la seva presència en els àmbits diferencials de Montemolín i Carmona. En el cas de Marqués del Saltillo (Carmona), la presència de *pithoi* i copes s'ha interpretat en relació a la pràctica de rituals libatoris i de consum comunitari de les begudes alcohòliques, molt probablement el vi (Belén *et alii* 1996: 183). De fet, entre els materials que corresponen a la fase més recent del santuari (entre finals del segle VI i mitjans del segle V anE), destaca també la presència majoritària d'elements de vaixel·la relacionats amb la beguda (copes, bols), així com diverses àmfores que s'han posat en relació amb el consum de vi i la pràctica de libacions.

En relació a tots aquests edificis de tipus sacre, s'ha assenyalat que la seva existència ha d'explicar-se en funció de la possible presència de contingents de població fenícia instal·lada en els assentaments indígenes, tal i com es desprèn del marcat accent semita que evidencien tots aquests complexos (Belén 2001: 13). De fet, més enllà de les seves respectives particularitats, tots els casos semblen indicar-nos que la interacció entre colons i indígenes es va plasmar a través d'un entramat religiós per mitjà del qual s'haurien articulats de manera eficaç els interessos econòmics i les relacions socials.

Aquesta situació posa sobre la taula la importància que hauria tingut el control de les pràctiques rituals i dels cicles cerimonials en el marc dels processos de contacte cultural. No obstant això, cal tenir present que es tractaria de contingents colonials (comerciants i artesans) que actuarien a l'entorn més immediat de les elits tartèssiques,

per tant és indubtable la confluència de tradicions litúrgiques i l'ús reinventat o reinterpretat de l'imaginari mediterrani com a fórmula de legitimar el poder social en el marc de les estructures ideològiques locals. De fet, en les pròpies fundacions colonials fenícies del sud peninsular, s'han documentat evidències que parlen en favor d'aquesta estreta relació entre comunitats. Aquest fet hauria conduït en poques generacions a un panorama clarament caracteritzat pel mestissatge.

En aquest sentit, l'estudi de les distintes produccions ceràmiques de la colònia de Cerro del Villar (Guadalhorce) s'ha posat en relació amb l'existència de diverses tradicions culinàries i s'ha utilitzat com a mitjà fiable per a constatar que, al sud de la península, la creació de les noves identitats colonials hauria sorgit de la diversitat cultural (Delgado i Ferrer 2007). L'anàlisi contextual dels diversos espais excavats en aquesta colònia és un clar indicador de la presència d'una comunitat pluriètnica que resideix en un mateix assentament. Així, entre la vaixel·la i els contenidors ceràmics que es documenten en les distintes àrees estudiades, és relativament freqüent la presència de ceràmica a mà. Aquestes ceràmiques tenen les mateixes característiques formals i decoratives que la vaixel·la indígena que tradicionalment es documenta en els poblats tartessics. Les olles a mà identificades en els diversos espais de l'assentament corresponen a una forma de cuinar pròpia de les comunitats indígenes del sud de la península. De fet, la forma ovoide o esfèrica d'aquestes olles suggereix que s'hi haurien cuinat aliments líquids en forma de sopes, guisats i estofats, és a dir a la manera indígena. No obstant això, també s'han localitzat d'altres equipaments com els forns domèstics, que estan clarament relacionats amb la tradició culinària oriental i especialment amb la cocció del pa. En aquest sentit, cal incidir en el fet que les formes de preparació i cocció dels aliments que practicaven les comunitats fenícies destaquen per l'ús d'aquests forns domèstics, així com pel predomini dels plats com a element habitual entre la vaixel·la de taula, fet que sembla indicar-nos que en l'alimentació fenícia els aliments sòlids tindrien un major protagonisme que en l'alimentació indígena.

A Cerro del Villar, un dels pocs edificis que s'ha excavat íntegrament és la denominada casa 2. Es tracta d'una construcció típicament oriental, de 74 m² de planta, que va ser construïda i ocupada durant el segle VII anE i que està integrada per diversos àmbits (Delgado *et alii* 2005). En aquest cas, la ceràmica de cuina és majoritàriament de tradició local, tot i que incorpora alguns instruments orientals com els ganivets de ferro, que tingueren una gran acceptació entre la població local del sud de la península.

Tanmateix, manquen d'altres equipaments utilitzats habitualment en la cuina fenícia com els forns, els molins barquiformes, els morters o els vasos trípodas. L'única evidència de foc són els brasers elaborats també en ceràmica a mà que haurien pogut servir com a petits forns domèstics o bé per a escalfar les estances. A l'habitació 1, l'estança principal de la casa, un espai de reunió i consum, es localitzaren cinc plats fenicis d'engalba roja i dos bols esfèrics elaborats a mà. Tot plegat ens indica la convivència de dues formes de servir i consumir els aliments associades a dues tradicions culinàries diferents. D'altra banda, a l'habitació 1 també es van documentar determinats objectes associats a la pràctica d'activitats rituals de purificació. En aquest cas es tracta exclusivament d'elements fenicis, en concret d'ampolles i petites gerres per a olis aromàtics, de llànties que servien per a il·luminar, però sobretot per a purificar, i d'ous d'estruç amb restes d'ocre al seu interior.

Aquests elements ens indiquen que els habitants de la casa duïen a terme unes pràctiques rituals clarament derivades de la cosmologia fenícia, expressant de manera activa la seva voluntat de pertinença a una entitat cultural semita, malgrat que el grup domèstic que va residir en aquest edifici estigués integrat per individus de diversos orígens. Aquesta voluntat d'utilitzar els símbols fenicis, també s'ha pogut comprovar en el cas de les tombes, ja que tots els elements vinculats al ritual funerari evidencien una clara connexió amb el món oriental, tant pel que fa a les necròpolis fenícies com en aquelles tombes que s'associen a l'elit tartèssica. Per tant, la principal conclusió que podem extreure és que mentre els aliments, les tradicions culinàries i la cultura material associada als àpats domèstics reflexa una clara heterogeneïtat social i cultural, els banquets funeraris, els rituals domèstics i les celebracions de comensalitat manifesten una clara hegemonia fenícia (Delgado 2008: 23). Aquest fet respon a la voluntat de naturalitzar l'imaginari semita en un discurs de poder que prioritza els rituals i els objectes fenicis i que forma part de l'estratègia socio-política que comparteixen els colons fenicis i l'elit indígena.

D'altra banda, a l'àrea d'Alacant, hem de destacar la suggerent hipòtesi plantejada per M. R. Lucas sobre la possible existència d'un espai destinat a la celebració de pràctiques de consum ritual a La Peña Negra (Crevillent) (Lucas 1991).

Es tracta d'un treball on l'autora s'ocupa de l'estudi d'una pàtera etrusca de vora perlada. No obstant això, més enllà de centrar-se en la tipologia i la difusió d'aquest tipus de recipients, efectua una interessant interpretació sobre la seva funcionalitat i el seu possible significat. En aquest sentit, es subratlla que la majoria dels aixovars

funeraris en els quals es documenten pàteres de vora perlada, gerres i copes, s'interpreten com a contextos relacionats amb el consum del vi i la ingestió d'aliments. De fet, ja des del període villanovià, les pàteres en els contextos itàlics s'associen a d'altres objectes vinculats al banquet funerari, entre els que destaquen instruments com els asts o els trípodas (Lucas 1991: 351). Aquestes associacions suggereixen la participació dels vasos de vora perlada en relació a l'instrumental utilitzat per a cuinar la carn, quelcom que la probable presència d'asts de rostir (a la Peña Negra es documentaren una sèrie de varetes de ferro que Lucas va interpretar en aquest sentit) podria acabar de confirmar. D'altra banda, diverses dades contextuais apunten que Peña Negra hauria pogut funcionar com un centre receptor i redistribuidor, en el qual podria haver existit una àrea destinada a la celebració de banquets cívico-rituals (Lucas 1991: 354).

Finalment, en el marc dels territoris que conformen la zona més perifèrica de Tartessos, hem de destacar alguns contextos documentats a l'àrea de transició situada entre les províncies de Toledo i Càceres, atès que és una altra de les regions que ha proporcionat dades interessants en relació a la incidència de certes influències mediterrànies en les pràctiques rituals de les comunitats locals. De fet, en el sector occidental de la Vall del Tajo, s'han documentat diverses evidències que demostren que l'esfera d'influència cultural tartèssica tindria un llarg abast, quelcom que hem de posar en relació al funcionament d'unes actives xarxes indígenes d'intercanvi que possibilitarien els contactes entre grups i comunitats veïnes.

En aquest sentit, es podria parlar en aquesta zona d'un horitzó orientalizant, tal i com es constata a través dels conjunts recuperats a la tomba de la Casa del Carpio (Belvís de la Jara) (Pereira 1989; 2008) i en un àmbit diferencial o "sacre" del poblat del Cerro de la Mesa (Alcolea del Tajo) (Ortega i Del Valle 2004). Pel que fa a la possibilitat d'aproximar-nos a l'estudi del banquet funerari i a la pràctica de rituals libatoris, ens hem de referir al singular conjunt documentat a la tomba de la Casa del Carpio, ja que a nivell peninsular representa un dels contextos funeraris més il·lustratius. Es tracta d'una tomba de planta rectangular i secció escalonada en tres nivells, en la qual es documentaren les restes de diversos personatges enterrats i un complex aixovar que ha permès reconstruir les pautes rituals que regien el cerimonial funerari. La primera part d'aquest ritual va consistir en l'enterrament de l'aixovar personal dels difunts, que es va recuperar en el nivell més profund de la tomba. Aquest aixovar estava integrat per una sèrie d'objectes metàl·lics, dos recipients de perfum i

dos bols pintats que es van dipositar a l'interior d'un vas troncocònic, que a la vegada, es va localitzar a l'interior d'una imitació de *pithos* a mà. Entre els elements que conformen aquest aixovar, podem destacar certs elements clarament vinculats a les pràctiques de consum ritual, tant pel que fa a instruments metàl·lics (dos possibles ganivets de ferro i un vaset de plata) com a vasos ceràmics (dos bols a mà amb decoració pintada, una ampolleta que reproduïx el perfil dels vasos d'alabastre documentats a Andalusia i una gerreta de pasta gris que presenta un perfil globular i una decoració en zig-zag a base de botons de coure incrustats). En una segona fase es va procedir a la inhumació de dos individus (una dona i un recent nascut) que es localitzaren acompanyats d'una ovella adulta i un corder de pocs dies que cal interpretar com a ofrenes alimentàries. En el tercer nivell, el més superficial, es van documentar les evidències relacionades amb la darrera fase del ritual. En concret es van localitzar *in situ* sis grans recipients d'emmagatzematge a mà, una *clepsydra* i un nombrós conjunt de bols decorats amb motius geomètrics pintats, un conjunt d'elements que a partir del seu estudi contextual han fet pensar en la pràctica d'un ritual libatori. Els bols estaven dipositats formant petits grups i la seva decoració pintada post-cocción a base de complexos motius geomètrics, ha fet pensar que es tractaria de vasos refinats d'ús ocasional o exclusivament cerimonial. L'associació entre els recipients d'emmagatzematge (que actuarien com a contenidors de la beguda), els bols i un instrument específicament destinat a la captació i servei de la beguda com és la *clepsydra*, ens informen de la pràctica d'un banquet funerari que es clouria amb la deposició o amortització dels elements de vaixel·la, en un moment immediatament anterior a la clausura de la tomba mitjançant un túmul (Pereira 2008: 198-200).

En tot cas, aquest tipus de contextos, més allunyats del focus orientaltzant que representa el sud de la península, ens ofereixen dades que en certa manera resulten equiparables a la situació que documenten al nord-est peninsular. És per això que hem cregut convenient recollir-los també en el present treball.

5.4.4.3.- El banquet dels ibers

Malgrat que tot allò relatiu al període pròpiament ibèric queda fora del marc cronològic en què se centra el present treball, hem cregut convenient recollir algunes

dades que permeten esbossar de manera genèrica les tendències que caracteritzen el panorama comensal al llarg de la segona edat del ferro.

De fet, l'estudi de la comensalitat i de les pràctiques alimentàries en general, és un dels camps que evidencia més carències en el marc general dels treballs sobre món ibèric.

Tanmateix, hem de destacar l'obra d'Arturo Oliver sobre *La cultura de la alimentación en el mundo ibérico* (Oliver 2000), en la qual s'efectua un interessant recorregut sobre temes com l'obtenció dels aliments, la seva conservació, preparació i consum. No obstant això, s'evidencia una escassa preocupació per la vessant comunitaria i ritual de les pràctiques de consum, quelcom que esdevé un bon reflex de la manca d'interès que ha suscitat l'estudi d'aquestes qüestions al nostre país. En aquest sentit, hem de destacar que el concepte *banquet* únicament s'utilitza per encapçalar un breu apartat sobre el banquet funerari (Oliver 2000: 140).

Sortosament, en l'actualitat comptem amb una sèrie d'iniciatives i projectes que poden aportar noves dades per tal de superar aquestes mancances. En primer lloc, hem de destacar el projecte d'investigació del Museu d'Arqueologia de Catalunya "*Menjar i beure en la perifèria del món grecoromà. Tradició cultural i hàbits alimentaris dels ibers septentrionals (segles VI-II a.n.e.)*" que baix la coordinació científica de Ramon Buxó i Jordi Principal té com a objectiu l'estudi de l'alimentació en el món ibèric català des d'una perspectiva interdisciplinària que valora tots els aspectes relacionats amb el fenomen alimentari (tècnics, instrumentals, socials, cognitius). Aquest projecte considera els hàbits alimentaris i culinaris i la seva transformació en el temps, com un dels marcadors més eficaços per a la comprensió dels processos de canvi cultural i la modificació de les pautes socials de les comunitats ibèriques.

En tot cas, en el present treball volem remarcar l'existència d'una sèrie de contextos que posseeixen un potencial informatiu molt interessant per a l'estudi de les pràctiques comensals en el sí del món ibèric. No obstant això, com que aquest no és el tema fonamental de la nostra investigació, únicament hem efectuat un recull molt bàsic de dades. En tot cas, es tracta de casos que, d'una o altra manera, han permès efectuar apreciacions importants en relació a les qüestions que ens ocupen, tant pel que fa a l'àrea estricta del litoral català, com a Andalusia i el sud-est peninsular.

Així, hem de destacar en primer lloc certes referències al consum ritual dels aliments que es desprenen del propi anàlisi de certs conjunts emblemàtics, com la tomba *turriforme* de Pozo Moro o la tomba de la Dama de Baza. En relació a la tomba

monumental de Pozo Moro, hem de fer referència al programa decoratiu d'un dels frisos, que ha estat descrit com el "*Banquet dels inferns*" (Almagro-Gorbea 1978). Es tracta d'una escena on apareix un personatge assegut que s'alimenta de porc senglar i de petits personatges humans, un tipus de representació que evoca clarament les escenes d'un banquet d'origen oriental. Aquest fet que no ens ha d'estranyar, ja que el monument de Pozo Moro es considera una obra realitzada per artesans formats en l'esfera cultural fenícia del sud peninsular, tal i com ens indica el seu estil i el seu complex simbolisme orientalizant (Almagro-Gorbea 1996).

No obstant això, al marge de les qüestions iconogràfiques, nosaltres volem posar èmfasi en la composició de l'aixovar, atès que es tracta d'una tomba que inclou la presència de certs elements clarament vinculats al servei i al consum de la beguda (un *oinochoe* de bronze, una *kylix* àtica i un *lekythos* de figures negres decorat amb escenes dionisiàques) (Almagro-Gorbea 1983; lám. 15 c y d). Aquest conjunt situa l'enterrament pels volts del 500 anE i ens informa de la voluntat d'incloure en l'aixovar determinades peces d'ús exclusiu clarament relacionades amb el prestigi del difunt (Blánquez 1995: 222). De fet, és una associació que encara manté certs vincles amb la tradició del ritual libatori d'època orientalizant, basada en el "*jarro y el brasero*". No obstant això, la provenença grega de totes les peces sembla evidenciar no només un canvi en les relacions amb els intermediaris comercials mediterranis, sinó que ens il·lustra una clara hegemonia dels gustos hel·lenitzants que manifesten les classes dirigents del món ibèric.

Pel que fa a la tomba de la Dama de Baza, datable al segon quart del segle IV anE (Adroher i López 1992), s'ha destacat tradicionalment la possibilitat que des de l'exterior es poguessin dipositar ofrenes alimentàries en honor al difunt, tal i com ho suggereix la presència de quatre conductes que comunicarien amb quatre àmfores col·locades a les cantonades de la cambra funerària (Presedo 1982). Aquest tipus d'evidència ens podria estar informant de l'ús ritual de la beguda i dels aliments en el marc de la celebració periòdica de certes cerimònies en honor dels difunts.

D'altra banda, hem de destacar l'existència d'una sèrie de contextos funeraris de la zona del sud-est de la Meseta, l'Alta Andalusia i el sud-est peninsular, que tradicionalment han estat valorats com a exemples de referència a l'hora d'il·lustrar l'important paper simbòlic que hauria adquirit el consum del vi en les pràctiques rituals del món ibèric (Blánquez 1995). Dins d'aquest conjunt de contextos, podem destacar els *silicernia* de Los Villares (Hoya Gonzalo, Albacete), la tomba nº 41 de Cabezo Lucero

(Guardamar del Segura, Alacant) o les tombes principesques nº 200 i nº277 d'El Cigarralejo (Mula, Múrcia).

En primer lloc, hem de destacar, les restes materials corresponents a dues celebracions (*silicernia*) documentades a la necròpolis de Los Villares (Blánquez 1995; Celestino i Blánquez 2007). Es tracta d'uns conjunts que ens indiquen que el consum del vi fou l'especial protagonista d'aquestes pràctiques, tal i com es desprèn de l'abundant presència de vaixel·la àtica. El primer d'ells, que en un principi fou inventariat com la tomba nº 25, és en realitat un dipòsit aïllat, molt proper a diversos enterraments tumulars amb els quals sembla mantenir estreta relació. Aquest conjunt va permetre documentar la presència d'un extens servei de vaixel·la que integrava 30 vasos grecs (entre els quals destaca la presència d'alguns *kantharoi* de Saint Valentin i diversos *skyphoi*). El segon dels *silicernia*, es va documentar a l'interior de la tomba tumular nº 20, una estructura de secció escalonada, coronada per una escultura que representa un home a cavall, quelcom que s'ha interpretat com a evidència de la heroització del difunt com a guerrer eqüestre. En aquest cas, hem de destacar la presència d'un conjunt de vaixel·la que integrava fins a 53 vasos grecs (entre els quals destacaven 10 *kantharoi* de Saint Valentin i 3 *oinochoai* àtics)

En total, ambdós *silicernia* conformen un extens conjunt de ceràmica àtica que suma unes 80 peces, entre les quals destaquen especialment certs tipus vasculars relacionats amb el consum individualitzat de la beguda (*kylix*, *kantharoi* i *skyphoi*), tant pel que fa a peces de figures roges com a d'altres exemplars en vernís negre que ens ubiquen a finals del segle V anE (Roldan 1993: 12). No obstant això, al marge de la vaixel·la grega, aquests dipòsits inclouen també d'altres vasos relacionats amb aquestes pràctiques de consum (bols, vasos trípodas, gerretes metàl·liques), així com certs elements sumptuaris (marfils figurats de procedència etrusca, joies d'or, unguentaris de pasta vítria). L'excavació d'aquests *silicernia* va permetre constatar que la deposició dels materials s'havia efectuat sense seguir unes pautes concretes de col·locació dels objectes. De fet, els elements foren introduïts a l'interior d'uns receptacles excavats al terra, en els quals es va poder documentar la cremació (purificació?) dels materials *in situ*.

En tot cas, la composició d'ambdós conjunts ens indica la celebració de dos actes comunitaris de consum ritual que podem interpretar com a cerimònies commemoratives estretament lligades a la ideologia d'unes elits aristocràtico-caballeresques ja consolidades (Blánquez 1995: 228). Es tracta, per tant, d'un tipus de

cerimònia que ens situa clarament en l'esfera del banquet diacrític, atès que estaria restringida al grup familiar més proper als sectors socials dominants, si més no aquesta és la imatge que es desprèn del tipus de materials que foren amortitzats en aquests dipòsits rituals.

En el cas de la necròpolis de Cabezo Lucero, també hem de destacar la presència força constant de vaixel·la grega com a part integrant dels aixovars, quelcom que s'ha interpretat com a evidència de la celebració habitual d'unes pràctiques libatòries i de banquet que estarien clarament lligades a un univers ritual de marcada influència grega (Rouillard *et alii* 1990). En tot cas, entre els contextos més destacables, hem d'assenyalar la tomba nº 41, atès que el seu aixovar inclou 19 peces àtiques associades a una significatiu conjunt de ceràmiques ibèriques, entre les quals també s'inclouen alguns vasos que es poden relacionar amb la celebració d'aquestes pràctiques de consum. En aquest cas, es tracta de la tomba d'un home adult que va permetre identificar la presència d'un *bustum*, és a dir que la cremació del difunt s'havia efectuat *in situ*, just a sobre d'una plataforma funerària de planta quadrangular.

Pel que fa a la necròpolis d'El Cigarralejo, hem de destacar especialment les tombes nº 200 i nº 277, dos enterraments que inclouen un cobriment tumular de secció escalonada que defineix unes estructures funeràries que mesuren uns 6 metres de llarg (Cuadrado 1987). Ambdós aixovars inclouen l'associació de diferents conjunts funcionals, entre els quals destaca un important conjunt de vasos ibèrics i d'altres d'origen grec clarament relacionats amb el consum de la beguda i els aliments. En total ambdues tombes inclouen unes 40 peces de vaixel·la grega. En aquest cas, hem de destacar que la presència de vaixel·la grega apareix associada a certes ceràmiques ibèriques pintades i de vernís roig, que haurien actuat com elements de vaixel·la funcionalment complementaris (Blánquez 1995: 231).

Finalment, hem destacar també alguns contextos funeraris que inclouen la presència de determinades peces amb una càrrega simbòlica especial, com és el cas dels 10 cràters de figures roges de la necròpolis de Baza, en la decoració de les quals predominen els temes de banquet i les escenes dionisíiques (Presedo 1982: 272). De fet, la utilització de certs vasos grecs com a urnes funeràries (fonamentalment cràters), és una pràctica que s'ha pogut documentar en certes tombes d'altres necròpolis ibèriques com Toya (Jaén), Castellones de Ceal (Jaén), Villaricos (Almeria), El Salobral (Albacete) o Orleyl (Castelló).

Quant a dades referents al territori català, hem de dir que les evidències funeràries relatives a l'ibèric ple són molt escasses. No obstant això, comptem amb alguns contextos que cal mencionar, com és el cas d'un possible *silicernium* documentat a la necròpolis del Puig de Serra (Serra de Daró). Es tracta d'un context datable al segle IV anE que va permetre recuperar fins a 12 vasos àtics procedents d'una zona on també es va identificar la presència de cendres, carbons i restes fauna, evidències que podem relacionar amb les deixalles amortitzades d'una possible pràctica de consum. En tot cas, cal remarcar que en aquesta necròpolis la presència de vasos àtics és força significativa, ja que fins un 37,5 % de les tombes incorpora un vas àtic com a urna funerària. Entre els conjunts més destacables hem de fer referència obligada a la tomba 80, que va permetre documentar un conjunt integrat per 20 vasos, entre els quals destacava una *peliké* àtica de figures roges utilitzada com a urna funerària i tres vasos àtics d'acompanyament (Sanmartí 1995: 94-96).

En funció de tot el que hem exposat fins al moment, cal tenir en compte que un dels problemes habituals és l'associació directa entre el consum del vi i la presència o absència de vaixella grega, una tendència que simplifica i distorsiona en certa manera l'autèntica dimensió de les pràctiques comensals ibèriques. Aquest problema es deu, d'una banda, al fet de focalitzar exclusivament la comensalitat dels ibers en el ritual de la beguda, i de l'altra al fet d'infravalorar el paper importantíssim que tindrien les produccions ceràmiques locals en el marc de qualsevol pràctica de consum.

És per això que en diverses ocasions s'ha posat èmfasi en la necessitat d'efectuar estudis contextuals que, més enllà de la presència o absència de vaixella grega, permetin valorar determinades associacions en el seu marc concret de localització (Blánquez 1995: 217).

En aquest sentit, hem de destacar l'avenç important que ha suposat l'estudi contextual d'alguns conjunts identificats més recentment, com és el cas d'algunes sitges amortitzades de l'assentament de Mas Castellar (Pontós), que havien estat reomplertes amb les restes generades en el marc de determinades pràctiques de consum (fauna, vaixella, carbons). Ara bé, en aquests casos, cal distingir entre el què poden ser sitges reomplertes amb els materials corresponents als nivells d'enderroc d'una casa (sitja SJ137), sitges reutilitzades com a fosses votives on dipositar certs objectes com a ofrenes de caràcter ctònic (sitges SJ101, SJ134 i SJ138) i el què són sitges o fosses pròpiament relacionades amb la celebració d'un banquet ocasional (sitges FS362 i SJ26) (Pons i Garcia 2008: 145-150).

D'especial interès per a nosaltres resulta la fossa FS362, perquè inclou un extens servei de vaixel·la relacionat amb el consum de la beguda i un conjunt molt significatiu de restes de fauna, factors que han motivat la seva interpretació com a context clarament relacionat amb una celebració de caràcter excepcional (Pons i Garcia 2008). D'altra banda, la localització contextual de les restes i l'alt grau d'integritat que evidencien les peces ceràmiques, sembla suggerir una certa intencionalitat en els paràmetres de deposició, fet que contribueix a remarcar el caràcter ritual de la pràctica de consum que hauria provocat el reompliment de la fossa. En aquest sentit, cal tenir present que en un primer moment, el conjunt FS362 es va interpretar com a resultat de l'amortització d'una sitja, per bé que l'estudi detallat de la estratigrafia documentada, sembla suggerir actualment als seus excavadors, que es tractaria d'una fossa excavada *ex-profeso* per tal de dipositar-hi les restes generades en el marc d'un determinada pràctica de consum (Pons *et alii* 2008: 20).

En tot cas, pensem que val la pena recollir de manera sintètica els resultats obtinguts en relació a la interpretació d'aquesta fossa, ja que constitueix un exemple fonamental a l'hora d'efectuar una valoració combinada de les diverses evidències documentades (artefactuals, contextuals i bioarqueològiques).

La fossa en qüestió es data entre el 350-325 anE (Període IV) i es localitza a sobre mateix dels nivells d'abandonament del poblat fortificat que hauria funcionat entre el 425 i el 375 anE. De fet, a pocs metres de la fossa i també en aquests nivells immediatament posteriors a l'abandonament del poblat, es va localitzar el forn FR349, una estructura de combustió habilitada també en una sitja amortitzada, que en funció de les característiques que evidencien les restes identificades (llavors carbonitzades, restes de fauna, ictiofauna), s'ha relacionat igualment amb la celebració d'aquest mateix àpat excepcional.

Entre el conjunt de materials ceràmics més representatius que s'han pogut identificar en aquesta fossa, hem de destacar especialment un interessant conjunt d'elements de vaixel·la relacionats amb el servei i el consum de la beguda: entre les peces àtiques hem de destacar 1 *skyphos* de figures roges i 3 *syphoi* de vernís negre, mentre que entre les peces ibèriques comptem amb: 36 *skyphoi* i 1 *oinochoe* en ceràmica reduïda ibèrica, dos vasets bicònics, dos luteris i un *ciato*. Al marge, destaquen també d'altres elements relacionats amb la presentació i el consum dels sòlids i/o semi-sòlids com: 3 plats de vora reentrant, 1 bol i 1 plat carenat, tots ells en ceràmica reduïda ibèrica; a més d'alguns recipients relacionats amb la preparació i cocció dels aliments (1

olla en ceràmica ibèrica i 9 olles en ceràmica a mà), així com alguns fragments corresponents a 8 àmfores ibèriques, 1 àmfora massaliota i 1 àmfora púnico-centre-mediterrània.

En tot cas, la vaixel·la constitueix la categoria majoritària, atès que representa el 62 % del conjunt total de recipients ceràmics identificats a la fossa, essent l'*skyphos* el tipus més ben representat, atès que representa el 40,42% dels individus recuperats (Asensio *et alii* 2008: 26-57; Figs. 14-31).

Quant a les restes de fauna, hem de destacar, d'una banda, les dades relatives als mamífers (Gironès *et alii* 2008: 71- 91), i de l'altra, les dades referents a les aus (Garcia 2008: 92- 107). Pel que fa als mamífers, hem d'assenyalar que entre les restes documentades s'inclouen espècies domèstiques (ovicaprins, bòvids i suïds) i de manera molt puntual algunes espècies salvatges (conills i guineus), essent clarament majoritari el percentatge relatiu al consum d'ovicaprins, seguits dels suïds i dels bòvids.

En quant als patrons de consum, l'estudi efectuat ha permès precisar que algunes de les porcions consumides durant la cerimònia van ser rostides (i bullides prèviament en alguns casos), havent-se efectuat una clara selecció dels exemplars joves en quant a les edats de sacrifici. Tot plegat són indicis que ens remarquen el caràcter excepcional d'una pràctica de consum en la qual s'haurien seguit unes pautes diferencials en relació al sacrifici dels animals i a la preparació i cocció de les porcions de carn (Gironès *et alii* 2008: 91).

En relació a les restes de fauna corresponents a les aus, hem de destacar que la gallina (62 %) i el tudó (37 %) són les espècies més ben representades, havent-se identificat un mínim de 22 individus (11 gallines i, curiosament, també 11 tudons). Ara bé, en quant a nombre de fragments, la gallina està quantitativament més ben representada, essent especialment destacable la inclusió selectiva d'alguns tarsians-metatarsians, degut molt probablement a les connotacions simbòliques atribuïdes tradicionalment a l'esperó dels galls. D'altra banda, cal tenir en compte que la representativitat del tudó és lleugerament més alta que les tendències generals documentades a l'assentament, la qual cosa podria suggerir una certa predilecció per les aus de caça (Garcia 2008: 97).

Finalment, hem de destacar també la significativa presència de restes d'ictiofauna, l'estudi de les quals ha permès determinar que la família més ben representada és la dels espàrids (bogues, sargs, mabres, déntols, salpes, besucs), seguits d'una família de peixos d'aigua dolça com la dels ciprínics (barbs, etc.), essent també

destacable la presència de restes d'escòmbrids, que ens podrien indicar el consum de salaons de peix procedents de la zona de l'Estret de Gibraltar (Juan-Muns i Marlasca 2008: 107-116).

A nivell interpretatiu, el fet d'haver documentat una significativa presència de residus i escòries de forja en els nivells superiors que segellaven la fossa, ha fet que aquest context s'hagi relacionat amb la celebració d'un àpat excepcional relacionat amb el gremi dels ferrers. Ara bé, més enllà de la precisió dels resultats obtinguts i del fet de compartir en bona mesura la interpretació d'aquest context, trobem a faltar una valoració contrastada d'aquest context en relació a d'altres casos documentats en el món ibèric que també es situen plenament en l'esfera de les pràctiques de consum ritual.

En aquest sentit, volem destacar que l'excepcionalitat del context és relativa, perquè més enllà de la notable concentració quantitativa que evidencien tant les restes de fauna com determinats elements relacionats amb el consum individualitzat de la beguda (36 *skyphoi* en ceràmica ibèrica i 3 *skyphoi* en ceràmica àtica), el cert és que no s'han documentat instruments d'ús marcadament excepcional que puguem qualificar com a *diacritical insigne*. De fet, en alguns altres contextos del propi jaciment, com és el cas dels nivells de reompliment de la sitja SJ137, un context datable pels volts del 400 anE, s'ha pogut documentar un cràter àtic de figures roges, acompanyat d'un lot més reduït de vaixel·la àtica (entre el qual s'inclouen 7 copes Càstulo i 7 *kylix* "Delicate Class") que ens permeten pensar més clarament amb una pràctica de consum centrada en el ritual de la beguda, restringida molt probablement a una minoria circumscrita a les elits de l'assentament (Pons i Asensio 2004-2005).

És a dir, a nivell interpretatiu, es podria efectuar una aproximació més precisa per tal de caracteritzar millor el tipus de pràctica comensal que hauria donat lloc a un dipòsit de materials com el documentat a la fossa FS362. En aquest sentit, s'ha assenyalat que el tipus de vaixel·la documentada en aquest context, molt abundant en els jaciments ibèrics, sobretot a partir de finals del segle V anE, no deuria posseir cap propietat que li atorgués un valor diacrític en les pràctiques socials que estem comentant, de manera que, si era utilitzada en el festeig, sembla probable que ho fos en banquets del tipus *patron-rôle*, destinats a articular les relacions entre patrons i clients (Sanmartí *et alii* 2009).

Ja per acabar, volem remarcar que en el marc dels estudis sobre món ibèric, continuen mancants treballs que se centrin de manera específica en l'anàlisi de les tendències alimentàries i els rituals de comensalitat, especialment pel que fa a la

definició contextual d'aquells espais que es poden relacionar de manera directa amb les pràctiques de consum excepcional, un camp que a partir de les dades actualment disponibles (contextos funeraris, àmbits culturals i/o de reunió documentats en múltiples assentaments, espais oberts de caràcter públic o comunitari a l'interior dels poblats, *favissae*, coves-santuari) ofereix moltes possibilitats.

De fet, volem deixar constància que al llarg del present treball, hem trobat en falta l'existència d'estudis centrats específicament en aquestes qüestions, ja que a l'hora caracteritzar les pràctiques comensals del primer ferro, el fet de tenir ben definit el banquet dels ibers, ens hauria permès disposar d'un instrument de contrast molt útil.

En tot cas, confiem en què el nostre treball pugui contribuir modestament a la definició d'aquestes qüestions, o si més no, que serveixi per esperonar futurs estudis que donin continuïtat a les propostes que nosaltres hem esbossat en relació al període preibèric.

Capítol 6

L'ALIMENTACIÓ A L'EBRE DURANT LA PRIMERA EDAT DEL FERRO

En època protohistòrica, l'estudi de l'alimentació s'ha d'efectuar fonamentalment a partir de les dades que ens proporciona el registre arqueològic, per tant, comptem, lògicament, amb una sèrie de limitacions importants a l'hora de reconèixer els aliments consumits, les pràctiques culinàries i els hàbits de consum que es duen a terme. De fet, els aliments, a diferència d'altres elements de la cultura material, un cop consumits, pràcticament no deixen rastre en el registre. No obstant això, cada vegada disposem de dades més precises procedents dels estudis de fauna, els anàlisis palinològics, carpològics i de continguts, els resultats dels quals, representen en aquest camp de la recerca, la nostra font d'informació fonamental.

Actualment, tot un conjunt de mètodes procedents principalment de les ciències biològiques permeten reconstruir aspectes diversos de l'ambient, la fauna i la flora dels jaciments, a partir de l'estudi de tota una sèrie de restes que tradicionalment havien estat poc valorades per la seva naturalesa "no artificial" (ossos, restes vegetals, sediments, etc). A l'incorporar tècniques com l'arqueozoologia i la paleocarpologia, els estudis arqueològics han potenciat la importància de les reconstruccions paleoambientals en relació a l'economia i l'alimentació de les comunitats humanes. És en aquest sentit, que s'ha assenyalat la importància cabdal de l'anàlisi de residus microscòpics i de restes orgàniques a l'hora de reconèixer aspectes diversos com la dieta, la preparació dels aliments o els hàbits de consum de les societats del passat (Juan-Tresserras 2000: 144). Així, al nord-est peninsular, quant al consum de cereals, lleguminoses i fruiters, hem de destacar sobretot els estudis arqueobotànics de Jordi Juan-Tresserras (1998; 2000; 2004), Natàlia Alonso (Alonso 1999, 2000) i Dani López (López 2004). D'altra banda, també comptem amb dades referents a les activitats relacionades amb la transformació dels productes vegetals (llavors, fruits, arrels, fulles, etc.), obtingudes a partir de l'estudi de l'utilatge lític de mòlta i triturat (molins i morters) (Portillo 2006). Mentre que pel que fa als estudis de fauna, hem de destacar els treballs de Sílvia Albizuri i Jordi Nadal (Albizuri 1999; Albizuri i Nadal 1999; 2000), així com els de Sílvia Valenzuela

(Valenzuela 2008), uns treballs que ens permeten apreciar certes tendències en relació al consum de la carn.

D'altra banda, hem de valorar també algunes aportacions de certs treballs que s'han centrat de manera més genèrica en l'estudi de l'alimentació protohistòrica al nord-est peninsular (Oliver 2000; Pons i Garcia 2008), malgrat que continuen mancant estudis exhaustius sobre aquest tema. A més, no podem obviar tampoc la informació que ens proporcionen algunes referències de les fonts clàssiques, perquè ens donen pistes interessants sobre els aliments i les begudes que consumien els pobles prerromans de la península Ibèrica, unes dades que de manera prudent podem mirar de relacionar amb el nostre cas d'estudi. D'altra banda, cal destacar de manera especial les dades proporcionades per la recerca etnogràfica, ja que permeten disposar d'exemples i patrons de conducta que certament, vénen a complementar alguns dels buits informatius del registre arqueològic.

En tot cas, en funció dels interessos del nostre treball, serà fonamental que ens preguntem quins factors pogueren contribuir al fet que determinats aliments i determinades begudes haguessin adquirit un protagonisme especial en l'esfera de les activitats rituals. En aquest sentit, és evident que si volem obtenir una visió completa del conjunt global d'elements que deuriem actuar com a símbols d'expressió en el marc dels àpats rituals, hem d'ocupar-nos de manera genèrica de les pràctiques culinàries, dels hàbits de consum i dels aliments que es consumien durant la primera edat del ferro. De fet, per tal de poder identificar aquells contextos que ens situen realment en l'esfera del consum festiu o excepcional, cal tenir, en primer lloc, ben definides les pautes que regeixen les pràctiques de consum ordinàries i l'alimentació del dia a dia.

6.1.- La unitat domèstica com a espai de consum i preparació dels aliments

Per tal d'avançar en el coneixement de les pràctiques alimentàries que es duen a terme durant la primera edat del ferro, hem d'aproximar-nos essencialment a l'estudi d'aquells espais destinats a la preparació i al consum dels aliments; unes activitats que, en el cas del món ibèric i pre-ibèric del nord-est peninsular, ens ubiquen plenament en l'esfera familiar de la unitat domèstica (*household*).

No obstant això, en totes les societats mediterrànies de l'edat del ferro, la unitat domèstica era concebuda com un espai polifuncional, ja que albergava les diverses activitats del dia a dia: la cuina (preparació d'aliments) i el menjador (consum), però també la sala d'estar (l'oci), l'emmagatzematge (reserva a curt pla dels productes quotidians) i el dormitori (descans) (Pons i Bouso 2008: 138). Per tant, tot i que no existien espais destinats específicament a les pràctiques de consum, sí que podem valorar la presència de determinats agençaments (llars, banquetes, etc), determinats objectes (concentracions de vaixel·la, vasos d'emmagatzematge, etc.) i determinades restes orgàniques (restes de fauna, cereals i fruits carbonitzats, etc.), que ens poden proporcionar informacions referents a les pràctiques culinàries i al consum dels aliments. Tanmateix, les circumstàncies del registre arqueològic relatiu al bronze final i a la primera edat del ferro fan que aquest nivell d'anàlisi pugui resultar més o menys factible, en funció del territori analitzat. Així, en regions on no existeix una tradició arquitectònica en pedra fins a l'època ibèrica, i on tampoc existeixen dissenys urbanístics ben definits, aquestes qüestions resulten més difícils de valorar. Per exemple, en determinats territoris del litoral català, com a l'àrea de l'Empordà o a la costa central de Catalunya, on les estructures negatives són pràcticament l'única evidència del poblament existent, resulta molt complicada la documentació de qualsevol espai habitacional, fet que dificulta lògicament la possibilitat d'avançar en aquesta direcció. No obstant això, a la vall de l'Ebre, com que l'aparició dels primers assentaments construïts amb materials constructius duradors es remunta a etapes clarament més antigues, tenim la possibilitat d'avaluar totes aquestes qüestions amb una certa precisió. D'altra banda, a aquesta circumstància, hi hem de sumar la relativa bona conservació del registre arqueològic, especialment en aquells assentaments que es veieren afectats per un abandonament sobtat i en els quals és possible documentar la

localització *in situ* de bona part dels materials mobles, un fet que al curs inferior de l'Ebre es constata d'una forma certament paradigmàtica.

En línies generals, podríem dir que les vivendes de la primera edat del ferro es caracteritzen per presentar un únic espai unitari a la planta baixa, evidenciant la manca d'una clara compartimentació interna de la unitat domèstica. Tanmateix, sí que es constata la possible presència d'envans, com per exemple en determinats àmbits de Barranc de Gàfols i la Moleta del Remei. En tot cas, en els assentaments del bronze final i primera edat del ferro, s'ha assenyalat l'existència habitual de dues àrees o esferes d'activitat relativament diferenciades (separades o no per envans interns): un espai al voltant de la llar de foc (generalment a la part central de l'àmbit) i un espai de magatzem (habitualment al fons de l'àmbit) (Belarte *et alii* 2009). De fet, la possible compartimentació de l'espai habitable amb envans senzills, s'assenyala ja en el cas d'algunes habitacions de Genó (H-1, H-4 i H-5), en les quals es va documentar la presència de diversos forats de pal que apuntaven en aquest sentit (Maya *et alii* 1998: 51).

En tot cas, les dimensions de les cases i la uniformitat d'aquestes dins dels assentaments (generalment estructures de planta rectangular o trapezoïdal que comparteixen parets mitgeres) suggereixen que cada casa era habitada per una família nuclear. Ara bé, cal no confondre aquesta uniformitat amb l'existència d'una correlació directa entre habitació i casa (Belarte *et alii* 2009: 94), ja que sabem de l'existència d'àmbits destinats a funcions comunitàries especialitzades (metal·lúrgia, mòlta de cereals, etc.). A més, cal tenir present que en determinades ocasions, diversos espais juxtaposats podien haver funcionat formant part d'una mateixa unitat domèstica, com podria ser el cas dels assentaments d'Aldovesta i Sant Jaume.

A l'hora de valorar específicament les pràctiques culinàries i els hàbits alimentaris, hem de fer referència en primer lloc als nivells d'ocupació de primera edat del ferro de la Moleta del Remei (Alcanar), especialment pel que fa a aquells espais que permeteren constatar la presència sistemàtica i significativa de diversos contenidors en ceràmica a mà, disposats al voltant de les llars. En aquest sentit, hem de destacar que en l'àmbit A4 es documentaren 5 vasos al voltant de la llar de foc, en l'àmbit A7 un total de 8 vasos i molt possiblement quelcom similar podria haver succeït en el cas de l'àmbit A14 (Garcia 20005: 428). La disposició d'aquests vasos al voltant de les llars de foc, cal relacionar-la amb les tasques de preparació, cocció i consum dels aliments.

La presència simultània de diversos vasos a l'entorn de la llar pensem que podria informar-nos de diversos aspectes interessants:

- La inexistència d'una separació clara entre l'espai on s'elaboren les preparacions culinàries (cuina) i l'espai on es duia a terme el consum dels aliments.
- La pràctica d'uns hàbits de consum que permetrien reafirmar la pertinença dels individus al seu "cercle" familiar més íntim, en relació a la disposició central de la llar amb els aliments a l'entorn d'aquesta.
- La pràctica d'un consum variat que ens informaria molt probablement d'una dieta diària que podria incloure diversos plats o, si més no, diverses preparacions culinàries que s'elaboren en recipients diferents.

Sigui com sigui, les llars, més enllà del seu valor funcional a l'hora d'escalfar, il·luminar i cuinar, deurien convertir-se en el centre de la vida domèstica. És a dir, en l'autèntic punt de reunió de la família, actuant com un dels principals símbols d'expressió de la unitat domèstica. Així, en la fase II de Barranc de Gàfols (590-560 anE), les llars de foc són l'estructura domèstica més àmpliament documentada, amb un total de vuit exemplars (habitacions I, II, III, IV, V, VII, IX i XIX), tractant-se, en línies generals, de llars de planta rectangular, situades habitualment en posició aproximadament central (Sanmartí *et alii* 2000: 136). No obstant això, en d'altres casos, com en l'habitació C d'Aldovesta, que correspon a l'àmbit que s'ha interpretat com l'espai destinat a les activitats domèstiques (dormir i cuinar), la presència de la llar de foc es localitza a l'extrem nord-oriental del recinte (Mascort *et alii* 1991: 19).

Pel que fa els hàbits de consum que caracteritzen l'alimentació del dia a dia en les comunitats protohistòriques del nord-est peninsular, s'ha assenyalat que els àpats domèstics s'organitzarien en família, a l'entorn d'alguns recipients col·lectius (olles, cassoles i gerres) des dels quals cadascú es serviria l'aliment (Moret *et alii* 2006: 219). La ingestió dels aliments sòlids s'efectuaria directament amb les mans, mentre que per al consum de les preparacions líquides i semilíquides suposem que s'utilitzarien culleres de fusta, malgrat que no s'hagin documentat en el registre arqueològic. En aquest sentit, hem d'apuntar que la presència de culleres fabricades en os i en argila es coneix des del

neolític, per tant hem de suposar que en època protohistòrica s'utilitzarien culleres de fusta i que per això no s'han conservat en el registre (Oliver 2000: 130) Amb tot, també cal tenir en compte que els pans podien servir per tal d'ajudar a portar a la boca determinats elements sòlids, com per exemple les verdures i les llegums que deuriem formar part dels brous i les sopes. Quant als ganivets, cal tenir present que es tracta d'un dels primers estris de ferro que documentem a la regió i, de fet, tenim molt poques evidències de l'ús del ganivet durant l'edat del bronze. Per tant, l'ús molt puntual del ganivet es reservaria per a les tasques de repartiment de certs productes sòlids (essencialment en relació a la carn).

També s'ha incidit en la manca d'elements mobles que ens indiquin l'ús de taules, taburets i cadires, fet que ens indueix a pensar que els àpats es durien a terme amb els comensals asseguts o bé reclinats al terra, amb els aliments estesos al centre (Oliver 2000: 129). Arribats en aquest punt, resulta interessant destacar un passatge de Posidoni (Ath.4.151-152) on es fa referència als hàbits de consum dels gals del seu temps: “Els celtes s'asseuen per a menjar en jaços de palla i col·loquen els aliments enmig, en taules baixes de fusta”. Malgrat que la cita s'ha de valorar amb cautela, degut a les evidents diferències crono-culturals respecte els contextos que ens ocupen, penso que esdevé una referència molt explícita que recrea una escena de consum on els comensals s'asseuen al terra i els aliments es situen en disposició central.

Tanmateix, tampoc podem passar per alt una cita d'Estrabó (Str.3.3.7), en un capítol dedicat a les costums dels pobles del nord (càntabres, asturs i galaics), on es descriu que els membres d'alguns pobles de la península “mengen asseguts en bancs construïts a l'entorn de les parets”. No obstant això, tot i que la presència de banquetes constitueix una evidència força habitual en els àmbits habitacionals d'època ibèrica, el cert és que durant la primera edat del ferro es tracta d'un element poc freqüent (Belarte 1994: 125). De fet, en aquells assentaments preibèrics on s'ha pogut constatar la seva presència, les banquetes han estat interpretades com un agençament relacionat amb la possible existència de bancs de treball o bé com a lleixes o ollers, quelcom que en funció del tipus d'evidències documentades ens sembla el més apropiat. En relació a les banquetes, sabem que a la vall de l'Ebre, la seva presència es documenta des del bronze final en assentaments com Hoya Quemada, Cortes de Navarra o Cabezo de Monleón (Ruiz Zapatero *et alii* 1996). Mentre que en el cas de Genó, la presència de banquetes resulta poc freqüent, ja que únicament es constata a través d'alguns exemples puntuals fabricats

amb argila (H-6 i H-7), així com alguns altres exemples retallats a la roca i recoberts amb fang (Maya *et alii* 1998: 53; Làm. XV). Pel que fa específicament a la primera edat del ferro, coneixem la presència puntual de banquetes en assentaments com el Calvari (el Molar), Aldovesta (Benifallet), Barranc de Gàfols (Ginestar), Sant Jaume (Alcanar), La Ferradura (Ulldecona) o Tossal Redó (Calaceit).

En el cas d'Aldovesta (Benifallet), destaca la presència a l'interior del recinte C de dues estructures construïdes a base de lloses lligades amb fang que foren interpretades com a banquetes. En primer lloc, hem de destacar la presència d'una estructura adossada a la paret del fons de l'habitació, just al costat de la qual es va localitzar una bona part del material arqueològic documentat en aquest àmbit, fet que sembla indicar-nos que es tractaria d'elements que estarien recolzats o disposats justament a sobre de la banqueteta. D'altra banda, a l'extrem nord-oriental d'aquesta mateixa habitació, es va documentar un petit basament, que hauria pogut servir com a suport on recolzar un molí de fricció de granit, que es va localitzar just al costat (Mascort *et alii* 1991: 19).

En la fase II de Barranc de Gàfols (Ginestar), hem de destacar bàsicament la presència de "raconeres", ja que es tracta de petits basaments ubicats en els angles d'algunes habitacions, que no podem qualificar pròpiament com a banquetes. Aquest tipus d'estructura ha estat documentada a les habitacions I, II i V, tractant-se en alguns casos d'elements de fang tipus tova (habitació I) i en d'altres ocasions de basaments fets amb pedres (habitacions II i V) (Belarte 1993: 125).

En l'habitació III d'aquest mateix assentament, també es va poder documentar un altre tipus d'agencament que hauria pogut funcionar com una mena de prestatge o armari. En aquest cas, es tracta d'una estructura integrada per tres blocs regulars de fang a sobre dels quals s'hi hauria pogut disposar un feix d'elements de fusta disposats. Just al costat mateix dels blocs regulars de fang es va localitzar un gran vas de ceràmica a mà que semblava caigut des d'una certa alçada, fet que també ens indueix a plantejar que pogués estar recolzat a sobre d'aquesta estructura en el moment de l'enderroc (Sanmartí *et alii* 2000: 52). Una estructura probablement similar va ser identificada en l'angle sud-est de l'habitació E2 de La Ferradura (Ulldecona), tractant-se en aquest cas d'un petit envà de pedra (Maluquer 1983: 10). De fet, en el cas de La Ferradura (Ulldecona), hem de destacar també la presència d'una banqueteta correguda en el recinte A3, tractant-se d'una estructura que hauria pogut servir com a suport on recolzar els molins que foren documentats en aquest àmbit (Garcia 2005: 232).

En el cas de Tossal Redó (Calaceit), M^a Rosario Lucas (1989), a partir de les dades del diari de P. Bosch Gimpera referents a l'excavació de l'Habitació 1, destaca l'existència d'una banqueteta retallada a la roca, a sobre de la qual s'haurien recolzat alguns dels materials més singulars (vas teromorf i tauleta de fang) procedents d'aquest àmbit (Lucas 1989: 175). Ara bé, algunes de les evidències que millor ens informen de l'ús de les banquetes com a estructura on recolzar els vasos ceràmics, han estat documentades en l'àmbit VIII de l'assentament del Calvari (el Molar), un espai rectangular (5,30 x 3,00 metres) que està envoltat perimetralment en tres dels seus costats per una banqueteta feta amb margues roges i recoberta d'argila de color beix (Fig. 10). En un dels nivells d'enderroc aparegueren diversos vasos que, en funció de la seva localització estratigràfica, sembla que deurien reposar a sobre de la banqueteta en el moment en que aquesta habitació va ensulsiar-se. De fet, en l'angle oest d'aquest mateix àmbit, també s'ha pogut documentar un curiós compartiment fet amb argila, un element que molt probablement s'hagi d'interpretar com una estructura relacionada amb l'emmagatzematge i/o processament d'aliments (tot i que les mostres de sediment recollides no han donat cap resultat). La presència d'aquesta estructura, reforça la idea de plantejar l'ús funcional de les banquetes com a superfícies de treball i emmagatzematge d'objectes diversos (Rafel *et alii* 2007).

Tanmateix, en el cas de l'Àmbit 1 de Sant Jaume (Alcanar), la presència d'un banc corregut en un context que integra una sèrie d'evidències que semblen indicar un cert caràcter sumptuari de l'espai interior (escales d'accés, columna central, revestiments d'argila i calç, etc.), confereixen solidesa a la possibilitat d'interpretar que es pogués tractar d'un element utilitzat eventualment com a seient per a un grup de persones, ja que es tracta d'un recinte que s'ha interpretat com un possible espai de reunió destinat a certes celebracions excepcionals. En aquest cas, l'estudi estratigràfic ha permès constatar que al damunt de la banqueteta no s'hi havia desat res, la qual cosa no ens ha de fer descartar la seva possible utilització com a element de suport tipus lleixa, tot i que les evidències documentades fan pensar sobretot en l'ús de la banqueteta en el marc de reunions d'un grup més o menys reduït de persones al voltant de l'espai central quadrangular (Garcia 2005: 498). D'altra banda, un altre dels agençaments que es documenta de manera molt puntual són els forns. Es tracta d'estructures de combustió tancades, que tenen una clara relació amb la cocció de determinats productes com el pa, tot i que no hem d'excloure que també es poguessin utilitzar per a l'elaboració d'altres

preparacions alimentàries. A l'àrea que ens ocupa, hem de destacar essencialment el forn de l'habitació E6 de La Ferradura (Ulldecona) (Maluquer 1983; Garcia 2005) i el forn del recinte I de Barranc de Gàfols (Ginestar) (Sanmartí *et alii* 2000).

Pel que fa al forn de l'àmbit E6 de La Ferradura, hem de dir que es tracta d'una estructura situada al fons de l'habitació que està adossada per un cantó, al mur nord, tot i que desconeixem si també s'adossava a l'hipotètic mur del costat est, ja que aquesta circumstància avui en dia no és constatable (Garcia 2005). Aquest forn presentava una estructura circular d'uns 90 cm d'amplada, els murs de la qual estaven formats per diverses fileres de pedres petites lligades amb fang, amb una volta que en el moment de l'excavació estava conservada parcialment fins a una alçada d'uns 0,60 m. En el seu interior existia una solera de fang cuit, d'uns 20 mm de gruix, disposada al damunt d'una superfície o llit de còdols. De fet, Joan Maluquer va fer notar que aquest forn semblava haver patit diverses refaccions, ja que ell va poder comprovar l'existència d'almenys dues soleres superposades (Maluquer 1983: 11).

Quant al forn del recinte I de Barranc de Gàfols (Ginestar), cal assenyalar que es tracta d'una estructura de planta ovalada elaborada bàsicament amb terra. El forn està situat a l'angle sud-oest de l'àmbit i conserva una alçada màxima de 40-50 cm en relació al sòl de l'habitació. No ens han arribat restes del que deuria ser la volta que cobria aquesta estructura de combustió, però sí de les parets que la delimitaven, que estan elaborades amb terra molt argilosa i tanquen un espai de 110 x 95 cm. En aquest cas, per sota de la capa de terra fina endurida, que hauria fet la funció de solera, també es va poder documentar una capa de preparació refractària elaborada amb petits còdols (Sanmartí *et alii* 2000: 138). La pròpia singularitat de l'estructura i el fet d'haver-la documentat en un espai com el recinte I, que evidencia d'altres particularitats importants, han portat a interpretar aquest forn com un element d'ús domèstic destinat a tasques comunitàries com la cocció del pa, tot i que tampoc podem descartar que esporàdicament es pogués utilitzar en l'elaboració d'altres preparacions alimentàries especials (Sanmartí *et alii* 2009: 229).



Figura 10. Planta de l'àmbit VIII del Calvari (El Molar), amb la ubicació micro-espacial d'una gerra d'emmagatzematge que en funció de les analítiques efectuades, sabem que contenia blat i llenties.

D'altra banda, pel que fa a l'organització de les tasques domèstiques, s'ha assenyalat que en totes les societats protohistòriques de la Mediterrània, la dona jugaria un paper essencial com a organitzadora de l'univers domèstic, en clar contrast amb les activitats masculines, que estarien clarament projectades a l'exterior. Per tant, tasques com la preparació dels aliments i la mòlta del gra, formarien part de les activitats més clarament relacionades amb l'esfera femenina, tractant-se d'una distribució de pràctiques que té especial sentit dins d'un model social clarament vinculat a la necessitat d'assegurar la suficiència de cada casa (Chapa i Mayoral 2007: 177).

6.2.- Aliments i elaboracions culinàries

Durant la primera edat del ferro, la producció de recursos està dirigida principalment al consum directe, ja que els assentaments són per si mateixos centres destinats a la creació i obtenció dels recursos que han de servir per assegurar la subsistència del grup. En aquest sentit, pensem que la reserva d'excedents estaria destinada essencialment a resoldre situacions de mala collita, i només en determinats casos excepcionals s'utilitzaria com un recurs destinat a l'intercanvi. Per tant, es tractaria d'un tipus d'alimentació que es fonamentava essencialment en l'explotació dels recursos locals (agricultura, recol·lecció, ramaderia, caça i pesca), ja que malgrat que es tracta d'un moment que coincideix amb la irrupció de nous productes exòtics com el vi, l'oli i els salaons (de carn i peix), el cert és que les pràctiques culinàries del dia a dia i els hàbits domèstics de consum no es degueren veure especialment modificats per aquest factor exogen. De fet, pensem que en el marc d'una economia de béns de prestigi, el consum d'aquests nous productes rarament deuria formar part dels àpats del dia a dia. Probablement es tractaria d'aliments i begudes que en tot cas haurien servit per a potenciar els àpats celebrats en ocasions assenyalades i que, per tant, cal incloure en l'esfera dels aliments que haurien actuat com a símbols actius en la pràctica del banquet.

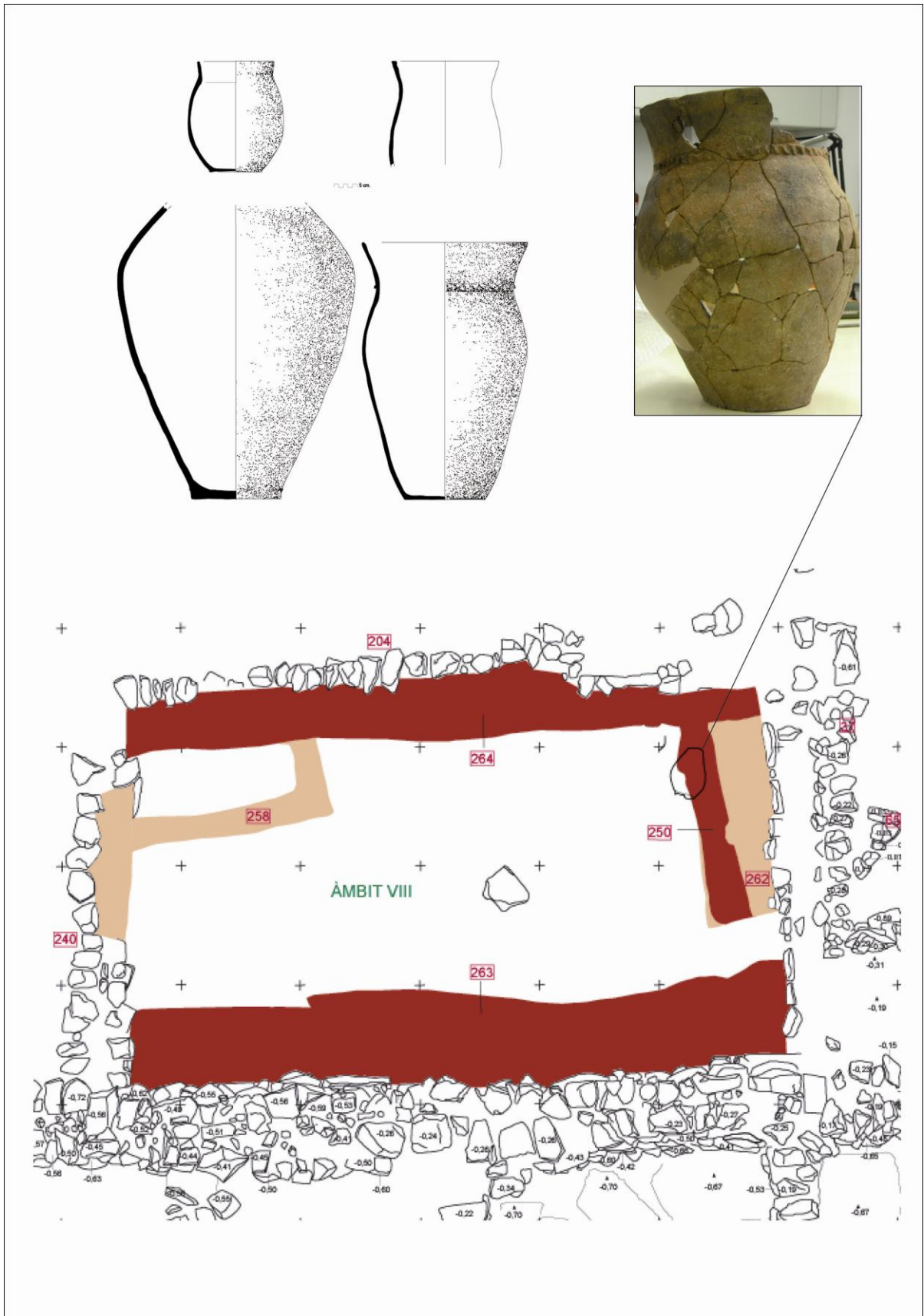
Tanmateix, és innegable que la influència del comerç fenici a l'hora de potenciar la producció de determinats aliments deuria acabar afectant indirectament els hàbits alimentaris. Així, pel que fa específicament als productes obtinguts de l'activitat agrícola, hem de destacar que la incidència del factor mediterrani es manifesta especialment en dos aspectes: d'una banda, en la intensificació de la producció cerealícola; i de l'altra, en la introducció de nous conreus, en particular la vinya, el conreu de la qual es constata ja de manera incipient a partir d'inicis del segle VI anE (Sanmartí 2004: 62).

Pel que fa a l'explotació dels recursos animals, tampoc hem de descartar la intensificació de l'activitat ramadera en relació a l'exportació de pells, ramats i llana (Ruiz Zapatero 1992). Aquesta intensificació de la producció agrícola i ramadera, no només hauria contribuït a modificar les estratègies de producció i obtenció de recursos, sinó que hauria pogut potenciar el consum local de determinats productes agrícoles i ramaders. Per tant, l'alimentació del dia a dia, malgrat no incloure de manera usual el

consum de nous productes exòtics, s'hauria pogut veure modificada de manera indirecta com a conseqüència d'aquesta reorientació econòmica local. En tot cas, si fem un repàs general al conjunt d'aliments que formen part de la dieta que caracteritzava els àpats, durant la primera edat del ferro tenim constància del consum de diversos productes (vegetals i animals) i distintes preparacions culinàries:

- Purés, sopes i farinetes elaborades a partir dels derivats dels cereals (blat i ordi) i les lleguminoses (llenties, faves i pèsols).
- Pans, galetes i coques elaborades essencialment amb blat, ordi i aglans.
- Llet, formatges, quallada i mató a partir de l'explotació d'ovelles, cabres i vaques.
- Mores, figues i llambrusca (ràim silvestre).
- Melmelades i fruites confitades (mores i figues) elaborades amb mel.
- Carn de corder, cabra, vedella i porc (estofada i rostida).
- Carn de caça (conills, llebres, perdius, cabres i cérvols).
- Peix (diverses espècies marines i fluvials).
- Begudes alcohòliques com la cervesa i l'aiguamel.
- Consum puntual de productes manufacturats exòtics: vi, salaons (de peix i carn) i oli.

En tot cas, a nivell culinari destacaria el predomini de les preparacions líquides i semilíquides (sopes, purés, sèmole, estofats) i dels productes panificats (pans, galetes, coques), en el marc d'un tipus d'alimentació que, com hem vist, es fonamenta sobretot en les elaboracions obtingudes a partir de la farina de cereals, la farina d'aglans i les lleguminoses. De fet, malgrat que la major part dels cereals són panificables, cal pensar que també es consumien habitualment en forma de sopes, sèmole o farinetes. En realitat, malgrat que actualment tenim molt arrelada la imatge exclusiva del pa com a producte bàsic, hem de valorar també la importància que deuria adquirir el consum dels cereals a través d'altres preparacions com les begudes alcohòliques obtingudes a partir de la fermentació, la cocció del gra bullit (prèviament espellofat i posat en remull) i fins i tot la ingestió directa del gra torrat.

Pel que fa a les tècniques d'elaboració de les preparacions líquides i semi-líquides, hem de destacar essencialment l'ús de les olles de perfil en "S" amb base plana, un tipus de recipient que es mantindrà com l'instrument de cuina habitual en els contextos d'època ibèrica. D'altra banda, en relació a l'elaboració de pans i galetes, cal tenir present que la seva preparació implicava la cocció de la massa a sota de la pròpia

capa de cendres d'una llar, o bé estesa a sobre d'una pedra o planxa de fang precalentada. De fet, pel que fa a preparacions elaborades a partir de farines de cereals i/o aglans, hem de destacar el forn documentat a la fase II de Tossal Montañés (Valdeltormo) (550-500 anE), un element destinat essencialment a la cocció de pans i galetes (Moret *et alii* 2006: 52).

6.2.1.- Els cereals i les lleguminoses

Al llarg de la prehistòria i la protohistòria, les comunitats humanes han obtingut la major part del seu menjar a partir de l'explotació dels recursos vegetals, tant pel que fa a la recol·lecció de plantes silvestres com per mitjà de l'agricultura, essent el consum de cereals un dels pilars fonamentals de totes les dietes mediterrànies. De fet, durant la primera edat del ferro es consolida definitivament en tot el territori català, el model agrícola que ja s'havia anat dibuixant durant l'edat del bronze. És a dir, una agricultura de secà, basada principalment en els cereals d'hivern. No obstant això, s'estén també el conreu d'alguns cereals secundaris i es documenta per primera vegada el conreu de certes lleguminoses (Alonso *et alii* 2004).

Al nord-est de la península Ibèrica, els cultius cerealístics constitueixen la base de la producció agrícola de la primera edat del ferro, especialment l'ordi vestit (*Hordeum vulgare* susp. *vulgare*), seguit del blat nu (*Triticum aestivum/ durum*), l'espelta bessona (*Triticum turgideum* subsp. *Dicoccum*) i l'ordi nu (*Hordeum vulgare* var. *nudum*).

Observem, que al llarg dels segles VII i VI anE el registre carpològic està representat principalment per cereals d'hivern com l'ordi vestit (*Hordeum vulgare*) i el blat nu (*Triticum aestivum/durum*), que de fet, en època ibèrica constitueixen també els dos conreus bàsics. No obstant això, també destaquen algunes varietats de primavera com els mills (*Panicum miliaceum*) (Buxó 1997; Alonso 2000a). De fet, els cereals secundaris de primavera, com el mill i el mill italià, experimenten una notable expansió a partir del segle VII anE, una tendència que es constata en tot el Mediterrani occidental (Alonso 1999: 160). En sentit contrari, la pisana (*Triticum dicoccum*) va retrocedint, tot i que continua tenint un nivell de freqüència important que es manté també en època ibèrica (Alonso *et alii* 2004: 45).

En relació als recursos alimentaris que s'obtidrien dels cereals, hem de destacar que el blat nu es reserva exclusivament per a l'alimentació humana i es consumeix habitualment en forma de pans, coques i galetes (especialment el blat comú, *Triticum aestivum*), mentre que l'ordi podria haver-se utilitzat també per a l'alimentació dels animals i per a la producció de begudes fermentades. Del que no hi ha dubte és que els cereals constituïen l'element fonamental de la dieta, ja que són productes que presenten alts continguts calòrics i el seu conreu és relativament poc costós si el comparem amb d'altres espècies com les lleguminoses o els fruiters. A més, els cereals, tot i que tenen un cicle vital curt, presenten unes produccions molt elevades. En aquest sentit, la preponderància dels cereals en l'alimentació de la primera edat del ferro s'observa perfectament en el cas del contingut de les sitges del Turó de la Font de la Canya (Avinyonet del Penedès), on les diverses espècies documentades (blat, ordi, pisana/espelta i mill) representen el 90 % del conjunt total d'espècies vegetals conreades (López 2004: 155). De fet, durant la primera edat del ferro l'existència de sitges d'emmagatzematge es documenta com un fet habitual en assentaments protourbans del sud del Garraf com l'Era del Castell (El Catllar), Sant Miquel d'Olèrdola (Olèrdola) o el Turó de la Font Canya (Avinyonet del Penedès) i també a la costa septentrional gironina (Asensio *et alii* 2002).

No obstant això, al curs inferior de l'Ebre, resulta destacable l'absència de sitges com a fet generalitzat, la qual cosa ens indica que no existia de manera genèrica una infraestructura especialment preparada per a l'acumulació de l'excedent agrícola en grans quantitats. Així, pel que fa a l'emmagatzematge del gra, el mètode habitual es basaria en l'ús de les gerres a mà (bitroncocòniques i de perfil "S"), tractant-se d'un tipus de recipients que, tal i com sempre s'ha assenyalat, s'haurien destinat essencialment a la conservació dels cereals i les lleguminoses. En aquest sentit, hem de destacar les dades carpològiques relatives l'assentament del Calvari (el Molar), on les analítiques efectuades per Dani López han permès identificar dos exemplars de blat nu (comú/dur) (*Triticum aestivum/durum*) i una lleguminosa, la lletia (*Lens culinaris*), a l'interior d'un vas de perfil en "S" documentat en els nivells d'enderroc de l'Àmbit VIII (Rafel *et alii* 2007).

Tanmateix, també cal valorar l'ús d'altres fórmules d'emmagatzematge, com per exemple, la documentada a l'habitació 2 del Turó del Calvari (Vilalba dels Arcs), un espai entarimat que s'hauria utilitzat com a dipòsit de cereals. En aquest cas, els anàlisis

arqueobotànics han permès constatar la significativa presència de granes de cereal, en concret d'espelta bessona (*Triticum dicoccum*) i d'ordi vestit (*Hordeum vulgare*). Aquest fet ens indueix a pensar que es tractaria d'un espai utilitzat com a graner tipus *horrea*, és a dir, que estaria destinat a l'acumulació i conservació dels cereals. De fet, es tracta d'un àmbit que ha permès identificar també l'acumulació d'altres productes alimentaris, en concret s'ha identificat la presència d'ametlles (*Prunus amygdalus*) carbonitzades. En tot cas, l'excepcionalitat del recinte ens indueix a pensar que es tractaria d'un recurs força particular, ja que ara com ara no tenim dades concretes que ens permetin precisar la pràctica d'aquest tipus d'emmagatzematge en d'altres jaciments de l'àrea analitzada.

Les dades documentades en assentaments com Sant Jaume (Alcanar), ens indiquen que l'emmagatzematge dels productes alimentaris com els cereals i les llegums, es deuria efectuar utilitzant gerres ceràmiques, però potser també sacs o cabassos, que serien dipositats a l'altell o pis superior d'alguns àmbits. En aquest sentit, hem de destacar sobretot les dades relatives a l'àmbit A3 de Sant Jaume, on la presència de granes i altres restes carpològiques carbonitzades procedents de l'altell, va resultar molt significativa (Garcia 2005: 505).

Però al marge de l'emmagatzematge, el tractament dels cereals implica d'altres tasques, com ara les activitats d'espellofat, que no necessàriament estan sempre vinculades a la mòlta de les llavors per a l'elaboració de farines, i que poden ser realitzades tant amb un molí com en un morter. Altres parts d'aquestes plantes, com les tiges, les fulles o les restes de les inflorescències fresques, també poden ser processades per al seu consum en forma de sopes, sèmols o farinetes (Portillo 2006: 464). En aquest sentit, s'ha assenyalat que en els jaciments del bronze final i la primera edat de ferro, la mòlta sembla una activitat estrictament domèstica, segons indica la presència de molins de vaivé a la major part dels espais habitacionals (Maya 1982; Boquer *et alii* 1991; Asensio *et alii* 2002). Sembla que no serà fins al període ibèric, que aquestes activitats es desenvoluparan, almenys en alguns casos, en recintes específics dotats d'un instrumental tècnicament més complex (el molí rotatiu), superant així l'esfera de producció estrictament domèstica o familiar. Ara bé, caldria matisar aquesta afirmació. En primer lloc, diversos estudis etnogràfics i experimentals que han tractat de quantificar el rendiment dels molins manuals en termes de productivitat mostren que, tot i que el molí rotatiu manual resulta d'una major eficiència que el molí de vaivé en la

mòlta dels cereals, la seva capacitat productiva no pot deixar de ser considerada en general com a baixa, de manera que s'acostumen a relacionar amb un consum d'àmbit domèstic o familiar (Portillo 2006: 465). Independentment d'aquesta producció a escala domèstica o familiar, s'han observat també alguns exemples que ens podrien indicar una utilització col·lectiva d'aquests instruments, ja que en certes ocasions es troben agrupats en determinats espais destinats a una funcionalitat específica. Per exemple, a l'assentament de Barranc de Gàfols (Ginestar) es va documentar una significativa concentració de moles de vaivé en el recinte IV, que ha estat interpretat com un espai dedicat a produir farines a gran escala en determinades èpoques de l'any, possiblement després de les collites (Asensio *et alii* 2002). A la Moleta del Remei (Alcanar), també es va documentar un conjunt de quatre molins de vaivé associats a la presència d'estructures de combustió a l'àmbit A14, de manera que aquesta habitació va ser interpretada com un espai destinat a la mòlta comunitària de la farina (Gracia *et alii* 1988). D'altra banda, en el cas de La Ferradura (Ulldecona), es dona la circumstància que els únics molins del jaciment foren localitzats a l'interior d'A3, un àmbit que, precisament, presenta una banqueta correguda que podria haver servit per a recolzar els molins i estaria associada també a les activitats de mòlta (Garcia 2005: 232). Del que no hi ha dubte és que en una societat on la dieta estaria basada essencialment en el consum de cereals, la transformació del gra seria una de les tasques domèstiques més importants.

Pel que fa a les lleguminoses, destaca durant la primera edat del ferro el conreu del pèsol (*Pisum sativum*), la lletia (*Lens culinaris*) i la fava (*Vicia faba* i *V. faba var. minor*) (Juan-Tresserras 2000: 219). No obstant això, la lletia (*Lens culinaris*) és l'espècie més ben representada i, per tant, la lleguminosa més important.

D'altra banda, cal especificar que, mentre el conreu d'espècies com el pèsol, la lletia i la fava es coneixia des del neolític, la veça (*Vicia sativa*) es documenta per primer cop a les Sitges de la UAB (Cerdanyola del Vallès) i l'alfals (*Medicago sativa*) a la Bòbila Madurell (Sant Quirze del Vallès) (Alonso *et alii* 2004: 46). A nivell quantitatiu, destaquen sobretot la lletia (*Lens culinaris*) i la fava (*Vicia faba*), essent especialment destacable l'augment d'importància que adquireix la lletia respecte la situació documentada en etapes precedents (Buxó 1997; Alonso 2000a). Les lleguminoses, que se sembren a la primavera, tenen un paper molt important en el món de l'agricultura perquè com que aporten nitrats, el seu cultiu ajuda a mantenir la

fertilitat del sòl. Però també són molt importants per a l'alimentació de les comunitats humanes, ja que les lleguminoses són riques en proteïnes i ajuden a equilibrar la dieta, arribant a substituir la carn quan aquesta escasseja (Alonso 1999; López 2004). D'altra banda, cal tenir present que les lleguminoses, a l'igual que les llenties i especialment les faves, són productes panificables, encara que el més habitual és que siguin consumides en forma de pastes i purés.

6.2.2.- La fruita i la mel

Entre el conjunt de fruits que documentem en l'horitzó cronològic que ens ocupa, hem de destacar essencialment el consum de certes varietats silvestres. Per tant, el consum de fruita correspon en aquesta etapa als productes obtinguts de la recol·lecció. En aquest cas, les espècies que es consumien més habitualment durant els segles VII i VI anE són la llambrusca o raïm silvestre (*Vitis vinifera sylvestris*), la móra (*Rubus fruticosus/idaeus*), la figa (*Ficus carica*) i l'aglà (*Quercus sp.*).

Uns dels aliments característics en l'alimentació de la primera edat del ferro són els pans fets amb farina d'aglàns. Així, en l'estudi de microrestes vegetals i de residus dels molins de vaivé del jaciment de Barranc de Gàfols (Ginestar), es van identificar, a més d'ordi i d'altres cereals, midons de tipus *Quercus*, que van ser interpretats com les restes del processat d'aglàns per a l'obtenció de farina (Juan-Tresserras 1997; Asensio *et alii* 2002). De fet, entre els productes que integraven la dieta habitual de les comunitats protohistòriques de la península Ibèrica, determinats fruits silvestres deurien ocupar un lloc molt important, tal i com es recull a les fonts clàssiques, on apareixen informacions relacionades amb l'elaboració de farines d'aglàns (Str.3.3.7 i Plin.15.15). La presència d'aglàns s'ha pogut documentar en molts jaciments de la primera edat del ferro, com la Bòbila Madurell, Illa d'en Reixac, Reclau Viver, La Guingueta, Torelló del Boverot, Moleta del Remei, Alto de la Cruz, etc. (Juan-Tresserras 2000: 224).

Pel que fa a la llambrusca o vinya silvestre, es tracta d'una espècie que es pot trobar en els boscos de ribera i, en el cas de Catalunya, els seus fruits haurien estat ja recol·lectats durant el neolític i l'edat del bronze. Així, en el cas dels Vilars (Arbeca), durant les fases Vilars 0 i Vilars 1 (700-550/525 anE) destaca la presència de la llambrusca o vinya silvestre (*Vitis vinifera sylvestris*), així com la móra, les aglàns i la figa (Alonso 1999: 142).

Tanmateix, en relació a les llavors de raïm, cal advertir de la dificultat existent a l'hora de distingir les granes de les varietats salvatges i domèstiques. De fet, la presència de llavors que podrien correspondre a una varietat ja conreada s'ha documentat en diversos assentaments de la primera edat del ferro, però no comptem, ara com ara, amb indicis concrets per tal de definir a partir de quin moment s'hauria iniciat la producció local de vi (López 2004). No obstant això, aquesta és una qüestió de la qual ens ocuparem de manera més detallada en l'apartat referit a la introducció i el consum del vi.

El conreu del raïm s'obrirà pas ràpidament entre les comunitats ibèriques, ja que durant l'ibèric ple esdevé el fruïter més ben representat, convertint-se, en alguns casos, en la quarta espècie conreada (per darrera de l'ordi, el blat i la lletia).

Un altre dels elements recol·lectats seria la mel (*Apis mellifera* L.), un recurs alimentari molt important, degut a la seva doble funcionalitat, ja que s'utilitzaria com a edulcorant, però també com a conservant. En el cas de Genó (Aitona) (S. XI anE) s'ha constatat el consum d'algun tipus de melmelada de fruites elaborada a base de mel (Juan-Tresserras 1998). Quelcom similar que en el cas de Tossal Montañés (Valdeltormo) (550-500 anE), on s'han pogut identificar residus relacionats amb una preparació feta a base de fruits carnosos amb mel en el fons d'un vas ceràmic (Juan-Tresserras 2006: 290).

A Barranc de Gàfols (Ginestar) s'ha pogut documentar el consum de la figa (*Ficus carica*) (Cubero 2000), tractant-se d'un fruit ric en sucre que, al marge de les elaboracions fetes amb mel a les quals hem fet al·lusió, es deuria consumir tant en fresc com en sec. De fet, la presència de llavors de figa també s'ha pogut constatar en els nivells de primera edat del ferro de l'Illa d'en Reixach (Ullastret) i del Puig de la Misericòrdia (Vinaròs) (Cubero 2000: 212).

6.2.3- La carn i els productes làctics

Les evidències més antigues relacionades amb la pràctica del consum comunitari dels aliments fan referència essencialment als banquets de carn, una pràctica que des del paleolític es sol relacionar amb activitats com la caça en grup i els actes col·lectius destinats a reforçar els vincles socials de les comunitats humanes. De fet, els estudis

etnogràfics solen indicar que en aquelles comunitats on la jerarquia social no està plenament institucionalitzada, el consum del dia a dia posa l'èmfasi en els productes de primera necessitat i, només de manera ocasional, en la carn (Van der Veen 2003: 411).

Pel que fa a l'estudi del consum càrnic i a la gestió de la ramaderia i dels recursos animals, cal destacar essencialment els resultats aportats pels estudis de fauna, ja que la zooarqueologia permet determinar el sexe, l'edat de sacrifici, el tipus de fragmentació, les marques de descarnació, les evidències de combustió i les patologies que presenten les restes de les distintes espècies animals documentades en un jaciment. Es tracta, per tant, d'unes dades que ens poden aportar informacions molt interessants en relació a les estratègies econòmiques i als nivells de consum càrnic que incorporen les pràctiques alimentàries d'una comunitat humana.

En les economies agrario-ramaderes de la protohistòria Mediterrània, el predomini dels ovicàprids és un fet lògic i contrastat, ja que es tracta d'animals molt ben adaptats al clima i als recursos vegetals d'unes regions pobres en pastures. La seva aportació és fonamental en la dieta càrnica, juntament amb el consum de la carn de porc. D'altra banda, els bous i els cavalls, tot i que s'utilitzen també com a font alimentària, es dediquen essencialment a les tasques agrícoles i de transport, mentre que les vaques es dedicarien a un doble aprofitament làctic i càrnic. Per tant, entre les espècies que durant la primera edat del ferro formen part de l'activitat ramadera, destaca la presència habitual d'ovicàprids, porcs i bous. D'altra banda, cal pensar també que la carn de caça (cabres salvatges, conills, llebres i cérvols) serviria com un recurs útil per a complementar la dieta. No obstant això, tot sembla indicar que s'hauria produït un clar retrocés quant al consum de carn de caça en relació a les tendències documentades durant l'edat del bronze.

Durant la primera edat del ferro s'ha assenyalat la inexistència d'un patró ramader homogeni, ja que les dades relatives als estudis de fauna denoten que en cada assentament l'alimentació dependria de les seves característiques ecològiques particulars. Així, per exemple, resulten significatives les diferències existents entre el Turó de la Font de la Canya (Avinyonet del Penedès), on destaca l'elevada proporció de bovins i de porcs, en relació a d'altres assentaments com Barranc de Gàfols (Ginestar), en el qual els ovicaprins representen més del 80 % de les restes recuperades (Valenzuela 2008: 303).

En tot cas, tant en època ibèrica com en etapes precedents, cada cop tenim millor contrastada la pràctica d'una dieta pobra quant a consum càrnic, encara que no per això hem de pensar en una aportació proteínica deficient (Albizuri 1999a: 49), ja que el consum d'altres productes com les lleguminoses hauria ajudat a pal·liar aquestes mancances. En aquest sentit, hem de destacar que a Genó (Aitona), jaciment de referència per a l'estudi del bronze final, un dels aspectes que més criden l'atenció és la significativa escassetat de restes de fauna (Maya *et alii* 1998: 162). D'altra banda, en el cas de Barranc de Gàfols (Ginestar), l'estudi de les restes de fauna ens indica clarament que la dieta habitual dels habitants d'aquest assentament deuria incloure un consum càrnic baix, fet que vindria a confirmar la tendència apuntada. De fet, les aproximacions efectuades per a la Fase II de Barranc de Gàfols (590-560 anE) calculen un consum mig de només 4,8 kg de carn per persona a l'any. A més s'assenyala que el consum de carn no seria uniforme, sinó que es concentraria majoritàriament en uns moments determinats (èpoques de matança o sacrifici) (Albizuri i Nadal 2000). No obstant això, sabem que es podria reservar una part de la carn per a ser consumida més espaiadament mitjançant l'ús de determinats sistemes de conservació (assecats, fumats, salats, etc.). Així, en el cas de Genó (Aitona) (s. XI anE) s'ha pogut constatar la presència de greixos d'origen animal en algunes gerres bitroncocòniques i de perfil en "S" que podrien correspondre a preparacions de carn confitada o bé a brous greixosos elaborats amb la carn d'olla i els productes de la matança. En tot cas, aquest tipus de preparacions greixoses actuen com un bon sistema de conservació, ja que tenen la propietat de protegir els aliments de l'acció oxidant de l'aire (Juan-Tresserras 1998: 251).

En el cas d'Aldovesta (Benifallet), tres dels àmbits de l'assentament (recintes D, E i G) van ser interpretats com a corrals a cel obert, és a dir, com a àmbits que estarien destinats a l'estabulatge d'animals. En aquest cas, l'estudi de les restes de fauna, procedents majoritàriament del recinte D, va permetre identificar la presència de bòvids, ovelles, cabres, ases i cavalls. No obstant això, els corrals són de reduïdes dimensions i per tant, hem de pensar en una producció d'autoconsum per a un grup humà numèricament molt reduït (Mascort *et alii* 1991: 37). En aquest cas, l'estudi de les restes faunístiques ens indica la presència majoritària de bous i cavalls, uns animals que haurien estat utilitzats en tasques de transport, ja que sabem que foren sacrificats en edat avançada, moment en què hauria disminuït la seva eficàcia com a animals de tir. Per tant, el porc i els ovicàprids serien les úniques espècies destinades específicament al

consum càrnic, mentre que la resta d'animals (cavalls, ases i bous) haurien estat utilitzats com a animals de transport. De fet, tenint en compte les característiques específiques d'Aldovesta com a centre de redistribució, s'ha assenyalat que els cavalls i les ases haurien pogut servir per al transport de les àmfores fenícies des d'algun embarcador fluvial fins al jaciment, mentre que els bous i les vaques haurien servit per a tirar els carros que s'haurien utilitzat en les tasques de redistribució pel territori (Nadal i Albizuri 1999: 210). Pel que fa a la presència de cavalls, tampoc podem descartar que sigui un animal que haguem d'associar a qüestions de llinatge, ja que és evident que al tractar-se d'un animal que destaca per la seva força, potència i agilitat, no només ofereix unes possibilitats de treball (agrícola, de transport) molt valorades, sinó que hauria pogut actuar com a símbol de distinció social. En tot cas, el control diferencial del comerç amfòric, explicaria les notables possibilitats adquisitives que evidencia la comunitat que habitava a l'assentament d'Aldovesta, essent potser el cavall un dels símbols d'expressió del seu prestigi.

En el cas de Barranc de Gàfols (Ginestar), els estudis de fauna han permès constatar la presència majoritària d'ovicàprids, essent curiós el predomini de les cabres respecte les ovelles, a més de la presència de porcs i bous. En aquest sentit, s'ha indicat que els animals tindrien funcions diverses segons l'espècie. Així, sembla clar que els porcs es destinarien a la producció de carn, els ovicàprids s'explotarien majoritàriament per a l'obtenció de productes en vida de l'animal (llet i llana), mentre que els bous serien emprats majoritàriament per la seva força de treball, tot i que també se'n podria obtenir llet. No obstant això, cal tenir present que una petita part del ramat ovicaprí seria sacrificat en edat jove per tal d'obtenir carn (Albizuri i Nadal 2000: 205). En relació amb aquesta qüestió, pensem que el sacrifici puntual d'ovelles i cabres en edat anterior al canvi total de la dentició s'ha de posar en relació a pràctiques de consum molt assenyalades, que ens poden situar certament en l'esfera del banquet.

De fet, a l'igual que s'ha indicat per a època ibèrica, pensem que la ramaderia de la primera edat del ferro s'ha de valorar més enllà de les activitats de subsistència, ja que també cal valorar el significat simbòlic que s'atorgava a determinats animals i al seu sacrifici (Iborra 2000: 88). En aquest sentit, cal tenir present que les pràctiques de consum ritual solen comportar l'execució d'unes pautes o gestos específics. Aquest fet sol comportar l'ús d'unes tècniques de sacrifici diferents (realitzades en moltes ocasions de forma comunitària o col·lectiva), una estricta selecció d'unes determinades porcions

o parts de l'animal (generalment aquelles porcions amb major potencial alimentari) i l'aplicació d'unes fórmules de cocció o preparació de la carn molt concretes per tal de conferir a l'aliment el caràcter distingit que exigeix la cerimònia. A més, la deposició residual de les restes generades també pot seguir, en aquestes ocasions, uns paràmetres diferents (Gironès *et alii* 2008: 72).

En tot cas, durant la primera edat del ferro, la ramaderia tindria un paper complementari, ja que en certa mesura és una activitat subsidiària de la producció agrícola, en el sentit que els animals actuen com a acumuladors d'excedent quan n'hi ha, i són susceptibles de ser venuts o consumits en funció de certes necessitats materials o simbòliques (males collites, una festa, un casament, etc.) (Valenzuela 2008: 309).

D'altra banda, hem de valorar també l'aprofitament dels ovicàprids i els bòvids en relació als productes làctics i als seus derivats (formatge, mantega, nata, quallada, mató, calostre). La llet és un dels productes bàsics de tots els grups que disposen de recursos ramaders, ja que es tracta d'un producte que proporciona una aportació calòrica important i, a més, ofereix la possibilitat de disposar d'un recurs alimentari que es pot obtenir de manera diària. Tanmateix, mentre la llet de vaca i la llet de cabra solen utilitzar-se per al consum directe, la llet d'ovella es destina habitualment a l'elaboració de productes derivats (formatge, mató). La presència de restes associades als productes làctics s'ha pogut constatar al poblat de Genó (Aitona), essent un dels continguts documentats a l'interior de les olles bicòniques i de les urnes de coll diferenciat (Juan-Tresserras 1998: 251).

Pel que fa a les espècies introduïdes en relació als contactes amb el comerç mediterrani, hem de destacar la gallina (*Gallus gallus*), la presència de la qual sembla que es constata ja de manera força freqüent en determinats assentaments d'època ibèrica, com és el cas de Mas Castellar de Pontós (Pons i Garcia 2008). Tradicionalment, a la península Ibèrica, la introducció de noves espècies domèstiques com el gall i l'ase s'explica a través de la seva primerenca presència en els nuclis colonials fenicis del sud peninsular (Iborra *et alii* 2003: 49). En tot cas, a Catalunya, la introducció de la gallina es documenta en contextos datables al segle VI anE de l'Illa d'en Reixac i de Sant Martí d'Empúries, tot i que la seva gran expansió com a recurs alimentari important no es produeix realment fins a l'època romana (Garcia 2008: 97).

6.2.4.- El peix

El consum de peix i el seu paper en els hàbits alimentaris d'època ibèrica i pre-ibèrica, és un qüestió encara mal coneguda. De fet, són pocs els jaciments publicats que incloquin dades relatives a la recollida i estudi de les restes d'ictiofauna. En tot cas, en el món ibèric tant la distribució generalitzada que evidencien les restes d'ictiofauna, com la documentació d'altres evidències indirectes (hams, peses de xarxa) semblen indicar que la pesca seria una activitat freqüent que permetria l'explotació de diversos medis aquàtics (mar, rius i llacs) (Juan-Muns i Marlasca 2008: 114). Ara bé, la poca valoració que evidencien aquest tipus de restes orgàniques ve determinada per la mala conservació que solen presentar els esquelets dels peixos, fet que dificulta sovint la seva correcta identificació en el registre arqueològic.

Si ens centrem de manera específica en el curs inferior de l'Ebre, podem destacar el cas de l'Assut (Tivenys), on s'ha pogut documentar la presència d'hams i restes d'ictiofauna en els nivells d'ocupació datables als segles IV-III anE. En aquest cas, el fet de tractar-se d'un assentament situat a la pròpia vora de l'Ebre, ens indueix a pensar que l'aprofitament econòmic dels recursos fluvials esdevindria una font alimentària a tenir molt en compte. Tanmateix, la presència de restes malacològiques relacionades amb el consum d'ostres, és un fet que ens indica l'arribada de certes espècies marines. Aquesta qüestió cal relacionar-la amb el tràfic fluvial de productes alimentaris, una activitat que històricament ha permès l'intercanvi entre les regions interiors i la costa, a través de l'Ebre.

Ara bé, de ben segur que durant la primera edat del ferro les possibilitats d'intercanvi no deurién ser les mateixes que en època ibèrica i per tant cal pensar en una dieta més regionalitzada, i en conseqüència, menys diversificada. En tot cas, cal pensar que la major part dels jaciments de l'àrea estudiada disposarien de l'opció potencial d'explotar aquest tipus de recursos alimentaris, tant pel que fa als assentaments riberencs (Ebre, Algars, Matarranya, etc) com als assentaments litorals més propers a la costa. De fet, els rius permetrien també l'aprofitament d'algues i d'altres plantes silvestres complementàries, així com l'obtenció de determinats mol·luscos com els musclos de riu, que han estat documentats en el cas de Genó (Aitona) (s. XI anE).

En aquest sentit, hem de destacar les restes malacològiques identificades a Barranc de Gàfols (Ginestar), ja que permeteren documentar la presència d'espècies de

caire continental fluvioacustre (diversos fragments d'una mateixa conquilla pertanyents a l'espècie *Margaritifera auricularia*) però també d'origen marí (dos exemplars corresponents a l'espècie *Glycymeris violascens*) (Nadal i Estrada 2000: 206).

En tot cas, a l'hora de tractar el pes real que hauria pogut tenir el peix en la dieta de la primera edat del ferro, cal ser prudents, ja que no disposem d'una mostra contrastada de dades que ens permeti concretar les espècies consumides, al tipus de consum, etc. No obstant això, en alguns jaciments comptem amb la identificació d'evidències indirectes que ens informen de la pràctica de la pesca. Així, en el cas de Sant Jaume (Alcanar), hem de destacar la localització d'un ham de bronze (Garcia 2005: 586; Fig. 13, d), quelcom lògic si tenim en compte que es tracta d'un assentament molt proper a la línia de costa. En el cas d'Aldovesta s'assenyala la presència de diversos hams de bronze (Mascort et alii 1991: 34; Làm. 45, 22-25) i d'un objecte de pedra amb doble perforació que ha estat interpretat com un possible pes de xarxa (Mascort et alii 1991; Làm. 33, 18). En aquest cas, la situació de l'assentament ens obliga a valorar essencialment les múltiples possibilitats que deuria oferir la pràctica de la pesca fluvial.

D'altra banda, a l'hora de tractar el tema del consum del peix i dels seus derivats, cal valorar també l'arribada d'un dels productes manufacturats que se sol mencionar com a possible contingut de les àmfores fenícies: les salaons de peix (Ruiz Zapatero 1992: 105; Ramon 1994-96: 419; Oliver 1996: 227). De fet, la presència de restes de continguts relacionats amb les conserves de peix, s'ha pogut documentar en alguns exemplars d'àmfora procedents de La Fonteta (Guardamar del Segura), Barranc de Gàfols (Ginestar) i el Torrelló del Boverot (Almassora) (Juan-Tresserras i Matamala 2004: 284-285). Ara bé, en aquest cas es tractaria d'un producte exòtic i, per tant, de distribució limitada, que cal situar essencialment en l'esfera dels aliments de consum restringit i excepcional.

En el cas de Sa Caleta (Eivissa) (Ramon 2007) i La Fonteta (Guardamar del Segura) (Rouillard et alii 2007), s'ha constatat la presència d'hams de bronze que són testimoni de la importància que hauria adquirit l'activitat pesquera, però no s'ha pogut identificar l'existència d'infraestructures relacionades amb la fabricació de salaons. Ara bé, tot i que la major part de les referències de l'alta apreciació de les salaons de peix sembla ser que corresponen a períodes més tardans, comptem amb diverses evidències que ens informen de la fabricació de salaons des d'un moment força antic.

En el cas de *Gadir*, sembla clar que tot i que la pesca i la manufactura de salaons de peix està documentada des dels primers moments de l'ocupació fenícia (durant els segles VIII-VII anE), es tractaria d'uns nivells de producció i distribució restringits essencialment a la pròpia subsistència de la colònia fenícia. De fet, en el període comprès entre finals del segle VII anE i mitjans del VI anE, les evidències arqueològiques a la colònia gaditana de factories conserveres i terrisseries associades són pràcticament inexistents. És ja cap a finals del VI anE, quan es constata l'existència d'una indústria molt més ferma i desenvolupada, amb una infraestructura ben consolidada i uns circuits comercials igualment ben establerts (Sáez *et alii* 2003: 419).

En canvi, en el cas de Cerro del Villar (Màlaga), els treballs d'excavació permeten apuntar, clarament, la possibilitat que al menys una part dels contenidors de transport i d'emmagatzematge fabricats en els forns que s'han documentat en el jaciment (majoritàriament àmfores tipus Ramon T.10.1.2.1, tot i que també destaca una presència significativa *pithoi* i urnes *Cruz del Negro*) fossin emprats com a envasos de productes marins, a jutjar per la gran quantitat de restes de peix documentades. Aquesta activitat conservera de la colònia malagenya es dataria, però, cap a principis del segle VI anE (Aubert 1993: 478; García Vargas 2001: 26).

Paral·lelament, a la terrisseria de Camposoto (San Fernando, Cadis), es constata durant les fases antigues del segle VI anE, una associació marcada entre les conserves de peix, per una banda, i els vasos *pithoi* i les urnes *Cruz del Negro*, essent potser simptomàtica l'absència significativa de contenidors amfòrics (García Vargas 2001: 26). Aquest fet, podria indicar-nos una certa predilecció pels contenidors de menors dimensions en relació al transport i el comerç de salaons, tot i que, ara com ara, aquesta proposta només es pot apuntar a tall d'hipòtesi.

6.2.5.- L'oli

L'olivera (*Olea europaea*) és un fruiter característic de l'àrea mediterrània, la presència de la qual es constata a l'àrea catalana des de la primera edat del ferro. Tanmateix, en aquest cas esdevé també molt difícil arribar a establir si les restes paleocarpològiques corresponen a oliveres conreades o silvestres (ullastres).

Quant als usos, hem de destacar que l'oli d'oliva és un producte que es pot destinar a la cuina (l'oli ofereix la possibilitat de fregir determinades preparacions i productes) i a la conservació dels aliments, però també s'utilitza per a il·luminar, o bé per a rentar-se i ungir-se. Ara bé, a l'àrea catalana, la presència d'infraestructures que poguem relacionar amb la fabricació d'oli no es documenta fins etapes més avançades. En aquest sentit, hem de destacar especialment el cas de la premsa identificada en un espai destinat a tasques productives datable al segle III anE, que ha estat documentat a l'assentament dels Estinclells (Verdú)².

Tanmateix, tenim constància que en el món indígena s'utilitzaven d'altres olis d'origen animal i vegetal. Així, en el cas de Genó (Aitona) (s. XI anE) s'ha pogut constatar l'ús de preparacions greixoses d'origen animal com a sistema de conservació de la carn confitada (Juan-Tresserras 1998: 251). Mentre que en el cas de Barranc de Gàfols (Ginestar), està ben documentada la presència de lli (*Linum usitatissimum*) (Cubero 2000), que cal relacionar tant amb l'obtenció d'oli com de fibres aptes per a l'elaboració de teixits. De fet, el lli hauria jugat també un paper important en època ibèrica, tal i com s'ha pogut constatar en el taller de teixit documentat a l'assentament del Coll del Moro (Gandesa) (Rafel *et alii* 1994) i com corroboren els residus de fibra de lli conservats en l'orifici d'un *pondus* de Tossal Montañés (Valdeltormo) (Juan-Tresserras 2006: 290).

En tot cas, al marge del vi i les salaons, l'altre producte manufacturat que es menciona habitualment entre les importacions que es distribueixen a través del comerç fenici és l'oli. En aquest sentit, hem de destacar que les analítiques de continguts han permès documentar la presència de restes d'oli en una àmfora d'Aldovesta (Juan-Tresserras i Matamala 2004: 284-285).

Un dels indicis que s'utilitzen a l'hora de demostrar la introducció del conreu de l'olivera per part dels fenicis és el fet d'haver documentat la significativa presència de restes de fusta carbonitzada d'*Olea europaea* en els assentaments de Castillo de Doña Blanca, Morro de Mezquitilla, Villaricos i Cerro del Villar (López Castro 2003: 100). En el cas concret del Castillo de Doña Blanca, les anàlisis paleocarpològiques corresponents a les fases II (600-575 anE) i I (550-500 anE), demostren el conreu i l'explotació de l'olivera en els territoris propers (Iborra *et alii* 2003: 44).

²Agraïm a Rafel Jornet i Dani López les informacions i els detalls referents a aquesta premsa.

Tot sembla indicar que l'oli deuria jugar també un paper important en el marc de les transaccions comercials fenícies des d'Orient a Occident. En aquest sentit, hem de destacar que a l'àrea sirio-palestina, es coneix la presència d'algunes àmfores fenícies datables al segle VII anE que incorporen inscripcions que ens indiquen que el producte contingut en aquests vasos de transport seria l'oli. Hem de destacar, al respecte, alguns exemplars procedents de Tel Miqne-Ekron amb la inscripció *SmnS* "oli" i amb la possible incisió del grafema abreviat *Smn* (Ruiz i Mederos 2002: 112).

A la península Ibèrica, comptem amb indicis que semblen indicar que la manipulació de plantes silvestres d'*Olea*, i fins i tot el seu conreu, s'hauria pogut iniciar en la societat post-argàrica del sud-est a finals de l'edat del bronze (Gale 1999: 31-311). Ara bé, més enllà d'aquestes primeres temptatives, cal tenir present que la plena introducció de l'olivera és deu sens dubte a la presència fenícia. No obstant això, en aquest cas el seu conreu i la seva transformació no està tan ben testimoniada com en el cas del cultiu de la vinya i l'elaboració de vi. De fet, l'existència de llocs destinats a la producció especialitzada d'oli tipus almassara, és molt escassa i només es documenta a partir de l'ibèric ple en determinats jaciments del País Valencià i del sud-est peninsular (Pérez Jordà 2000).

6.2.6.- Les begudes alcohòliques

La major part de les societats primitives, incloent algunes comunitats o grups de caçadors-recolectors, són capaces de fabricar begudes alcohòliques per fermentació. De fet, la fermentació és un tipus de preparació que es pot dur a terme a partir de productes diversos, especialment els vegetals (cereals i fruits). El menjar i les begudes fermentades es produeixen a partir d'aliments rics en almidó com les llavors, fruits, arrels, tubercles o la sàvia dels arbres. Per tant, el descobriment de la fermentació és probable que s'hagi produït en època molt antiga, de ben segur que en relació a la manipulació primerenca dels grans i les llavors.

En tot cas, pel que fa específicament a les begudes alcohòliques, cal tenir present que es tracta de preparacions que s'elaboren periòdicament, en funció de l'estació, i que s'han de consumir en un determinat període de temps, fet que contribueix a què existeixin forts convencionalismes socials que en limiten el seu consum i que el vinculen generalment a determinades festivitats i celebracions.

6.2.6.1.- La cervesa i l'aiguamel

A la península Ibèrica, l'elaboració i el consum de cervesa es constata des del neolític, tal i com s'ha pogut documentar a la cova de Can Sadurní (Begues) (Blasco *et alii* 2008), per bé que en el moment actual resulta especialment significatiu el conjunt de dades referents a l'horitzó Campaniforme.

De fet, fou en un vas documentat a la cova sepulcral del Calvari d'Amposta (Montsià), on es va detectar per primera vegada la presència de cervesa en un context campaniforme (Fábregas 2001: 64). Ara bé, també s'ha pogut documentar en d'altres contextos campaniformes com el Túmul de la Sima (Miño de Medinaceli, Soria), la tomba de La Peña de la Abuela (Ambrona, Soria), el campament miner de La Loma de la Tejería (Albarracín Teruel) i la cova 3 de la necròpolis del Valle de las Higueras (Huecas, Toledo). Mentre que la presència d'hidromel s'ha constatat a La Calzadilla (Almenara de Adaja, Valladolid) i a la pròpia cova 3 de la necròpolis del Valle de las Higueras (Huecas, Toledo) (Guerra 2006: 73-74).

No obstant això, al nord-est peninsular, un dels estudis que ha aportat més dades sobre el consum i l'elaboració de la cervesa és el desenvolupat a partir de les dades obtingudes al jaciment de Genó (Aitona, Segrià) (segle XI anE). En aquest cas, l'anàlisi de continguts d'alguns recipients ceràmics va permetre constatar la presència de residus de cervesa a partir de les micro-restes d'escanda almidonera (*Triticum dicoccum*), blat comú (*Triticum aestivum/durum*), civada (*Hordeum vulgare*) i mill (*Panicum miliaceum*) (Juan-Tresserras 1998). De fet, la presència d'aquests residus es concentrava en algunes tenalles que haurien estat utilitzades com a recipients de fermentació durant el procés d'elaboració d'aquesta beguda (Juan-Tresserras 2000: 142). D'altra banda, també es constataren residus que podrien indicar la presència d'altres begudes alcohòliques en les quals s'utilitzaria la mel, com ara l'aiguamel o hidromel, o bé l'agualoja (aigua, mel i espècies) l'oximel (mel i vinagre) o l'oxicrate (aigua, mel i vinagre) (Juan-Tresserras 1998).

A l'àrea de l'Ebre, hem de destacar el cas del Tossal Montañés (Valdeltormo) (550-500 anE), on l'anàlisi de residus orgànics i fitolítics, va permetre documentar dues gerres d'emmagatzematge on destacava la presència de fitòlits, esquelets de sílice de civada (*Hordeum vulgare*), grans d'almidó tipus Triticeace (*Hordeum/Triticum*) amb evidències d'alteració, llevadures, diatomees i oxalat, un conjunt d'evidències que permeten constatar la presència de residus de cervesa de civada (Juan-Tresserras 2006:

290). De fet, en aquest jaciment, s'ha apuntat que la presència d'una sèrie d'elements de vaixel·la, com és el cas d'un *oinochoe* i d'un conjunt de tassetes, podia estar en estreta relació amb el servei i consum de la cervesa (Moret *et alii* 2006: 219).

Sigui com sigui, per l'horitzó que ens ocupa, com que es tracta de l'etapa que coincideix amb el moment d'irrupció de les primeres àmfores vinàries i dels primers instruments mediterranis de vaixel·la, s'ha tendit a focalitzar l'atenció en el consum de vi. No obstant això, no hem de menysprear el paper importantíssim que deuriem continuar jugant d'altres begudes alcohòliques com la cervesa o l'aiguamel, especialment en el marc de certs actes de consum excepcionals o assenyalats, en els quals era necessari reunir una quantitat important de beguda. En aquest sentit, a més de les evidències documentades a Tossal Montañés (Valdeltormo), hem de destacar, per exemple, la significativa presència d'ordi (*Hordeum vulgare*) documentada a Barranc de Gàfols (Ginestar), que al marge d'estar destinada a la panificació i a l'alimentació del bestiar, podia estar relacionada amb l'elaboració de cervesa (Cubero 2000). D'altra banda, s'ha proposat que durant la primera edat del ferro, la distribució d'àmfores fenícies en determinades àrees allunyades dels punts de recepció, com la regió interior de la Terra Alta-Matarranya, podria correspondre a la circulació d'envasos reciclats que en realitat contindrien productes d'elaboració local com la cervesa (Moret *et alii* 2006: 238).

Ja en època ibèrica, tenim constància de la presència de residus associats a la cervesa en diverses àmfores documentades en el cas de Moleta del Remei (Alcanar), Alorda Park (Calafell), Les Guàrdies (El Vendrell), Mas Castellar (Pontós), Montlaurès (Languedoc), Puig de Sant Andreu (Ullastret), Turó de Montgat (Montgat), Puig Castellar (Santa Coloma de Gramenet), Turó d'En Boscà (Badalona), Les Maleses (Montcada i Reixac), Torelló del Boverot (Almassora), Castellar de Casinos (Casinos), així com en els nivells fundacionals de Iesso (Guisona) (Juan-Tresserras 2004: 286) En funció d'aquesta presència tant generalitzada de residus de cervesa, s'ha apuntat que aquesta beguda constituiria un dels continguts més habituals de l'àmfora ibèrica de boca plana (Sanmartí 1997).

De fet, comptem amb indicis que semblen indicar-nos que en època ibèrica, el consum de cervesa deuria continuar jugant un paper destacat en el marc de certes cerimònies socials (Moret 2009). En aquest sentit, hem de destacar un text d'Ateneu, que fa referència a una cita de Polibi: "La casa més esplèndida era la de Menelao, Polibi

suposa que era semblant, per l'esplendor de la seva taula, a la casa de cert rei iber. Explica que aquest rei havia tractat d'igualar el luxe dels feacis, excepte en el fet que els cràters que estaven col·locats en el centre de la casa només contenien cervesa d'ordi, malgrat que estaven fets de plata i or.” (Ath.1.28.18 = Plb.34.9.14). En tot cas, un detall important a tenir en compte és l'ús de l'expressió “vi d'ordi” (*oinos krithinos*). Aquesta perífrasi ens recorda que la cervesa no era una beguda habitual ni socialment valorada entre els grecs. Altres autors la designen amb noms no grecs: *zuthos* en Estrabó, *corma* en Posidoni, *cervesia* en Plini el Vell (les dues últimes són transcripcions de veus gales). D'altra banda, quant a hàbits de consum, el text reflecteix clarament un escenari molt propi del món aristocràtic d'època ibèrica, on es combinen costums indígenes de llarga tradició, com la de beure cervesa en actes col·lectius altament ritualitzats amb el desplegament de certs elements de vaixel·la de luxe, importats o fabricats a imitació del món hel·lenístic (Moret 2009: 250)

En definitiva, el món ibèric i preibèric era un món essencialment cerveser, essent el vi un producte d'importació i de consum restringit, que s'obtenia bàsicament a través dels intercanvis amb el comerç colonial.

6.2.6.2.- El vi

El fenomen comercial fenici al litoral català ha estat interpretat essencialment en relació a la distribució de vi, l'únic producte que hauria estat capaç de generar una resposta tan receptiva entre les comunitats indígenes (Guerrero 1995; Santacana i Belarte 2003). Al nord-est peninsular, el consum de begudes alcohòliques no era pas una pràctica desconeguda, ja que, com hem vist, es coneixia l'elaboració de begudes fermentades com la cervesa i l'aiguamel, fet que contribueix a explicar la ràpida acceptació del vi. És a dir, malgrat ser un producte nou, el vi es podia integrar fàcilment en les dinàmiques de consum locals. En aquest sentit, hem d'apuntar que les anàlisis de continguts efectuades fins al moment en àmfores fenicio-occidentals del tipus T.10.1.2.1, han permès detectar la presència de residus de vi/vinagre en exemplars del Puig Roig (el Masroig), Torelló del Boverot (Almassora) i Puig de Sant Andreu (Ullastret), mentre que al poblat de Los Villares (Caudete de las Fuentes), també es va documentar la presència de vi en un exemplar que imitava una àmfora T.10.1.2.1. (Juan Tresserras i Matamala 2004: 285-286). D'altra banda, les anàlisis paleocarpològiques realitzades a Cerro del Villar (Málaga) també indiquen que el producte envasat per a la

seva posterior comercialització seria el vi (Aubet *et alii* 1999). Una altra evidència que també reforça aquesta idea, és el fet que les àmfores de fabricació local de la factoria que s'instal·la a inicis del segle VI anE a l'Alt de Benimaquia (Denia), s'utilitzessin específicament per a contenir vi (Gómez Bellard i Guerin 1994). Finalment, hem d'apuntar que en el cas concret de Turó del Calvari (Vilalba dels Arcs) (580-550 anE), les anàlisis carpològiques efectuades per Dani López, han permès documentar la presència puntual de dues llavors de vinya en una unitat estratigràfica que podria estar relacionada amb el contingut de dos dels recipients amfòrics de tipus fenici documentats en l'Habitació 1; la qual cosa sembla corroborar la idea que el producte contingut en aquests envasos era vi (Sardà 2008: 98).

Tot plegat sembla indicar-nos que durant els segles VII-VI anE la demanda local de vi a la zona del curs inferior de l'Ebre fou realment notable, ja que la presència de fragments pertanyents a àmfores i/o *pithoi* s'ha documentat en més de quaranta jaciments, i de fet, la seva presència serveix com a fòssil director a l'hora de datar els nivells d'ocupació de primera edat del ferro (Sanmartí *et al.* 2000: 21).

Durant els últims anys, sobretot arrel dels treballs de Michael Dietler, s'ha posat èmfasi en el fet de considerar que, en les societats pre-jeràrquiques, l'arribada d'un producte exòtic i d'accés restringit com el vi, només hauria pogut adquirir ple sentit en el marc de la celebració de certes festes col·lectives, és a dir de litúrgies periòdiques de comensalitat que eren enteses com una activitat ritual de caràcter públic, destinada a fomentar la cohesió social i el pacte dels treballs comunals (Dietler 1991; 1999; 2005).

D'altra banda, cal remarcar que el vi posseeix unes característiques marcadament diferents a les begudes alcohòliques tradicionals obtingudes de la fermentació d'altres fruites i cereals, ja que posseeix uns efectes revitalitzadors molt potenciats i una ràpida capacitat per a produir estats alterats de la consciència. De fet, totes les begudes alcohòliques, degut a les seves propietats psico-actives, tenen el rol privilegiat d'amplificar els aspectes dramàtics o teatrals de qualsevol pràctica ritual (Dietler 1990). Ara bé, el vi es va convertir ben aviat en un producte molt apreciat perquè permetia assolir molt ràpidament l'estat d'embriaguesa, i això produïa plaer i podia atorgar una nova dimensió a determinades litúrgies.

D'altra banda, cal destacar que la presència de llavors de vinya que ja podrien correspondre a una varietat cultivada, es documenta precisament durant la primera edat del ferro, en jaciments com Barranc de Gàfols (Ginestar), Sant Jaume (Alcanar), Turó

de la Font de la Canya (Avinyonet del Penedès), Sant Martí d'Empúries (l'Escala), Illa d'en Reixac (Ullastret), Torelló del Boverot (Almassora) i Alt de Benimaquia (Dénia) (López 2004).

Tanmateix, el fet de determinar a partir de quin moment concret el conreu de la vinya s'ha de vincular a la fabricació de vi, resta encara com una qüestió per resoldre. En aquest sentit, s'ha assenyalat que el procés d'elaboració del vi implicaria la pràctica d'una sèrie de tasques especialitzades que requeririen un cert temps d'aprenentatge (Guerrero 1995). En primer lloc, hem de tenir present que no es tracta d'un fruit de rendiment immediat perquè la vinya no ofereix producció fins al cap de 4 o 5 anys. Això ens indica que la fabricació del vi requeriria una planificació de tasques molt precises, al marge de disposar d'unes infraestructures especialitzades com les documentades a l'Alt de Benimaquia (Dénia) (Gómez Bellard i Guérin 1995), quelcom que a l'àrea septentrional del món ibèric no es constata ni durant la primera edat del ferro ni en època ibèrica.

Tot plegat indueix a pensar que el conreu de la vinya estaria destinat, en línies generals, al consum directe, ja que cal tenir present que es pot consumir com a fruita fresca i també com a fruita seca (les panses) per la seva fàcil conservació. Ara bé, aquest fet no exclou que durant la primera edat del ferro es pogués assistir als primers intents d'elaboració de vi a petita escala, un tipus de producció que hauria deixat un rastre difícilment identificable en el registre arqueològic³.

Finalment, hem d'apuntar que en la coneguda carta comercial Empúries 1, escrita sobre la làmina de plom en llengua jònica i datada al segle VI anE, es fa referència als tractes i negocis que dos comerciants grecs feien amb *Baspedas*, un comerciant/aristòcrata iber al qual li reclamen que els proveís de vi. El fet que aquest comerciant estigués radicat a la ciutat de Saiganthé (Sagunt), podria ser un bon indicador que la producció vitivinícola ibèrica es concentrava d'una manera especial en determinades regions com el sud-est peninsular.

³ Agraïm a Dani López les informacions relatives a totes qüestions.

Capítol 7

ESTUDI DELS REPERTORIS

En el present treball, partim de la idea que l'estudi detallat dels repertoris que han proporcionat els assentaments i necròpolis del curs inferior de l'Ebre, ofereix l'oportunitat d'identificar i seleccionar aquell conjunt de vasos i d'altres instruments que podien haver-se vinculat de manera eventual a uns usos rituals. En aquest sentit, és important matisar que hem optat per una selecció àmplia, perquè tal i com ja hem exposat en el marc teòric, cal entendre que comptem amb un conjunt extens i divers d'elements potencialment ritualitzables. De fet, en funció del període que estem avaluant, els vincles existents entre l'esfera domèstica i la ritual són molt estrets, per tant, determinades activitats domèstiques podien haver estat, puntualment, revestides de ritualitat i en conseqüència certs objectes haurien passat a complir certs usos rituals (Bradley 2005: 108).

Així doncs, som conscients que bona part dels elements que hem seleccionat en aquest apartat es localitzen habitualment en contextos relacionats amb pràctiques domèstiques o quotidianes, la qual cosa no exclou que poguessin adoptar un ús ritual en el marc de certes pràctiques excepcionals. Aquest fet resulta especialment il·lustratiu en el cas de la vaixel·la indígena, ja que en realitat, a excepció d'algunes peces que semblen evidenciar un caràcter especial o distingit en funció de la seva sofisticació formal i/o decorativa (com per exemple els plats amb peu reixat), el cert és que en la majoria de casos no existeix una diferenciació clara entre les peces d'ús quotidià i aquelles altres que s'han pogut documentar en contextos que cal relacionar amb l'esfera del consum ritual (com és el cas dels vasets/tassetes troncocòniques i globulars).

En sentit contrari, tant la vaixel·la d'importació com la vaixel·la metàl·lica, degut al seu caràcter exòtic i a la seva circulació més limitada, evidencien de manera molt més manifesta un ús restringit que els ubica de manera més que probable en l'esfera exclusiva de les pràctiques excepcionals o rituals, tal i com sol corroborar habitualment la seva localització contextual.

D'altra banda, hem incorporat també tots aquells instruments litúrgics (*thymateria*, *kernoi*, tauletes-altar, etc.) per als quals resulta molt difícil plantejar la seva utilització en tasques domèstiques o quotidianes. Per tant, en aquest apartat, podríem dir que hem elaborat una mena de catàleg ampli, on consten tots aquells elements que d'una o altra manera ens poden aportar dades relatives a les pràctiques de consum ritual. En aquest cas, hem d'especificar que s'han recollit i reunit dades procedents de fonts diverses, atès que s'han valorat tant els resultats obtinguts en intervencions recents, com les dades recollides en intervencions antigues o certs materials descontextualitzats, com per exemple, els recuperats en prospecció.

En definitiva, pensem que l'avaluació detallada de la distribució que evidencien tots aquells elements vinculables a les pràctiques de consum, ja siguin determinats contenidors locals (tenalles, gerres, olles, etc) o exòtics (àmfores, *pithoi*, urnes Cruz del Negro, etc.), determinades produccions de vaixel·la ceràmica (vasets, tasses, bols, plats, *oinochoai*, etc.), determinades peces de vaixel·la metàl·lica (*simpula*, pàteres, ganivets, suports de bronze, etc.), així com determinats instruments d'ús litúrgic (*thymateria*, *kernoi*, tauletes-altar, etc.), ens ha de permetre obtenir una imatge precisa sobre el repertori general d'objectes que es poden situar en l'esfera dels rituals de comensalitat.

En tot cas, l'objectiu fonamental d'aquest apartat és recollir tots aquells instruments que haurien jugat un paper actiu, més o menys destacat, a l'hora de materialitzar els usos rituals de la beguda i els aliments.

7.1.- Repertori ceràmic, comensalitat i contacte cultural.

Com a preàmbul obligat per avaluar si en les situacions de contacte cultural, les pràctiques vinculades al consum comunitari dels aliments i la beguda observen alguna modificació dels paràmetres litúrgics, hem de valorar de manera específica l'evolució que experimenta el repertori d'instruments associats a la celebració de certes pràctiques, com els rituals libatoris i de banquet. En aquest sentit, l'estudi dels contextos ceràmics ofereix la possibilitat d'observar el grau d'acceptació de que gaudeixen nous productes com el vi (distribució amfòrica) i el nivell d'integració que presenten determinats instruments exòtics relacionats amb el servei i el consum de la beguda i els aliments (vaixel·la d'importació). No obstant, al marge de valorar quantitativament la presència percentual que evidencien les produccions forànies (fenícies, etrusques i gregues), l'evolució dels conjunts vasculars permet avaluar les modificacions particulars que experimenta el repertori indígena en cada cas concret (aparició d'imitacions, ampliació dels *sets* locals de vaixel·la, emergència de nous conceptes decoratius, etc.).

Per tant, partim de la idea que la modificació dels conjunts vasculars ofereix l'oportunitat d'aproximar-nos, no només al grau d'acceptació dels productes i objectes exòtics, sinó sobretot a precisar els canvis que experimenten els hàbits de consum (domèstics i rituals) en relació a la ideologia i a les necessitats locals de cada comunitat.

A la zona del curs inferior de l'Ebre, les investigacions realitzades en els últims 30 anys han permès precisar que es tracta d'una regió en la qual el comerç fenici es manifesta d'una manera particularment important, tant pel que fa a la precocitat com a la intensitat dels contactes. Mentre que en d'altres zones del nord-est peninsular i del sud de França, com l'Empordà, el Rosselló i la vall de l'Aude, es desenvolupen uns contactes que correspondrien a un segon nivell de intensitat (Gailledrat 1997: 71) a l'igual que en la zona costanera del Penedès (Asensio 2005: 557).

Ara bé, parlar de factor fenici en qualsevol punt de la Mediterrània planteja, en primer lloc, un problema de comprensió de les relacions que s'estableixen, del tipus d'intercanvis i de la dimensió de la resposta indígena a aquets contactes. Al nord-est peninsular, aquest fenomen es dedueix sobretot de la importació de vi, oli i salaons (àmfores i *pithoi*), una fórmula que al sud de la península precedeix al comerç regular del segle VII anE (Aubert 1993). La repercussió d'aquests contactes no va suposar la ràpida modificació de les estructures productives al mateix ritme que es documenta en

regions com Andalusia i el sud-est peninsular. No obstant, la importància dels contactes a l'hora d'accelerar els canvis que porten a la modificació de l'estructura socio-econòmica de les comunitats indígenes és indubtable.

En aquest sentit, l'evolució del repertori ceràmic representa una fórmula vàlida d'aproximació arqueològica per tal d'avaluar alguns d'aquests canvis. De fet, el clar contrast tecnològic que evidencien els contextos ceràmics de primera edat del ferro entre les produccions indígenes (ceràmica a mà) i produccions importades (ceràmica a torn), facilita la identificació de modificacions en els conjunts vasculars.

Tanmateix, cal tenir present que la distribució de recipients fenicis o de tradició fenícia, inclou també les primeres produccions a torn que s'haurien fabricat en ambients indígenes o mixtos del sud i sud-est peninsular, sense descartar la possible circulació dels primers recipients a torn de fabricació local. Per tant, ens trobem davant de l'arribada de produccions diverses, la provinença de les quals som encara lluny de poder precisar. De fet, algunes d'elles són produccions pròpiament fenícies, essent especialment significativa la presència de les produccions del cercle de l'Estret, i més en concret les del "*grup Màlaga*", però a finals del segle VII /inícis del segle VI anE, constatem l'arribada d'altres produccions que més aviat han de considerar-se com a "*fenicitzants*", "*de tipus fenici*" o "*protoibèriques*" (Cela 2006: 226).

D'altra banda, la incidència del factor fenici suposarà també una modificació dels models vasculars molt més immediata, tal i com ho demostra l'aparició d'imitacions en ceràmica a mà, que deriven i reinterpreten vasos foranis. Aquestes imitacions, il·lustren no únicament l'acceptació dels objectes d'una altra cultura, sinó més aviat l'assimilació d'aquests objectes com a propis (Graells i Sardà 2005). Però l'adopció o imitació de la cultura material forània, no equival a una automàtica assimilació cultural, sinó que el seu significat depèn del context i per tant es contínuament construït i modificat per grups amb circumstàncies i situacions diverses (Vives 2006: 230). És a dir, ens trobem davant d'un fenomen que no es pot entendre com a resultat de la simple imitació passiva dels models exògens, sinó com un procés de contacte cultural que comporta la reinterpretació indígena d'aspectes materials i ideològics foranis, en el marc d'una dinàmica selectiva. Així, al curs inferior de l'Ebre, al marge de la limitada presència de vaixel·la importada, l'evolució del repertori ceràmic permet il·lustrar al llarg de les segles VII-VI anE una modificació important de

l'instrumental ceràmic, en especial pel que fa referència a la renovació i ampliació dels sets locals de vaixel·la (Sardà 2008a: 97).

De fet, l'anàlisi d'aquells contextos on s'ha pogut documentar l'existència d'un repertori ceràmic específicament vinculat a les pràctiques de consum, permet observar que al marge de la pervivència de les peces de vaixel·la de clara tradició indígena (especialment vasets i tasetes brunyides), també es constata l'aparició d'alguns tipus que ja no responen a la tradició vascular local (morters-trípode, plats, *oinochoai*, copes, bols, *thymateria*, etc.), la presència dels quals pot donar-nos pistes interessants sobre les modificacions que experimenten certs paràmetres de consum.

7.1.1.- Més enllà de les importacions: derivacions i reinterpretacions

A l'hora d'analitzar els conjunts ceràmics de primera edat del ferro, és indispensable valorar la presència d'algunes produccions indígenes que evidencien una sèrie de préstecs d'origen mediterrani. En aquest sentit, és interessant avaluar la influència de la tradició vascular fenicio-occidental en els repertoris locals del primer ferro, perquè part de les modificacions que s'experimenten en aquest moment són conseqüència de la traducció i adaptació local de certs models i conceptes exògens. De fet, en funció dels interessos del present treball, hem de valorar de manera específica com s'explica la presència de certes produccions de vaixel·la inspirades en tipus exògens, atès que en contextos com Turó del Calvari (Vilalba dels Arcs), aquest fenomen es manifesta d'una forma certament paradigmàtica, essent també un clar indicador de l'existència d'algunes modificacions importants en les pràctiques de consum. No obstant, per entendre a quins objectius obeeix aquest tipus de modificacions, cal establir primerament unes pautes interpretatives ben fonamentades.

De fet, per a comprendre el significat social dels objectes i productes que es vehiculen a través del comerç fenici, cal tenir present que es tracta d'elements que haurien contribuït a la reformulació dels símbols identitaris en el sí de les comunitats indígenes, tant pel que fa a la modificació dels hàbits de consum (essencialment vi i vaixel·la) com als aspectes relacionats amb la imatge personal (manufactures metàl·liques, teixits, perfums). Això implica valorar la seva presència en determinats contextos en relació a la seva significativa capacitat per a actuar com a símbols actius en

el marc de determinades pràctiques socials, essent el factor ritual un dels seus camps d'actuació més eficaços.

En aquest sentit, els vasos fenicis, al ser objectes de circulació limitada associats a un nou imaginari, disposarien d'un elevat capital simbòlic, fet que facilitaria la seva inclusió habitual entre el conjunt d'instruments potencialment ritualitzables.

El capital simbòlic és aquell *capital negat*, reconegut com a legítim, que constitueix l'única forma possible d'acumulació en aquelles societats en les quals el capital econòmic no és reconegut (Bourdieu 2008: 188). De fet, el capital simbòlic juga un paper essencial a l'hora d'entendre el funcionament de les relacions socials en aquelles casos en que no existeix un poder polític institucionalitzat, perquè és precisament l'exhibició del capital simbòlic el que permet renovar els vincles de dominació, creant i justificant els llaços personals de dependència a través del deute o contrapartida. És per aquest motiu, que l'ús social del capital simbòlic es considera un dels mitjans més eficaços per obtenir avantatges i beneficis (capital econòmic), actuant com un dels recursos més efectius de la ideologia a la hora d'establir les relacions de poder.

Això explicaria en bona mesura l'aparició freqüent de certs vasos indígenes que imiten o reinterpreten models fenicis, justament en aquells contextos que evidencien un marcat caràcter ritual, bàsicament tombes i certs espais singulars documentats en alguns assentaments. És a dir, som de l'opinió que és precisament aquest factor ideològic i ritual el que motiva una elecció selectiva de determinats vasos fenicis com a objectes a imitar.

En tot cas, la presència d'imitacions ens obliga a considerar sobretot el significat local i el valor social d'aquestes versions per tal d'avaluar quin és el paper concret que juguen en cada context (Boardman 2004: 149): "*Forms and decoration are wholly determined by and for the society for which it was made (...) Why copy? (...) Every case has to be treated on its merits*". L'aparició d'imitacions sempre expressa la voluntat d'accedir a determinades peces exòtiques, però no és el mateix valorar la presència d'imitacions en contextos colonials o mixtes, on podem imaginar la presència d'una comunitat d'artesans foranis, que en aquells altres casos on la distribució esporàdica i puntual de determinades peces pot donar lloc a l'aparició d'algunes produccions indígenes que intenten reproduir tipus foranis.

En relació amb aquest tema, exposem aquí una proposta interpretativa sobre la qual hem treballat en treballs anteriors (Graells i Sardà 2005; Sardà 2008a) i que es fonamenta

en aspectes adoptats de diversos treballs (Blakeway 1932-1933; 1935; Briese i Docter 1998; Tronchetti 2000; Kristiansen i Larsson 2006; Vives 2006; Delgado i Ferrer 2007):

1. Coneixement del model original. Valorant de manera comparada les importacions i les produccions realitzades en ambients “locals” per artesans “originals”, les diferències més importants entre unes i altres produccions acostumen a concentrar-se en aspectes relatius al tipus de pastes (Briese i Docter 1998: 174) i a les tècniques de fabricació.
2. Valoració del model original. És el factor que motiva l’elecció dels vasos a imitar. És el cas dels *skyphoi* i les *kotylai*, vasos per a beure característics del món grec, que ràpidament es convertiren en peces habituals dels repertoris fenicis documentats en assentaments com Toscanos o Cartago (Briese i Docter 1998: 173). En tot cas, hem d’avaluar, quines motivacions ideològiques i funcionals comporten l’acceptació i l’adaptació de determinats tipus foranis en un nou medi cultural.
3. Reproducció que respecta: la morfologia i el perfil similar (i normalment les dimensions) o només certs conceptes i parts integrants (donant lloc a la creació de peces híbrides). Per tant, hem de valorar que és el què entenem per imitació en cada cas i avaluar una sèrie de matisos. Així per exemple Briese i Docter, distingeixen entre les adaptacions i les recepcions (Briese i Docter 1998: 174). Les adaptacions corresponen a produccions que malgrat que es diferencien clarament de l’original, presenten les característiques simplificades o reinterpretades en funció de la seva pròpia tradició vascular; en canvi les recepcions, equivalen a recipients que presenten préstecs decoratius en formes no ben imitades.
4. En el nostre cas, i en funció dels contextos i del tipus de peces que analitzem en el present treball, el cert és que en poques ocasions documentem reproduccions o còpies exactes del model original, sinó que té més sentit parlar de *derivacions*, en aquells casos en què es tracta de peces que reproduïxen en línies generals un perfil similar, o bé de *reinterpretacions*, quan es tracta de peces que reproduïxen només certs elements o conceptes i donen lloc a l’aparició de peces híbrides. És important aclarir aquest posicionament conceptual perquè tradicionalment s’han utilitzat indistintament diverses denominacions que en realitat poden correspondre a realitats molt diferents. En concret, per a la zona en

estudi, ens trobem davant de produccions tipològicament molt similars als originals fenicis i altres exemples que en canvi, únicament incorporen alguna característica dels models que imiten. Totes aquestes manifestacions, per distants que aparentment puguin semblar, pensem que en línies generals s'insereixen en una mateixa lògica cultural, la qual pot indicar diferents estadis dins d'un mateix procés d'adaptació de conceptes mediterranis o simplement pot estar expressant la materialització de distintes respostes. Peces com les urnes a mà de la tomba 184 de la necròpolis d'Agullana, que imiten clarament les urnes Cruz del Negro, reproduïxen amb un alt grau de fidelitat el perfil general dels prototipus exògens, en canvi, els plats i *oinochoai* documentats al Turó del Calvari, que incorporen trets clarament locals com els peus alts acampanats, són en realitat vasos que fusionen elements indígenes amb conceptes fenicis.

5. Ús i significat adaptat a les condicions locals. Malgrat que som de l'opinió que és sobretot el coneixement ideològic i funcional, el que porta a l'acceptació o al rebuig d'un determinat objecte (Colonna 1973-1974), és indubtable que cal valorar detalladament els aspectes contextuals per a poder desxifrar l'ús i el significat dels objectes en cada cas concret. En relació als elements de vaixel·la, està clar que en el repertori indígena ja existien gerres, tasses, bols i altres vasos que s'utilitzaven de manera habitual en el marc dels banquets i de les festes d'hospitalitat, però les formes concretes inspirades en peces exògenes de vaixel·la, com per exemple el cas dels *oinochoai* o d'algunes copes i plats inspirats en models fenicis i grecs, ens remetien al consum de certs productes foranis i a la voluntat de comunicar un determinat missatge social d'exclusivitat i distinció a través de l'exhibició de determinats objectes. Per tant, hem de remarcar que l'arribada de nous símbols mediterranis va comportar d'una o altra manera, una reformulació de l'instrumental utilitzat en les celebracions de relació social. Ara bé, l'aparició d'imitacions s'inclou dins d'un procés de modificacions més general, doncs al llarg de la primera edat del ferro s'observa una clara ampliació dels *sets* locals de vaixel·la. De fet, dins d'aquestes modificacions hem de destacar també la potenciació que sembla experimentar el simbolisme distintiu de certes peces, arran de l'emergència de nous conceptes decoratius (ús del roig, decoracions bícromes, peus reixats) (Sardà 2008a: 97).

6. El valor social de les imitacions. La presència d'imitacions ens obliga a considerar el significat local d'aquests objectes per tal de poder avaluar quin paper concret juguen en cada context. En aquest sentit, està clar que en aquelles situacions de contacte cultural en què es constata una distribució més aviat esporàdica o puntual de determinades importacions, la imitació d'aquestes produccions forànies ha de ser interpretada com un motiu de diferenciació social, en virtut de l'accés al coneixement i a la possessió de certs objectes de prestigi.

De fet, resulta suggerent observar i valorar la incidència de les relacions entre comunitats diferents a partir del tipus de material importat i de les seves imitacions (Blackeway 1935), essent a priori major la diferenciació social en aquells àmbits on la presència d'importacions és baixa i s'ha de recórrer a la imitació de formes d'inspiració forània. Així, com a béns de prestigi, les imitacions poden jugar un paper fins i tot més important que les importacions, perquè la seva elaboració implica el coneixement d'unes tècniques forànies que estan imbuïdes d'estatus (Helms 1993; Kristiansen, Larsson 2006: 34). Per tant, l'aparició d'imitacions no s'ha d'entendre com una simple reacció davant l'impacte estètic produït per l'arribada d'uns recipients novedosos, sinó com a resultat d'una clara voluntat per identificar-se amb una sèrie de símbols exòtics que poden conferir prestigi i poder (Helms 1988) i que, d'altra banda, poden contribuir a la modificació de les pràctiques rituals i de consum, fet que ens obliga a entendre'ls com a part activa en les construccions identitàries (Vives 2005).

7.1.2.-Sobre l'emergència de nous conceptes decoratius

Al llarg dels segles VII i VI anE el conjunt general de les produccions ceràmiques locals, es caracteritza a nivell decoratiu per la presència majoritària d'una sèrie de motius aplicats (cordons, mugrons, llengüetes etc), l'origen dels quals es pot rastrejar des d'etapes pretèrites, atès que en alguns casos es tracta de tendències decoratives ancestrals que permeten remuntar-nos fins al neolític. Els motius aplicats es presenten de manera genèrica en totes les categories vasculars, des dels vasos i gerres d'ús domèstic (cuina i emmagatzematge) fins a les peces de vaixella (bols, tassetes, etc).

De fet, un dels recursos més freqüents és l'ús de cordons: llisos, digitats o incisos. Els cordons generalment recorren el vas diametralment i solen situar-se al coll o si més no a la part alta dels vasos, essent sobretot freqüents en el cas de les gerres i tenalles. De fet, les tenalles decorades amb cordons tenen una llarga tradició en el món indígena precamps d'urnes, com a vasos amb funció domèstica, d'emmagatzematge o processament d'aliments. A l'àrea del Segre-Cinca les tenalles amb cordons llisos i decorats es documenten als jaciments de Montfriu i el Puntal, datables al període Vilaseca I i posteriorment, estan molt ben representades a Genó (s. XI anE) (Maya *et alii* 1998), mentre que a l'àrea de l'Ebre, sabem que estan ben representades al segle X anE a les coves de Janet i Marcó (Tivissa) (Vilaseca 1939). D'altra banda, també es constata la presència de cordons múltiples, un recurs decoratiu que és especialment freqüent en contextos datables al bronze final. De fet, fins a finals del segle VIII anE i primera meitat del segle VII anE, l'ús de cordons aplicats conviu amb la presència de les decoracions acanalades, tal i com s'ha pogut constatar en els repertoris de Barranc de Sant Antoni (Ginestar), la Fase I de Barranc de Gàfols (Ginestar) (Sanmartí *et alii* 2000: 154; Fig. 7.4), la necròpolis del Coll del Moro (Gandesa) (Rafel 1991: 115), la necròpolis del Calvari (el Molar) (Rafel 2000) i Les Obagues (Vilaseca 1947; 1956).

No obstant, com és ben sabut, la decoració acanalada desapareix en el pas del bronze final a la primera edat del ferro. D'altra banda, també hem de valorar la presència de vasos amb decoració incisa, un recurs decoratiu que sembla característic d'alguns repertoris documentats a l'àrea de la Terra Alta i la comarca del Matarranya que estarien en clara relació amb les produccions de l'Ebre Mig. Al Baix Aragó la decoració incisa es documenta habitualment en contextos del segle VII anE, tot i que perviu en el segle VI anE (Ruiz Zapatero 1985: 794). Tanmateix, la presència de vasos amb decoració incisa també es documenta en alguns enterraments de les necròpolis del

Matarranya (Rafel 2003: 68), així com a la necròpolis del Coll del Moro (Gandesa) (Rafel 1991: 115) i al Turó del Calvari (Vilalba dels Arcs) (Sardà 2007). No obstant, cal precisar que els vasos ceràmics que solen evidenciar un tractament especialment refinat de l'aspecte decoratiu, són aquells que es conceben per a funcionar com a objecte d'exhibició.

En aquest sentit, és evident que la vaixel·la i l'instrumental litúrgic, constitueixen la categoria ceràmica que ofereix millors possibilitats de treball a l'hora d'avaluar qüestions relacionades amb els canvis en les modes, gustos i tendències de la societat. Uns canvis que, de manera més o menys clara, permeten reconèixer processos relacionats amb la reinvençió dels conceptes decoratius locals, ja sigui per la voluntat d'adopció de modes exògenes o per la voluntat d'expressió de nous símbols i conceptes identitaris. De fet, l'anàlisi dels conjunts de vaixel·la i les seves modificacions, constitueix un dels camps més explorats a l'hora d'analitzar les possibles modificacions que pogué experimentar l'imaginari indígena a partir del moment en que s'inclouen noves formes, figures i colors.

En relació amb aquesta qüestió, cal tenir present que aquells artefactes que exigien una elaboració més sofisticada i una major inversió de treball eren generalment aquells que desenvolupaven unes funcions ideològiques específiques (Sanmartí 2007: 239).

De fet, és indubtable que aquells objectes que solen aparèixer decorats de manera més sofisticada són els que deuen tenir la capacitat d'expressar un missatge especial (Bradley 2005: 101). En aquest sentit, s'ha assenyalat que la decoració representa una categoria particular de riquesa, atès que els objectes que presenten una decoració especial evocuen sensibilitats particulars que poden simbolitzar determinats desitjos i motivacions humanes (Gosden 2008: 100).

Per tant, si partim de la idea que els instruments de vaixel·la, al posseir valor per sí mateixos i actuar a la vegada com a objectes d'ús personal, constitueixen la categoria ceràmica que generalment denota una major sofisticació decorativa, hem d'avaluar específicament l'evolució que experimenten les tècniques i motius decoratius que se li apliquen. De fet, en els més diversos contextos peninsulars del bronze final i primera edat del ferro, l'ús de determinades tècniques decoratives com el brunyit i d'altres fórmules que impliquen un tractament de la superfície (com l'aplicació dels primers motius pintats o l'ús de motius incisos complexes), es presenta generalment en bols, tasses i d'altres elements de vaixel·la que conformen el conjunt de vasos que es sol interpretar com a ceràmica refinada o de taula. En aquest sentit, si ens centrem en el nord-est peninsular, el cert és

que al llarg dels segles VII-VI anE es constata la pervivència de la vaixel·la indígena, especialment dels vasos globulats i les tasetes troncocòniques, peces que normalment presenten una decoració brunyida i que en alguns casos també incorporen motius aplicats, essencialment cordons i mugrons.

A partir de mitjan segle VII anE, s'observa l'emergència de nous conceptes decoratius com les engalbes roges, la decoració bícroma i els peus reixats, un fenomen que es documenta de manera especialment significativa a la zona de la Terra Alta-Matarranya, una regió que on conflueixen una notable varietat de tradicions decoratives des de l'edat del bronze (ceràmica excisa, incisa, acanalada, brunyida, pintada) i que hem de suposar que compta amb un artesanat especialment acostumat a la diversitat de motius i a l'ús de múltiples tècniques. De fet, s'ha assenyalat que l'àrea del Matarranya actua com una zona de cruïlla d'influències, ja que fins i tot és possible observar la incidència d'estímuls procedents de la Meseta i de l'Alt Ebre, com per exemple en el cas de la ceràmica de Sant Cristòfol (Maçalió), entre la qual és possible identificar peces amb decoració grafitada i excisa, així com algunes formes assimilables al repertori característic del Cabezo de la Cruz (Cortes de Navarra) (Fatás 2005-2006: 7; Fig. 2 i 3).

D'altra banda, resulta certament il·lustratiu el repertori de la necròpolis del Coll del Moro (Gandesa), perquè a mitjans de segle VII anE reflecteix una situació en la que hi conflueixen tant la decoració acanalada, com la decoració incisa i la decoració de cordons, així com nous conceptes de clara influència mediterrània com les engalbes roges i els peus reixats (Rafel 1991: 115). En aquest sentit és fàcil pensar que l'ús del roig, la decoració bícroma, els peus reixats i l'aparició de motius geomètrics complexos a base de triangles i rombos, pogués respondre a un procés de mescla, hibridació i reinterpretació de recursos decoratius arran de la circulació de nous conceptes i referents mediterranis. Tanmateix pensem que, en realitat, el que s'observa de manera genèrica durant la primera edat del ferro és un increment en el refinament i la sofisticació decorativa de determinades produccions locals.

Tot plegat, sembla indicar-nos l'existència d'un cert grau d'especialització artesanal, un fet que resulta especialment significatiu en el cas de determinats conjunts complexos de vaixel·la com el documentat a Sant Jaume (Alcanar) i Turó del Calvari (Vilalba dels Arcs).

7.1.3.-La decoració pintada: engalbes roges i decoració bicroma

Al nord-est peninsular, la distribució espacial de certes produccions indígenes que presenten decoració pintada es documenta de manera força irregular. No obstant, hem de destacar l'existència d'un focus important, ja identificat per M. Almagro Gorbea (1977) com a "ceràmica tipus Tossal Redó", a la Terra Alta i a la comarca del Matarranya (Rafel 1992) i un altre a la desembocadura de l'Hérault (Jully 1978; Nickels 1989; Solier 1976-1978). A la zona de la Terra Alta-Matarranya, la presència de vasos pintats es coneix des dels treballs pioners de Pere Bosch Gimpera als poblats de Sant Cristòfol (Maçalió) i Tossal Redó (Calaceit), tractant-se en alguns casos de peces pintades en tonalitats vermelloses, i en d'altres casos de peces amb decoració bicroma. En aquest sentit, el simple contrast que s'observa entre les produccions de Sant Cristòfol (Maçalió), Tossal Redó (Calaceit), Coll del Moro (Gandesa) i Turó del Calvari (Vilalba dels Arcs), representa una clara evidència dels localismes decoratius i de la multiplicitat de tallers.

No obstant, pensem que es tracta d'un conjunt de produccions que defineixen un repertori de ceràmiques pintades que és exclusivament característic de la regió més occidental dels Camps d'urnes baix-aragonesos. Aquest repertori, més enllà de les diferències tècniques i formals dels vasos, comparteix unes clares afinitats quant a sintaxi decorativa (ús del roig, figures de triangles i de rombos) que semblen respondre a influències meridionals, evidenciant sobretot una especial similitud amb la ceràmica tartèssica pintada de tipus Carambolo (Lucas 1989: 181; Rafel 2003: 85). No obstant, cal deixar clar que les ceràmiques pintades de l'Andalusia occidental es documenten a partir d'un moment netament més antic, als segles IX-VIII anE, mentre que a la vall de l'Ebre i àrees adjacents no apareixen fins a finals del segle VIII anE, essent la seva etapa d'apogeu el segle VII anE i l'inici del segle VI anE (Ruiz Zapatero 1983-85: 755-756; Weller 1987: 65-68; Mata 1991: 163).

Si ens centrem específicament en l'ús del roig, resulta destacable l'aparició d'una sèrie de vasos indígenes d'imitació que deriven de formes fenícies (*pithoi*, urnes Cruz del Negro, vasos à *chardon*, vasos à *sac*, plats, *oinochoai*) que presenten la seva superfície decorada en tonalitats vermelloses. Aquest fenomen s'ha posat especialment de manifest a la Terra Alta-Matarranya, sobretot al Coll del Moro (Gandesa) (Rafel 1992) i al Turó del Calvari (Bea i Diloli 2005), però també al sud de França, on destaca la presència de diverses imitacions de vasos fenicis decorats en roig, principalment a les necròpolis del

Roussillon i el Languedoc occidental (Boisson i Chardenon 2002), així com en alguns contextos de la regió de l'Aude com la necròpolis de Grand Bassin I (Mailhac).

Ara bé, la distribució d'originals fenicis d'engalba roja presenta al nord-est peninsular una distribució certament ínfima. De fet, fins al moment, formes de la tradició vascular fenicio-occidental que tradicionalment es presenten amb aquest acabat decoratiu com els *oinochoai* de "vora plana" o les llànties no han estat identificades a les costes catalanes (Gracia 2000: 266).

En realitat, només podem parlar d'una presència relativament significativa d'aquestes produccions a Sant Jaume (Alcanar), on sí s'han documentat alguns tipus a torn decorats amb engalba roja com ara bols, plats de vora ampla i *oinochoai* (Garcia *et alii* 2004: 194). D'altra banda, a la necròpolis del Coll del Moro (Gandesa) cal destacar a la unitat 4 del sector Maries un vas fenici decorat amb engalba vermella, en concret un vas à *chardon* (o vas de "boca de tulipa") (Rafel 1992: 100). En el cas d'Aldovesta (Benifallet) s'esmenta només la presència d'un petit fragment de vora, possiblement pertanyent a un plat i algun altre fragment informe (Mascort *et alii* 1991: 27). També podem citar la presència puntual d'aquestes produccions a l'assentament de Can Roqueta (Sabadell), on es va documentar el fragment d'un plat d'engalba roja (Marlasca *et alii* 2005: 1045).

A l'àrea de l'entorn emporità, hem de destacar també algunes dades relatives a la *Palaiàpolis* de Sant Martí d'Empúries (l'Escala) i a la necròpolis de Vilanera (l'Escala). En el cas de la *Palaiàpolis*, s'ha assenyalat l'arribada d'algunes peces a torn decorades en roig, com és el cas d'un bol carenat cobert parcialment amb una engalba de color marró clar-vermellós que fou documentat en els nivells corresponents al moment d'abandonament de les estructures del poblat (en el pas del primer al segon quart del segle VI anE) (Aquilué *et alii* 2008: 177; Fig. 4.11).

D'altra banda, en el cas de la necròpolis de Vilanera (l'Escala), destaquen alguns vasos a mà que presenten un acabat exterior en to vermellós. En aquest sentit, s'ha destacat sobretot la presència d'una gran copa de perfil obert i vora reentrant, en la qual l'ús del roig es combina amb motius sobrepintats en blanc (Aquilué *et alii* e.p.). No obstant, en el repertori ceràmic documentat a Vilanera, els canvis decoratius que s'observen, més que obeir a influències mediterrànies, semblen respondre de manera genèrica a una clara sofisticació i potenciació de l'acabat ornamental dels vasos.

En tot cas, pel que fa la Terra Alta-Matarranya, l'ús del roig s'ha d'interpretar com un tret distintiu d'alguns tallers locals, per bé que l'àmplia distribució d'aquest tipus de

produccions es constata precisament en aquesta primera fase de contactes mediterranis (s.VII-VI anE) i és per aquest motiu que s'ha parlat d'un fenomen "orientalitzant" que podria estar il·lustrant una clara voluntat d'imitació de les produccions fenícies d'engalba roja com a fórmula d'adaptació local a nous productes i a noves formes de vida (Rafel 2003: 85). En aquest sentit, pensem que resulta un fet simptomàtic, que en casos com Turó del Calvari, l'ús del roig sigui un recurs decoratiu pràcticament específic de certes peces de vaixel·la inspirades en tipus exògens (plats i *oinochoai*) (Fig.11), mentre que la resta de recipients, tot i que en molts casos estant brunyits, no presenten aquesta coloració. Així, pel que fa a peces inspirades tipològicament en models fenicis, cal destacar la presència d'un plat amb peu alt reixat i engalba vermella de l'habitació 2 de Turó del Calvari (Sardà 2007), que compta amb un paral·lel molt similar en ceràmica a torn a la tomba M6 de la necròpolis del Coll del Moro (Rafel 1991: 90), així com la presència, a l'habitació 2 de Sant Cristòfol (Maçalió), d'un vas a mà que imita una urna Cruz del Negro i que presenta també un acabat decoratiu amb engalba roja a la seva superfície (Fatás 2004-2005). No obstant també comptem amb peces de la tradició vascular indígena decorades en roig. En aquests casos resulta més controvertit interpretar-los com a tipus ceràmics locals adaptats a la nova moda forània.

Aquest fet es constata en exemplars procedents de diverses necròpolis tumulàries, com els vasos M7.5, M4.2 i M4.4 de la necròpolis de la Coll del Moro de Gandesa (Rafel1991: 99), o els vasos de la t.11 de la necròpolis del Barranc de Sant Cristòfol (Rafel 2003: 34), la t.37 de la necròpolis del Fossanet dels Moros (Rafel 2003: 43) i la t.6 de la necròpolis del Mas de Pascual de Jaume (Rafel 2003: 47), així com en el cas d'una tapadora que combina incisions i una decoració geomètrica acanalada documentada al Turó del Calvari que també presenta un acabat en vermell (Sardà 2007; Fig. 19.1) (Fig. 13.8).

De fet, l'existència de produccions que presenten decoració pintada per mitjà d'un pigment o engalba de color roig-marró, també és ben coneguda en jaciments d'àrees relativament properes, com en el cas dels poblats del Cabezo de Monleón (Caspe) i de Palermo (Caspe), a la cista del Cascarujo (Alcañiz) (Lucas 1989: 181) i als jaciments de San Martín (Alcañiz) y de El Taratrato (Alcañiz) (Paracuellos 2000: 1853), tractant-se en aquest cas de contextos on resulta més complicat vincular l'ús del roig a la influència de modes mediterrànies. En aquest sentit, hem de tenir present que l'ús del color roig-marronós, experimenta un significatiu augment entre les produccions

polimentades i brunyides dels camps d'urnes del ferro, per tant cal valorar detalladament en quins casos les coloracions rogenques poden respondre realment a estímuls exògens. En tot cas, el tipus d'aplicació i la intensitat de les coloracions vermelloses de les diverses produccions, presenta una alta variabilitat i en ocasions es parla de vernís, en d'altres d'engalba o bé de brunyit en roig. Així, per exemple, en el cas concret del Turó del Calvari sabem que es tracta d'una tècnica decorativa que s'aplica a peces que primerament han estat brunyides, i a les quals s'afegeix una coloració en roig intens a través d'una capa superficial de pintura o engalba "post-coccio", tanmateix el resultat final i la intensitat de les coloracions que evidencien les peces és desigual (Sardà 2007: 88). De tot plegat, es desprèn la idea que els acabats rogenques i el tipus de poliments i brunyits brillants que manifesten els repertoris de primera edat del ferro, reflecteixen l'augment significatiu d'importància que estan adquirint els aspectes decoratius. En aquest sentit, pensem que la circulació dels primers recipients de vaixel·la importada i d'alguns vasos metàl·lics⁴ hauria estimulat de manera genèrica un interès creixent per assolir uns determinats acabats decoratius i hauria contribuït a l'aparició d'un artesanat ceràmic cada vegada més especialitzat.

Pel que fa específicament a la presència de produccions ceràmiques amb decoració policroma, cal destacar que es tracta d'una tècnica decorativa que està ben documentada tant a la vall de l'Ebre com a la Meseta, tot dibuixant-se, tal i com ha indicat Núria Rafel (2003), dues tendències pel que respecta als seus orígens: la d'aquells autors que s'inclinen per cercar l'origen en la tradició hallstàtica (Atrián 1961; Werner 1990; Neumaier 1993-1995) i la d'aquells altres que apunten a una influència mediterrània orientaltzant (Almagro-Gorbea 1977; Pellicer 1982; Lucas 1989).

En tot cas, a l'àrea de la Terra Alta-Matarranya, l'aparició de certs recipients amb decoració policroma és un fet que es constata en el mateix horitzó en que es documenta la presència puntual de ceràmica bicroma fenícia al poblat de Sant Cristòfol (Maçalió) i al sepulcre 16 de la necròpolis del Coll del Moro (Gandesa) (Rafel 2003: 84).

⁴ Sobre la limitada circulació de vasos metàl·lics, és evident que l'àrea de l'Ebre presenta una mostra molt escassa, no obstant cal tenir present que en la majoria dels casos n'hem pogut perdre el rastre per motius de refundició i espoli (Sardà 2008:106).



Figura 11. *Oinochoe* híbrid de coll diferenciat de Turó del Calvari (Vilalba dels Arcs) decorat en roig.

En el cas concret del Turó del Calvari només podem destacar la presència d'un únic vas amb decoració bicroma. Es tracta d'un *oinochoai* en ceràmica a mà (Sardà 2008a: 107; Fig. 6.5) que presenta una decoració pictòrica a base de figures de cos triangular en color groc que reproduïen ocells esquematitzats (Fig. 44.5). La sanefa es disposa a la part central del recipient i està integrada per sis línies que en recorren el cos diametralment. En l'espai que queda entre línies, destaquen dos sèries de motius geomètrics a base de figures de forma triangular que representen ocells esquematitzats. Es tracta d'un motiu decoratiu que està executat amb pintura de color groc-beige a sobre d'una peça que prèviament ha estat brunyida i després engalbada en roig. A l'igual que en l'ús del roig, la presència d'un vas decorat a base de figures zoomorfes, tampoc resulta una manifestació decorativa aïllada del Turó del Calvari.



Figura 12. 1-Vas teromorf del Tossal Redó (Calaceite). 2- Vas pintat amb aplic en forma de cap de bou. San Cristòfol (Maçalió) (a partir de Lucas 1989). 3- Bols a mà amb decoració policroma (vermell, negre i groc) del Barranc de San Cristófol (Maçalió) (a partir de Rafel 2003).

L'existència de recipients decorats amb figures d'ocells està ben documentada des d'antic en d'altres assentaments del Matarranya. En aquest cas, cal destacar el conegut vas teromorf de l'habitació 1 del Tossal Redó (Calaceit) (Lucas 1989; Neumaier 1993-95), però també alguns fragments procedents de l'habitació 2 de Sant Cristòfol (Maçalió) (Fatás 2004-2005).

No obstant, hem d'afegir que la presència d'aquest tipus de decoracions a base d'ocells pintats es documenta de manera usual en distints jaciments del sud peninsular, especialment a l'àrea del baix Guadalquivir, en contextos que es poden datar des d'etapes precoloniales. S'han documentat diversos exemples a Carmona (Amores 1995: Fig. 2.1; Román i Belén 2007: 488, Fig.6: 144.191) i Mesas de Asta (González *et alii* 1995: 219, Lám.1.8). En territori andalús, l'aparició d'aquest nou motiu decoratiu, ha estat vista com una possible influència derivada de la recepció de vaixel·la del període geomètric procedent de la mediterrània oriental (Román i Belén 2007: 491), sobretot a partir de les significatives troballes efectuades recentment a Huelva (González de Canales *et alii* 2004) i al Carambolo (Fernández Flores i Rodríguez Azogue 2007).

No obstant, Manuel Pellicer ja va destacar per primera vegada la presència de vasos indígenes que presentaven motius avians incisos de possible inspiració egea en diversos jaciments del Baix Aragó com Pompeia, Azaila i el Redal (Pellicer 1982: 220; Fig. 6 i 7).

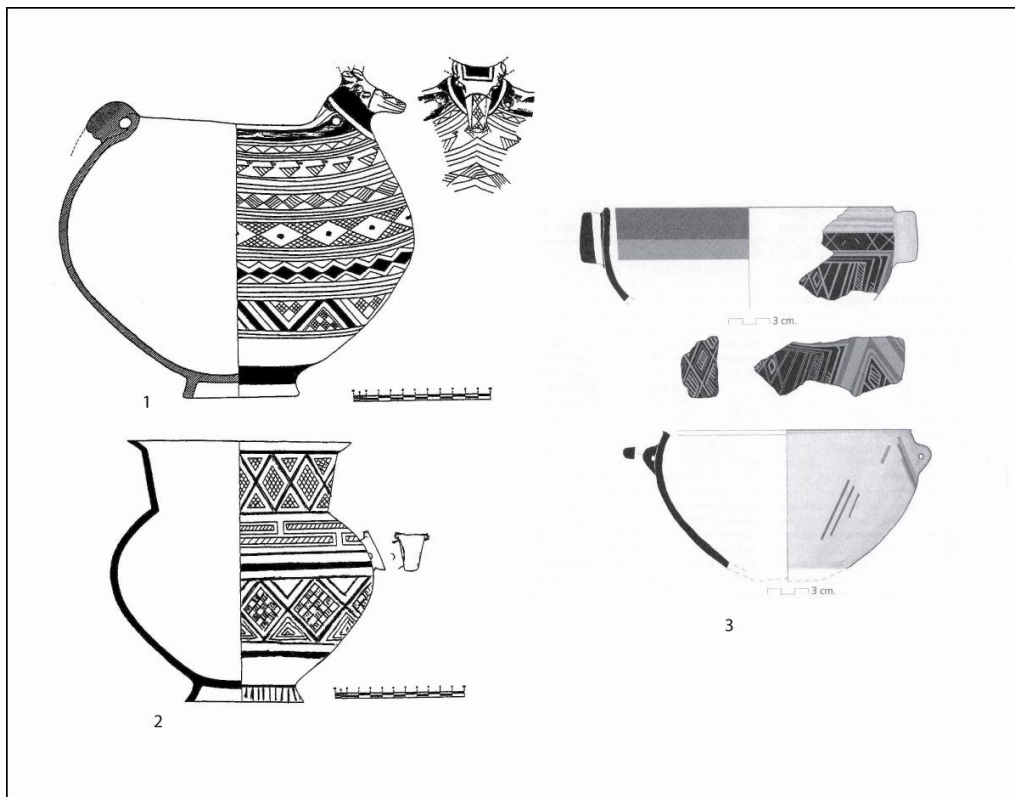
Pel que fa específicament al vas teromorf del Tossal Redó (Calaceit), es tracta d'un recipient que presenta una decoració a base de franges pintades que recorren en paral·lel el cos de la peça. Aquestes franges defineixen sis sanefes de temàtica i amplada desigual. Entre aquestes sanefes cal destacar la presència de figures triangulars que representen ocells esquematitzats a la segona franja de la part superior (Fig. 12.1).

A nivell de tècnica pictòrica, es tracta d'una peça polida o brunyida a sobre de la qual es va aplicar una decoració bícroma "a la barbotine". A partir de l'estudi exhaustiu de la peça efectuat per M.R. Lucas (1989), es desprèn que la decoració ornitomorfa és un recurs ornamental que es pot rastrejar tant en contextos orientalizants del sud de la península com en contextos hallstàtics de l'Europa continental. Valorant el conjunt global de la sintaxi decorativa que presenta el recipient, l'autora s'inclina per considerar la via de la península Itàlica com a focus transmissor/inspirador del vas (Lucas 1989: 191).



Figura 13. Motius decoratius avians. 1- Decoració incisa. Cabezo de San Pedro (Huelva); 2- Decoració incisa. Cabezo de Alcalá (Azaila); 3- Decoració incisa. Los Saladares (Orihuela); Decoració incisa-excisa. Partelapeña (El Redal); 5- Pintada. El Picacacho (Carmona); 6- Tomba 10 del Cerro de San Cristóbal (Almuñécar) (a partir de Pellicer 1982); 7- Figureta i fragments amb decoració incisa. San Cristòfol (Maçalió) (a partir de Fatás 2004-2005); 8- Tapadora amb decoració incisa engalbadada en roig. Turó del Calvari (Vilalba dels Arcs) (a partir de Sardà 2007); 9- Incisa. Pompeya (Samper de Calanda); 10- Pintades. Exemples de Xipre, Eubea i Creta (a partir de Pellicer 1982).

Respecte el cas de Sant Cristòfol (Maçalió), no es tracta d'un motiu decoratiu en pintura bicroma, sinó de quatre fragments d'un mateix vas que presenten decoració excisa i incisa (Fatás 2004-2005: Lam. I.3 y I.4) En aquest cas, la decoració ornitomorfa es disposa en cossos dividits per unes profundes incisions i presenta triangles excisos alineats que formen un zig-zag (Fig. 13.7). En tot cas, un fet que tenen en comú els tres casos exposats és que es tracta de vasos que estan associats a un repertori material distingit, atès que procedeixen d'espais que inclouen funcions de caràcter litúrgic o cultural, o com a mínim d'espais que inclouen funcions no estrictament domèstiques.

En el cas concret de l'habitació 1 del Tossal Redó (Calaceit), a l'igual que es documenta al Turó del Calvari, es tracta d'un àmbit on la presència d'elements de caràcter cultural (tauletes-altar, etc) apareix associada a vasos relacionats amb el consum comunitari dels líquids (Lucas 1989: Lám. IV i V). En aquest sentit, hem d'apuntar que tant al Turó del Calvari com a Tossal Redó, la presència de figures esquematitzades d'ocells s'associa a un *oinochoe* i a un vas zoomorf, és a dir que apareix decorant la superfície de peces de marcat caràcter litúrgic inspirades en tipus exòtics.

Arribats en aquest punt, resulta obligat reflexionar sobre el possible valor o significat simbòlic que pot representar l'aparició d'aquest motiu decoratiu. S'ha assenyalat que l'àmplia difusió per la Mediterrània de figures d'aquest tipus es pogués interpretar com la representació d'una divinitat femenina, lligada encara a creences ancestrals de caràcter naturalista (Fatás 2004-2005). De fet, Juan Pereira, en el seu estudi sobre dos recipients d'ús cultural procedents de la necròpolis de la Toya (Peal de Becerro, Jaén) interpreta que en el món ibèric la presència d'ocells és un motiu decoratiu que evoca a la fecunditat i es pot relacionar amb alguna divinitat femenina. A més, també esmenta la qüestió de les aus migratòries com a recurs simbòlic que podria fer referència als canvis d'estació (Pereira 1999).

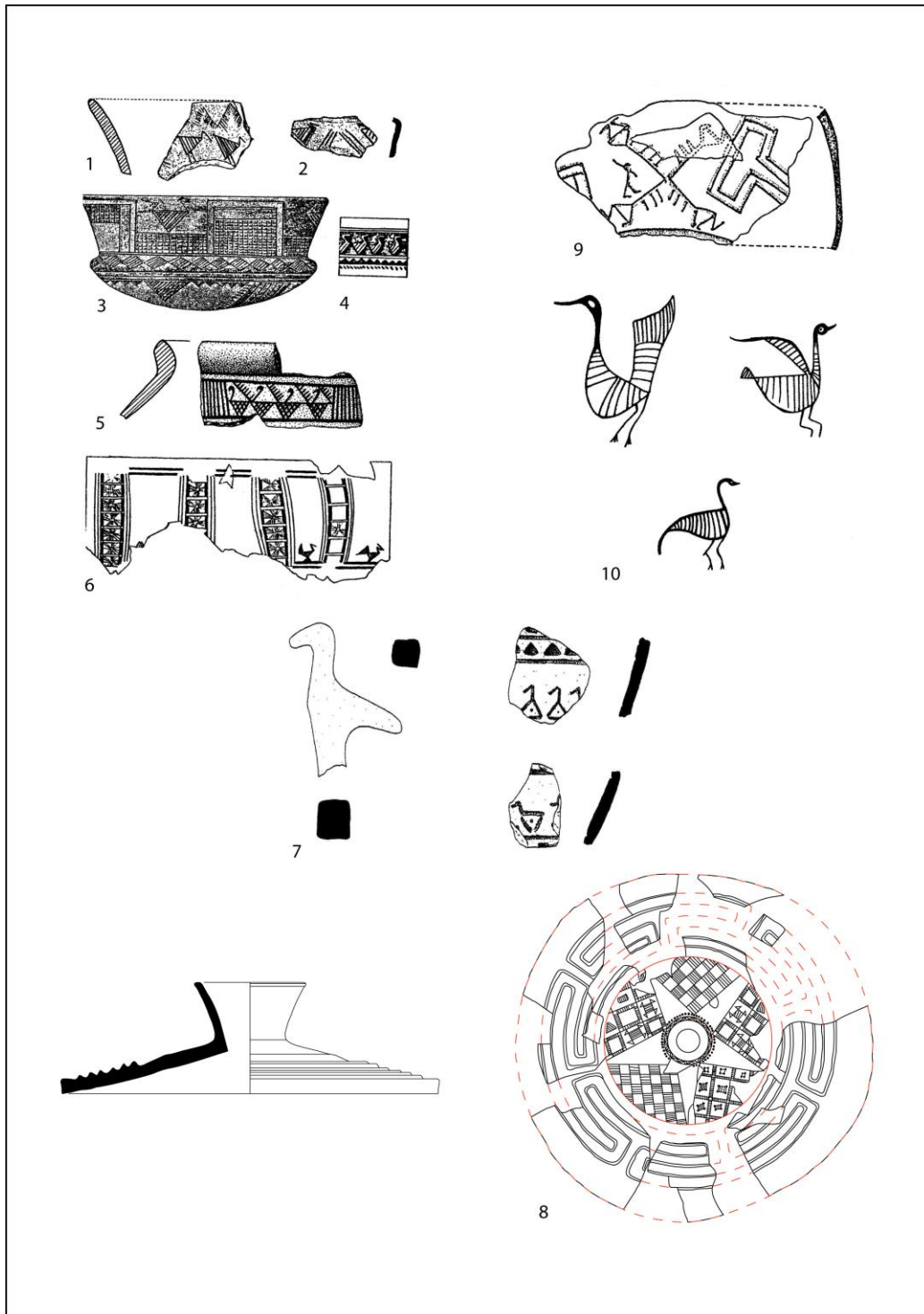
No obstant, avaluar l'aparició d'aquestes esquematitzacions d'ocells ens porta sempre a cercar el seu origen en velles i renovades convergències ideològiques que poden apuntar tant a estímuls orientals com de l'Europa central (Lucas 1989: 182).

Finalment, hem de destacar que un fenomen similar al que acabem d'esmentar, es documenta entre les produccions de vaixel·la indígena de Los Villares (Caudete de las Fuentes), on alguns vasos presenten motius geomètrics pintats (en roig, blanc i groc) que reproduïxen conceptes característics de la decoració incisa (línies verticals i inclinades, quadrícules, triangles plens de traços, etc.) (Mata 1991: 161) (Fig. 14). No obstant, resulta

interessant constatar que tant en el cas de Los Villares, com en el cas de la Terra Alta-Matarranya, ens trobem en àrees de transició costa-interior. És a dir, es tracta de focus geogràfics òptims per avaluar tot aquest tipus de processos que semblen respondre de manera clara a la fusió d'influències.



Figura 14. Bols en ceràmica a mà amb decoració incisa i pintada. Los Villares (Caudete de las Fuentes) (a partir de Mata 1991; Vives 2005).

7.1.2.2.- Peus reixats: perforacions, calats rectangulars i calats triangulars.

Al nord-est peninsular, la presència de peus reixats o calats es coneix en diversos assentaments i necròpolis del primer ferro, malgrat que es tracta d'un concepte que no apareix de manera excessivament habitual. De fet, en el cas concret del curs inferior de l'Ebre, la presència de peus reixats ens obliga a valorar l'emergència d'un concepte decoratiu present en una sèrie de vasos que poden ser entesos com a peces distingides dins del repertori vascular característic del primer ferro.

En aquest sentit, hem de tenir present que la presència d'un peu alt amb decoració calada es documenta tant en plats com en urnes funeràries, tractant-se d'un recurs que s'ha interpretat com un element especialment efectiu a l'hora de realçar i fer destacar determinats vasos. De fet, en el cas dels plats, s'ha apuntat que el peu alt (més encara si aquest peu va decorat amb perforacions, ja siguin triangulars, circulars o d'altra mena) no tan sols aixeca o eleva el plat, sinó que li aporta una elegància i especificitat indubtables dins del conjunt de peces de vaixel·la (Garcia 2005: 560).

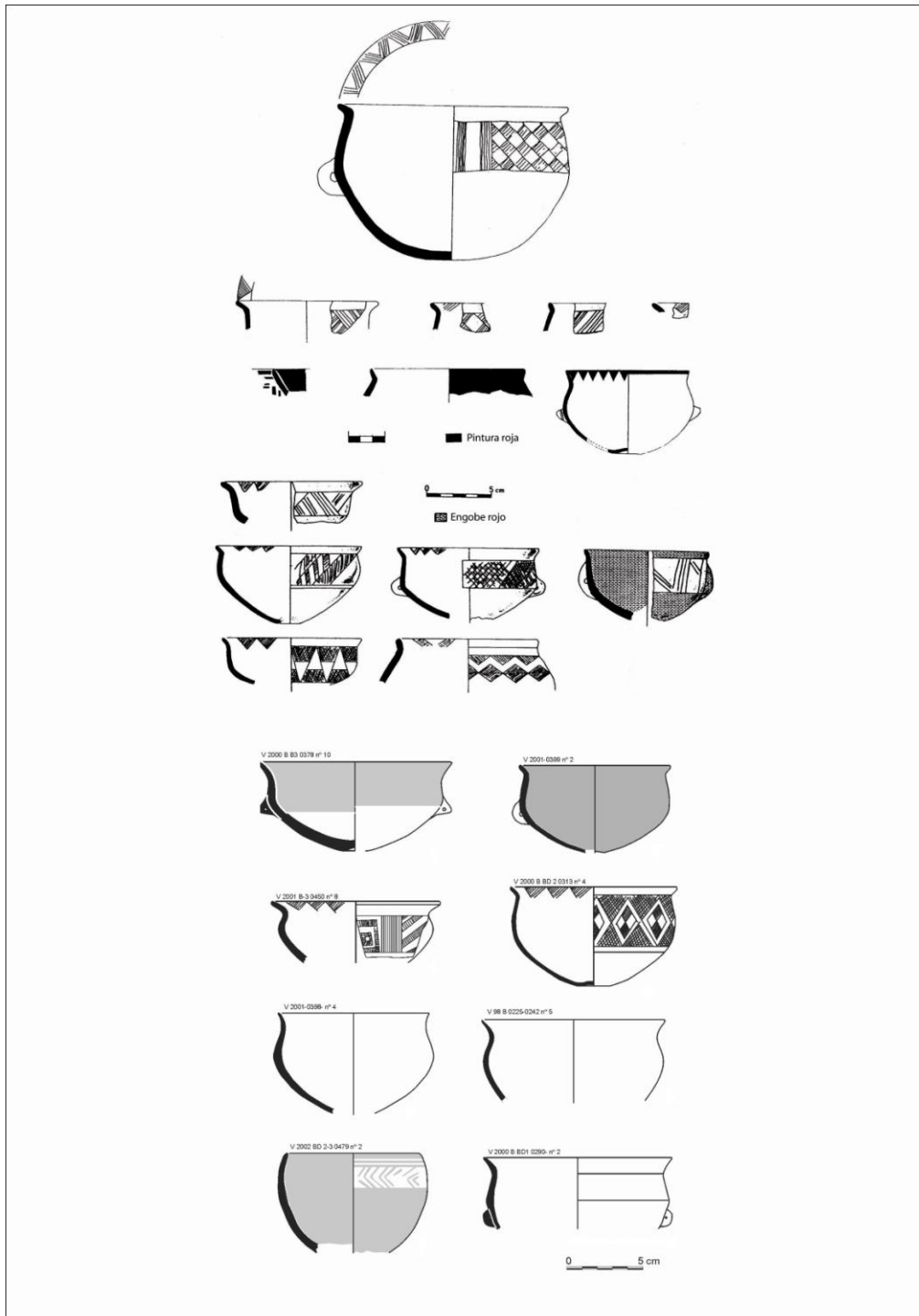
Els plats de peu alt en general (Clop *et alii*, 1998, 93), i els peus alts reixats o calats en particular, es poden considerar, independentment de la seva baixa representativitat percentual, com un element propi del repertori vascular dels moments finals dels Camps d'Urnas (Camps d'Urnas del ferro). No obstant això, el concepte de la decoració dels peus alts amb perforacions, sembla estar ja present en la tradició vascular indígena des de moments immediatament anteriors als primers contactes amb els agents mediterranis, tal i com ho demostra la seva presència en contextos del bronze final, com és el cas de la necròpolis de Can Piteu-Can Roqueta.

A nivell tècnic, l'execució dels calats es realitzaria mitjançant el retall de la peça, quan aquesta encara està tendra, i en alguns casos, la regularitat de la part retallada pot fer suposar un dibuix previ al retall, com ha estat observat en algunes peces de l'Àgora d'Atenes (Lord-Smithson 1968: 99). Tanmateix, és possible que certs formats d'algunes d'aquestes perforacions, especialment les sèries de triangles perforats, tinguin el seu origen en alguna influència exògena. De fet, els peus reixats presenten per la seva singularitat una sèrie de dificultats d'interpretació, que tenen a veure tant amb les seves pròpies diferències morfològiques com funcionals, ja que en alguns casos poden ser entesos com el resultat de la simple incorporació en una mateixa peça d'un suport que

realça i recolza un vas, mentre que en d'altres casos, han estat interpretats com el resultat de la imitació, adaptació o reinterpetació simplificada dels suports metàl·lics.

El diferent grau i tipus de calats, ens obliga a distingir entre peus calats i peus perforats, i dins dels calats, diferenciar-ne dos tipus diferents (triangulars i rectangulars), els quals, al nostre entendre, podrien respondre també a significats diferents. A partir dels treballs ja coneguts (Rafel 1993; 1998; Graells i Sardà 2005; 2007) podem distingir:

- Peus alts amb perforació (Pla de la Bruguera; 192 d'Agullana; Coll del Moro T2, T3; Pedrera UA, A39; Mont de Marsan; etc.)
- Peus reixats amb calat triangular (Coll del Moro T3.1, M6.1; Turó del Calvari; Castellot de la Roca Roja, Sant Jaume, Sebes, Coroluna a Trasanel; St.Julien Pézénas t.273; etc.).
- Peus reixats amb calat rectangular (Agullana 184; la Pena U.55; Coll del Moro C2, etc.).

A l'àrea que ens ocupa, els treballs de Núria Rafel (1998) foren els primers en destacar el caràcter excepcional d'algunes peces d'aquest tipus, a partir de la valoració d'una sèrie d'exemples documentats a la necròpolis del Coll del Moro (Gandesa). Segons aquesta autora, els suports reixats no corresponen a la tradició vascular dels camps d'urnes, sinó que es tracta d'un recurs decoratiu que respon a clares influències mediterrànies.

Els suports reixats sorgeixen a la Mediterrània centre-occidental com una llunyana derivació de certs prototipus xipriotes i levantins. A nivell funcional, ens trobem davant d'un tipus de suport que s'associa a vasos amb usos funcionals diversos, perquè d'una banda es documenta en recipients utilitzats com a urna funerària, però també en vasos amb un ús similar als *thymateria* i finalment en vasos tipus *holmoi* relacionats amb la cerimònia del vi (Rafel 1998). De fet, aquest tipus de vasos, quan han estat documentats en contextos rituals s'han associat generalment a prototipus orientals, concretament és necessari fer referència a la torèutica d'inspiració xipriota, així com als brasers orientalitzants o fenicis, i a certes produccions etrusco-geomètriques (Rafel 1998).



Figura 15. Peus reixats amb calat triangular. 1. Coll del Moro (Gandesa): A. Urna de la unitat T3; B. Plat carenat de la unitat M6 (a partir de Rafel 1991); 2. Plat carenat de l'H-2 de Turó del Calvari (Vilalba dels Arcs); 3. Fragment recuperat al Castellot de la Roca Roja (Benifallet) (a partir de Noguera 1999); 4. Plats exvasats de l'àmbit A4 de Sant Jaume (Alcanar) (a partir de Garcia 2005).

La seva interpretació ritual és relacionable amb la funcionalitat dels *holmoi* centremediterranis (derivació dels suports geomètrics etruscos i dels *calefattorii*) (Rafel 1998), peces rituals i de *symposion*, d'ús similar als calzes. Fins i tot han estat relacionats, com els calzes de Setefilla, amb els fruiters rodís (Aubert 1976).

Pel que fa als recipients utilitzats com a urna funerària, podem destacar per exemple els vasos de les tombes C.2 i T.3 (Rafel 1998: 82) documentats a la necròpolis del Coll del Moro (Gandesa) (Rafel 1991) i el procedent de la U55 de la necròpolis de La Pena (Torregrossa) (Gallart 1998), així com d'altres exemples del Pla de la Bruguera (Clop *et alii* 1998) i de la necròpolis de Mont de Marsan (Mohen 1980).

En d'altres casos, els recipients amb suport reixat són interpretats com a brasers en ceràmica, amb una funció similar als *thymateria*, és el cas per exemple d'un exemplar procedent de la cova de Coroluna a Trassanel (Aude) (Guilaine i Rancoule 1996).

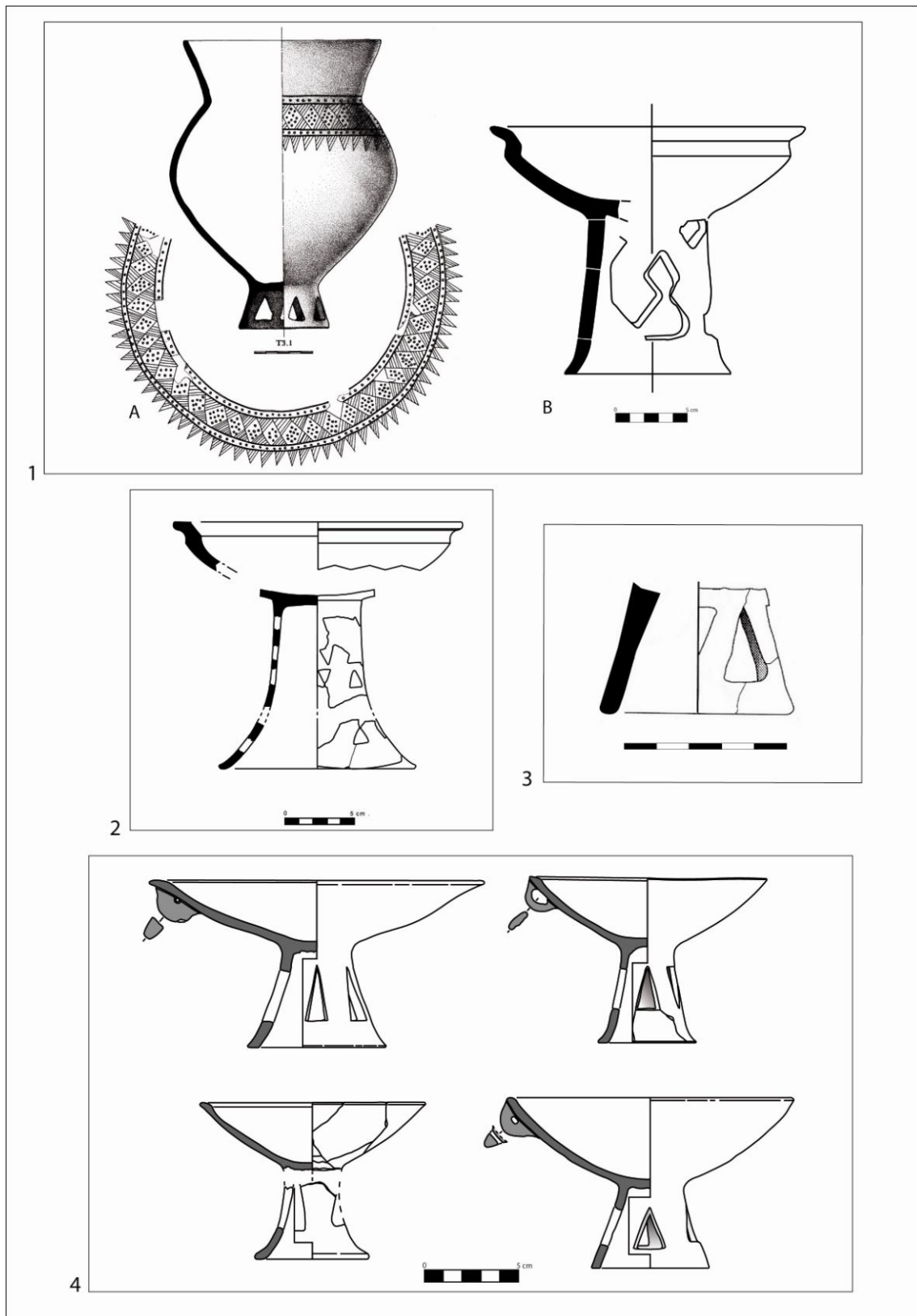
En canvi, en d'altres casos, apareixen en tombes on se'ls interpreta com a vasos de banquet tipus cràter associats al servei del vi (Colonna 1973-74), tal i com podria ser el cas dels exemplars de la t.192 (Palol 1958) i la t.184 (Graells 2004) de la necròpolis d'Agullana. En tot cas, al marge de la seva funcionalitat, no hi ha dubte que es tracta d'un recurs decoratiu que es presenta majoritàriament en vasos procedents de contextos funeraris o bé com a part integrant de contextos que inclouen conjunts distingits de vaixel·la, per tant es tracta de peces que solen estar vinculades a usos cerimonials (Graells i Sardà 2007b).

De fet, al Turó del Calvari (Vilalba dels Arcs) i a Sant Jaume (Alcanar), els plats amb peu reixat formen part de conjunts amplis i singulars de vaixel·la, fet que ens obliga a considerar-los com a peces vinculades a la celebració de determinades pràctiques de consum excepcional. Aquesta circumstància ja ha estat apuntada per altres autors, els quals han defensat que els plats amb peu reixat, no serien peces d'ús comú sinó vasos sumptuaris de funció ritual i de prestigi (Rafel 1998: 83; Garcia 2005: 560).

Al nostre entendre, els calats de tipus triangular són els que es poden considerar pròpiament d'influència semita o orientalitzant. De fet, els paral·lels de tipus fenici o orientalitzant sobre d'altres suports (bronze per exemple), presenten de forma quasi exclusiva calats de format triangular, com ho demostren els fragments de trípede xipriota de la Clota (Rafel 2002), o les tapadores de *thymateria* de Zafara i la Codosera (Almagro-Gorbea 1977: 246-247; Fig. 87-88; Jiménez 2000).

En aquest sentit, a l'àrea que ens ocupa està clar que l'ús dels calats triangulars es pot associar a peces que imiten majoritàriament prototipus fenicis, tal i com queda ben evidenciat en el cas del vas M.6 del Coll del Moro de Gandesa (Rafel 1991) i en l'exemplar amb peu reixat del Turó del Calvari, atès que en ambdós casos es tracta d'un recurs decoratiu que apareix associat a plats de perfil "orientalitzant" que s'inspiren en tipus fenicis. Per tant, la presència d'aquests triangles calats, propis de la decoració de determinades peces de bronze d'alt valor, aplicada en vasos ceràmics certament singulars (plats de peu alt), ens informa molt probablement que es tracta d'elements amb un fort component simbòlic.

Al curs inferior de l'Ebre, la presència de peus reixats amb calat triangular s'ha pogut documentar a partir dels exemples documentats a la necròpolis del Coll del Moro (Gandesa) i als assentaments de Turó del Calvari (Vilalba dels Arcs), Sant Jaume (Alcanar) i el Castellot de la Roca Roja (Benifallet) (Fig. 15).

En el cas concret de Sant Jaume (Alcanar) la presència de calats triangulars és un recurs present en quatre dels plats amb peu alt documentats a l'àmbit A4 (Garcia i Moreno 2009: 126-128; Fig. 6). En aquest cas es tracta de peces que presenten un fris de grans triangles que estan orientats en tots els casos amb un dels vèrtexs cap a dalt (Garcia 2005: 555).

No obstant, també hem de destacar peces similars, com la copa amb peu alt documentada a la tomba CPR-930 de Can Piteu-Can Roqueta (Sabadell), que malgrat no presentar un peu reixat pròpiament dit, es podria haver inspirat en aquest tipus de format decoratiu (Cachero i Albizuri 2009: 87). Ens referim a una peça formada per tres parts ben diferenciades, un cos troncocònic semblant al de moltes tapadores, un peu obert de dimensions inferiors i un cos central que els uneix, format per quatre tires de fang de secció triangular (Fig. 16).



Figura 16. Vas amb peu elevat documentat a la unitat CPR-930 de Can Piteu-Can Roqueta (Sabadell)
(imatges cedides per F.J. López Cachero).

7.1.3.- Produccions indeterminades a torn: el problema de les províncies

L'evolució que experimenten els repertoris ceràmics al llarg de la primera edat del ferro, implica també una sèrie de modificacions importants en relació a les produccions a torn. Aquestes modificacions es constaten essencialment durant la primera meitat del segle VI anE i comporten la distribució de tota una sèrie de recipients a torn, que reproduïxen majoritàriament models fenicis, però que integren produccions de múltiples províncies indeterminades.

Aquest fet ens indica que, al marge de l'existència d'una sèrie de canvis locals en la dinàmica socioeconòmica indígena, es produeixen també importants transformacions a gran escala que comporten una reorientació en els circuits d'intercanvi de la mediterrània occidental.

En els darrers anys, s'ha incidit notablment en el fet de ressaltar el caràcter heterogeni de les importacions de tradició fenícia que documentem al curs inferior de l'Ebre. Així, en realitat, sota els mateixos cànons tipològics de la tradició fenicio-occidental, documentem en realitat la presència de recipients fenicis provinents de distintes àrees de producció que encara no som capaços de precisar. Això dificulta una qüestió fonamental a l'hora de comprendre les relacions econòmiques entre les àrees productores i l'àrea receptora (Asensio i Sanmartí 1998: 28), ja que no podem concretar quin o quins centres econòmics productors/exportadors de mercaderies promouen i estableixen uns determinats circuits comercials, i per tant, no sabem quins hinterlands es troben al darrera de l'abastiment dels productes importats que reben les comunitats indígenes en una fase avançada de la primera edat del ferro.

En tot cas, el registre arqueològic indica l'existència d'una sèrie de transformacions importants en els circuits d'intercanvi de la Mediterrània Occidental, que semblen estar relacionades amb una pèrdua de pes i d'influència progressiva per part d'uns determinats centres productors (les factories del Cercle de l'Estret, especialment les del litoral de Màlaga). De fet, s'ha tendit a creure en la possible substitució de les produccions del litoral de Màlaga per recipients provinents d'Eivissa, de la Mediterrània Central, del sud-est peninsular o bé d'altres centres productors del propi Cercle de l'Estret (Huelva, Cadis, etc). En aquest sentit, hem d'assenyalar que, en molts casos, es tracta de recipients que en funció de les seves característiques físiques, no semblen haver-se fabricat en ambients merament colonials, sinó més aviat en comunitats mixtes o bé directament en contextos indígenes del sud i sud-est peninsular.

Per tant, es tracta d'una problemàtica que hem d'avaluar com un fenomen indissolublement relacionat amb la necessitat d'aprofundir els nostres coneixements sobre l'adopció del torn de terrissaire en els diversos territoris de la costa oriental de la península Ibèrica (incloent la pròpia regió de l'Ebre) que haurien pogut actuar com a noves àrees de producció industrial. De fet, no podem oblidar que alguna d'aquestes produccions indeterminades podria correspondre ja als primers tipus a torn de fabricació local.

Habitualment, s'ha proposat que durant aquest fase avançada de la primera edat del ferro es produiria l'arribada de les primeres produccions protoibèriques d'Andalusia i del SE peninsular, uns recipients que esdevindrien els models formals a partir dels quals es podrien haver fabricat les primeres ceràmiques a torn de la zona de l'Ebre (Gracia i Garcia 1999; Sanmartí *et alii* 2000). Així, entre els materials ceràmics a torn recuperats al jaciment d'Aldovesta (Benifallet), ja es precisava l'existència excepcional de dos individus amfòrics atribuïbles al tipus ebusità PE-10, d'un altre individu de producció centre-mediterrània atribuïble al tipus sard Cintas 268 i de tres àmfores de provinença indeterminada (Mascort *et alii* 1991),

Ara bé, fins fa poc més d'una dècada, a l'hora de determinar l'origen de la ceràmica fenícia documentada al NE peninsular s'apuntava en un sentit ampli, l'àrea del Cercle de l'Estret de Gibraltar com a regió exclusiva de provinença. Una informació poc precisa i de poca utilitat perquè baix aquest concepte s'oculta una realitat geogràfica molt àmplia que integra una multiplicitat enorme de nuclis colonials i d'altres centres amb capacitat de producció.

El Cercle de l'Estret de Gibraltar, abastaria almenys tres zones productores diferenciades: d'una banda els territoris de la badia de Cadis, de l'altra les costes mediterrànies de la província de Màlaga i finalment les costes africanes nord-occidentals del Marroc i de l'oest d'Algèria. Però malgrat ésser conscients d'aquests matisos, som lluny encara d'identificar amb garanties la provinença exacta dels recipients ceràmics en funció de les tres àrees productores esmentades (Asensio 1996: 47).

En el moment actual, l'únic que tenim clar és que la irrupció dels primers recipients a torn al nord-est peninsular es detecta com a mínim des de mitjans del s.VII anE i sembla evident que en un principi es tracta d'uns contactes comercials canalitzats des del sud de la península Ibèrica, tal i com ho demostren les pastes d'aquesta primera

remesa de recipients, tractant-se primordialment d'envasos fabricats als tallers de la Costa Mediterrània Andalusina (CAM) (González Prats 2002: 128). De fet, durant la fase inicial de la Primera Edat del Ferro (650-600 anE) -una fase que per la naturalesa dels materials importats es va denominar "*facies Aldovesta*" (Gracia i Garcia 1999)- resulta indiscutible el predomini d'una classe ceràmica que, per la seva composició mineralògica amb uns desgreixants a base d'esquistos i pissarres i les seves característiques de cocció amb un nucli gris més o menys intens, s'adscriu al caràcter habitual de les produccions del grup "Màlaga". El conjunt de produccions que s'inclouen dins d'aquest grup assoliren una gran difusió, no només al litoral català, sinó també a Alacant i a Eivissa.

No obstant, més enllà de la seva àmplia distribució, es tracta d'unes produccions ben identificades perquè disposem de les dades que ha proporcionat l'excavació d'un centre de producció industrial a la colònia fenícia de Cerro del Villar (Guadalhorce, Màlaga), que hauria funcionat a ple rendiment durant la primera meitat del segle VII anE. D'aquesta factoria, no s'han publicat només les característiques tipològiques del repertori de vasos que s'hi fabricaren (Barceló *et alii* 1995), sinó també els resultats de les anàlisis arqueomètriques (Cardell *et alii* 1999), la qual cosa ha permès una clara caracterització de les morfologies i tipologies dels recipients i de les seves pastes. Tanmateix, cal recordar que aquestes produccions ja havien estat caracteritzades en un treball anterior publicat per A. González Prats i J.A. Pina Gosálbez sobre les produccions de Peña Negra (González Prats i Pina Gosálbez 1983).

De fet, l'estudi dels materials ceràmics documentats en les diverses fases d'ocupació de La Peña Negra (Crevillent), ha esdevingut no només un dels estudis de referència per al coneixement dels processos orientalizants a la regió del Baix Segura, sinó també un exemple fonamental per a comprendre la difusió de la tècnica de la ceràmica a torn i la fabricació de vasos tecnològicament fenícies més enllà de l'hinterland colonial andalús. En aquest sentit, els resultats de l'anàlisi de pastes dels recipients ceràmics a torn del poblat de la Peña Negra va permetre, per primera vegada, identificar petrogràficament l'origen de diverses produccions fenícies produïdes en diferents centres de la península Ibèrica. L'estudi es va efectuar mitjançant la microscòpia òptica de làmina prima i va permetre identificar dos grans grups: un d'importat provinent de les factories de la costa de Màlaga (Grup A) i un altre de fabricació local (Grup B) (González Prats i Pina Gosálbez 1983).

Posteriorment, els resultats obtinguts en aquesta anàlisi de pastes foren ampliat i matisats en estudis posteriors (González Prats 1986). D'altra banda, la comparació dels resultats de Peña Negra amb els nous materials amfòrics que aparegueren a l'Alt de Benimaquia (Dénia), va permetre aïllar un nou grup de fabricació local que tampoc podia relacionar-se amb els productes importats del Cercle de l'Estret (Gómez Bellard i Guérin 1991). Posteriorment, es realitzaren també anàlisis de les ceràmiques de tota la seqüència estratigràfica del jaciment castellonenc del Torelló del Boverot (Almassora), caracteritzant amb facilitat les ceràmiques importades del sud peninsular al costat d'altres de provinença indeterminada (Boix *et alii* 1995).

En tot cas, en el moment actual, les produccions del denominat "Grup Màlaga" són les produccions fenícies de la Mediterrània Occidental més ben caracteritzades. No obstant això, a partir del primer quart del s.VI anE, la projecció comercial de la ceràmica fenícia dels centres del Cercle de l'Estret vers la costa peninsular E i NE conviu amb la de produccions "excèntriques" com les protoebsitanes i les crevillentines (Ramon 1995). Ara bé, en el cas concret del curs inferior de l'Ebre, els darrers estudis ens indiquen que aquest fenomen resulta molt més complex del que en un principi es podia imaginar, perquè més enllà d'identificar els fragments que s'adscriuen a les característiques macrovisuals del grup "Màlaga", ens trobem davant d'una dinàmica d'intercanvis encara mal coneguda que ve definida per la recepció d'uns envasos que pertanyen a una multiplicitat de produccions.

De fet, en una fase avançada de la Primera Edat del Ferro (600-550 anE) -una fase que per la naturalesa dels materials importats es va denominar "*facies Barranc de Gàfols*" (Gracia i Garcia 1999)- constatem la presència de recipients fenicis fabricats amb distintes pastes.

Es tracta d'un conjunt de produccions indeterminades que en un primer moment foren agrupades sota la denominació comuna de ceràmiques de "tipus fenici" o "tipus Gàfols" arran de la presència abundant d'una d'aquestes produccions al jaciment de Barranc de Gàfols (Ginestar), on aquest tipus de materials foren aïllats per primera vegada (Sanmartí *et alii* 2000). A la segona fase d'ocupació, datada a la primera meitat del s.VI anE de l'assentament de Barranc de Gàfols, destacava la presència d'uns recipients ceràmics a torn que, des del punt de vista formal, responien a prototipus clarament fenicis (àmfores, *pithoi* i *oinochai*) i en alguns casos fins i tot a models grecs

(copes, tapadores i *lekánai*), però presentaven unes pastes que no han estat clarament documentades en cap altre assentament.

El fet que aquests materials ceràmics no haguessin estat detectats a la costa oriental de la península ibèrica ni tampoc a Eivissa va suggerir la possibilitat que es tractés d'uns vasos fabricats en una factoria fenícia o mixta/fenícia ubicada a les proximitats de les boques de l'Ebre (Asensio *et alii* 2000: 1739).

Posteriorment, es va constatar la presència sistemàtica de roca metamòrfica i es va descartar que es tractés d'una producció local. Atenent a la cronologia i a la tipologia dominant, s'apuntà la possibilitat que es tractés d'una classe ceràmica procedent de l'àrea del sud-est de la Península Ibèrica compresa entre Granada i Múrcia, una regió on són abundants les roques metamòrfiques documentades en les peces examinades. Segons aquesta segona hipòtesi la ceràmica de tipus fenici documentada a Barranc de Gàfols correspondria a una producció pròxima a les que contemporàniament es documenten en jaciments del sud-est peninsular com l'Alt de Benimaquia (Dénia) o La Penya Negra (Crevillent) (Sanmartí *et alii* 2000: 161).

En realitat cap de les dues hipòtesis plantejades ha pogut ser confirmada, però no hi ha dubte que els treballs efectuats a Barranc de Gàfols (Ginestar), representaren el punt de partida en l'estudi d'aquest tipus de produccions i han contribuït de forma essencial a prendre consciència de la importància d'aquest fenomen en d'altres assentaments.

El cert és que ens trobem davant d'una situació comercial en la qual hi participen produccions diverses i que es constata també en d'altres nuclis del curs inferior de l'Ebre com Sant Jaume (Alcanar), la Moleta del Remei (Alcanar), La Ferradura (Ulldecona), Puig Roig (El Masroig), el Coll del Moro (Gandesa), El Calvari (el Molar) i el Turó del Calvari (Vilalba dels Arcs), però també en assentaments importants d'altres sectors costaners com la Palaiàpolis (Sant Martí d'Empúries).

De fet, en l'etapa més recent de l'assentament de Sant Martí d'Empúries (Fase IIb), la presència d'importacions resulta certament més significativa, la qual cosa evidencia una intensificació dels contactes mediterranis a partir de finals del segle VII i durant el primer quart del segle VI anE. Entre els materials relacionats amb el comerç fenici, es constata una certa diversificació, ja que a més de les àmfores originàries del sud peninsular, s'afegeixen alguns fragments atribuïbles a envasos de la zona centremediterrània (tipus T-2.1.1.2), juntament amb d'altres elaborats a Eivissa (PE-10)

que reproduïxen el model meridional T-10.1.2.1. A més, destaca també la presència relativament notable d'àmfores formalment inspirades en el mateix tipus sudpeninsular, però amb unes característiques de fabricació que semblen descartar un origen pròpiament colonial. Es tracta d'un conjunt de recipients que corresponen a produccions que anticipen algunes de les qualitats de la ceràmica ibèrica antiga i que corresponen a aquell grup de produccions que es solen denominar com a "protoibèriques" o "derivades del tipus fenici" (Aquilué *et alii* 2008).

En aquest sentit, és interessant assenyalar que una de les mostres de la fase III de Sant Martí d'Empúries s'assimila a algunes mostres d'Aldovesta i de Sant Jaume, evidenciant totes elles una probable producció ebusitana (Buxeda i Tsantini 2009: 395). Finalment, en els nivells corresponents a l'abandonament de l'assentament, que podem situar en el pas del primer al segon quart del segle VI anE, és a dir pels volts del 575 anE, destaquen alguns fragments a torn d'una millor qualitat de fabricació que corresponen a peces encara molt lligades a la tradició vascular fenícia occidental (Aquilué *et alii* 2008: 175-176).

En el cas de l'Ebre, hem de destacar les aportacions recents que ha permès obtenir l'estudi dels materials a torn de Turó del Calvari (Vilalba dels Arcs). En aquest cas, un primer estudi dels materials (Sardà 2008b) va permetre constatar, a partir de l'observació macrovisual de les pastes i de l'anàlisi de 10 mostres amb un microscopi electrònic de rastreig (SEM), l'existència de tres grups o produccions diferents (A, B i C), essent curiós que cap d'elles respongués plenament a les característiques habituals de les conegudes pastes del grup "Màlaga".

D'entre aquestes tres produccions, el denominat Grup C és el que insinua alguns dels caràcters propis de la ceràmica ibèrica antiga, formulant-se com a hipòtesi que pogués tractar-se d'una producció ja molt propera a les produccions de tradició ibèrica, tot i que no sabem si podria correspondre a una producció d'origen local o importada. Al grup C pertanyen dos recipients que presenten una pasta de textura sabonosa i de cocció oxidant. Els fragments corresponents a aquesta producció presenten una cara interna de color més ataronjat que s'exfolia molt fàcilment i les fractures són irregulars.

D'altra banda, a nivell tipològic, el més destacable és la presència d'un vas que combina dues orelletes perforades enfrontades a dues nanses geminades d'implantació vertical i que s'assimila al tipus E15 que es documenta a la fase final del període orientalitzant del jaciment de la Peña Negra (Crevillent) durant un espectre cronològic

comprès entre el 600-550 anE (González Prats 1982). En definitiva, es tracta d'un recipient que ja no pertany a la tradició vascular fenício-occidental i que sembla respondre a una producció que enceta una nova tradició tipològica (Sardà i Graells 2004-2005).

Posteriorment es va encarregar un estudi de caracterització arqueomètrica de pastes a l'Equip de Recerca Arqueomètrica de la Universitat de Barcelona que va permetre precisar i ampliar les dades referents a les produccions a torn del Turó del Calvari (Buxeda 2007). Els resultats han permès confirmar la presència d'almenys 3 produccions diferents, per a les quals es poden proposar temptativament alguns indicis interessants, encara que no es poden apuntar amb seguretat àrees de provinença.

Tots els individus analitzats semblen presentar matèries primeres derivades, com a mínim en part, de materials sedimentaris. En aquest sentit, és de destacar la clara absència de fragments de roques ígnies, típics d'àmplies zones de la costa catalana, però també, i més important, de materials sedimentaris típics de les zones de Múrcia i de la major part de la costa mediterrània d'Andalusia.

D'aquesta manera, l'estudi mineralògic ha permès la identificació de diverses produccions que, a més, reflecteixen l'existència de diverses tradicions tecnològiques, tant per les temperatures de cocció emprades, com per l'addició intencional, o no, de desgreixant. Això confirma l'evidència proposada després de l'estudi preliminar a ull nu d'aquests individus, on es varen definir tres pastes diferenciades (A, B i C). Igualment, l'estudi de caracterització arqueomètrica no ha permès relacionar cap d'aquests individus, ni d'aquestes produccions, amb cap classe ceràmica del món ibèric/ebusità ja identificada anteriorment per a contextos geogràficament i/o cronològicament similars. Tanmateix, s'ha pogut constatar l'existència de certes similituds entre una de les mostres d'àmfora de Turó del Calvari (TC001 - pasta A) amb un individu de Barranc de Gàfols (GAF012). Aquestes similituds, no permeten una identificació entre ambdues produccions i, en tot cas, els seu abast resta per determinar. Ara bé, el fet de tractar-se en ambdós casos de mostres procedents de dos contextos datables essencialment al segon quart del segle VI anE, pensem que resulta un factor interessant a tenir en compte. Aquest fet podria indicar l'existència d'una tradició tecnològica que englobaria unes produccions distribuïdes, com a mínim, en els jaciments de Turó del Calvari i Barranc de Gàfols.

D'altra banda, també s'ha pogut constatar el caràcter calcari o altament calcari de les tres produccions documentades a Turó del Calvari. En aquest sentit, tot i que una de les mostres d'àmfora (pasta B), presenta evidències d'una cocció a alta temperatura (que es podria deure a un factor accidental), la resta d'individus, i de produccions, corresponen clarament a produccions intencionalment de baixa temperatura de cocció.

Respecte la provenença d'aquests materials, poques són les conclusions que es poden extreure. La primera, i la més evident, és la identificació negativa amb cap producció ja identificada anteriorment. Aquest fet impossibilita, per ara, una proposta de provenença per cap d'aquests individus. Malgrat tot, les indicacions existents que relacionen algunes matèries primeres amb materials sedimentaris permeten, en principi, una compatibilitat amb la zona on es localitza el Turó del Calvari. Evidentment, l'avaluació d'aquesta compatibilitat precisaria d'un estudi més detallat.

Ara bé, no podem descartar la possibilitat que alguna o algunes de les produccions identificades corresponguin a produccions locals o regionals de l'àrea de la Terra Alta, on es localitza el jaciment o, d'una manera més àmplia, de la zona del curs inferior de l'Ebre. De totes maneres, tampoc no es pot excloure un origen al·lòcton que faci d'aquestes produccions importacions provinents d'altres zones amb contextos geològics sedimentaris, com ara la major part del País Valencià, o diverses àrees d'Andalusia, per bé que en aquest últim cas en restarien clarament excloses, en principi, les zones de la costa Mediterrània, incloent la major part de la zona de Múrcia (Buxeda 2007).

Només l'ampliació d'aquests estudis, amb un major nombre de produccions identificades i un major nombre d'individus caracteritzats per a cada producció, podrà millorar sensiblement els resultats. Malgrat tot, les dades obtingudes fins al moment demostren la complexitat dels processos que tenen lloc durant la primera edat del ferro i fan d'aquesta etapa un excel·lent laboratori de treball.

En definitiva, no hi ha dubte que l'aplicació de les tècniques arqueomètriques destinades a la caracterització de pastes, s'ha convertit en un recurs fonamental per tal d'avançar en la recerca sobre la provenença de les produccions de tradició fenícia que documentem al curs inferior de l'Ebre. No obstant, aquesta via d'investigació, tot i que ha experimentat progressos, no ha permès obtenir resultats conclouents i podríem dir que es troba encara en una fase inicial. Malgrat tot, els treballs efectuats a partir dels materials recuperats en jaciments com Barranc de Gàfols (Ginestar), Sant Jaume

(Alcanar) o el Turó del Calvari (Vilalba dels Arcs) han permès avançar en la definició de diverses *facies*. Això ha portat a plantejar, com ja hem comentat en l'apartat referent al marc cronològic, a la formulació de diverses propostes cronològiques que precisen l'existència de diferents *facies* o horitzons en relació a les modificacions dels repertoris (Asensio et alii 2000; Gracia 2000; Gracia 2008).

7.4.- Els vasos ceràmics: transport, emmagatzematge, cuina i consum

Entre els materials mobles recuperats en els contextos que ens ocupen, destaquen per la seva presència abundant i per la seva importància informativa, els recipients ceràmics. El repertori ceràmic constitueix una evidència arqueològica fonamental a l'hora de reconèixer les tendències que presenten activitats com el transport i l'emmagatzematge, així com la preparació, el servei i el consum dels aliments. Per tant, els vasos ceràmics ens aporten el gruix majoritari de la informació a l'hora d'efectuar un estudi arqueològic de les pràctiques comensals com el que nosaltres plantegem.

En aquest sentit, cal precisar que els contextos de primera edat del ferro, presenten uns conjunts vasculars que, malgrat les diferències tipològiques i la diversitat de províncies, resulten bastant homogenis, atès que en línies generals, ens adrecen a una fase avançada de l'horitzó cultural dels camps d'urnes, en la qual predomina la ceràmica a mà, acompanyada d'alguns recipients a torn d'importació, essencialment fenicis o de tradició fenícia.

D'altra banda, cal destacar que en alguns casos, els repertoris locals evidencien certes influències mediterrànies (especialment les de la tradició vascular fenicio-occidental), donant lloc a l'aparició de certes peces indígenes que imiten i reinterpreten els models forans.

En tot cas, hem optat per establir una ordenació general dels vasos, en funció de tres grans categories ("recipients de transport", "recipients de cuina/emmagatzematge" i "elements vaixella"), dins de les quals hem distingit múltiples formes i s'han especificat els tipus sempre que ha estat possible. Ara bé, cal precisar que no hem partit d'una diferenciació prèvia entre les produccions a torn i les produccions a mà, ja que hem optat per estructurar l'estudi dels materials ceràmics des d'un punt de vista essencialment funcional, quelcom que s'adscriu millor als objectius del present treball.

7.4.1.1.- Recipients de transport

7.4.1.1.1.- Àmfores

Durant la primera edat del ferro, la presència de ceràmica a torn està representada essencialment per produccions fenícies o de tradició fenícia. Si ens centrem específicament en la distribució que observa la ceràmica de la tradició vascular

feníció-occidental, que és amb diferència la més ben representada, val a dir que la seva presència es constata a través d'un repertori tipològicament reduït i molt homogeni (àmfores, *pithoi*, urnes Cruz del Negro i morters-trípodes; així com alguns plats, bols i *oinochoai*). Tanmateix, la presència amfòrica és indubtablement majoritària.

D'altra banda, cal incidir igualment en la presència puntual de tipus fenicis que corresponen a la tradició vascular centre-mediterrània de Sardenya i Cartago (com les *oil bottles* i les àmfores T-2.1.1.2), la distribució dels quals es deu molt possiblement al paper que va jugar l'illa d'Eivissa com a punt d'escala habitual en les rutes de navegació entre la mediterrània central i la península ibèrica. De fet, pel que fa a produccions pròpiament ebusitanes, cal destacar la possible presència d'alguns exemplars amfòrics que corresponen al tipus insular PE-10.

Ja fa uns anys, Emili Junyent (2002) recollia en un llistat, més de 60 jaciments del territori català on s'havia pogut constatar la presència d'importacions fenícies (Junyent 2002: 29). Bona part d'aquests jaciments (més de 40, com a mínim) es localitzen a l'àrea de l'Ebre, essent l'àmfora fenícia (del tipus T-10.1.2.1) l'indicador fonamental d'aquesta "presència" i el tipus ceràmic més ben representat.

Al curs inferior de l'Ebre, la distribució amfòrica s'hauria articulada a través de distintes línies redistributives, tal i com sembla il·lustrar la concentració d'aquest tipus de materials en determinades àrees receptores:

- La zona del curs inferior del riu Sènia i la plana litoral Vinaròs-Benicarló que possibilita l'accés a la zona de Rossell-La Sènia.
- La xarxa d'assentaments situats a la zona de Benifallet-Tivenys, molt propers a l'accés al Barranc de Xalamera.
- El conjunt de jaciments pròxims a l'Ebre del sector sud-oest de la Cubeta de la Móra, una zona des de la qual s'accedeix al Priorat i també a la Terra Alta.
- L'àrea interfluvial Algars-Matarranya, que connecta la zona de l'Ebre amb el Baix Aragó.

Tanmateix, la interconnexió entre les diverses àrees esmentades és quelcom indubtable, ja que la circulació d'aquest tipus de béns s'ha d'entendre en el marc d'una dinàmica d'intercanvis que implica el funcionament d'unes actives xarxes socials basades en la redistribució.

A l'hora d'establir còmputos globals, cal advertir de la dificultat que comporta el fet de diferenciar entre els fragments pertanyents a àmfores o bé a *pithoi*, sobretot quan es

tracta de fragments informes recollits en superfície, la qual cosa podria portar-nos a falsejar o amplificar el catàleg de troballes. No obstant, tenim ben confirmada la presència d'àmfora fenícia en els següents jaciments: Sant Jaume (Alcanar), la Moleta del Remei (Alcanar), Les Senioles (La Sénia), La Ferradura (Ulldecona), El Castell (Ulldecona), la Cogula (Ulldecona) (Garcia 2005), Barranc d'en Fabra (Amposta), Mas de Xíes-Pla de les Sitges (Tortosa), Tossals (Aldover), Plana de la Móra 2 (Tivenys), Punta Plana de la Móra (Tivenys), Plana de la Móra 1 (Tivenys), Casa de l'Assistent/Punta del Rojal (Tivenys), Plana de Nelo (Tivenys), Turó d'en Serra/Planella del Moreno (Tivenys), Barranc Fondo (Tivenys), l'Assut (Tivenys), Aldovesta (Benifallet), Turó de Xalamera (Benifallet), El Martorell (Benifallet), Lo Toll (Benifallet), Turó de l'Audí (Benifallet), Barranc del Comte (Rasquera), Les Pedres (Ginestar), Barranc de Sant Antoni (Ginestar), Barranc de Gàfols (Ginestar), Caseta del Flaquet (Ginestar), Les Deveses 1 (Ginestar), Coll Alt (Tivissa), Mas de Mall (Tivissa), Els Mugrons (Ascó), Roca de la Bruixeta (Vinebre), Sebes (Flix), El Calvari (El Molar), Puig Roig (Masroig), (Mascort *et alii* 1988; Diloli 1997; Noguera 2006).

D'altra banda, hem de destacar la distribució puntual d'àmfores fenícies i de tipus fenici a l'àrea més interior de la Terra-Alta Matarranya, constatant-se la seva presència a Tossal Redó (Calaceit), Piuró del Barranc Fondo (Maçalió), Sant Cristòfol (Maçalió), Tossal del Moro (Batea) (Sanmartí i Padró 1976-78; Ramon 1994-96), així com als Vilasos I (Bot) (Puch 1996: 52) i al Turó del Calvari (Vilalba dels Arcs) (Sardà 2007; 2008).

A més, també hem de destacar la identificació recent d'alguns fragments d'àmfora fenícia en d'altres jaciments propers al curs del riu Matarranya com Anoguerets (Calaceite), Tossal Montañés I (Valdeltormo), El Cerrao (Valdeltormo), Mas d'en Rius (Valdeltormo) i La Miraveta (Cretas) (Moret *et alii* 2006).

Finalment, més al sud, a l'àrea castellonenca de Vinaròs-Benicarló tenim documentada la presència d'àmfora fenícia al Puig de la Misericòrdia (Vinaròs), Puig de la Nau (Benicarló), el Polsegué (El Rosell), Les Carrasquetes (El Rosell), Coll del Moro (el Rosell), Mas de Vito (Rosell), El Mas Nou (Rosell), Mola Llarga (Xert), El Castellet (Peñíscola), Els Barrancs (Sta. Magdalena de Polpis), La Picossa (Cervera), Els Castelletts (La Jana) (Oliver 1996).

A nivell crono-tipològic, cal destacar que l'aparició de les primeres produccions amfòriques fenícies de la Mediterrània Occidental (Vuillemot R-1/Ramon T.10.1.1.1) es

documenta ja en els nivells fundacionals d'assentaments com el Castillo de Doña Blanca, Morro de Mezquitilla, Cerro del Villar o Toscanos. Aquest fet posa de manifest que des del segle VIII anE una de les principals activitats de les colònies fenícies occidentals fou la producció de vi, oli i salaons, uns productes que eren comercialitzats a través d'aquests envasos.

Les àmfores Vuillemot-R1 equivalen als tipus Toscanos 1, Benoit A de Mogador, Cintas 237, Trayamar 1 o F-1 de Ribera (Miró 1989: 24). Però és a partir de la classificació establerta per Joan Ramon (1995) quan s'ha pogut precisar de manera més detallada l'evolució dels tipus amfòrics fabricats a la península. La proposta tipològica d'aquesta autor té en compte que a partir de mitjans del segle VII anE es produeix una diversificació formal de les àmfores T.10.1.1.1. en una multitud de variants que l'autor agrupa en el tipus T-10.1.2.1. (Ramon 1995).

D'aquesta manera, l'antiga denominació proposada per Guy Vuillemot (Vuillemot 1965) es va desdoblar en dos tipus que es succeeixen (T- 10.1.1.1 i T-10.1.2.1).

Les àmfores Ramon T-10.1.2.1. presenten un cos de perfil ovoide amb moltes diferències quant al diàmetre màxim dels distints individus, no tenen coll i presenten dues nanses circulars col·locades a sobre de l'espatlla carenada. La seva vora s'ubica sempre directament sobre l'espatlla, adoptant una projecció més o menys vertical. Es tracta d'una vora de llavi gruixut que presenta diverses variants, la qual cosa sembla indicar una certa evolució, des d'aquells individus que presenten una vora amb projecció vertical, passant per d'altres obliquo-divergents i d'altres lleugerament motllurades.

Ara bé, malgrat basar-se totes elles en un mateix "perfil ideal", integren moltes produccions i foren el resultat de moltes mans, de molts petits tallers i de multitud d'indústries locals escampades per tota la Mediterrània Occidental, atès que la seva fabricació es va traslladar a indrets com Alacant, Eivissa i l'interior d'Andalusia.

Es tracta de les àmfores que participen de la reorientació que experimenta el circuit comercial fenici de la Mediterrània Occidental vers l'Atlàntic Sud i la Mediterrània Nord-Occidental a partir del 650 anE, un procés que comporta la fundació d'Eivissa, la intensificació de la presència fenícia a l'àrea de Crevillent i el comerç al curs inferior de l'Ebre i Golf de Lleó. La notable presència d'àmfores T-10.1.2.1. en totes aquestes zones forma part de la citada mecànica que es tradueix en la implantació de tallers productors del mencionat tipus amfòric en indrets excèntrics com Pinos Puente

(Granada), Peña Negra (Crevillent), l'Alt de Benimaquia (Dénia) i Eivissa (Ramon 1995).

Al curs inferior de l'Ebre, les dades derivades de l'estudi d'assentaments com Barranc de Gàfols (Ginestar) i Barranc de Sant Antoni (Ginestar) ens indiquen que els primers contactes amb el comerç fenici es podrien haver iniciat cap a finals del segle VIII anE (Noguera 1998: 115; Asensio *et alii* 2000b: 1734; Sanmartí *et alii* 2000: 180). En aquest sentit, algunes troballes, com ara les possibles àmfores fenícies tipus T.10.1.1.1 d'Aldovesta (Benifallet) i del Puig Roig (el Masroig) podrien confirmar aquests contactes, un panorama en el que Joan Ramon destaca ja el paper actiu de la factoria de Sa Caleta (Eivissa) com a punt intermedi d'aquests contactes (Ramon 1994-96: 400 i 408).

Tanmateix, no és fins a mitjans del segle VII anE, quan es detecta una distribució amfòrica realment significativa, coincidint amb el moment en que haurien començat a funcionar determinats nuclis redistribuidors com Aldovesta (Benifallet) i Sant Jaume (Alcanar).

Aldovesta (Benifallet) constitueix el jaciment del curs inferior de l'Ebre que ha permès documentar la mostra més significativa de recipients amfòrics fenicis (Fig. 17.1). En aquest sentit, no hem d'oblidar que el còmput global d'individus documentats en aquest assentament arriba aproximadament fins al centenar d'envasos. L'estudi d'aquest important conjunt amfòric va revelar una presència pràcticament exclusiva de recipients de la tradició fenicio-occidental, tot i l'existència de notables diferències en el perfil general dels recipients i també en detalls més concrets com la inclinació de l'espalla i la forma del llavi. Pel que fa als llavis s'observa la coexistència de peces amb llavi alt i vertical (en ocasions separat de l'espalla amb una estria profunda), d'altres amb el llavi de secció triangular, així com d'altres exemplars amb llavi de secció lenticular (Mascort *et alii* 1991: 26; Làms. 7-17; 31-39). No obstant, també hem de destacar la presència d'una àmfora provinent de la Mediterrània central que correspon al tipus T-2.1.1.2. Es tracta d'un tipus que també es documenta a la Moleta del Remei (Alcanar) (Gracia *et alii* 2000) (Fig. 17.3), a la Palaiàpolis (l'Escala) (Castanyer *et alii* 1999) i a Sa Caleta (Ramon 1995), la provinença del qual s'ha d'ubicar a Cartago o bé a Sardenya (Ramon 1995; Botto 2000).



Figura 17. 1. Àmfores documentades *in situ* al recinte A d'Aldovesta (Benifallet) (a partir de Mascort *et alii* 1991); 2. Àmfores documentades a La Ferradura (Ulldecona) (a partir de Garcia 2005); 3. Àmfora centremediterrània (T-2.1.1.2) documentada a l'àmbit A67 de la Moleta del Remei (a partir de Garcia 2005).

En tot cas, a Aldovesta resulten absolutament majoritàries les àmfores fabricades amb pastes esquistoses característiques del “Grup Màlaga”, tot i que també s’ha assenyalat l’existència d’alguns exemplars provinents d’altres àrees (Eivissa i sud-est peninsular) (Mascort *et alii* 1991: 28), havent-se confirmat la provenença ebusitana d’una de les produccions (Buxeda i Tsantini 2009: 395).

Posteriorment, durant la primera meitat del s.VI anE, es documenta una fase caracteritzada per la distribució d’àmfores fenícies de múltiples provinences indeterminades, sense haver pogut identificar fins al moment l’existència de cap producció local. Es tracta d’àmfores clarament derivades del tipus fenici occidental, que també coneixem com a “protoibèriques”. A partir de l’arribada d’aquestes imitacions de les T-10.1.2.1., es passa progressivament de la morfologia tradicional de perfil ovoide a formats més aviat cilíndrics que s’aproximen més al concepte les àmfores ibèriques. Aquest procés es caracteritza per la desaparició progressiva de les carenes marcades i per l’estirament de les nanses. Ara bé, l’alta variabilitat dels tipus documentats, fa que resulti difícil establir seqüències crono-tipològiques precises, tot i que es pot distingir una primera fase de canvis morfològics a partir de la distribució d’àmfores derivades de les T.10.1.2.1 (o protobièriques).

Ens referim a individus que presenten una disminució de la carena i, en alguns casos, una vora evolucionada amb llavi exvasat de forma triangular, com algun dels exemplars documentats a Sant Jaume (Garcia i Gràcia 2002; Fig. 3; Garcia 2005: 571) o algun dels individus documentats en un context datable ja en el segon quart del segle VI anE com és Turó del Calvari (580-550 anE) (Sardà 2007).

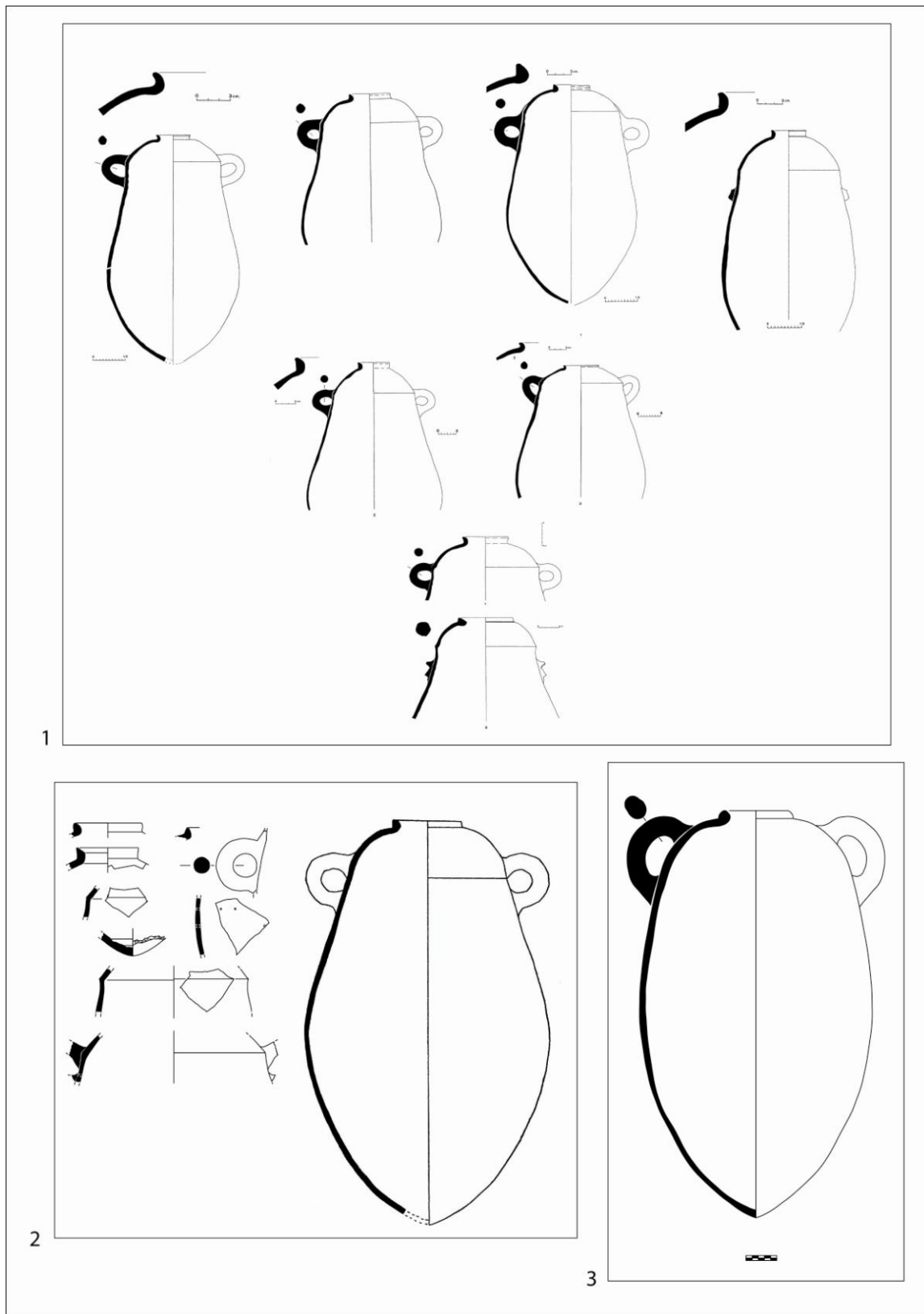
En el cas de Sant Jaume (Alcanar), la major part de les àmfores documentades responen formalment al tipus Ramon T.10.1.2.1 i corresponen pel tipus de pasta a les produccions pròpiament malaguenyes (Garcia 2005: 570) (Fig. 18). No obstant, hi ha un petit lot d’àmfores que no es poden englobar estrictament en el format canònic del tipus T.10.1.2.1, atès que presenten un cos d’aspecte força cilíndric, lleument globular en el tercer quart inferior. Fruit possiblement d’aquest perfil més cilíndric, l’extrem inferior d’aquestes peces adopta una forma més apuntada. La carena superior de la peça ha desaparegut i el trànsit entre l’espatlla i la resta del cos ha estat suavitzat. Les vores que presenten aquests individus són exvasades, engruixides i amb llavi horitzontal pla, arrodonit per l’interior. La superfície exterior de les peces mostra acanalats molt suaus, que sovint recorren tota la peça de dalt a baix. Per últim, la totalitat de la superfície

exterior apareix revestida d'una engalba fina de color groguenc. Es va proposar que es pogués tractar de produccions centre-mediterrànies o bé fabricades en tallers peninsulars desconeguts (potser de l'àrea del sud-est), tanmateix les analítiques efectuades han permès confirmar l'origen ebusità d'algun d'aquests recipients (Buxeda i Tsantini 2009: 395). En tot cas, l'aspecte fènic d'aquestes peces i la seva filiació directe respecte les T.10.1.2.1 és encara absolutament innegable (Garcia 2005: 570-571).

A Barranc de Gàfols (Ginestar) (590-560 anE), es va distingir entre els individus amfòrics de producció malaguenya, que corresponen al tipus T.10.1.2.1, i els recipients amfòrics de producció indeterminada, que foren enquadrats en el tipus T.10.2.1.1 i T.10.2.2.2. Aquest segon tipus amfòric deriva del tipus T.10.1.2.1, per bé que la seva distribució s'ha de situar a partir del 575-550 anE. Tanmateix, cal indicar que en línies generals, els individus amfòrics documentats en aquest jaciment no van permetre reintegrar perfils gaire sencers (Sanmartí *et alii* 2000: 161), la qual cosa dificulta la possibilitat de definir canvis morfològics concrets en relació a l'evolució tipològica que observen els envasos de transport documentats.

A Turó del Calvari (Vilalba dels Arcs), s'ha pogut determinar la presència de tres recipients amfòrics clarament derivats del tipus T-10.1.2.1. En aquest cas, hem de destacar que un dels individus presenta una forma evolucionada (Sardà 2007; Fig. 23.1 i 3), ja que és un recipient que denota un cert estirament de les nanses, un fet que està en relació amb la pèrdua progressiva de les carenes marcades. D'altra banda, la vora presenta un llavi exvasat de forma triangular, similar a una de les àmfores de provenença indeterminada d'Aldovesta (Benifallet) (Mascort *et alii* 1991: Lám. XVII) i a algunes de les àmfores de Sant Jaume abans mencionades (Garcia i Gràcia 2002; Fig. 3). Tanmateix, les anàlisis de pastes han descartat la possibilitat de relacionar les produccions amfòriques documentades a Turó del Calvari amb cap de les produccions identificades a Sant Jaume i Aldovesta. De fet, cal indicar que a nivell arqueomètric una de les àmfores de Turó del Calvari ha permès establir connexions amb una producció documentada a Barranc de Gàfols, la qual cosa confirma l'existència d'una *facies* més avançada (centrada fonamentalment en el segon quart del segle VI anE) que es manifesta amb la distribució d'unes produccions que encara no són presents a Sant Jaume.



Figura 18. Àmfores procedents de l'altell de l'àmbit A3 de Sant Jaume (Alcanar) (imatges cedides per D. Garcia).

No obstant, la transformació dels recipients amfòrics resultarà encara més evident a la segona meitat del s.VI anE, moment en que es documenten uns tipus substancialment evolucionats respecte el model fenici perquè ja han perdut la carena, tot i que es tracta d'individus que encara conserven a la part central del cos un diàmetre màxim entorn als 50 cm, ens referim a alguns exemplars ibèrics antics del Coll del Moro de la Serra d'Almos i d'Empúries (Sanmartí 1997; Cela *et alii* 1999) (Fig. 19).

En tot cas, en relació als interessos del nostre treball, hem de destacar la localització contextual dels recipients amfòrics que constatem en determinats casos, ja que aquesta ens confirma el potencial simbòlic que haurien adquirit aquests recipients en el sí de la comunitat indígena, especialment en aquells àmbits d'emmagatzematge que semblen destinats específicament a albergar aquest tipus béns exòtics, com és el cas del recinte A d'Aldovesta (Benifallet) (Mascort *et alii* 1991) o de l'àmbit A3 de Sant Jaume (Alcanar) (Garcia 2005). De fet, l'acumulació d'individus amfòrics que es documenta en aquests dos contextos, sembla obeir essencialment a la necessitat d'efectuar successives mostres d'ostentació en el marc de determinades pràctiques comensals comunitàries. D'altra banda, la presència d'alguns recipients amfòrics en determinats espais de consum, com és el cas de les tres àmfores identificades a l'habitació 1 de Turó del Calvari (Vilalba dels Arcs) (Sardà 2008a), ve a confirmar el paper actiu d'aquests contenidors i del seu contingut en la celebració de certes pràctiques ritualitzades.

Finalment, cal destacar l'absència d'àmfores fenícies en els contextos funeraris del litoral català, ja que en les necròpolis es detecta clarament l'elecció d'un altre tipus de vasos exòtics com les urnes Cruz del Negro i els *pithoi*. No obstant, en un territori molt proper a l'àrea que ens ocupa, hem de fer referència a la tomba del Gaidó (Pobla Tornesa) (Ripollés 1978: Fig. 1), que correspon a un enterrament en una àmfora del tipus 2 de Toscanos (Mass-Lindemann 1985: 228; Oliver 1991: Fig. 2b: 1098; Schubart i Niemeyer 1976: lám 12, 16).

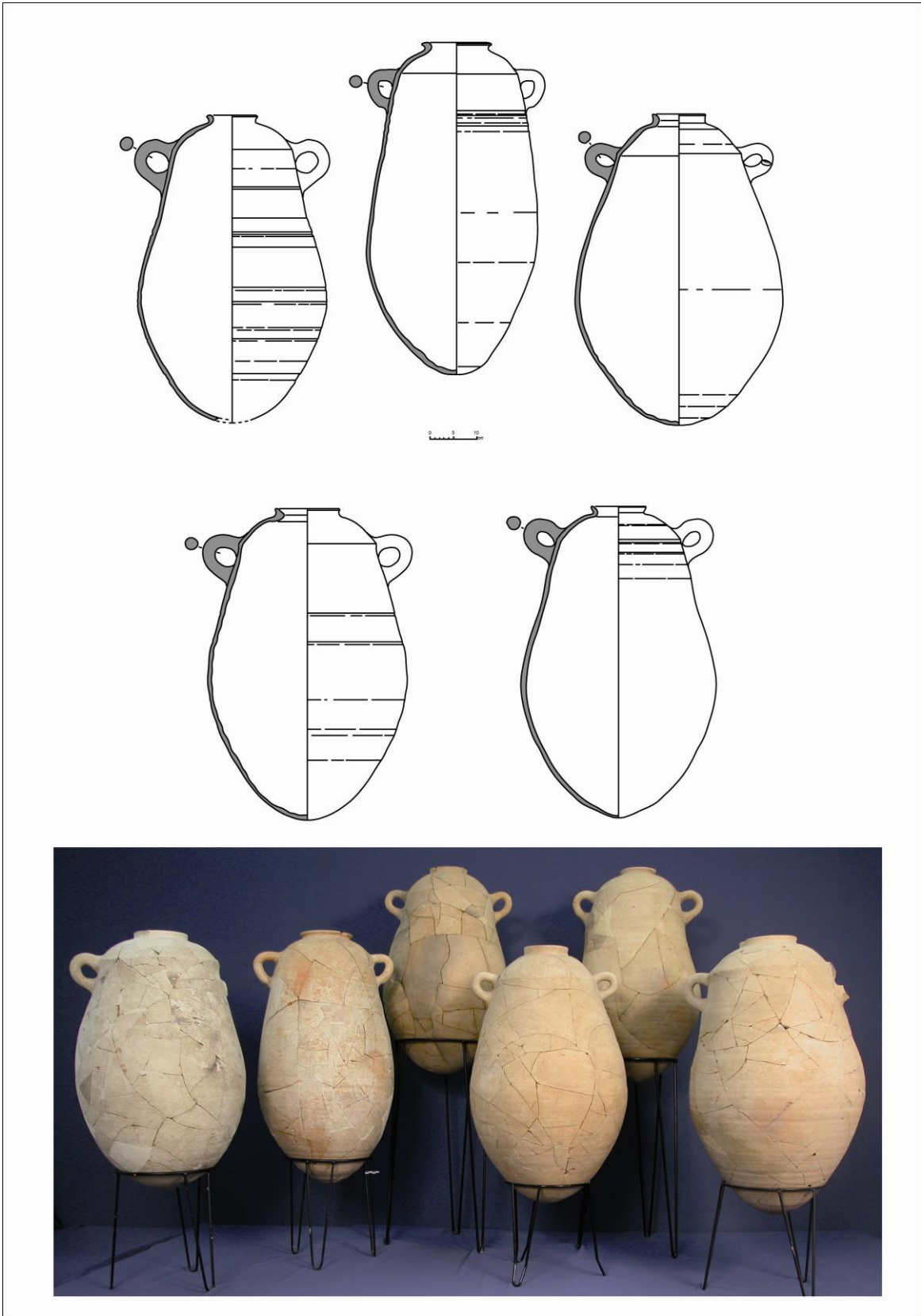

Figura 19. Àmfores ibèriques antigues del Coll del Moro (Serra d'Almos) (a partir de Cela *et alii* 1999).

7.1.4.2.- Recipients de cuina i emmagatzematge

7.1.4.2.1.- Recipients de tradició local: tenalles, gerres i olles

Les tenalles, gerres i olles constitueixen el gruix principal de la ceràmica recuperada en els jaciments que ens ocupen. De fet, entre el conjunt de la ceràmica a mà, els recipients de cuina i emmagatzematge constitueixen la categoria més ben representada en els assentaments, essent també molt freqüent la seva utilització en les necròpolis, ja sigui com a urnes funeràries o bé com a vasos d'acompanyament.

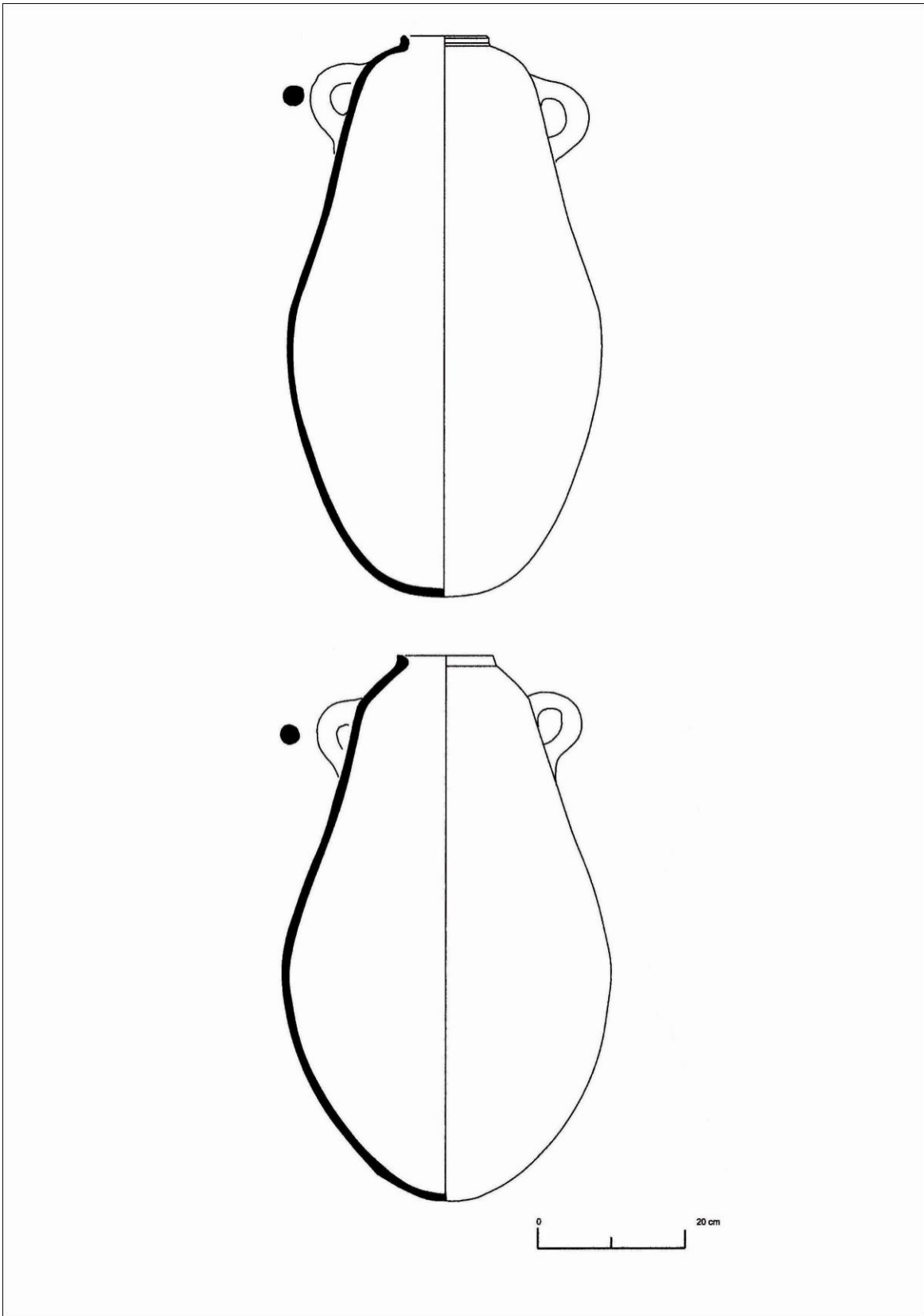
Es tracta de vasos que corresponen a tipus ben coneguts en tot el nord-est peninsular, amb formes que enfonsen els seus orígens en l'edat del bronze i que tradicionalment s'han interpretat com a resultat de la combinació de la tradició vascular local amb certes aportacions de la cultura dels Camps d'Urnas (Pons 1984: 143).

Aquests recipients presenten, en línies generals, uns perfils de forma ovoide amb vora exvasada (definint les característiques formes bitroncocòniques i de perfil en essa) i sovint apareixen decorats amb cordons. Aquests tipus són els més habituals en tot el nord-est peninsular i la vall de l'Ebre en cronologies del bronze final i primer ferro, tot i que encara se'n poden trobar vestigis al llarg del període Ibèric, mantenint en alguns casos una importància força representativa, especialment en els contextos domèstics.

Aquestes formes no han estat subjectes al sud de Catalunya a la mateixa atenció que en d'altres zones, com l'Empordà o el Llenguadoc. En tot cas, la seva pervivència permet que substituïxin a les formes de perfil més marcadament carenat i amb decoració freqüent d'acanalats, que desapareixen en el pas del bronze final al primer ferro.

Al llarg dels segles VII i VI anE s'observen també canvis i modificacions importants a nivell tipològic, ja que les formes de perfil piriforme o subcilíndric més marcadament carenades són substituïdes per perfils més ovoides i de vora exvasada amb colls desenvolupats que acaben definint els perfils en S característics dels repertoris del primer ferro.

Un dels repertoris que millor ens il·lustra l'evolució que experimenten les produccions locals en el període comprès entre els segles VIII-VI anE, és el documentat al Coll del Moro (Gandesa) (Fig. 20), ja que en aquesta necròpolis destaquen des de les urnes de perfil arcaic (T42, C16, T25) enquadrables en el període Vilaseca II-Obagues (que Núria Rafel situa a l'entorn del 800- 750 anE), passant per models més evolucionats (T27 i T29) enquadrables en el període Vilaseca IIIA- Molar 156 i 137,

fins als vasos de perfil en “S” amb peu alt (T3), que es documenten a mitjans del segle VII anE, i els vasos de perfil ovoide o subcilíndric (C9 i T12) que es documenten des de finals del segle VII anE i perviuen al llarg del segle VI anE (Rafel 1991: 115).

En tot cas, el vas de perfil en S amb decoració de cordó, en funció de la seva altíssima representació en els jaciments de primera edat del ferro, és el tipus més característic del moment final dels Camps d’Urnes (Ruiz Zapatero 1978: 253).

Els llavis dels vasos de perfil en S habitualment són rectes, alts i exvasats, tot i que no són estranyes les vores més curtes. Puntualment aquestes vores exvasades simplement desapareixen, donant com a resultat vasos de perfil més globular. Els cossos dels vasos de perfil en S poden ser, per altra banda, també de tendència força globular quan el diàmetre màxim de la peça es situa molt a prop de la base, tot i que també hi ha casos en que aquest diàmetre màxim se situa molt més a munt, a tocar del coll.

Ara bé, els vasos de perfil en S i similars, es fabriquen en diferents versions pel que fa a les dimensions, quelcom que ens indica la seva utilització en relació a múltiples tasques de l’esfera domèstica. Tanmateix la seva inclusió és habitual en tot tipus de contextos, essent un element que esdevindria indispensable en totes aquelles tasques relacionades amb l’emmagatzematge, la preparació i el consum d’aliments.

Les decoracions d’aquesta mena de vasos són diverses. Sens dubte, la més habitual és el cordó aplicat en el coll de la peça, decorat generalment amb digitacions o bé amb incisions. Tanmateix, també es documenta puntualment la presència de cordons llisos.

A nivell funcional, s’ha assenyalat que aquests cordons es podrien interpretar com un element de pressió. De fet, alguns investigadors han aventurat la possibilitat de que actuessin com a topall per a una hipotètica tapa de cuir, que aniria fixada per una corda lligada precisament a l’altura del cordó (Maya *et alii* 1998). Sense negar que en els seus estadis inicials, o en determinats casos concrets, els cordons realment poguessin haver tingut aquesta funció, no sembla que això sigui defensable en el cas de la major part dels vasos documentats en els jaciments que ens ocupen, encara que només sigui per la gran altura de les seves vores i el seu perfil còncav, que fan poc practicable l’ús dels cordons com a topall.



Figura 20. Evolució crono-tipològica de les urnes de la necròpolis del Coll del Moro (Gandesa)
(a partir de Rafel 1991).

En el cas de les peces de majors dimensions, destaquen alguns exemplars decorats en cordons múltiples. En aquest cas, els cordons poden aparèixer al llarg del cos, tant en una disposició horitzontal com vertical o obliqua (conformant decoracions de traçat triangular). Més esporàdicament, també es pot constatar la presència de mamellons (horitzontals i verticals) i mugrons.

Per a l'estudi dels repertoris que són freqüents en els moments inicials de la Cultura dels camps d'Urnes, al marge de les dades procedents de certs contextos funeraris (Les Obagues, El Molar, Coll del Moro) podem destacar també les dades documentades en alguns nuclis d'hàbitat com Barranc de Sant Antoni (Ginestar) i la fase I de Barranc de Gàfols (Ginestar) (segles X-VIII anE). En aquests contextos destaquen les grans tenalles bitroncocòniques amb carena marcada, base plana, vora exvasada i decoració de múltiples cordons digitats a l'espatlla i a les nanses, així com altres gerres de menor tamany que presenten decoració acanalada (Asensio *et alii* 1994-96; Sanmartí *et alii* 2000).

Quant a contextos datables a partir de mitjan segle VII anE, podem destacar el cas d'Aldovesta (Benifallet) (650-575 anE), on destaquen sis grans recipients d'emmagatzematge que presenten un perfil en S més o menys acusat, amb fons pla o lleugerament còncav i que incorporen en alguns casos nanses verticals de secció plana o circular. A nivell decoratiu es tracta de peces decorades amb un sol cordó horitzontal de secció triangular o quadrangular ornamentat amb digitacions o bé amb incisions fines en zig-zag. D'altra banda, destaquen també d'altres gerres d'emmagatzematge de perfil ovoide amb boca estreta i base plana, així com d'altres vasos de perfil en S de menors dimensions que foren interpretats com a vasos culinaris (Mascort *et alii* 1991: 30-31; Làms. 1, 19, 26, 27, 28 i 29)

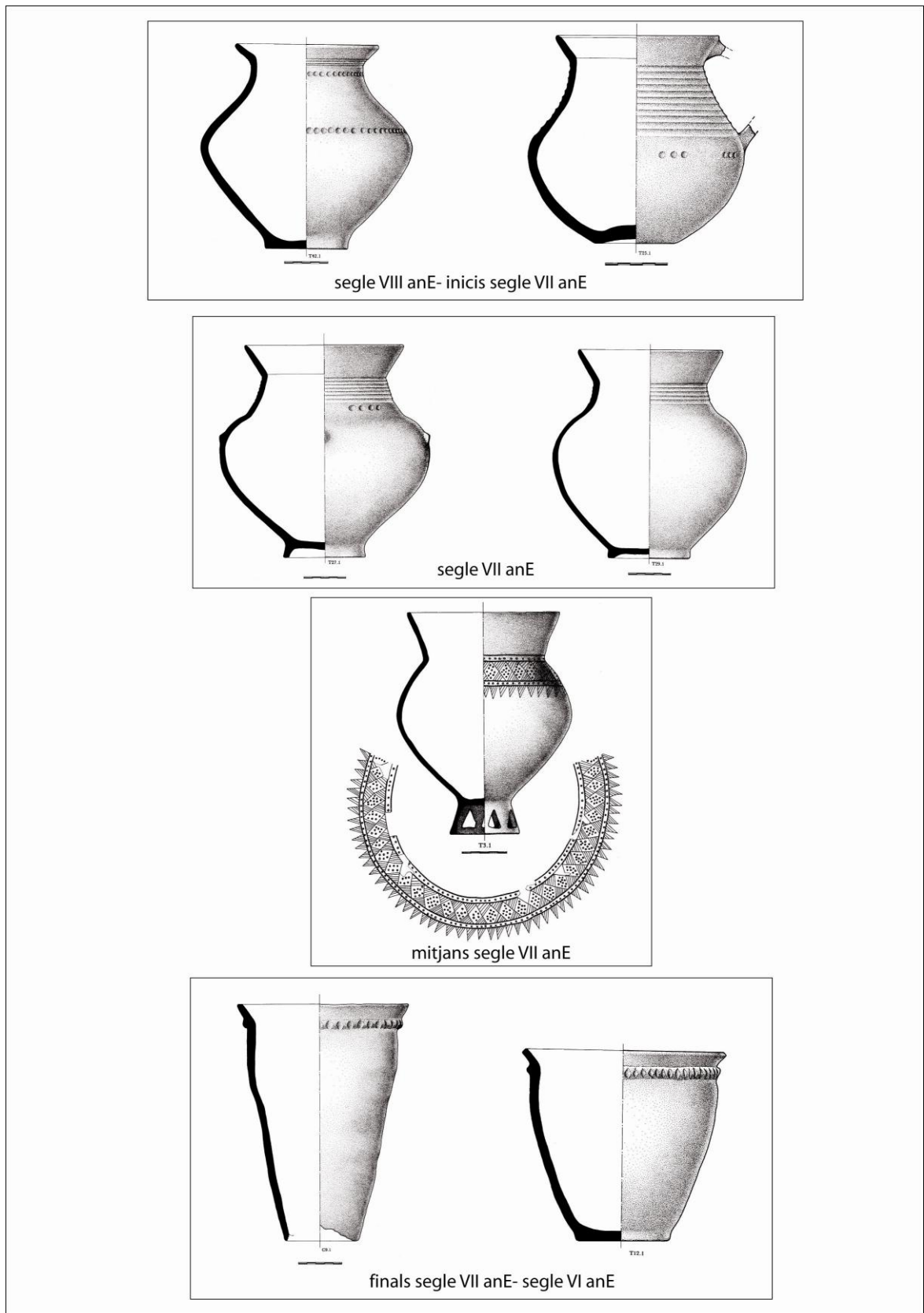
En el cas de Sant Jaume (Alcanar) (Garcia 2005: 549-552), els vasos de perfil en essa (conjuntament amb altres vasos similars o derivats) són el tipus majoritari en el conjunt del jaciment (Fig. 21). El seu ús en tasques relacionades amb l'emmagatzematge de productes diversos, resulta en la majoria de casos ben evident. El tipus majoritari al jaciment és la sèrie dels vasos de perfil en S i altres perfils derivats (habitualment d'un caràcter més globular). Les bases d'aquests vasos són de manera general planes, tot i que a voltes presenten un taló més o menys desenvolupat. Destaquen també exemplars de vasos de perfil en S o de tendència globular amb un peu anular, en ocasions força alt,



Figura 21. Gerres de diferents formats documentades a l'àmbit A4 de Sant Jaume (Alcanar) (a partir de Garcia 2005).

un element característic de la tradició dels Camps d'Urnes del ferro que a Sant Jaume es documenta de manera freqüent.

Els vasos de perfil en S amb peu anular alt, troben paral·lel en jaciments com la necròpolis d'Anglès (Anglès, la Selva) (Oliva i Riuró 1968; Pons i Pautreau 1994: 356; Fig. 3, 1) o la necròpolis del primer ferro del Pla de la Bruguera-Centre de distribució Sony (Castellar del Vallès, Vallès Occidental) (Clop *et alii* 1998: 30; Fig. 3), on els trobem, amb una cronologia de 650-575 anE, per exemple a les estructures E2 (Clop *et alii* 1998: 17; Fig. 4a), Est11 (Clop *et alii* 1998: 30; Fig. 15), E33 (Clop *et alii* 1998: 54; Fig. 31b) i E39 (Clop *et alii* 1998: 65; Fig. 40c). També tenim versions d'urnes bicòniques amb peu anular alt a la necròpolis d'Agullana (Agullana, Alt Empordà), amb decoracions d'acanalats (Palol 1944: 103; Fig. 2). Enriqueta Pons els engloba en el seu tipus 18-b i els denomina “urna amb peu alt” (Pons 1984: 145).

En línies generals, l'estudi d'aquests tipus de peces sembla indicar que la inclusió del peu alt hauria pogut revestir els vasos d'un cert caràcter distingit o sumptuari, tal i com sembla indicar la seva ubicació contextual habitual en algunes tombes.

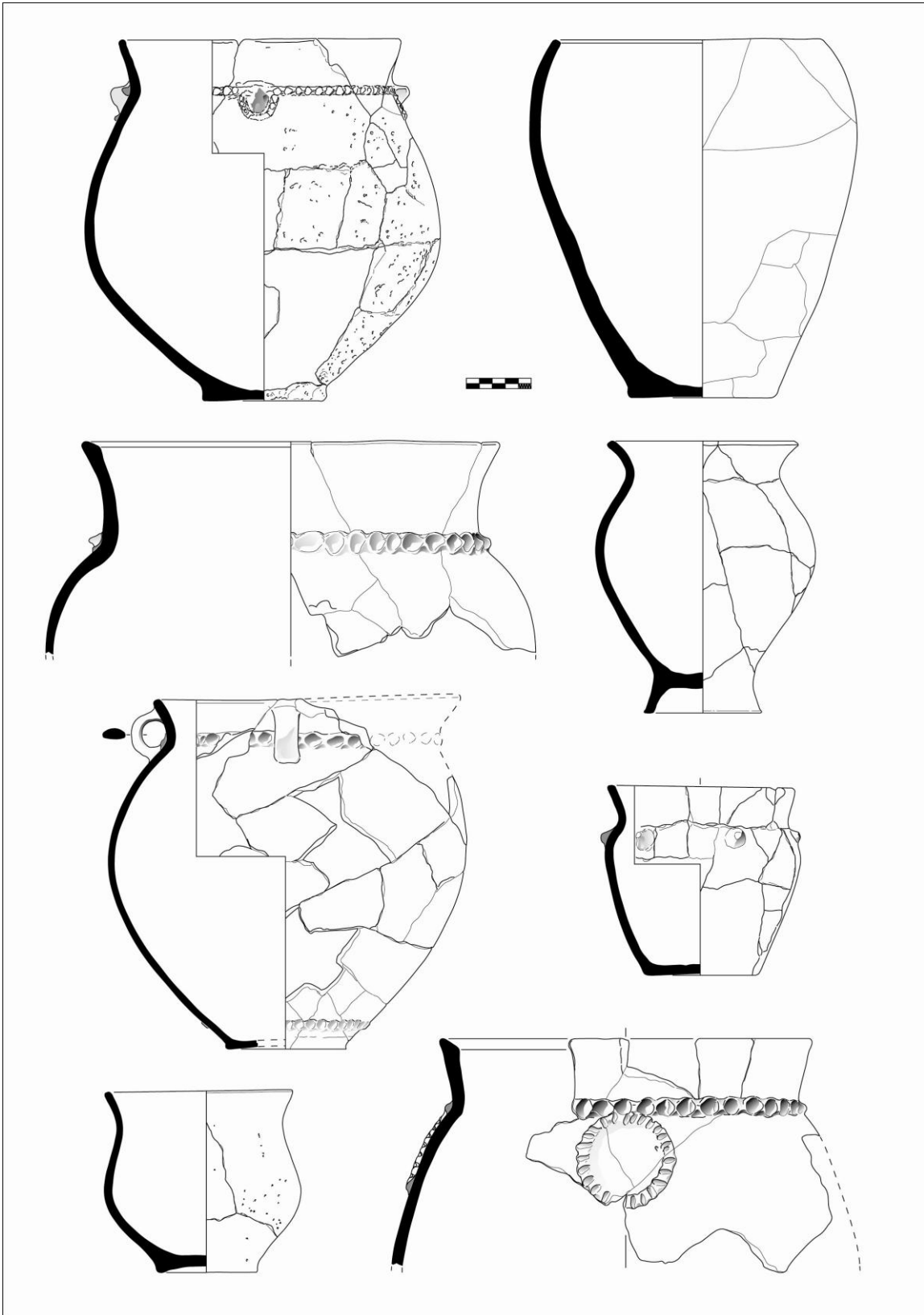
Tanmateix, en el cas de Sant Jaume, hem de destacar un exemplar documentat a l'Àmbit A4, per al qual s'ha proposat un ús excepcional relacionat amb l'extens conjunt de vaixel·la documentat en aquest àmbit (Garcia i Moreno 2009: 138; Fig.8). La principal raó per considerar aquest vas com un element vinculat a possibles usos rituals és la singular decoració que presenta. Es tracta d'una decoració plàstica formada per diversos elements. En primer lloc, un cordó digitat horitzontal aplicat en el coll de la peça. De manera singular, però, (de fet, un cas únic en tot el jaciment) aquesta decoració bàsica queda complementada amb altres elements plàstics, que consisteixen en l'aplicació equidistant i en un nombre de quatre unitats, just al damunt del cordó, de quelcom similar a petits caps de bou, boc o cabra, força estilitzats. Aquestes aplicacions plàstiques apareixen a més ornades, per la part inferior i a manera de garlanda, amb cordons digitats estrets. Decoracions en part similars han estat documentades en altres jaciments, com per exemple en un vas de perfil en essa del sepulcre 82 de la necròpolis d'Agullana, tot i que en aquest cas tan sols hi era present la decoració de garlandes, sense els caps zoomorfs estilitzats (Palol 1944; Làm. X, 2).

A nivell funcional, aquest vas de perfil en S amb decoració zoomorfa s'ha interpretat com un possible element destinat específicament a contenir certs productes alimentaris

que serien consumits en el marc de la celebració de determinades pràctiques excepcionals (Garcia i Moreno 2009).

En el cas de la Moleta del Remei (Alcanar), destaca un vas de peu alt procedent de l'àmbit A7 que s'ha interpretat també com una peça distingida que hauria pogut jugar un paper destacat en certes pràctiques rituals (Garcia 2005: 438).



Figura 22. Vas obert amb decoració acanalada i peu alt documentat a l'àmbit A7 de la Moleta del Remei (Alcanar) (a partir de Gracia i Munilla 1993).

Es tracta d'una peça singular, amb un perfil sense paral·lels en la resta del jaciment: peu anular alt, cos ample i globular i vora extremadament curta i exvasada. El diàmetre de la boca és especialment ample, amb unes dimensions no idèntiques però si properes a les del diàmetre màxim. A més, disposa d'un parell de nanses horitzontals oposades, situades a mig camí entre la vora i el punt d'inflexió del cos. La decoració, acanalada, té un format mixt. La superfície exterior de la meitat superior resta coberta per una sèrie de sis acanalats horitzontals amples. El tram superior de la meitat inferior del cos, en canvi, presenta una decoració formada per un fris d'acanalats oblics primos (Fig. 22).

La singularitat de la peça és indubtable, tant per la decoració com pel tipus de perfil. Les característiques formals d'aquest vas, i molt especialment de la seva decoració, permeten apuntar que molt possiblement el seu moment de producció s'hagi d'ubicar en moments anteriors a la mateixa construcció del poblat. De fet, la presència de vasos amb decoració acanalada és certament minoritària a la Moleta. En tot cas, les seves característiques (peu alt, superfície brunyida, amplada del cos i de la vora, decoració acanalada, relació entre l'amplada i la vora) fan pensar en una peça de caràcter singular, que podria ser emprada en moments molt concrets, possiblement en cerimònies o rituals de caràcter social i/o religiós, on s'utilitzaria com a contenidor de certs aliments o begudes. El gran simbolisme de la peça explicaria la seva perdurabilitat o pervivència, possiblement al llarg de varies generacions (Garcia 2005: 439).

A la fase II de Barranc de Gàfols (Ginestar) (590-560 anE), destaquen les tenalles de perfil bitroncocònic més o menys acusat (tipus M1), amb una gran vora exvasada (Fig. 23). Es tracta de grans recipients d'emmagatzematge que presenten una capacitat aproximada d'entre 60 i 100 litres. D'altra banda, destaquen d'altres vasos bitroncocònics i de perfil en S de menors dimensions (M2, M3, I3) que solen presentar una decoració a base de cordons digitats i que podrien utilitzar-se com a elements de cuina, ja fos com a contenidors per a la petita reserva o bé com a olles (Sanmartí *et alii* 2000: 154-156; Fig. 7.5).

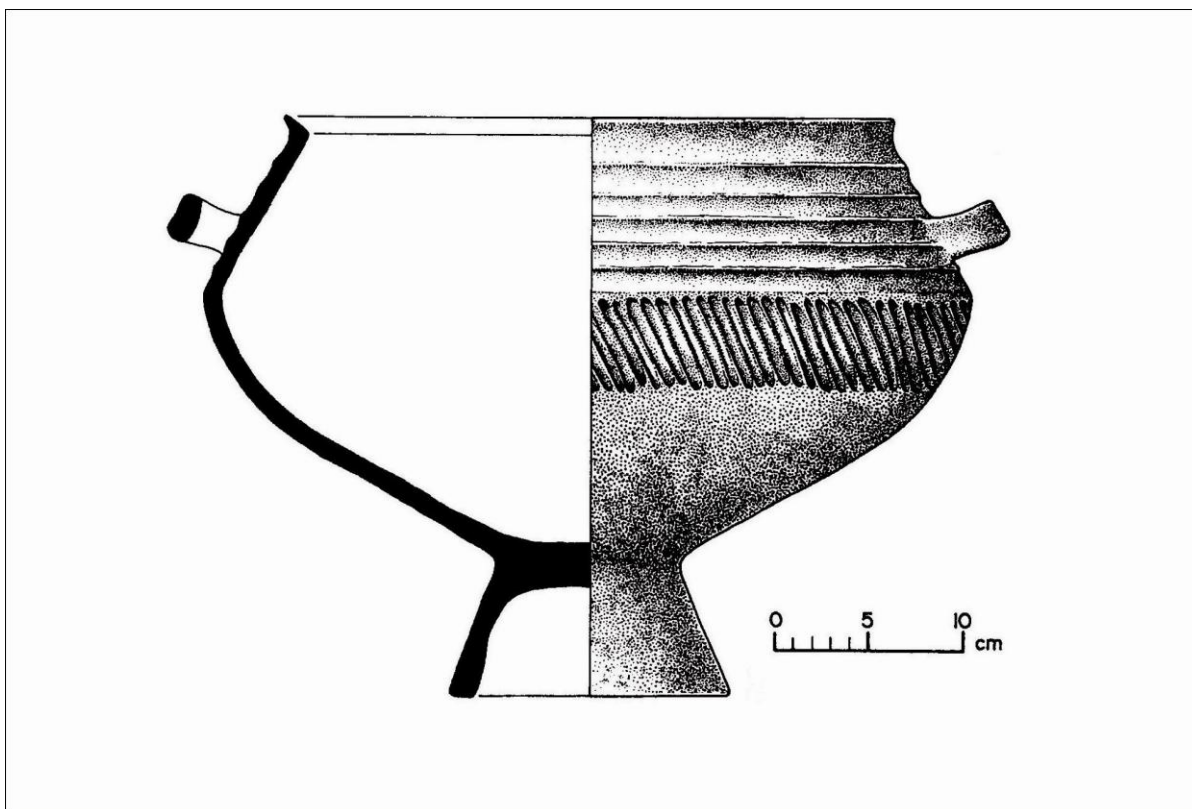
En el cas de Turó del Calvari (Vilalba dels Arcs) (580-550 anE), les gerres d'emmagatzematge documentades configuren un conjunt integrat per 26 individus (Sardà 2007) (Fig. 24). Es tracta de peces que presenten una amplada de les vores que comprèn un variat ventall de dimensions, des dels 22 cm als 36 cm de diàmetre, tot i que dominen els valors situats a l'entorn dels 28 cm de mitjana. L'estat de fragmentació de moltes de les tenalles impedeix en la majoria de casos reintegrar les peces, fet que dificulta la possibilitat de conèixer la seva altura i les seves dimensions totals. Tot i això, si tenim en compte les dimensions dels pocs exemplars íntegrament reconstruïts, podem creure que les proporcions d'aquestes peces no s'allunyarien massa d'un cànon 1: 1/5, prenent com a base el diàmetre de la vora, similars als grups M2 i M3 de Barranc de Gàfols (Sanmartí *et alii* 2000). És a dir, tot i que de cap manera podem descartar la presència de contenidors de grans dimensions (com per exemple el grup M1 de Barranc

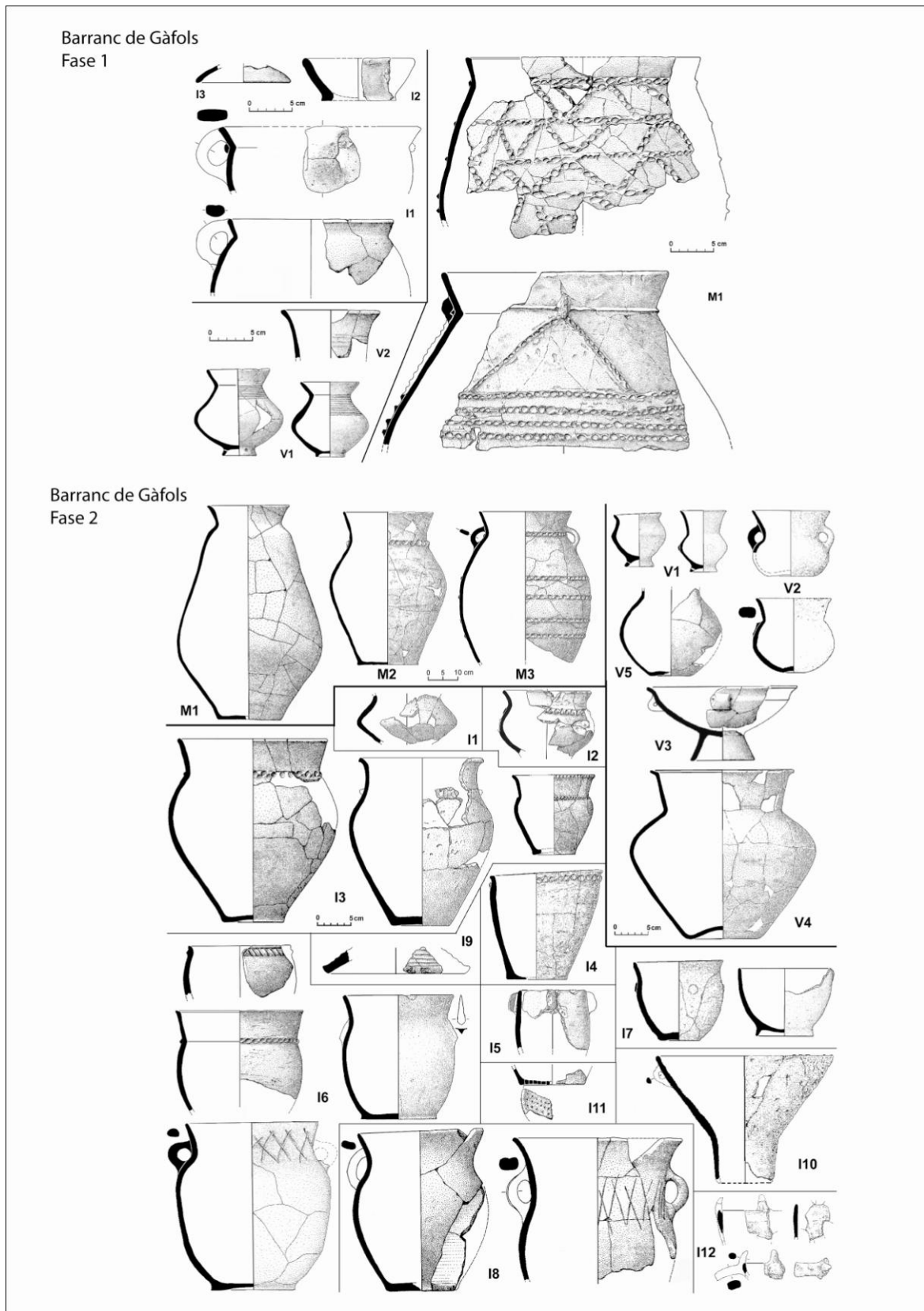

de Gàfols), la major part dels recipients que es conserven més sencers, apunten a la presència de formes de dimensions més aviat reduïdes.

En general, les gerres de Turó del Calvari, resulten equiparables a les formes 13b i 13b2 de Sant Martí d'Empúries (Aquilué *et alii* 2000) i destaquen per unes vores molt exvasades i elevades, que sens dubte atorguen a aquestes peces una certa esveltesa.

Com a únic tractament extern de les superfícies presenten totes elles un lleu allisat. Un altre element destacable és la seva decoració. Aquesta es redueix als cordons, que es situen en el punt culminant de la concavitat que dóna pas a la vora. No comptem amb cap cas amb decoració de cordons múltiples, més pròpia del bronze final, i que en el moment de funcionament de Turó del Calvari, ja s'hauria abandonat. Tot i això hem de mencionar la troballa d'un fragment informe, la decoració del qual s'escapa de l'esquema habitual, ja que mostra un cordó que no sembla estar en situació peribucal, acompanyat d'un altre que dibuixa un cercle sobre la superfície de la peça. Ambdós cordons estan marcats amb incisions obliqües.

Un tret singular de les gerres de Turó del Calvari són els motius decoratius impresos en els cordons. Així, les marques impreses més habituals en aquest tipus de peces, són les digitacions més o menys circulars. No obstant, a Turó del Calvari, la decoració del cordó mitjançant digitacions, només l'hem comprovat en dos casos, un d'ells una olla, i en els dos s'aplica sobre un cordó de perfil arrodonit o quadrangular.

En el nostre cas, però, el motiu més repetit és un tipus peculiar d'incisió. Es tracta d'un seguit d'incisions en direcció obliqua que penetren profundament en el cordó. Aquestes es disposen en seqüències regulars i canvien de sentit, seguint un ritme espacial, intercalant-se grups d'incisions en sentit ascendent amb altres que segueixen un sentit descendent, de manera que a cada interval es forma un petit triangle. En tots els casos en què podem documentar aquesta tècnica (en total vuit exemplars), aquesta s'aplica sobre cordons amb un perfil triangular, creant formes molt anguloses.



Figura 24. Algunes de les gerres de perfil en S documentades a Turó del Calvari (Vilalba dels Arcs).

La decoració de cordons mitjançant incisions obliqües no és de cap manera un fet excepcional, però creiem que la forma concreta en que estan realitzades les decoracions de Turó del Calvari és característica d'aquest jaciment. Trobem mostres molt similars en jaciments propers, com Barranc de Gàfols (forma 5. 231-1) (Sanmartí *et alii* 2000) o El Cabiscol-Finca Jornet (Amposta) (Gàlvez 1999), i ja al Baix Aragó, al Coll del Mas del Moreno (Vallderrobres) (Puch i Sancho 1984), a Molí de les Sienes II (Fuentespalda) (Puch i Ortonoves 1991-92) i al Sepulcre 16 de Mas de Flandí (Calaceit) (Rafel 2003; Fig. 35).

Finalment, cal apuntar que l'absència absoluta en les produccions de Turó del Calvari, tant de decoració acanalada com de cordons múltiples, és quelcom lògic si tenim en compte que es tracta d'un context tardà dins de la primera edat del ferro.

El conjunt de gerres de Turó del Calvari inclou també dos vasos oberts que podem descriure com a olles. El seu aspecte extern les relaciona directament amb el mateix grup de les gerres d'emmagatzematge que acabem de descriure. De tota manera, el diàmetre de les seves vores és relativament estret (24 cm i 18 cm); les superfícies conservades dels cossos d'aquestes peces tenen un perfil arrodonit, que fan pensar en vasos molt més baixos i globulars. De fet són equiparables a la forma 20b de Sant Martí d'Empúries (Aquilué *et alii* 2000). Les dos peces, a més d'estar allisades, tenen una decoració de cordons que es localitza just en l'arrencament de la vora.

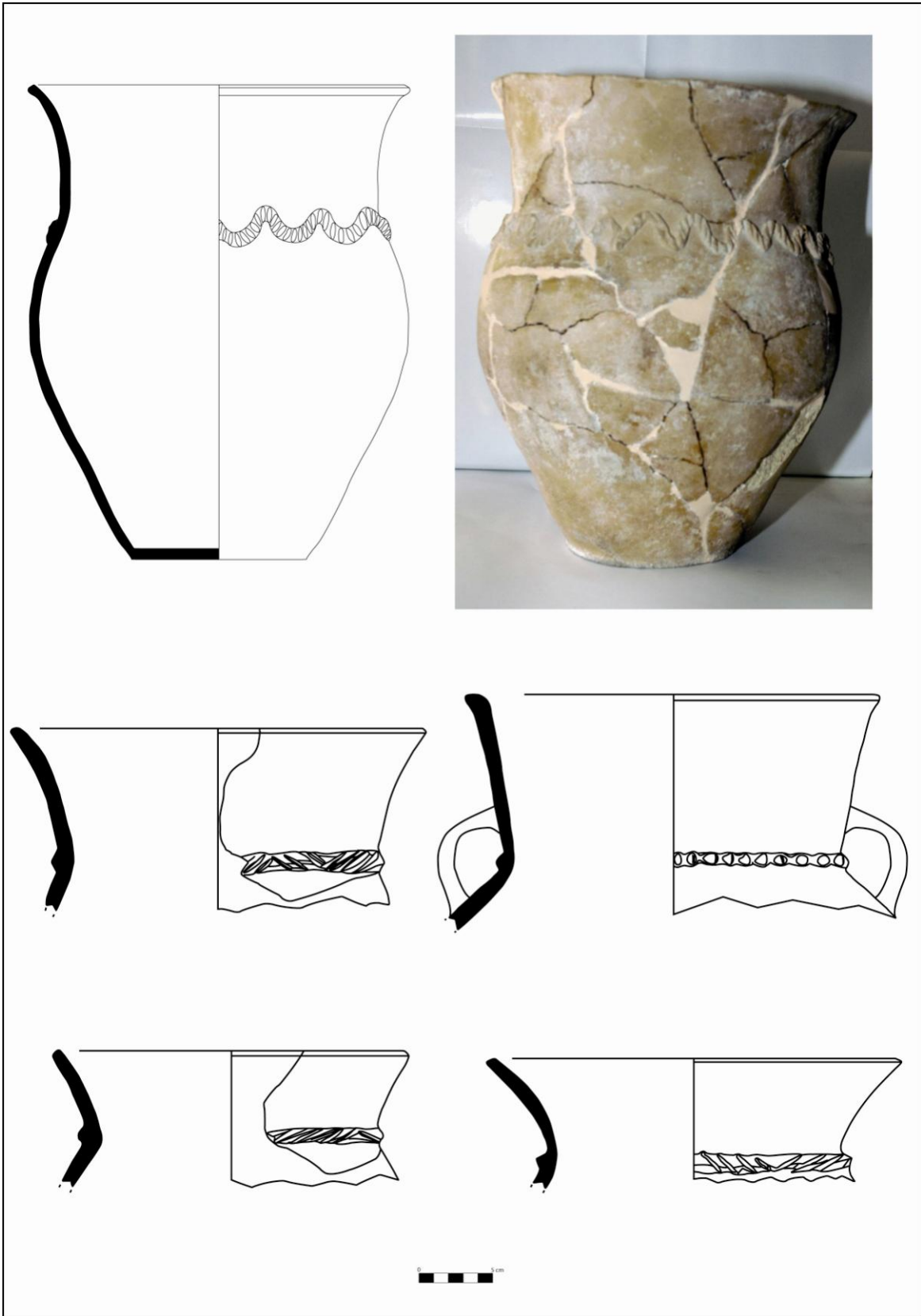
En tot cas, hem de remarcar que la funcionalitat de tot aquest conjunt de recipients a mà, esdevé generalment difícil de precisar, especialment pel que fa als vasos de format mitjà o petit, atès que tot aquest tipus de vasos es podrien haver utilitzat indistintament com a vasos culinaris, com a elements de vaixella (per a presentar i servir els aliments) o bé per al petit emmagatzematge a curt termini.

7.1.4.2.2.- Recipients fenicis i de tradició fenícia: pithoi, urnes cruz del Negro i altres

Al marge de la distribució majoritària que evidencien les àmfores, el conjunt de recipients fenicis documentats al curs inferior de l'Ebre, inclou també la presència significativa d'altres contenidors com els *pithoi* i les urnes Cruz del Negro, que s'haurien pogut utilitzar com a recipients de transport, però que en sentit estricte han de ser valorats com a elements d'emmagatzematge.

En tot cas, es tracta de recipients que hem d'associar a continguts alimentaris, si més no en la seva funció primària. Ara bé, cal valorar també la seva presència en algunes tombes, fet que ens indica el potencial simbòlic que haurien adquirit aquest tipus de peces en el marc de certes pràctiques rituals.

El *pithos* és un tipus molt característic de la tradició vascular fenícia-occidental, tanmateix els seus orígens es poden rastrejar en algunes tenalles del bronze final cananeu. En aquest sentit, hem de destacar que els seus primers prototipus es documenten a la primera edat del ferro de l'àrea fenicio-palestina i de Xipre, des d'on es difon cap a Occident, essent especialment destacable la seva presència a Cartago, Mozia, Rachgoun o Mogador (Belén i Pereira 1985: 323). En tot cas, es tracta d'una forma que va ressorgir amb èxit a Occident, documentant-se la seva presència en nuclis colonials com Chorreras i el Castillo de Doña Blanca des del segle VIII anE.

Es tracta d'un recipient que es caracteritza per les seves nanses geminades que van des de la vora fins a l'espatlla i pel fet de presentar un coll curt i el fons lleugerament umbilicat. En realitat, un *pithos* és una tenalla amforoide que pot tenir dos, tres o quatre nanses geminades. A nivell decoratiu es caracteritzen per presentar generalment una decoració pintada a base de bandes policromes que es localitzen tant a la vora com a la zona central del cos. Es tracta d'una forma que correspon al tipus II de Schubart i Mass-Lindemann (1984), al tipus B.II.b.4 de Cintas (1950: 360 i ss.), B-2 de la Sierra del Castellar (González-Prats 1977), E-13 de Peña Negra (González Prats 1983), Tipus II.2.B.b.2 de Belén i Pereira (1985: 323), forma 9 de Bisi (1970: 32 i 35) o Moreres 37 (González Prats 2002).

Els *pithoi* són vasos pràcticament omnipresents en tots els assentaments fenicis de la península. Ara bé, tal i com apuntaren M. Belén i J Pereira (1985) és possible observar algunes diferències entre les produccions arcaïques i les més evolucionades, perquè els exemplars més antics solen presentar alguns trets característics com una motllura al coll o la decoració bicroma. A nivell de perfil sembla que es passaria dels perfils globulars als perfils més aviat bicònics, en el marc d'un procés durant el qual es va escurçant l'altura del coll fins a desembocar en el format de les tenalles ibèriques de coll de cigne (Belén i Pereira 1985: 324). Ara bé, manquen estudis més precisos que permetin avançar en el coneixement de les múltiples variants formals que evidencien aquest tipus de vasos i que semblen il·lustrar una clara evolució.

En el cas de la costa oriental de la península ibèrica, hem de destacar la seva presència, tant en les colònies (Sa Caleta, La Fonteta) com també en tots aquells assentaments indígenes que entraren en contacte amb el comerç fenici (La Peña Negra, Los Saladares, Alt de Benimaquia, Los Villares, Vinarragell, La Torrassa, Les Moreres, Torelló del Boverot, etc.) (Vives 2005: 135).

Pel que fa específicament al curs inferior de l'Ebre, la seva presència esdevé també força nombrosa, atès que s'ha pogut documentar en els principals assentaments de l'àrea que ens ocupa: Puig de la Nau (Benicarló) (Gusi i Sanmartí 1976-78; Oliver i Gusi 1995), Puig de la Misericòrdia (Vinaròs) (Gusi 1976; Oliver 1994; 1995), Sant Jaume (Alcanar) (Garcia 2005), La Ferradura (Ulldecona), (Maluquer de Motes 1983; Fig. 7, a; Garcia 2005), Moleta del Remei (Alcanar) (Garcia et alii 2000; Fig. 3; Garcia 2005), Aldovesta (Benifallet) (Mascort *et alii* 1991: 26-27; Làms. 7, 9, 31, 39), Barranc de Gàfols (Ginestar) (Sanmartí *et alii* 2000: 161-162; Fig. 7.8), Turó del Calvari (Vilalba dels Arcs) (Sardà 2007: 125; Fig. 23.5) i Sant Cristòfol (Maçalió) (Sanmartí 1975a: 94; Fig. 6.11; Sanmartí 1979; Sanmartí i Padró 1976-78).

En tot cas, els fragments de *pithoi* apareixen de manera freqüent en d'altres jaciments ebrencs de la primera edat del ferro com Turó de Xalamera (Benifallet), Lo Toll (Benifallet), Barranc Fondo (Tivenys), Barranc d'en Fabra (Amposta) (Diloli 1997; Noguera 2006) o el Pla de les Sitges (Vinallop-Tortosa). No obstant, cal tenir present que en molts jaciments que únicament es coneixen per prospecció, s'assenyala indistintament la presència d'àmfores i/o *pithoi*, ja que en moltes ocasions resulta complicat distingir els fragments pertanyents a un i altre tipus.

D'altra banda, hem de destacar que la presència de *pithoi* també s'ha pogut constatar de manera puntual en d'altres territoris del litoral català. Així, en el cas de la zona emporitana, hem de destacar la tomba nº 9 de la necròpolis d'Anglès, on destaca un petit *pithos* o gerra pithoide, molt proper quant a tamany, al format de les urnes Cruz del Negro, i també un altre exemplar de majors dimensions que presenta algunes peculiaritats en la secció de les nanses (trigeminades) i el tipus de fons (arrodonit) (Oliva i Riuró 1968: 85-90; Fig. 13, 1 i 2; Làm. VII, 1 i 2; Pons i Pautreau 1994: 359; Figs. 5 i 8, 1 i 2).

Ara bé, a l'àrea de l'entorn emporità, la presència tipològicament més diversa i quantitativament més significativa de vasos fenicis, es documenta a la necròpolis de Vilanera (l'Escala) (Aquilué *et alii* 2008). En aquest cas entre el conjunt de recipients

fenicis que es conserven sencers destaquen fins a cinc *pithoi*, essent especialment destacable el conjunt documentat a la tomba EF-9, doncs inclou dos *pithoi* tetranansats i un altre exemplar binansat. De fet, un dels exemplars tetranansats feia les funcions d'urna funerària i presentava un morter-trípodem com a tapadora (Aquilué *et alii* 2008:182-183).

D'altra banda, a la costa central catalana, hem de destacar a la necròpolis de Can Piteu-Can Roqueta (Sabadell) la presència d'una gerra pithoide, que fou documentada com a vas d'acompanyament en la unitat CPR-1007, una tomba a la qual se li atorga una datació dins del primer terç del segle VI anE (Carlús i Lara 2000-2001: 68; Fig. 6; Marlasca *et alii* 2005: Fig. 8). En aquest cas, es tracta d'un vas binansat de dimensions més reduïdes que resulta molt similar al format de les urnes Cruz del Negro, tot i que en aquest cas les nanses arrenquen de la pròpia vora del vas (López Cachero 2005: 393-394).

Aquest tipus de gerres pithoides es documenten també a Sant Jaume (Alcanar) i a Barranc de Gàfols (Ginestar), dos contextos que manifesten clarament aquesta dualitat de formats, atès que han permès documentar grans tenalles pithoides al costat d'altres gerres pithoides de petit tamany.

A Sant Jaume (Alcanar), s'han documentat essencialment els *pithoi* binansats, corresponents tots ells a tipus de perfil pràcticament idèntic però amb dimensions força diferents (Fig. 25.3). En general es tracta de peces de base còncaua, cos de tendència globular, coll cilíndric o lleument troncocònic i vora curta exvasada. A nivell de decoració, presenten línies i bandes pintades de color vermell-vinós al llarg de tota la superfície, tot i que en algunes ocasions trobem també cercles concèntrics (realitzats en espiral) (Garcia 2005: 572; Làms. 114, 119 i 123).

A la fase II de Barranc de Gàfols (Ginestar) (590-560 anE), els fragments de *pithoi*, han permès identificar un conjunt total integrat per 19 individus, com a mínim.

Entre els recipients que es conserven més sencers destaca un *pithos* documentat al recinte III que arriba als 75 cm d'alçada, així com un altre exemplar de petit tamany (22 cm d'alçada) procedent del recinte I (Sanmartí *et alii* 2000: 161-162; Figs. 7.9 i 7.11), les diferències existents entre aquest dos exemplars permeten il·lustrar perfectament la dualitat de formats a la que abans al·ludíem (Fig. 26. 1A-C).



Figura 25. 1. *Pithoi* documentats a La Ferradura (Ulldecona). 2. *Pithoi* documentats a la Moleta del Remei (Alcanar). 3. *Pithoi* documentats a Sant Jaume (Alcanar) (a partir de Garcia 2005; Garcia i Moreno 2009).

En d'altres territoris perifèrics a l'àrea que ens ocupa, hem de destacar la presència d'un *pithos* procedent de la necròpolis de La Pedrera (Vallfogona de Balaguer). En aquest cas, es tracta d'un exemplar que va ser documentat en una tomba datable en un moment ja avançat de la primera meitat del segle VI anE, tal i com suggereix la seva associació amb una urna d'orelletes de tipus arcaic (Sardà i Graells 2004-2005:178-179; Fig. 5). D'altra banda, a la necròpolis del Puntalet (Llíria) també es documenta un *pithos*, tractant-se d'un recipient que en paraules de G. Ruiz Zapatero (1985: 690-692; Fig. 208), correspon a una importació o bé a una imitació local del prototipus fenicis.

En tot cas, al curs inferior de l'Ebre, el *pithos* esdevé un recipient amb un protagonisme creixent durant la primera meitat del s.VI anE, tal i com ho demostra la seva presència abundant a la fase II de Barranc de Gàfols (Ginestar) (Sanmartí *et alii* 2000: 161-162; Fig. 7.8). En aquest sentit és destacable que es tracta d'una forma que tindrà força èxit en la tradició ceràmica del nord-est peninsular, atès que l'adopció d'aquesta forma es pot rastrejar en algunes imitacions en ceràmica mà com les documentades a Sant Cristòfol (Maçalió), Aldovesta (Benifallet), l'Era del Castell (El Catllar), la necròpolis de Can Piteu-Can Roqueta (Sabadell) i la *Palaiàpolis* de Sant Martí d'Empúries (l'Escala). Pel que fa a Sant Cristòfol, hem de destacar la presència d'una tenalla tetranansada que imita un *pithos* procedent de l'Habitació 2, es tracta d'un recipient que presenta les nanses trilobulades i una decoració a base de cordons amb digitacions (Fatás 2004-2005: 165; Lãm. II.2) (Fig. 26. 2C). En el cas d'Aldovesta destaca la presència d'un recipient d'emmagatzematge que tant pel seu perfil com per les nanses petites que arrenquen de la vora, recorda estretament el perfil dels *pithoi* fenicis (Mascort *et alii* 1991: 31; Fig. 42) (Fig. 26. 2B). A l'Era del Castell (El Catllar) es va recuperar una imitació de *pithos* a mà que presentava quatre nanses geminades (Molera *et alii* 2000: 14). Mentre que a la necròpolis de Can Piteu-Can Roqueta destaquen certes produccions fetes a mà amb aparença de *pithoi*. En aquest cas, es tracta de recipients que es caracteritzen pel fet de tenir un sistema de pressió format per quatre nanses oposades

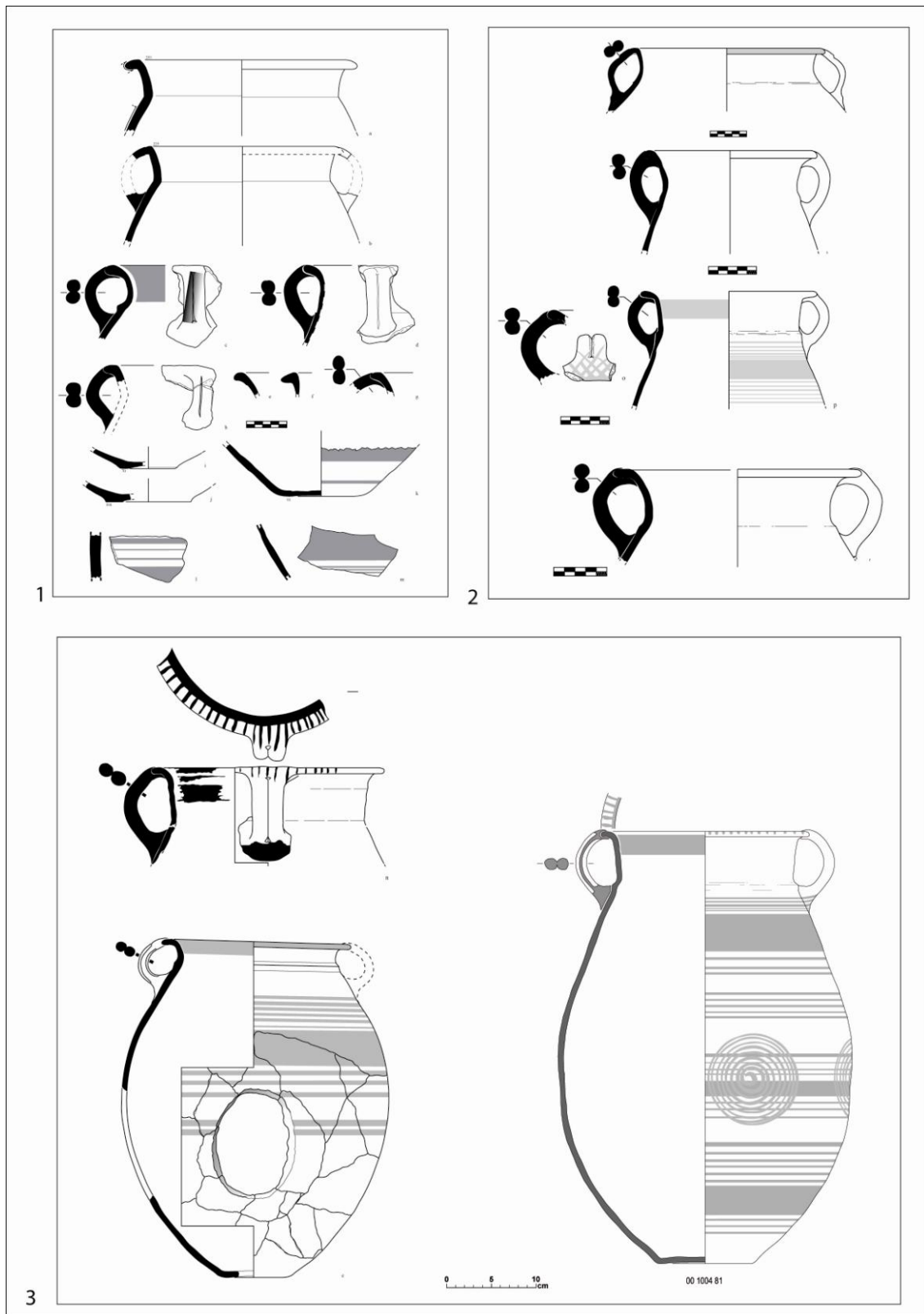

Figura 26. 1A-C. Pithoi de Barranc de Gàfols (Sanmartí et alii 2000); 1D. Pithos de Turó del Calvari; 2A. Pithos a mà de la unitat CPR-21 (López Cachero 2005); 2B. Pithos a mà d'Aldovesta (Mascort et alii 1991); 2C Pithos a mà de Sant Cristòfol (Fatàs 2007); 3A. Tenalla binarsada de la tomba 13 de Mas Flandí (Sanmartí i Padró 1976-1978; 3B. Tenalla pithoide de la Serra d'Almos (Cela *et alii* 1999).

(Carlús i Lara 2004: 68; López Cachero 2005: 481), entre els quals hem de destacar un peça procedent la tomba CPR-21 que conserva el perfil complet (López Cachero 2005; Fig. 48.1) (Fig. 26. 2A).

D'altra banda, en la Fase IIb de la Palaiàpolis (l'Escala) (Fase IIb), que abasta el període comprès entre finals del segle VII i el primer quart del segle VI anE, hem de destacar una sèrie de peces en ceràmica a mà que reproduïxen la forma del *pithos* i s'han interpretat també com a imitacions locals de vasos fenicis (Aquilué *et alii* 2008: 177; Fig. 4.9).

Entre les produccions a torn de provinença indeterminada que es distribueixen durant la primera meitat del segle VI anE, hem de destacar alguns exemplars de Barranc de Gàfols (Ginestar) que presenten una decoració pintada de regalims, cercles concèntrics i “cabelleres”, així com els individus recuperats a Turó del Calvari (Vilalba dels Arcs), Sant Cristòfol (Maçalió) i el vas pithoïde de la tomba 13 de Mas Flandí (Calaceit) (Fig. 26. 3A), que presenten una decoració pintada de bandes amples. En el cas concret del Turó del Calvari, es tracta d'un *pithos* binansat, de cos bitroncocònic i fons umbilicat. En la seva superfície externa presenta una decoració pictòrica monocroma a la part central del cos a base de franges amples de color roig vinós (Sardà 2007; Fig. 23.5) (Fig. 26. 1D).

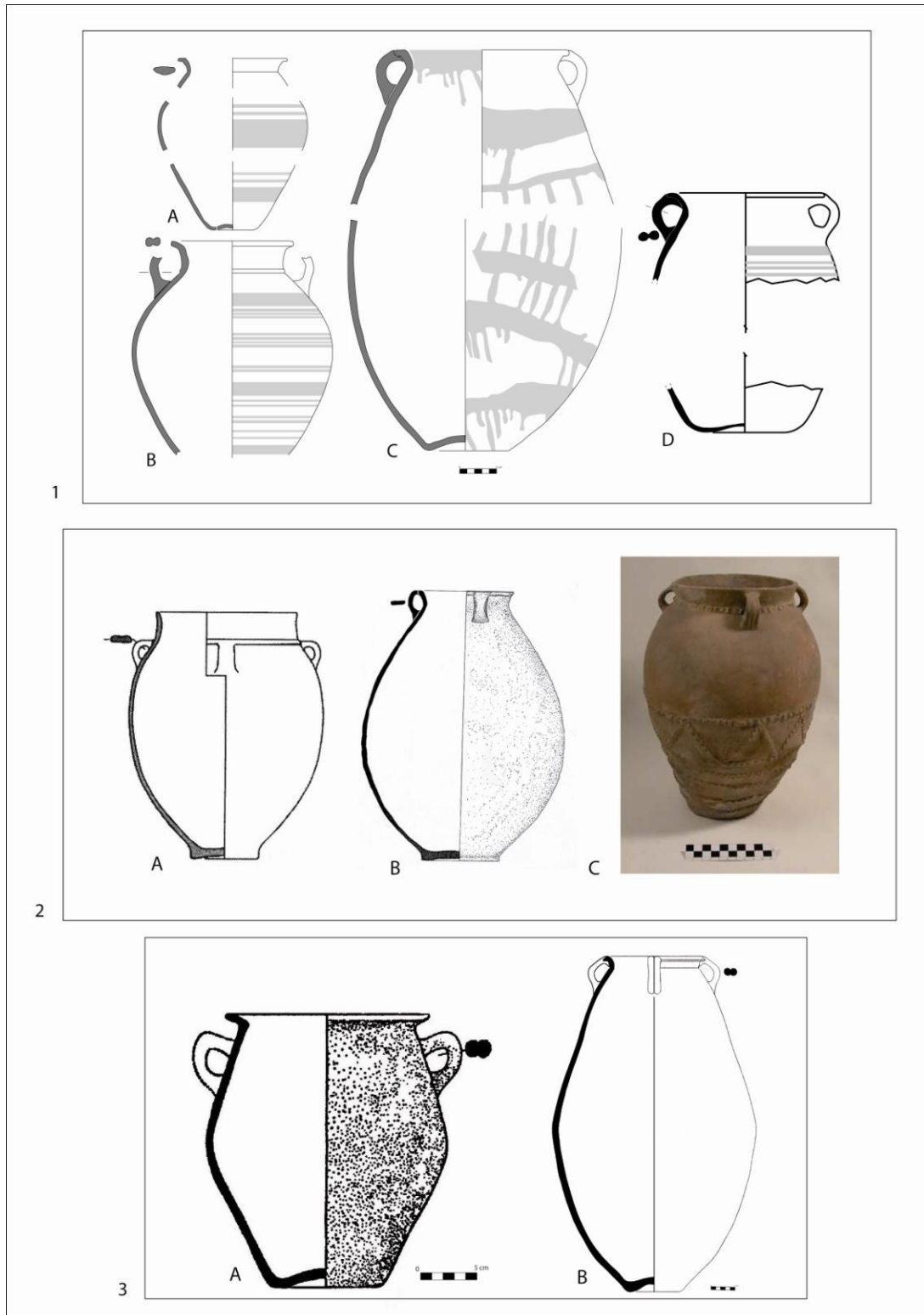
Posteriorment, ja a mitjans del s.VI anE, la presència al Coll del Moro (Serra d'Almos) d'una tenalla pithoïde amb el cos allargat, perfil bitroncocònic i quatre nanses geminades oposades dos a dos, però que presenta la vora exvasada (“coll de cigne”), suposa l'aparició d'un recipient ibèric que encara està fabricat a imitació dels prototipus fenicis d'importació (Cela *et alii* 1999) (Fig. 26. 3B). En aquest sentit, l'èxit del *pithos* en la tradició vascular local és indubtable, ja que les tenalles d'època ibèrica són clarament deutores dels *pithoi* fenicis.

Pel que fa a les urnes Cruz del Negro, hem de dir que es tracta d'un recipient que correspon al tipus I de Schubart i Mass-Lindemann (1984), R-5 de Vuillemot (1965), II.2.B.b.1 de Belén i Pereira (1985: 316), E-11 de la Peña Negra (González-Prats 1982), tipus 2 de Bisi (1970: 31 i 46-47) o Moreres 25 (González-Prats 2002). Tanmateix, en la protohistòria peninsular s'ha generalitzat l'ús del concepte “urnes tipus Cruz del Negro”, que pren el nom del jaciment epònim, pel fet de ser allí on es va documentar la forma per primera vegada (Maier 1999: 104), tot i que també se les denomina àmfores

de coll (Kbiri i López 1998: 9; Ramon 1999: 155; Sanmartí *et alii* 2000: 162; Vives 2005: 136).

Es tracta d'un tipus que es caracteritza per un cos globular, amb dues nanses geminades que arrenquen de la part central del coll i es recolzen a la part superior de la panxa del vas o bé fins a l'inici del cos. Normalment, presenten una mena de nervi al coll, just a l'altura d'on arrenquen les nanses. La base, acostuma a ser umbilicada en els exemplars arcaics i tendeix a aplanar-se a mesura que evoluciona la forma. La decoració, realitzada amb bandes de diferents gruixos, combina en els exemplars antics decoracions bícromes en negre, vermell, engalbades (en blanc o beix) i sense engalbar, tot i que també es documenten altres motius com els cercles concèntrics.

En tot cas, cal apuntar també la rellevància que van adquirir els coneguts treballs de M. E. Aubet (1976-78) i C. Aranegui (1980), que posaren èmfasi en la significativa representativitat que evidència aquest tipus en els assentaments i necròpolis tartèssiques.

Malgrat que s'ha proposat que la forma sigui pròpia d'un taller occidental, possiblement situat a l'entorn de Carmona o de Gadir (Maier 1999: 104), el cert és que l'origen d'aquest perfil es pot rastrejar a l'àrea Palestina en jaciments com Hazor, Tell Qasile o Khaldé entre els segles IX-VIII anE. Es documenta també a Cartago, Mozia i en diverses tombes arcaïques de Sicília i Malta (Belén i Pereira 1985: 318), així com al nord d'Àfrica (Mogador, Rachgoun) (Vuillemot 1965).

Ara bé, com que es tracta d'un tipus que resulta especialment freqüent en els contextos tartèssics, s'ha plantejat que es pogués tractar d'una forma desenvolupada essencialment en tallers indígenes del sud peninsular o bé en determinats tallers fenicis que treballaven per a una clientela indígena, tal i com suggereix també la seva significativa presència en determinats nuclis fenicis de la costa del Magrib com Rachgoun (Algèria) o Mogador (Marroc) (Aubet 1976-79; Gómez Bellard 1990).

A la costa oriental de la Península Ibèrica, estan presents a la Fonteta (Guardamar del Segura, Baix Segura) (González Prats 1979; Fig. 136; Rouillard *et alii* 2007:) i a Sa Caleta (Eivissa) (Ramon, 1999, 155, fig. 4), a banda també d'un bon grapat de jaciments indígenes, tant poblats com necròpolis. En aquest sentit, destaquem la troballa de vasos Cruz del Negro a la necròpolis del Torrelló del Boverot (Almassora), amb una cronologia de mitjans del segle VII anE (Clausell, 2002, 55, fig. 55 i 56) o a la Peña Negra (Crevillent), tant dins la fase PNIB (725-675 anE) com a

PNIIA i B (675-535 anE) (González Prats 1986b: 281, 292), entre molts d'altres (Les Moreres, Vinarragell, etc).

Pel que fa al curs inferior de l'Ebre, hem de destacar les urnes Cruz del Negro documentades a les unitats M9, M4 i M23 de la necròpolis del Coll del Moro (Gandesa) (Fig. 27.2), que es daten entre la segona meitat del segle VII i principis del VI anE (Molas *et alii* 1982-83, 45-47, fig. 6), així com alguns exemplars identificats a Sant Jaume (Alcanar) (Garcia 2005: 574) (Fig. 27.1) i a Aldovesta (Benifallet, Baix Ebre) (Mascort *et alii* 1991: Làms. 8, 1; 18, 1-2) i un únic exemplar de Barranc de Gàfols (Ginestar) (Sanmartí *et alii* 2000: 162; Fig. 5.11-3).

Entre les troballes d'altres jaciments del territori català, hem de destacar l'exemplar procedent de la tomba CPR-428 de la necròpolis de Can Piteu-Can Roqueta (Sabadell) (Carlús, Lara, 2000-2001, 68, fig. 6; López Cachero 2005: 392; Fig. 19.27) (Fig. 27. 3A), així com els diversos exemplars documentats a la Fase IIb de la Palaiàpolis (l'Escala) (Aquilué *et alii* 2008: 176; Fig. 4. 5-7) i a la necròpolis de Vilanera (l'Escala), en la qual es coneix com a mínim un exemplar sencer procedent de la tomba EF-6 (Aquilué *et alii* 2008: 183; Fig. 8.1) (Fig. 3B). Finalment, hem d'indicar que també s'ha assenyalat la seva possible presència a la necròpolis de Can Canyís (Banyeres del Penedès), en una cronologia de primer terç del segle VI anE (Bea 1996: 30-31; Fig. 1).

D'altra banda, en relació a les urnes Cruz del Negro destaquen especialment les nombroses imitacions en ceràmica a mà, tal i com s'ha pogut constatar a La Ferradura (Ulldecona) (Garcia 1999), al Coll Alt (Tivissa, Ribera d'Ebre) (Barberà i Sanmartí 1976-78; Fig. 4,1), al Puig Roig (el Masroig, el Priorat) (Genera 1993: 158) (Genera, 1995; Fig. 71), a l'Habitació 1 de Tossal Redó (Calaceit, Matarranya) (Lucas 1989: 195-196; làm. IV, 3) (Sanmartí 1978: 142; Fig. 5.1), a l'Habitació 2 de Sant Cristòfol (Maçalió) (Fatás 2004-2005: 184; Làm. 1.5), a les tombes CPR-360, CPR-655, CPR-677, CPR-832, CPR-965 y CPR-984 de Can Piteu-Can Roqueta (Sabadell) (López Cachero 2005: Fig. 19.28-29; 48.5; 48.9; 48.12 i 48.14) així com als nivells corresponents a la fase IIb (625/600 – 580 aC) de la *Palaiapolis* emporitana (l'Escala) (Aquilué *et alii* 2008: 177; Fig. 4.8) i a la tomba 184 de la necròpolis d'Agullana (Agullana, Alt Empordà) (Palol 1944: 108, Fig. 4; Palol 1958), on es va identificar un conegut conjunt integrat per quatre exemplars.



Figura 27. 1. Urnes Cruz del Negro i vas pithoide de Sant Jaume (Garcia 2005); 2. Urnes Cruz del Negro del Coll del Moro (Molas i Rafel 1987; Rafel 1991); 3A. Urna Cruz del Negro de la unitat CPR-428 (López Cachero 2005); 3B. Urna Cruz del Negro de la unitat EF-6 de Vilanera (Aquilué et alii 2008); 3C. Vas pithoide de la tomba 9 d'Anglès (Oliva i Riuró 1968)

En tot cas, ja per acabar, ens interessa remarcar la idea que tant les urnes Cruz del Negro com els *pithoi* evidencien una presència molt significativa en els contextos rituals fenicis i orientalizants d'altres regions peninsulars, tant a Andalusia, com a la costa oriental peninsular i Eivissa, essent freqüents en les necròpolis, on l'ús de les urnes Cruz del Negro com a vas cinerari és força freqüent (La Cruz del Negro, La Joya, Medellín, Sa Caleta, Les Moreres, etc.) com també en determinats edificis cultuals o santuaris, en els quals la presència del *pithos* sol esdevenir un dels elements habituals (Montemolín, Carmona, Cerro de la Mesa, etc.). Aquest fet podria indicar-nos en realitat una elecció molt selectiva, sobretot en relació a les imitacions, essent especialment evident predilecció per uns determinats vasos, precisament aquells que eren adquirits ja en origen com a objectes potencialment ritualitzables (degut probablement al caràcter distingit dels productes que contenien, resultant especialment destacable el paper simbòlic que haurien adquirit els contenidors de dimensions mitjanes i petites associats al consum de productes com el vi). En tot cas, l'ús ritual dels *pithoi* i les urnes Cruz del Negro, així com la prolífica dinàmica d'imitacions que evidencien, permeten establir una certa connexió amb els contextos d'altres àrees peninsulars, en el marc general d'un imaginari orientalizant que incorpora conceptes i pràctiques mediterrànies a través de l'ús ritual d'uns determinats objectes fenicis.

No obstant, al marge dels *pithoi* i les urnes Cruz del Negro, hem de destacar també la presència puntual d'algun altre tipus de la tradició vascular fenícia o fenicitzant.

En aquest sentit, hem de destacar el vas globular amb decoració bicroma de la tomba M16 i les dues àmfores d'espalla carenada de la tomba M9 de la necròpolis del Coll del Moro (Gandesa), un vas bitroncocònic amb nanses aplicades sobre el cos de Barranc de Gàfols (Ginestar), l'urna d'orelletes de tipus arcaic documentada a Turó del Calvari (Vilalba dels Arcs), així com la presència d'alguns vasos "*à chardon*" que haurien pogut donar lloc a diverses imitacions locals en ceràmica a mà.

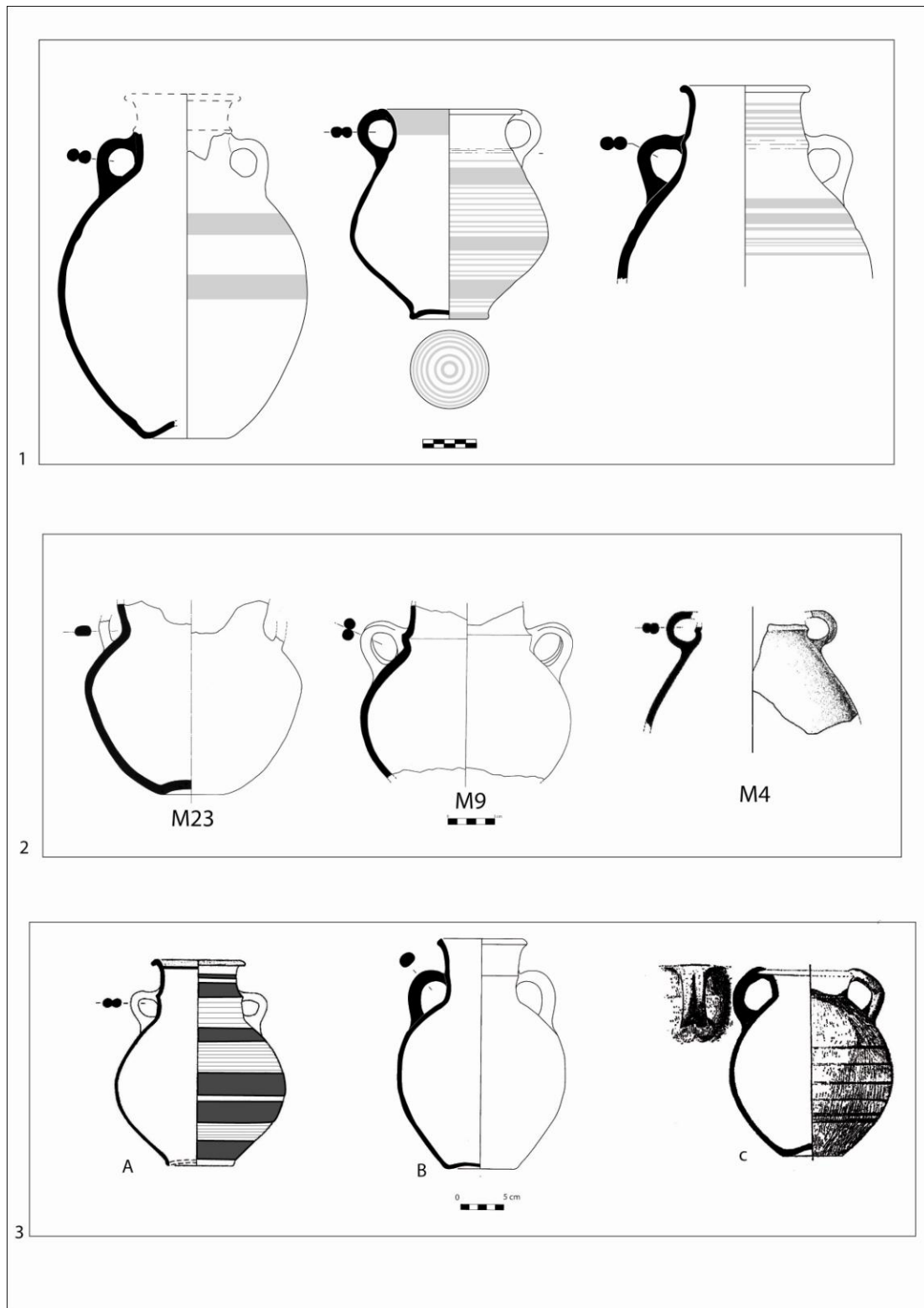
A la unitat M16 de la necròpolis del Coll del Moro (Gandesa) es va documentar un vas globular decorat amb franges horitzontals de diversos gruixos i distintes tonalitats (Fig. 28). Núria Rafel va caracteritzar aquest exemplar com una derivació dels vasos tipus Cruz del Negro en contextos fenicis occidentals (Rafel 1993: 107). Aquest tipus de recipients pertanyen a la forma 31 de E. Cuadrado, però no són molt nombrosos. Presenten el perfil globular, el fons còncav i la vora recta o de secció

triangular. A més, solen presentar decoració pintada. Es coneix un exemplar sencer que es conserva al Museu Arqueològic Provincial de Màlaga i que procedeix de la necròpolis de Cortijo Montáñez, així com alguns fragments d'aquest mateix tipus de vasos procedents d'assentaments com Cerro del Villar (Martín Ruiz 1995: 132; Fig. 121).



Figura 28. Vas globular documentat a la unitat M16 de Coll del Moro (Rafel 1991).

D'altra banda, en el cas de la tomba M9, s'assenyala la presència de dues àmfores d'espalla carenada assimilables a un tipus que es documenta en l'horitzó II (575-525 anE) del poblat de la Peña Negra (Crevillent) (Rafel 1991: 99; Figs. M9.2 i M9.3), quelcom que ens ubicaria ja en l'esfera de les produccions protoibèriques, o almenys, no pròpiament fenícies. De fet es tracta d'un tipus d'àmfora que a La Peña Negra s'interpreta com el resultat de l'evolució de tipus fenicis més antics presents a les factories del sud (González Prats 1979; Figs. 33, 50 i 52).

En el cas de Barranc de Gàfols (Ginestar), destaca la presència d'un vas bitroncocònic amb vora girada i nanses verticals aplicades sobre el cos (Sanmartí *et alii* 280

2000: 165; Fig. 5.181.14), que també ens ubica en aquest moment caracteritzat per la distribució de certs tipus a torn que ja no responen a formes plenament fenícies. Es tracta d'un vas de producció indeterminada, decorat amb bandes horitzontals i línies verticals ondulades, que té una certa semblança amb un vas documentat a la Peña Negra (González Prats 1986; Fig. 4), tot i que no se'n coneix cap paral·lel precís.

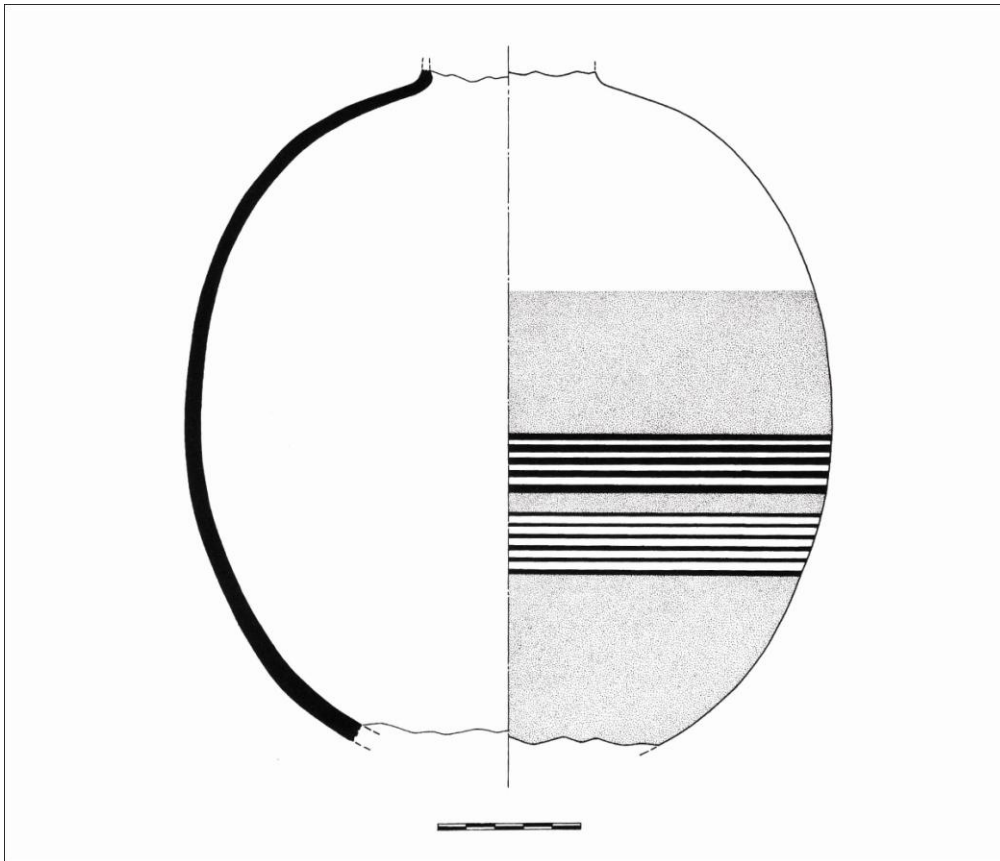
Pel que fa als vasos *à chardon*, hem de destacar la presència d'un exemplar protoibèric en la sepultura 26 del Mas del Roig (Calaceit) (Bosch 1913-1914; Fig. 487; Padró i Sanmartí 1976-1978: 163; Fig. 5. 3) (Fig. 29.1C). De fet, aquest vas a torn és una peça coneguda des d'antic, per a la qual J. Padró i E. Sanmartí proposaren una cronologia de primera meitat del segle VI anE i que, per tant, pensem que ens ubica en un horitzó similar al de Turó del Calvari (Vilalba dels Arcs) (580-550 anE). De fet, en un moment immediatament posterior, tenim constància de l'adopció d'aquest tipus de perfil en certs vasos del repertori ibèric, tal i com ho constata la presència d'un exemplar de cos globular i coll alt documentat a Tossal Montañés (Valdeltormo) (550-500 anE), una peça que remet a formes que són freqüents en les necròpolis de l'Alta Andalusia entre els segles VI-IV anE (Moret *et alii* 2006: 180; Fig. 167.1) (Fig. 29.3).

En tot cas, a Andalusia l'aparició dels vasos *à chardon* es produeix a partir del segle VII anE, tal i com es documenta en algunes tombes de les necròpolis de Setefilla, La Joya i Cruz del Negro, entre d'altres. Correspon al tipus II.2.B.a.1 (Belén i Pereira 1985), a la forma IV de Negueruela, a la classe A.1 de Cintas i a la forma 7 de Bisi. A nivell decoratiu, hem d'assenyalar que es tracta d'un tipus, que es presenta tant amb decoració d'engalba roja com de franges pintades.

Els vasos "*à chardon*" corresponen a un tipus que s'emmarca en les formes del període V de la classificació d'Almagro-Gorbea, qui les situa cronològicament en el segle VII anE, relacionant-les amb "contactos protocloniales de los fenicios", però precisant que al Baix Aragó perduren fins al segle VI anE (Almagro-Gorbea 1977).



Figura 29. 1A. Vas *à chardon* de la unitat M4 del Coll del Moro (Molas i Rafel 1987); 1B. Vas *à chardon* de la unitat M18 del Coll del Moro (Rafel 1993); 1C. Vas *à chardon* del Mas Roig (a torn) (Sanmartí i Padró 1976-1978); 2. Vasos *à chardon* de l’Habitació 2 de Turó del Calvari; 3. Vas ibèric *à chardon* de Tossal Montañés (Moret *et alii* 2006).

De fet, a la Catalunya meridional comptem amb la presència d'un vas à *chardon* decorat amb engalba roja a la tomba M. 4 de la necròpolis del Coll del Moro (Gandesa) (Rafel 1992: 100; Fig. 2.f) i d'un altre exemplar procedent del *loculi* M.18 (Rafel 1993), tractant-se en ambdós casos de recipients en ceràmica a mà que es poden interpretar com a imitacions (Fig. 29.1A-B). En aquest sentit, els vasos à *chardon* semblen haver inspirat també algunes produccions indígenes d'algun altre jaciment del curs inferior de l'Ebre, ens referim en concret al cas del Molar, on s'ha documentat la presència de vasos propers a aquesta forma, tant al poblat (Rafel 2000: 268, Fig.6.4) com a la seva respectiva necròpolis (urnes 5, 7, 89, 111 i 145). Uns recipients que semblen manifestar la incidència del factor mediterrani sobre la tradició de camps d'urnes (Rafel 2000: 268).

En el cas de Turó del Calvari (Vilalba dels Arcs) també hi ha dos vasos brunyits que presenten un perfil general amb "boca de tulipa" (Sardà 2007: 114-115; Fig. 19.7-8).

Tot i això, cal tenir present que les formes amb boca troncocònica exvasada o acampanada són solucions conegudes i àmpliament utilitzades per la tradició indígena del nord-est peninsular, per tant a diferència d'altres tipus, en aquest cas resulta més difícil valorar si la forma exvasada d'aquests vasos es deu realment a la introducció d'aportacions morfològiques exògenes.

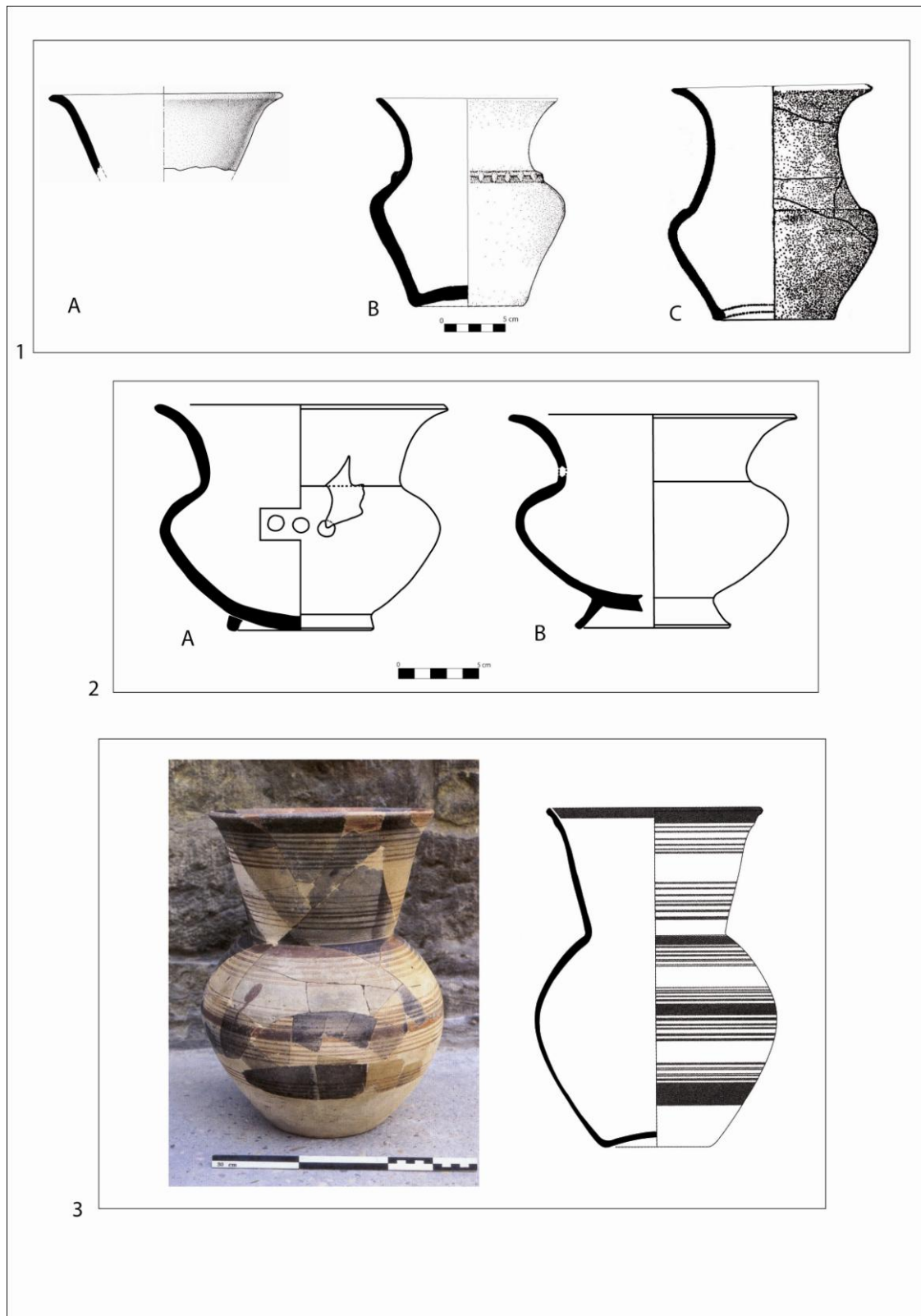
D'altra banda, cal fer referència a l'aparició dels primers tipus a torn que semblen insinuar ja la inclusió de certs trets morfològics que seran característics de la tradició vascular ibèrica. En aquest sentit, hem d'indicar que l'estudi dels materials ceràmics de Turó del Calvari (Vilalba dels Arcs) va permetre identificar la presència d'un recipient que ja no forma part del repertori formal de la tradició vascular fenícia i que, en tot cas, presenta unes característiques formals particulars que ens ubiquen en el moment de gènesi de nous tipus (Sardà i Graells 2004-2005; Sardà 2007).

Es tracta d'un vas en forma d'urna de tancament hermètic, el perfil del qual ha pogut ser reconstruït íntegrament. Aquest recipient combina dues orelletes perforades enfrontades a dues nanses geminades d'implantació vertical (Fig. 30. C). Presenta una decoració monocroma a base de franges concèntriques de color roig, combinades amb uns regalims verticals també de color roig que es disposen a la part superior del vas (Sardà 2007; Fig. 23.6). A nivell tipològic, es tracta d'una forma que s'assimila a un tipus que es pot rastrejar en la fase final del període orientalizant del jaciment de la

Peña Negra (Crevillent) (650-550 anE), durant un espectre cronològic que concorda perfectament amb la fase de funcionament del Turó del Calvari.

El vas en qüestió sembla correspondre a una producció que a nivell de pasta, insinua els caràcters propis de la ceràmica ibèrica antiga (Grup C) i per tant ens sembla lògic formular com a hipòtesi que pugui tractar-se d'una producció protoibèrica, d'origen local o importada, que s'hauria distribuït en paral·lel a la resta de recipients a torn que configuren el repertori de Turó del Calvari, tots ells de tipologia fenícia.

A nivell tipològic no s'assimila a la forma concreta de cap dels recipients a torn de tancament hermètic característics de la necròpolis del Coll del Moro (Gandesa) ni de les necròpolis del Baix Ebre-Montsià (Mas de Mussols, Mianes i l'Oriola), tal i com en un principi es podria pensar.

Així, pel que fa a les urnes a torn que documentem a la necròpolis del Coll del Moro (Gandesa) destaquen per una banda, les urnes fenícies tipus Cruz del Negro (tombes M9 i M4) o imitació d'aquestes (tomba M23), mentre que pels volts de mitjan segle VI anE, es constata ja la presència de les urnes ibèriques de tancament hermètic amb dues orelletes perforades (tombes M10 i M13) (Rafel 1991: 116-118). Pel que fa als recipients de la necròpolis de Mas de Mussols (l'Aldea), datada per J. Maluquer (1984) entre el 580-530 a.n.E., per G. Munilla (1991) entre el 575-475 anE i per F. Mayoral (1992) entre el 600-530 anE, cal destacar la presència de diversos tipus, tant pel que fa a les urnes a torn com a mà. L'estudi de les urnes funeràries de Mas de Mussols efectuat per F. Mayoral (1992) va determinar estadísticament que l'urna tipus és l'urna d'orelletes, malgrat distingir una gran diversitat de recipients tant a mà (3 formes) com a torn (7 formes). Entre les formes a torn destaca la presència de dos recipients protoibèrics que presenten un format molt proper al de les urnes tipus Cruz del Negro (a les tombes T.29 i T.34), tot i que des de mitjans del segle VI anE es generalitzen les urnes de tancament hermètic, que poden presentar simplement dues orelletes, dues orelletes a sobre de dues nanses o bé dues nanses d'implantació horitzontal (Maluquer 1984).

De fet, al nord-est peninsular, el vas de tancament hermètic de Turó el Calvari únicament troba paral·lel en una urna de la necròpolis de la Pedrera (Vallfogona de Balaguer). En aquest cas, el vas al qual fem referència, correspon també a una urna que combina dues orelletes perforades enfrontades a dues nanses geminades d'implantació vertical. Presenta el fons umbilicat i una decoració pintada amb bandes horitzontals de



Figura 30. Urnes d'orelletes amb nanses geminades d'implantació vertical.

A. Exemplars de la Penya Negra (González Prats 1982); B. Exemplars de Toya, Castellones de Ceal i Úbeda la Vieja (Pereira i Rodera 1983); C. Exemplar de Turó del Calvari (Vilalba dels Arcs); D. Exemplar de la Pedrera (Vallfogona de Balaguer).

diferents gruixos que es distribueixen en tres grups (Fig. 30. D). La peça fou datada a la segona meitat del s.VI anE, però una revisió de la cronologia és imprescindible a partir dels paral·lels de la Peña Negra (tipus E15) i de la seva associació amb un *pithos* procedent de la mateixa tomba (Sardà i Graells 2004-2005).

Per tal d'aproximar-nos al procés d'innovació que portarà a l'aparició de tipus indígenes de nova concepció, resulten fonamentals les dades extretes en àrees de l'interior d'Andalusia i del SE peninsular, ja que es tracta de contextos en que es documenta la presència d'artesans foranis introduïts en comunitats indígenes. En aquest sentit, l'aparició de vasos de tancament hermètic que semblen assentar els patrons morfològics de les urnes d'orelletes, foren documentats per primera vegada entre les produccions fabricades pels terrissaires del poblat de la Peña Negra (Crevillent) (González Prats 1982) (Fig. 30. A).

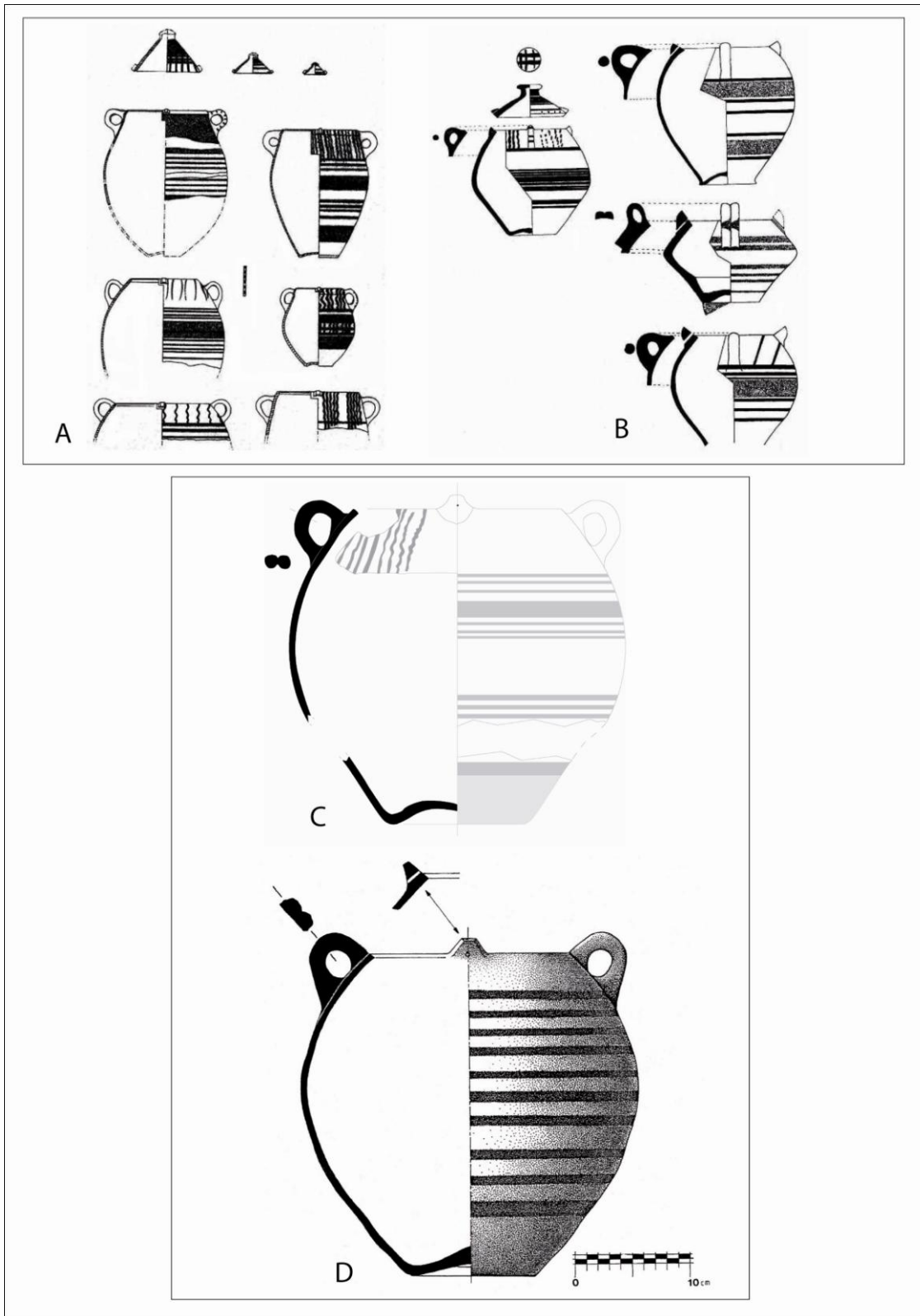
En el cas de la Peña Negra, l'aparició d'aquesta forma que combina dues orelletes enfrontades a dues nanses geminades d'implantació vertical, correspon al tipus E15 (González Prats, 1982: 100). La seva presència es documenta únicament en contextos d'hàbitat i es tracta d'un tipus que es defineix com una producció local, que hauria prèss com a model les *pyxides* gregues amb tancament hermètic, però que denota també aportacions morfològicament semites, com les nanses geminades o la costum de marcar la carena pròpia de les àmfores A1, que ens informen de l'aparició d'un producte híbrid que combina conceptes de diferents tradicions (González Prats, 1982: 96-100; Sardà i Graells 2004-2005; Vives 2005: 183-192;). Aquest fet es produeix al període Peña Negra II (600-550 anE), degut per tant a dos factors importants: l'arribada del nou component tipològic grec i al descens de la influència fenícia a la regió (López Bravo 2001: 99).

Però l'aparició d'aquesta forma (urna d'orelletes oposades a dues nanses d'implantació vertical) també es pot rastrejar partint d'un altre focus geogràfic, l'Alt Guadalquivir, on aquesta forma es documenta a través de les urnes més antigues de les necròpolis de Toya (Pereira i Roderó, 1983: 53, fig. 2.1, 2.3, 2.5, Lám 1.1-3), Castellones de Ceal (*Ibidem*: 53, Lám. 1.5) i Úbeda la Vieja (*Ibidem*: 53, Lám. 1.4, 1.6a, 1.6b) (Fig. 30. B). No obstant resulta difícil proposar una cronologia concreta per aquestes peces de l'Alta Andalusia, atès que no provenen de contextos arqueològics ben definits i només es pot apuntar en un sentit ampli que són urnes que procedeixen d'un horitzó formatiu de s.VI anE.

En definitiva, sembla que ens trobem davant d'un tipus que es documenta tant en àmbit funerari com domèstic i que ens situa en un moment de gènesi primerenca de noves formes a torn que ens il·lustren la creació d'un nou repertori ceràmic. Per tant, pensem que pren consistència la hipòtesi d'entendre aquestes urnes, com uns recipients ideats en ambients orientalitzants (tipus comunitat mixta), on hauria pogut existir un taller amb l'experiència i els coneixements necessaris per crear un recipient a torn de nova concepció.

7.1.4.3.- Elements de vaixella

7.1.4.3.1.- Vasets globulars

Un dels tipus ceràmics habituals entre el conjunt d'elements de vaixella que integren el repertori dels camps d'urnes del ferro, són els vasets de cos globular. Es tracta de peces de petites dimensions de carena més o menys marcada, que generalment incorporen un peu anular i que pràcticament sempre presenten la superfície brunyida (Fig. 31).

De fet, constitueixen el tipus que més clarament podem relacionar amb l'existència de certes peces refinades dins del conjunt general del repertori indígena. En aquest sentit, cal tenir present que al curs inferior de l'Ebre la tònica habitual en els contextos de primera edat del ferro, és la pervivència dels elements indígenes de vaixella destinats específicament a la ingestió de la beguda (Vives 2005: 206; Sardà 2008a: 103), resultant especialment significativa la presència d'aquest tipus de peces de cos globular, que són en realitat els elements locals que millor podem interpretar com a vaixella de taula.

La presència d'aquest tipus de vasets de perfil globular s'ha pogut documentar àmpliament a l'àrea que ens ocupa, essent freqüent la seva localització en tot tipus de contextos, però de manera especialment significativa en certs àmbits que tractarem de manera específica en el capítol següent, com és el cas de l'àmbit A4 de Sant Jaume (Alcanar), l'Habitació 1 del Turó del Calvari (Vilalba dels Arcs) i el recinte 2 de Barranc de Gàfols (Ginestar), així com en diverses ofrenes de la necròpolis del Coll del Moro (Gandesa). No obstant, també s'ha pogut documentar la seva presència en contextos merament domèstics com a La Ferradura (Ulldecona) i Aldovesta (Benifallet).

En realitat, es tracta d'una forma que deriva clarament de peces de les mateixes característiques, però amb decoració d'acanalats al con superior, com és el cas dels exemplars documentats per exemple, entre el conjunt de vasos de la fase I de Barranc de Gàfols (Ginestar) (Sanmartí *et alii* 2000: 156; Fig. 5.204.-1-2) o en el cas de la tomba 4 del sector Maries de la necròpolis del Coll del Moro (Gandesa) (Molas *et alii* 1982-83; M4.1).

En el cas d'Aldovesta (Benifallet), destaca la presència de quatre vasets d'aquest tipus pràcticament sencers (Mascort *et alii* 1991: 29; Làm. 18, núm.4, Làm. 28, núm. 5; Làm. 30, núm. 1; Làm. 23, núm. 1). Es tracta de peces brunyides i de coccio oxidant, peu anular baix, cos globular i vora exvasada ben destacada. Dues d'aquestes peces estaven dotades d'una nansa vertical que unia la vora amb la part superior del cos (Mascort *et alii* 1991: 29; Làm.30.1; Làm. 18.4) i una d'elles presenta a més decoració de mugrons (Mascort *et alii* 1991: 29; Làm. 18.4).

En el cas de Sant Jaume (Alcanar), s'ha pogut documentar un conjunt força significatiu de peces d'aquest tipus. Es tracta d'exemplars que solen presentar un peu anular, el cos globular i la vora recta exvasada. De fet, les vores són primes, rectes, altes i exvasades i en la majoria dels casos els vasos disposen d'un parell d'orificis destinats a poder penjar el vas amb l'ajut d'un cordill. El punt de contacte entre el coll i la nansa sovint apareix remarcant amb una línia de carena en la qual, en ocasions, s'apliquen petits mugrons, en nombre de tres o quatre com a màxim. En alguns casos, aquests vasos disposen d'una nansa de secció plana o de cinta. La pasta ceràmica d'aquests petits vasos globulars és força depurada i els acabats són generalment brunyits. Les tonalitats són en general fosques, sovint directament negres, resultat amb tota seguretat de coccions reduïdes (Garcia 2005: 554). En tot cas, destaca la seva especial concentració en un espai d'emmagatzematge com és el pis superior de l'àmbit A4, on s'ha pogut identificar la presència d'un conjunt integrat per 6 vasos d'aquest tipus. Aquest fet ha motivat que aquests vasos s'hagin interpretat com a elements específicament destinats al consum de la beguda que s'haurien pogut utilitzar en el marc de certes pràctiques de consum excepcional (Garcia i Moreno 2009: 122-124; Fig. 9).

En el cas de la fase II de Barranc de Gàfols (Ginestar), la presència de vasets de cos globular ha estat documentada per mitjà de tres exemplars de petites dimensions (entre 8,2 i 9,4 cm d'altura i un diàmetre de vora comprès entre els 6 i els 7,1 cm) que han estat identificats com el tipus V1 (Sanmartí *et alii* 2000: 156). Es tracta de peces

que presenten un petit peu anular oblic dotat de dues perforacions, essent remarcable, el fet que dos dels exemplars presentin mugrons aplicats i l'altre una nansa vertical de secció el·líptica (Sanmartí *et alii* 2000: 156; Fig. 5.39.8-9)

En el cas del Turó del Calvari (Vilalba dels Arcs) s'han documentat 6 individus d'aquest tipus, alguns d'ells amb apèndixs tubulars de perforació horitzontal, que podrien servir com a nansetes o elements de subjecció i a la vegada també per a penjar els vasos amb un cordill. Les dimensions dels vasos oscil·len al voltant dels 8 cm d'alçada aproximada i entre els 6 i 8 cm de diàmetre màxim a la vora del vas (Sardà 2007: 104; Fig. 19: 1-6). En tot cas, els vasets de Turó del Calvari evidencien un perfil evolucionat respecte els exemplars de Sant Jaume, perquè presenten un coll més diferenciat i unes vores exvasades més ben definides.

En aquest cas, la seva localització contextual en l'Habitació 1, l'espai on s'han identificat tots els elements vinculats amb la beguda (3 àmfores, 1 *pithos* i 5 *oinochoai*), ens informa clarament del seu ús com a elements destinats específicament a la ingestió dels líquids (Sardà 2008a: 109; Fig. 3). En tot cas, a Turó del Calvari aquests vasets formen part d'un conjunt ampli de vaixel·la (5 *oinochoai* i 29 plats), que analitzarem de manera detallada en el següent capítol.

D'altra banda, també podem destacar la presència d'aquest tipus de vasets a la necròpolis del Molar (Vilaseca 1943; Ruiz Zapatero 1985: 169; Fig. 46.-II, alguns amb mugrons, i el núm. 91 amb decoració incisa), al Puig Roig (El Masroig) (Genera 1995; Figs. 58; 72 i 73, tots ells amb mugrons i un individu amb nanses), al Coll Alt (Tivissa) (Noguera, 1998: 123; Fig. 11.4), al poblat de la Ferradura (Alcanar) (Maluquer 1983; Fig. 2), a la necròpolis de Santa Madrona (Riba-roja) (Belarte i Noguera 2007: 27).

En el cas de la necròpolis del Coll del Moro (Gandesa), la presència d'aquest tipus de vasets es documenta com un element freqüent, no només entre els aixovars de diverses tombes (C7.1, M16.3), sinó sobretot de manera individual i aïllada a l'exterior de les estructures funeràries (C7.2, C9.2, C21.1, M4.1, M7.1, T36.1), interpretant-se en aquest darrer cas com ofrenes votives (Molas *et alii* 1982-83: 67; Rafel 1991: 75). De fet, a la zona de la Terra Alta-Matarranya, la presència de vasets globulars de perfil més o menys carenat és un fet freqüent en diversos jaciments datables a la segona meitat del segle VII i a inicis del segle VI anE (Bosch Gimpera 1915-1920: 643 i 646; Figs. 454; 456 i 463), perquè al marge de la necròpolis del Coll del Moro (Gandesa) (Rafel 1993: 57), es constata al Tossal del Moro (Batea) (Arteaga *et alii* 1990: 114; Fig. 41.184), a

Escodines Baixes (Maçalió) (Sanmartí 1978: 134; Fig. 2.4), Escodines Altes (Maçalió) (Fatás 2007; Làm. 29: 119; Làm. 30: 137; Làm. 31: 140; Làm 32: 148; Làm. 36: 161 i 166), al Piuró del Barranc Fondo (Maçalió) (Fatás 2007; Làm. 72: 1; Làm. 73: 9), El Vilallong (Calaceit) (Fatás 2007; Làm. 154: 275), Els Castellans (Cretes) (Fatàs 2007; Làm. 175: 120 i 122), a Sant Cristòfol (Maçalió) (Fatás 2007; Làm. 185: 13) i també al Tossal Redó (Calaceit) (Lucas 1989: 195; Làm. IV.2).

En tot cas, la presència d'aquest tipus de vasets perviu en alguns contextos datables en els primers moments de l'iberisme, com és el cas de la fase II de Tossal Montañés (Valdeltormo) (550-500 anE), on es documenten algunes peces d'aquest tipus (Tz1 i Tz2) que es relacionen amb el consum de cervesa (Moret *et alii* 2006: 183; Fig. 68. 9-12)

D'altra banda, entenem que aquests vasets globulars característics dels repertoris de primera edat del ferro, haurien servit com un clar precedent en ceràmica a mà dels vasets bicònics (forma CNT-EMP U5d1 i U5c1 del Dicocer 1993), un tipus molt habitual en els repertoris ibèrics que es presenta tant en produccions reductores com oxidants i que es documenta de manera freqüent en els jaciments de l'àrea catalana i valenciana.



Figura 31. Quadre general que recull bona part dels vasets globulars documentats al curs inferior de l'Ebre.

7.1.4.3.2.- Vasets troncocònics

La presència de vasets troncocònics també es documenta de manera força freqüent entre el conjunt d'elements de vaixel·la que integren els repertoris de primera edat del ferro. En aquest cas, es tracta generalment de peces de superfície allisada, que no solen presentar un acabat decoratiu ni una aparença tant refinada com en el cas dels vasets globulars. No obstant, és habitual constatar la presència d'exemplars decorats amb mugrons, o bé amb cordons i amb incisions obliqües (Fig. 32).

D'altra banda, cal destacar que molts exemplars d'aquest tipus incorporen nansa, amb la qual cosa el format general d'aquestes peces adopta un perfil tipus tassa: un cos cilíndric o lleument troncocònic, ample, amb una base plana, una vora indiferenciada amb llavi lleument arrodonit i una nansa que sol ser de secció pseudoquadrangular que va des de la vora fins a la meitat del cos. Tant les dimensions com el format de les peces, ens porten novament a pensar en un tipus de vasets clarament relacionats amb el consum de la beguda.

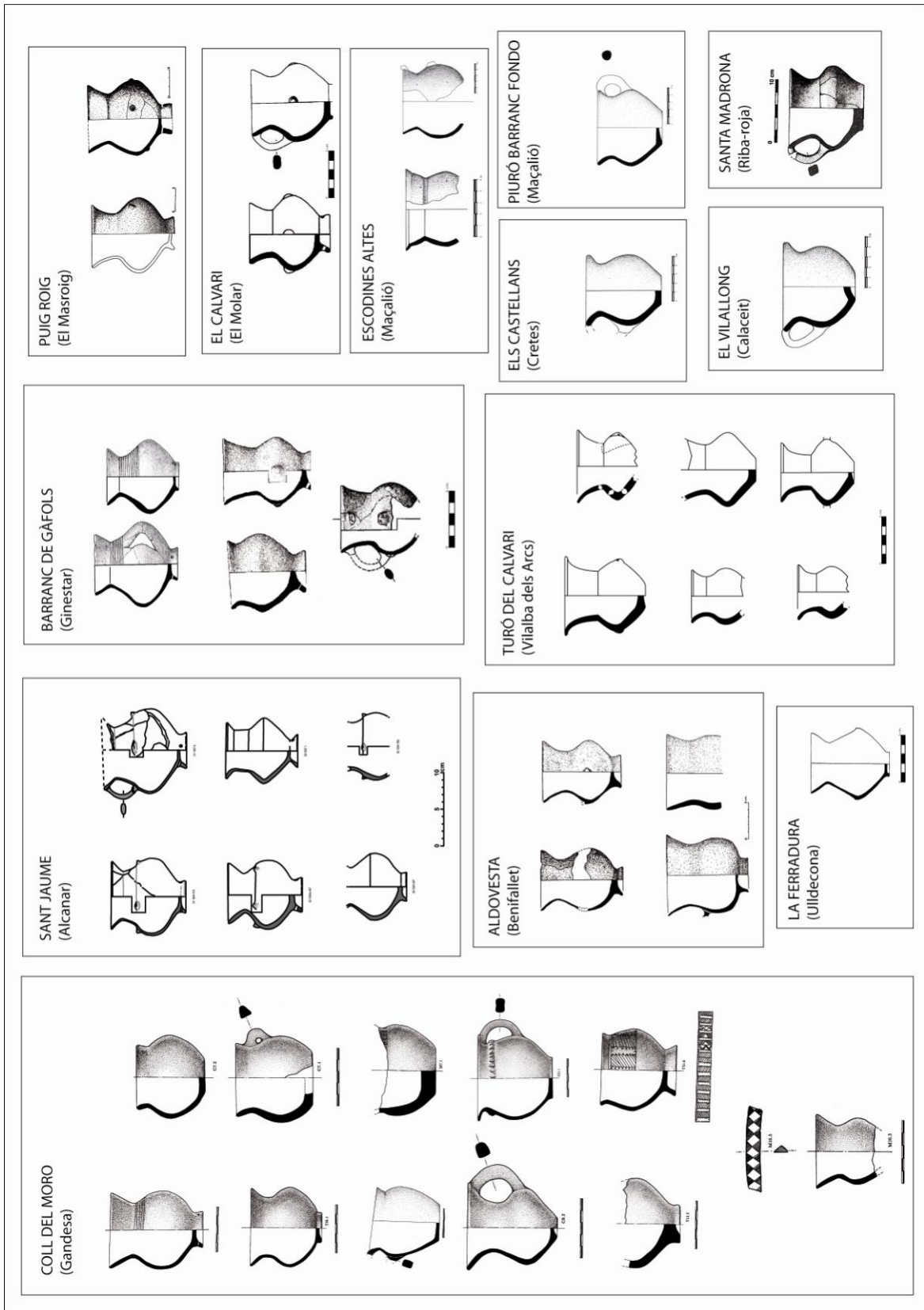
En el cas de Sant Jaume (Alcanar), la presència de vasets troncocònics és força destacable (Garcia 2005: 561; Làm. 116, d, f, h; Làm. 122, i, j, m). De fet es tracta generalment d'exemplars que presenten nansa i que en alguns casos disposen d'una decoració formada per petits mugrons aplicats a prop de la vora. Els acabats d'aquestes peces acostumen a presentar uns allisats força bons. Tot i no estar brunyits, resulta clar que s'ha volgut cuidar especialment l'aspecte decoratiu. Els colors van dels marrons foscos als terrossos i, en alguns casos, a grisos molt enfosquits (Garcia 2005: 561). Entre el conjunt d'elements de vaixel·la documentats en l'àmbit A4 han estat recuperats fins a quatre individus d'aquest tipus (Garcia i Moreno 2009: 124-125; Fig. 10).

En el cas de la necròpolis del Coll del Moro (Gandesa), és força significativa la presència de vasets troncocònics amb nansa, on són interpretats i definits com a tassetes. De fet, constitueixen una de les formes més habituals d'entre el conjunt de vasos a mà documentats en aquesta necròpolis, especialment en els contextos de segle VI anE. Es caracteritzen per presentar una vora lleugerament exvasada i una decoració plàstica a base de cordons i botons/mugrons aplicats en el punt d'inflexió entre la vora i el cos (Rafel 1993: 57; Fig. 109: vasos 175a, 372, 485).

Entre aquests contextos datables al segle VI anE, hem de destacar el cas de M10, on es va localitzar la presència de tres vasets al peu del cercle tumular, just davant de la cista. Un d'ells, és una tassa troncocònica amb decoració de cordó que conserva només

l'arrencament de la nansa (Rafel 1994: 43; Fig. 71). El segon d'aquests vasos és també una tassa troncocònica, però de mida més petita, que conserva també només l'arrencament de la nansa (Ibídem: 43; Fig. 73). El tercer d'aquest vasos és un vaset troncocònic amb decoració de botons aplicats (Ibídem: 44; Fig. 72).

De fet, podem destacar també la presència d'aquest tipus de vasets en el cas dels exemplars T17.5, M7.6, M23.2 i M26.1 (Rafel 1991), tractant-se en general d'elements que s'han interpretat com a vasets d'ofrena. En aquests casos es tracta de peces sense aplics ni decoració, però que incorporen una nansa pseudoquadrangular (T17.5 i M23.2) o bé una nansa sense perforar (M26.1). En d'altres casos, aquest tipus de vasos s'han documentat com a contenidors d'algunes peces d'ornament personal, en certes tombes datables a mitjans o bé a la segona meitat del segle VI anE, com és el cas de les unitats M.13 i M.19, de les quals procedeixen dos exemplars amb nansa (Rafel 1994; Figs. 89 i 97).

En el cas de Turó del Calvari (Vilalba dels Arcs) (580-550 anE), destaca la presència de dos vasets troncocònics procedents de l'Habitació 1 (Sardà 2008a: 109; Fig. 3). En aquest cas, es tracta de dos individus brunyits, amb un diàmetre aproximat de vora a l'entorn dels 12 cm (Sardà 2007: 110). La seva localització contextual els equipara a nivell funcional amb els 6 vasets globulars abans esmentats, configurant un conjunt total de 8 peces destinades al consum individualitzat de la beguda.

A l'àrea del Matarranya, hem de destacar la presència de vasets troncocònics a Les Escodines Baixes (Maçalió) (Fatás 2007; Làm. 4: 17; Làm. 8: 34, 38 i 39; Làm. 30: 131 i 136; Làm. 31: 144), Piuró del Barranc Fondo (Maçalió) (Fatás 2007; Làm. 72: 2 i 3; Làm. 73: 10), Tossal Redó (Fatás 2007; Làm. 108: 1; Làm. 111: 20), Les Umbríes (Calaceit) (Fatás 2007; Làm. 120: 18) i Els Castellans (Cretes) (Fatás 2007; Làm. 173: 93).

D'altres paral·lels els documentem en el poblat del Coll del Moro (Serra d'Almos), on foren localitzats alguns exemplars similars (Noguera, 2006, làm. 40, fig. 5; Vilaseca, 1953, 31, làm. IX, 2), a la Gessera (Caseres) (Bosch Gimpera 1915: 835; Fig. 72) al Tossal Montañés (Moret *et alii* 2006; Fig. 168.9), a la necròpolis de Mas de Mussols (Tortosa) (Maluquer 1984: 64; Fig. 10), a l'Alto de la Cruz (Cortes de Navarra) (Maluquer 1954: 99, Fig. 27.12), així com al Cabezo de la Cruz (La Muela) (Picazo i Rodanés 2009: 356; Fig. 11).

D'altra banda, en el cas del Tossal del Moro (Batea), hem de destacar també la presència d'un conjunt integrat per quatre vasets troncocònics o tassetes de petites dimensions, tres de les quals incorporen nansa (Arteaga *et alii* 1990: 121; Fig. 43. 208-211).

Finalment, hem d'assenyalar que la seva presència es documenta també de manera habitual en d'altres regions del litoral català, essent present en jaciments tant significatius com la necròpolis de Can Piteu-Can Roqueta (Sabadell) (López Cachero 2006; Fig. 18) o la necròpolis d'Agullana (Palol 1958; Figs. 22, 71, 127, 197).

En tot cas, la presència d'aquest tipus de vasos perviu en els contextos ibèrics de l'àrea de l'Ebre, tal i com ens il·lustren, per exemple, alguns individus documentats al poblat de Les Planetes (Tortosa) (Diloli *et alii* 2003: 141).



Figura 32. Quadre general que recull bona part dels vasos troncocònics documentats al curs inferior de l'Ebre.

7.1.4.3.3.- Bols

Les pràctiques alimentàries de les comunitats indígenes de la vall de l'Ebre, es fonamenten durant el bronze final i la primera edat del ferro en el consum de preparacions líquides i/o semilíquides (sopes, purés i sèmols), fet que explica la significativa importància que evidencien tots aquells elements de vaixel·la que presenten en línies generals un perfil obert i el fons pronunciat, com ara els bols, les escudelles o els plats-tapadora.

Durant el bronze final, la presència de bols està abundantment documentada en el cas de l'assentament de Genó (Aitona) (s. XI anE), on destaquen especialment els exemplars carenats de base umbilicada i vora lleugerament exvasada, que corresponen al tipus A1. Es tracta de bols que solen presentar com a sistema de pressió dues llengüetes perforades o bé una única nansa d'implantació vertical i que evidencien una significativa concentració en el cas de l'habitació 2, on es va poder recuperar un conjunt integrat per 23 vasos d'aquest tipus (Maya *et alii* 1998: 88; Fig. 39).

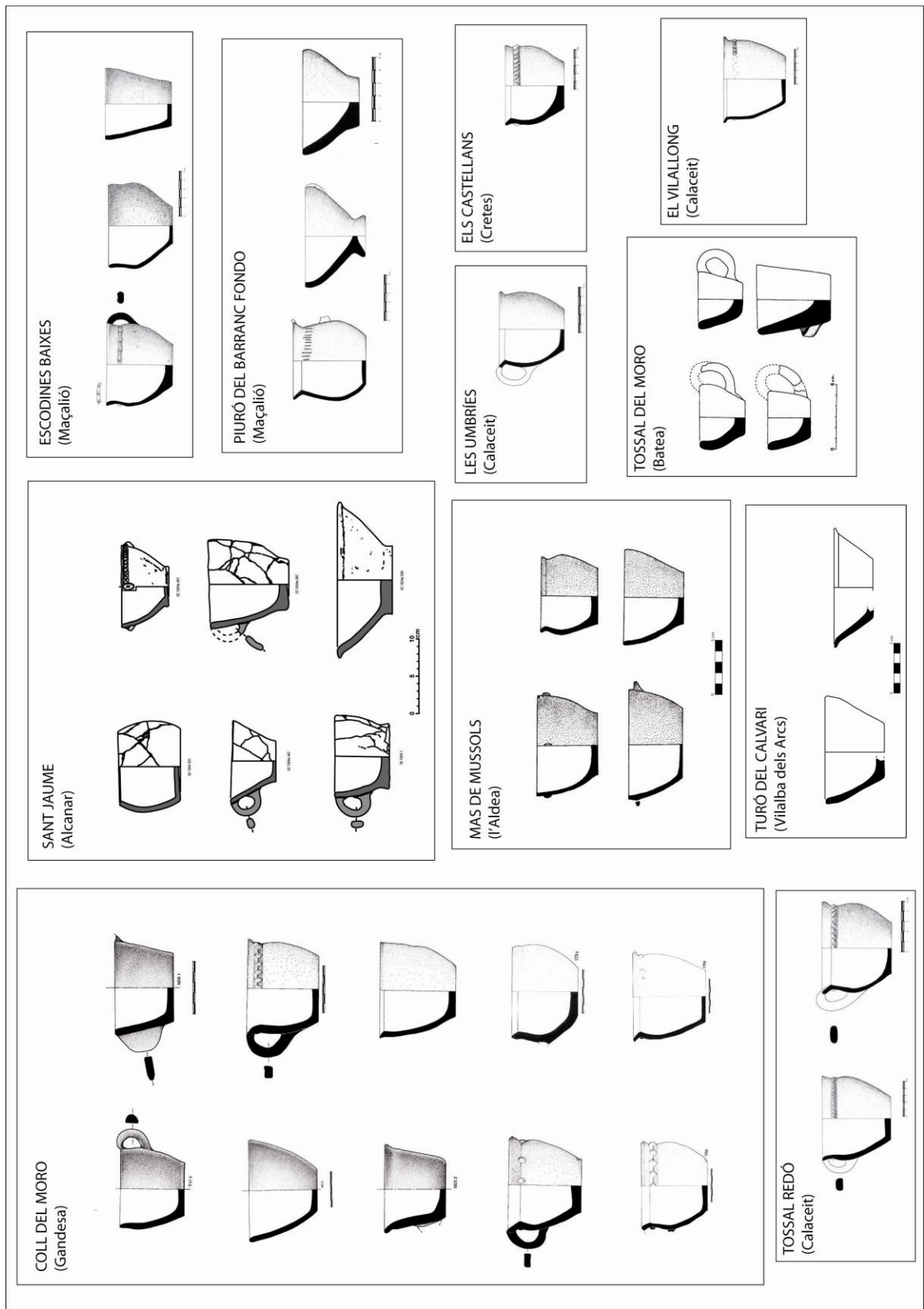
Si ens centrem específicament en el curs inferior de l'Ebre, el cert és que durant el bronze final, podem destacar la presència de bols carenats en contextos com Barranc de Sant Antoni (Ginestar), Les Deveses 1 (Ginestar), Les Escodines Baixes (Maçalió) i Les Escodines Altes (Maçalió) (Fig. 33). En el cas del Barranc de Sant Antoni, hem de destacar durant la primera fase d'ocupació d'aquest jaciment, la presència d'un bol de vora reentrant, d'un altre bol fondo amb nansa i vora lleugerament exvasada, així com dos bols oberts amb vora ressaltada i aresta o carena interna (Noguera 2006: 80; Làm. 50, 1-16).

Es tracta de peces documentades en un horitzó de segle X anE, dins del període I de Vilaseca (1000-800 anE), però que ja presenten una carena alta, que es situa just a sota la vora, un tret morfològic que defineix un perfil evolucionat respecte els bols de carena baixa documentats en l'horitzó de Genó (Aitona). En el cas de Les Deveses I (Ginestar) (s. IX-VII anE), cal destacar també la presència d'un bol carenat de vora exvasada molt similar als exemplars documentats a Barranc de Sant Antoni (Noguera 2006: 83; Làm. 29. 9).

Pel que fa a la fase I de Barranc de Gàfols (Ginestar) (s. IX-VII anE) només podem mencionar la presència d'alguns bols troncocònics baixos de base plana (tipus I2) (Sanmartí *et alii* 2000: 153; fig. 5.197.-16), així com algun vas obert de grans

dimensions que podem interpretar com a plàtera o safata (Sanmartí *et alii* 2000; fig. 5.200.-1), però no es menciona la presència de bols carenats com els documentats a Barranc de Sant Antoni i Les Deveses I.

D'altra banda, també hem de destacar la presència d'alguns bols en aquells contextos de la zona del Matarranya datables en el bronze final, com serien els casos de les Escodines Baixes (Maçalió) i les Escodines Altes (Maçalió). Així, en el cas de les Escodines Baixes (s. IX-VII anE), comptem amb un bol que presenta una orelleta perforada horitzontalment, que remet per la seva carena baixa a la tradició vascular de l'edat del bronze (Fatás 2007: 83; Lám. 3: N°16). Aquest vas s'ha relacionat amb algunes produccions documentades a Vinarragell I (Burriana) (Mesado 1974, Fig. 58), així com amb d'altres que es documenten en les primeres fases d'ocupació de Los Saladares (Oriola) (Arteaga i Serna 1973. Lám. I; 1975, Fig. 2). De fet, també presenten un perfil molt similar al bol en qüestió, els vasets amb decoracions pintades, grafitades i incises documentats a Los Villares (Caudete de las Fuentes), tot i que en aquest cas es tracta de vasos de menors dimensions que cal vincular amb el consum de la beguda (Mata 1991: 158-162).

Tanmateix, cal tenir present que els perfils de carena baixa també són característics en el cas de Genó (Aitona), fet que podria indicar-nos més aviat una estreta relació entre els diversos repertoris de la vall de l'Ebre. En tot cas, en opinió d'Enric Sanmartí (1979: 133-135), aquesta forma constitueix una mostra representativa de la tradició vascular del bronze final a la zona del Matarranya-Baix Aragó. D'altra banda, en el cas de Les Escodines Baixes també hem de destacar la presència d'un bol troncocònic de fons pla que presenta una orelleta perforada (Fatás 2007: Lám. 3: N° 13), així com dos possibles bols troncocònics simples que presenten una decoració de cordó amb digitacions (Fatás 2007: Lám. 10: N° 52 i 54). De fet, la presència de bols troncocònics es continua documentant en horitzons més avançats, com en el cas del Piuró del Barranc Fondo (Maçalió) (Fatàs 2007; Lám. 85: N° 114), Sant Jaume (Alcanar) i la fase II de Barranc de Gàfols (Ginestar).

En el cas de Sant Jaume (Alcanar), s'ha pogut documentar la presència de diversos vasos que podem qualificar com a bols, essent especialment destacables dos individus documentats entre el conjunt d'elements de vaixella procedents de l'àmbit A4. Es tracta de dos individus que mostren aspectes formals i dimensions absolutes ben diferents entre ells. En primer lloc tenim una petita peça còncava, pràcticament tan alta



Figura 33. Bols carenats documentats en diversos assentaments del curs inferior de l'Ebre (a partir de Asensio *et alii* 1994-96; Arteaga *et alii* 1990; Fatàs 2007).

com ampla. Presenta un cordó incís horitzontal molt prim a tocar del llavi, completat amb quatre petits mugrons situats just al damunt. D'altra banda, destaca una altra peça de majors dimensions i de format còncau, amb una vora curta i exvasada i un llavi lleument convex (Garcia i Moreno 2009: 128-130; Fig.10).

Pel que fa a la fase II de Barranc de Gàfols (590-560 anE), hem de destacar la presència de bols de perfil troncocònic o de perfil hemisfèric amb la vora exvasada (tipus I7), alguns dels quals incorporen elements aplicats de diferents tipus (cordons i mugrons) i a vegades incorporen també una nansa (Sanmartí *et alii* 2000: 158; Fig. 5.23.-4; Fig. 5.39.-14)

En el cas de les Escodines Altes (s. VIII-VII anE), hem de destacar la presència de quatre bols de perfil troncocònic simple, alguns dels quals presenten decoració de cordó amb digitacions (Fatás 2007; N° 104, 138, 139 i 144), un bol troncocònic baix amb el fons lleugerament umbilicat (Fatás 2007; Làm 23: N° 73), així com un bol de carena baixa amb la vora lleugerament exvasada (Fatás 2007: 105; Làm. 23: N° 74). De fet, aquest darrer exemplar és molt similar al bol de carena baixa localitzat a les Escodines Baixes, tractant-se en ambdós casos de perfils que s'assimilen a certs tipus vasculars documentats en contextos del sud-est peninsular, com Vinarragell o Los Saladares, però que també admeten una clara connexió amb els bols carenats documentats en el cas de Genó (Aitona). En tot cas, cal remarcar que es tracta de peces que ens situen essencialment en un horitzó de segle VIII anE.

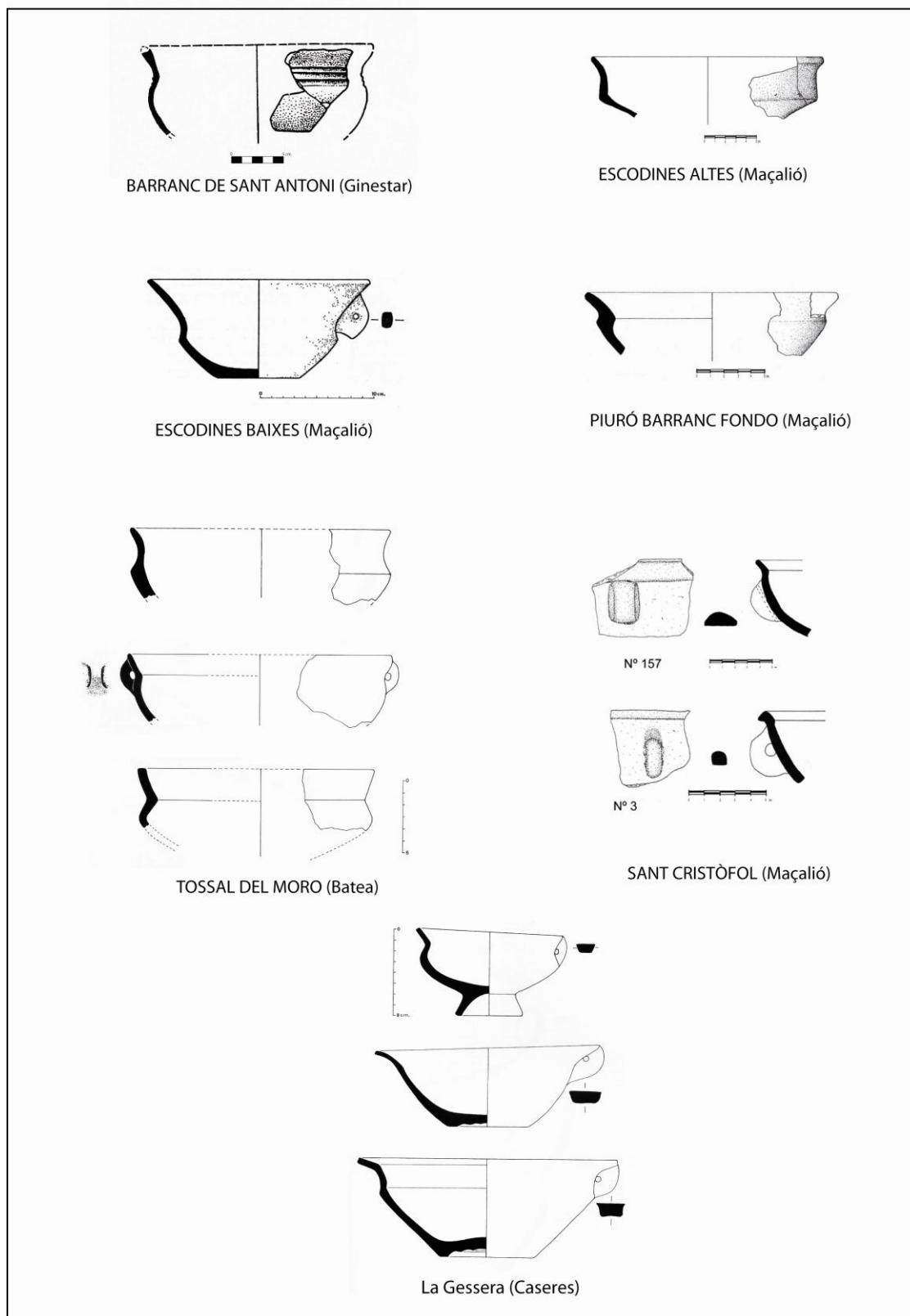
En el cas de la necròpolis del Coll del Moro (Gandesa) destaquen, tant els bols de perfil troncocònic simple, com els bols carenats. Entre les peces que podem considerar com a bols de perfil troncocònic, hem de destacar els vasos T7.2, M7.2 (que incorpora dues nanses tubulars d'implantació vertical), M.7.6 i T51.7 (que presenta un fons de tendència hemisfèrica i decoració incisa). Es tracta, en tot cas de peces que es documenten a partir del segle VII anE, moment a partir del qual apareixen els primers vasos de format petit relacionats amb la deposició d'ofrenes alimentàries en alguns aixovars (Rafel 1991: 115). En el cas dels bols carenats, hem de dir que es tracta essencialment de vasos descontextualitzats procedents del sector Maries que foren recuperats en darreres campanyes d'excavació efectuades en el període 1984-1987. Es tracta de bols de carena alta i vora exvasada, que en la majoria d'ocasions presenten una nansa tubular que arrenca des de la pròpia vora del vas o just a sota mateix d'aquesta. Es documenten també en el cas de Sant Cristòfol (Maçalió), Piuró del Barranc Fondo

(Maçalió), El Villallong (Calaceit), Les Ombries (Calaceit), Tossal del Moro de Pinyeres (Batea) i la Gessera (Caseres), tractant-se d'un tipus que ens ubica en una fase més avançada, que podem situar entre mitjans del segle VII anE i la primera meitat del segle VI anE (Rafel 1993: 57; Fig. 112. 2).

En el cas del Tossal del Moro (Batea), hem de destacar una sèrie de bols documentats entre el conjunt de materials datables a la fase de la primera edat del ferro. Es tracta d'un conjunt d'exemplars de superfície brunyida que presenten la carena baixa i la vora lleugerament exvasada, alguns dels quals incorporen dues nanses tubulars (Arteaga *et alii* 1990; Fig. 39:164 i 167; Fig. 40: 169) (Fig. 33). Aquest tipus de bol remet encara de forma clara als precedents del bronze final, com serien els bols carenats documentats a Les Escodines Baixes i Les Escodines Baixes, als quals ens referíem abans.

En el cas de Sant Cristòfol (Maçalió) apareix també aquesta forma de bol o escudella amb la vora lleugerament exvasada, a partir d'alguns exemplars que poden presentar dues nanses tubulars d'implantació horitzontal o bé vertical (Fatás 2007: 126; Làm. 37: N° 3; Làm. 57: N° 157). També en el cas del Piuró del Barranc Fondo (Maçalió), hem de fer referència a la presència d'alguns bols carenats de vora exvasada, alguns dels quals presenten ja una forma força evolucionada que ens aproxima al perfil dels plats, tot i que es tracta de peces que encara conserven un fons pronunciat i que per tant hem d'interpretar com a bols (Fatàs 2007; Làm. 73: 11 Làm. 77: N° 47, 48 i 50).

D'altra banda, en el cas de La Gessera (Caseres) s'ha destacat la presència de tres bols carenats que presenten la vora exvasada i que incorporen una nansa tubular que arrenca des de la pròpia vora del vas (Arteaga *et alii* 1990: 140; Fig. 46) (Fig. 33). Es tracta de peces que presenten un perfil més evolucionat respecte els bols del Tossal del Moro (Batea). Un dels exemplars, de dimensions reduïdes, es recolza a sobre d'un peu acampanat, mentre que l'exemplar de majors dimensions, presenta ja una carena alta marcada i una vora exvasada ben definida, un trets morfològics que l'aproximen força a alguns dels plats de fons més pronunciat documentats a l'habitació 2 de Turó del Calvari (Vilalba dels Arcs). En tot cas, pensem que són precisament aquest tipus de bols carenats els que haurien pogut servir com a referent formal a l'hora d'entendre l'aparició dels plats de tipus "orientalitzant" que documentem a Turó del Calvari (Vilalba dels Arcs) i a la necròpolis del Coll del Moro (Gandesa).

D'altra banda, en el cas de Les Ombries (Calaceit), destaca la presència d'un bol obert de carena baixa i vora exvasada que presenta una nansa tubular d'implantació horitzontal i es recolza a sobre d'un peu acampanat (Fatás 2007: 228; Làm. 121: N° 23; Arteaga *et alii* 1990, 140; 126 fig 45.4). No obstant, aquest exemplar s'ha relacionat amb algunes peces decorativament més sofisticades com les documentades en el cas del Vilallong (Calaceit), Tossal Redó (Calaceit) i Turó del Calvari (Vilalba dels Arcs) (Fig. 34). En el cas del Vilallong, destaca també una peça sencera d'aquest tipus (Fatás 2007: N° 286), així com un fragment d'un altre individu similar (Fatás 2007: N° 271).

En aquest cas, es tracta de formes de fons pronunciat que presenten un peu alt i destaquen per la seva riquesa decorativa. L'exemplar que es conserva sencer és una coneguda peça pintada en roig (Arteaga *et alii* 1990, 140; 126 fig 45.5) que presenta una decoració de cordons múltiples que defineix diferents motius geomètrics. Aquesta peça presenta una notable similitud amb un altre exemplar de Tossal Redó (Pallarés 1968, 25; Arteaga *et alii* 1990, 140; 126 fig. 45.4) que presenta el fons pronunciat i una vora curta pràcticament recta.

L'exemplar de Turó del Calvari (Vilalba dels Arcs) és probablement el que presenta un perfil més allunyat dels bols carenats, ja que es tracta d'un vas més tancat, de cos globular i vora bisellada. Tanmateix, es recolza a sobre d'un peu elevat i presenta també una sofisticada decoració, integrada en aquest cas per diverses sèries alternades de mugrons i cassetons aplicats (Fig. 35). Es tracta d'una sèrie d'exemples que tot i que mantenen algunes connexions amb els bols carenats, sobretot en quant al perfil i a les dimensions d'algunes peces (especialment l'exemplar de Les Ombries), pensem que s'allunyen força de les funcions pròpiament vinculades als instruments de consum personal, quelcom que resulta especialment evident en el cas de l'exemplar documentat al Turó del Calvari, un vas de perfil pràcticament globular, a l'interior del qual es va identificar una substància de color ocre, molt rica en òxid de ferro, que s'hauria pogut utilitzar com a pigment.

D'altra banda, hem de destacar la presència d'altres bols amb el fons més pronunciat, que defineixen un perfil hemisfèric i que incorporen també dues nanses tubulars d'implantació horitzontal o vertical. Ens referim, en aquest cas, a alguns vasos pintats amb decoració policroma, com els exemplars procedents del sepulcre 11 i del sepulcre 48 del Barranc de Sant Cristòfol (Maçalió) (Rafel 2003: 33 i 48; Figs. 13 i 14), així com



Figura 34. Bols i vasos oberts amb peu alt.

1 i 4. El Vilallong (Calaceit); 2. Les Ombries (Calaceit); 3. Tossal Redó (Calaceit) (Arteaga *et alii* 1991;
Fig. 45)

un bol brunyit del Tossal del Moro (Batea), que presenta dos apèndixs amb forma de cap de bou aplicats a la paret externa del vas (Arteaga *et alii* 1990: 113; Fig. 39.163). Pel que fa als bols hemisfèrics de format simple, hem de destacar la seva presència a Sant Cristòfol (Maçalió) (Fatás 2007: 125; Làm. 37: N° 4), tot i que alguns exemplars presenten unes notables dimensions que ens indueixen a pensar en vasos relacionats amb la preparació i presentació dels aliments, més que no pas amb el consum personal (Fatás 2007: Làm. 55: N° 149; Làm. 62 :193).

D'altra banda, en el cas de Tossal Redó (Calaceit), s'ha assenyalat la presència d'un bol obert a mà que presenta la vora reentrant i que sembla recordar la forma d'alguns models fenicis, tot i que es tracta d'un perfil que també es troba molt ben representat entre el repertori ceràmic ibèric (Fatás 2007: 208; Fig. Làm 110: N° 17).

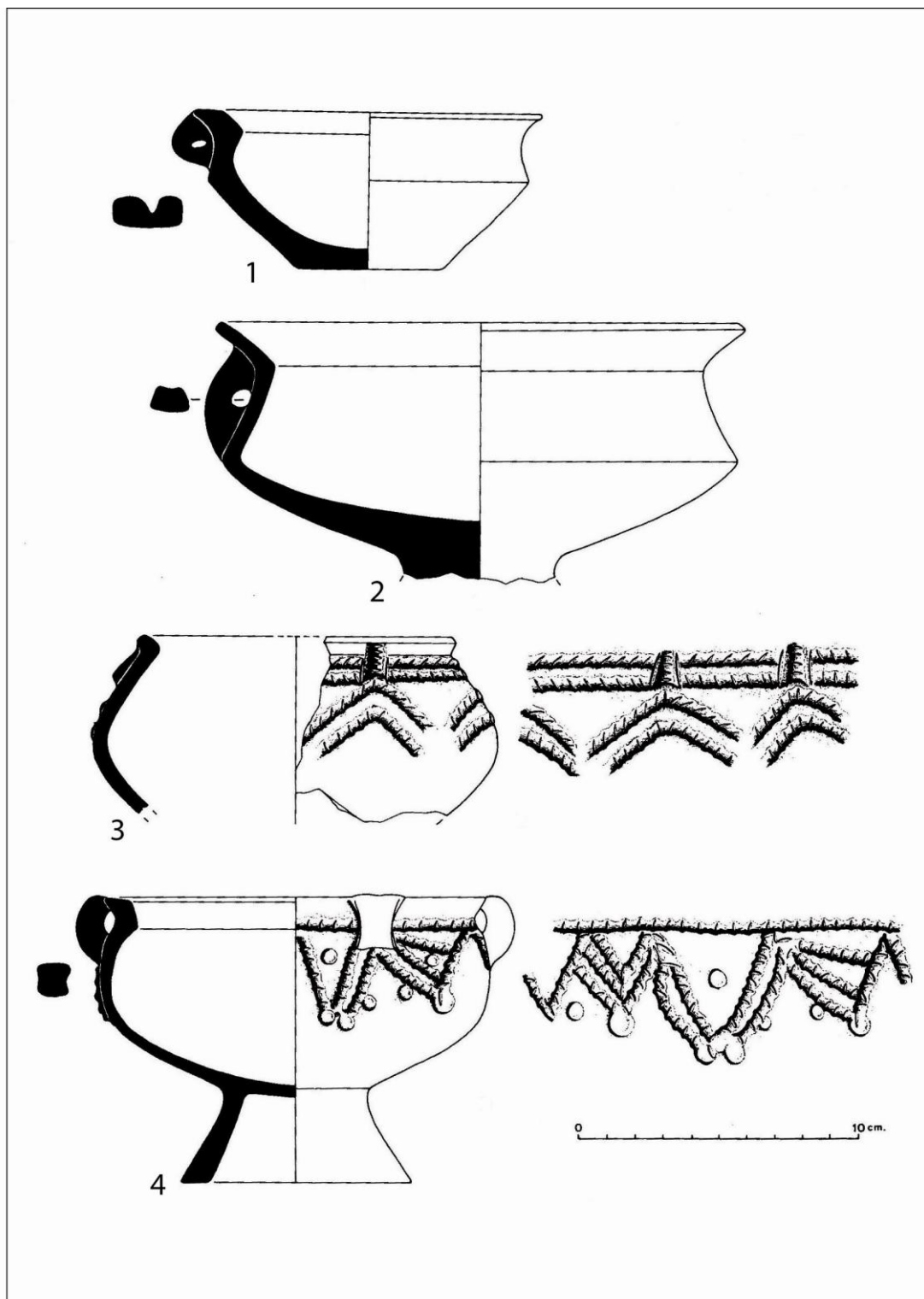
Finalment, al marge del que són les pròpies produccions indígenes, hem de dir que en alguns assentaments de la primera edat del ferro, es documenta també la presència extremadament puntual d'alguns bols fenicis i de tipus fenici. Així, en el cas de Sant Jaume (Alcanar), podem destacar la presència d'un sol exemplar, que ha permès reconstruir pràcticament el perfil complet de la peça (Garcia 2005: 577; làm. 123, p). Es tracta d'un bol de tendència general còncava, la paret del qual queda força diferenciada de la base pròpiament dita en virtut d'una carena lleument marcada. La paret és recta, i la vora indiferenciada, amb un llavi pla lleument arrodonit. Sembla apreciar-se, que la decoració consistiria en un parell de bandes pintades de color vermell granatós molt amples, una interior i l'altra exterior, tot i que tampoc podem descartar que la totalitat de la peça anés pintada de color vermell granatós.

Es tracta d'una peça d'origen fenici. Perfils similars, classificats sovint com a tipus IX de Schubart i Maas-Lindemann, són força habituals en les colònies fenícies de la Mediterrània occidental en cronologies compreses entre els segles VIII i VI anE (Martín Ruiz, 1995, 129). Així, els podem trobar a Mogador (Essooura, Marroc), on els denominen "bols hemisfèrics carenats" i presenten una decoració similar a l'exemplar de Sant Jaume, documentant-se en contextos dels segles VII i VI anE (Kbiri i López 1998: 18-21, Fig. 8).

També en altres punts peninsulars com per exemple a Cerro del Villar (Màlaga), igualment decorats i en nivells de segle VII anE (Aubet 1999: 45; Fig. 10), a Toscanos (Vélez-Màlaga, Màlaga) (Schubart *et alii* 1969; Làm. IX. 1131; Làm. V. 873), on els anomenen "bols carenats" i els atorguen una cronologia compresa entre els segles VIII i



Figura 35. Vas obert de vora bisellada i peu elevat documentat a l'Habitació 1 de Turó del Calvari (contenia restes d'ocre).

VI anE (Schubart i Maas-Lindemann 1984: 85-86; Fig. 4. 125-135), a Chorreras (Mezquitilla, Màlaga) (Aubet *et alii* 1979: 108; Fig. 6. 74) o al Castillo de Doña Blanca (Puerto de Santa María, Cadis) (Ruiz Mata 1986; Fig. 4. 7, 5 i 13), entre d'altres.

En assentaments indígenes amb un contacte intens amb el món fenici hi són igualment present, com és el cas, per exemple, de la Penya Negra (González Prats 1986a: 289; Fig. 6).

D'altra banda, en el cas de Barranc de Gàfols (Ginestar), hem de destacar també la presència d'un bol a torn de vora vertical que presenta un petit llavi destacat. Es tracta d'un vas de tipus fenici que fou recuperat en els nivells de farciment de la cisterna d'aquest assentament (Sanmartí *et alii* 2000: 164; fig. 5.181.-5). Tanmateix, entre el conjunt de materials descontextualitzats que foren recuperats en superfície també s'assenyala la possible existència d'altres exemplars del mateix tipus.

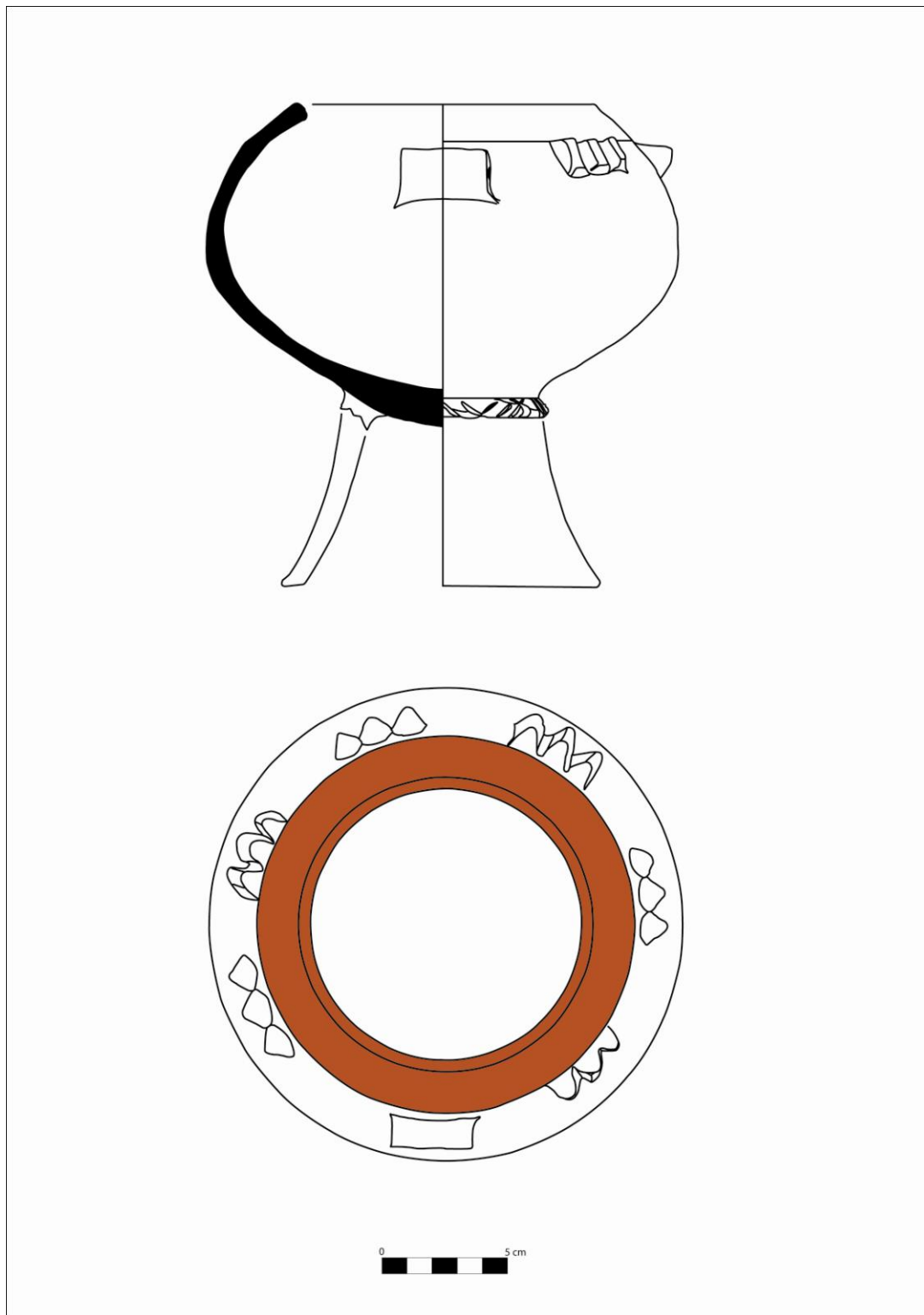
En tot cas, durant la primera meitat del segle VI anE, el repertori d'importació observa una clara diversificació tipològica que comporta l'arribada puntual d'alguns elements de vaixel·la associats al consum personal. De fet, en els nivells corresponents a l'abandonament de l'assentament de la Palaiàpolis (Sant Martí d'Empúries), que podem situar en el pas del primer al segon quart del segle VI anE, s'ha pogut documentar un bol carenat de vora recta, parcialment cobert amb engalba de color marró clar-vermellós, que reproduïx una forma ben coneguda en el repertori fenici d'engalba roja i que correspon a una producció que encara està estretament lligada a la tradició vascular fenícia occidental (Aquilué *et alii* 2008: 177; Fig. 4. 10).

Cal tenir present que tots aquests bols a torn, s'han d'entendre com a vasos relacionats amb el consum de la beguda, tal i com ens ho indica el seu perfil (vora recta amb el llavi arrodonit). De fet, en el propi repertori vascular fenicio-occidental, els bols carenats, coneguts com a *Carinated Bowls*, són específicament vasos per a beure (Briese i Docter 1998: 174; Figs. 1 i 2). Es tracta, en realitat, de vasos que deriven del model que en la tradició vascular oriental es coneix com a "bol Samaria" i que es documenta en tot el Pròxim Orient i a Xipre des d'antic. No obstant, les produccions occidentals observen algunes diferències respecte els precedents orientals, atès que desenvolupen una carena que, en alguns casos, defineix una vora lleugerament exvasada, i a més incorporen un peu anular a la base. Es tracta de produccions que es documenten en *Red Slip* i en *Fine Ware*, però no amb decoració bicroma.

No obstant, el perfil del bol documentat a Barranc de Gàfols (Ginestar), al qual feiem al·lusió, correspon a un altre model de forma globular o hemisfèrica que també és molt habitual en els contextos fenicis occidentals (Briese i Docter 1998: 175; Fig. 2.e).

7.1.4.3.4.- Plats

El repertori ceràmic ibèric de l'àrea de l'Ebre, inclou a partir de mitjan segle VI anE, els plats de carena alta i vora exvasada com una de les seves formes més ben representades. No obstant, respecte el seu origen encara existeixen certs dubtes a l'hora de determinar fins a quin punt la generalització dels plats és resultat de la pròpia evolució de les formes del repertori indígena, o bé s'ha d'entendre com una clara derivació dels plats fenicis.

Per tant, cal establir una relació precisa que ens permeti observar de manera clara l'evolució que marca el pas entre els bols indígenes de carena alta i els primers exemplars que podem qualificar ja pròpiament com a plats, tot i que com veurem, en alguns casos resulta difícil fixar una distinció taxativa entre ambdós conceptes. En tot cas, el més important és tenir present que l'ús del plat s'ha d'entendre en clara connexió amb una sèrie de canvis importants en els hàbits alimentaris que es desenvolupen de manera progressiva des del final de l'edat del bronze, no només pel que té a veure amb el consum de nous productes, sinó sobretot amb l'ús de noves formes de presentar i consumir els aliments.

El plat serveix per a presentar els aliments d'una forma més visual, però en canvi, pot resultar un instrument menys apropiat a l'hora de consumir determinades preparacions líquides o semilíquides com les sopes, sèmols i purés, que són les més característiques en la dieta de les comunitats indígenes del bronze final-primer ferro.

En tot cas, l'estudi d'un repertori extens de vaixella com el documentat a Turó del Calvari (Vilalba dels Arcs) (580-550 anE), ha permès avançar en el coneixement de les modificacions que experimenten certs instruments de consum, essent especialment interessants les dades referents als plats, ja que en aquest jaciment s'ha pogut documentar un conjunt integrat per 29 exemplars (2 plats a torn de tipus fenici i 27 plats en ceràmica a mà). Els plats documentats al Turó del Calvari presenten diverses variants formals i constitueixen una mostra significativa que es pot utilitzar com a conjunt de

referència, sobretot a l'hora de valorar els processos de convergència tipològica que condueixen a la fixació d'uns determinats models en un moment immediatament anterior a l'aparició de les primeres produccions estandarditzades d'època ibèrica.

En el repertori vascular dels camps d'urnes del ferro, el conjunt de vasos ceràmics destinats específicament al consum dels aliments, està integrat essencialment per formes de fons pronunciat (bols i escudelles), atès que la presència significativa d'elements que puguem qualificar pròpiament com a plats no es constata fins un moment avançat, fet que ens indueix a valorar de forma especialment important les influències derivades dels contactes mediterranis. Tanmateix, val a dir que quan parlem d'influències exògenes, ens referim essencialment a modificacions que són conseqüència d'un progressiu canvi en els hàbits de consum. Així, cal tenir present que els bols i les escudelles comporten la pràctica d'uns hàbits de consum basats essencialment en l'ús de la cullera, mentre que el plat dona sentit a l'ús de nous instruments com el ganivet i posa l'èmfasi en el pa com a producte d'acompanyament que ha de facilitar la ingestió dels aliments a la boca.

En aquest sentit, pensem que és interessant assenyalar que en els contextos colonials de la costa andalusa, les característiques distintives de la tradició culinària oriental es manifesten a través d'una sèrie d'evidències (ús dels ganivets de ferro, presència de forns de pa, plats d'engalba roja) que posen clarament de manifest el pes important que té el consum dels productes sòlids en la dieta fenícia, en clar contrast amb les olles i els bols de clara tradició indígena (Delgado 2008; Delgado i Ferrer 2007). De fet, dins del repertori ceràmic fenici, els plats constitueixen una de les formes més ben representades des d'Orient a Occident. Els plats fenicis tenen el seu moment àlgid durant la primera meitat del segle VIII anE i per tant evolucionen en àmbit colonial, indicant-nos des d'antic, l'existència d'un alt grau d'independència creativa dels tallers occidentals (Mass Lindemann 2000: 1595-1797).

El cert és que a Occident, tant a Andalusia com al Marroc, la major part dels plats es presenten decorats amb engalba roja, però ja a mitjans del segle VIII anE es documenten a Andalusia els primers exemplars amb decoració bicroma (Horitzó II de Toscanos). Al segle VII anE constatem la presència de plats decorats amb franges pintades als túmuls A i B de Setefilla, des d'on penetren a la zona d'Extremadura, on forma i tècnica decorativa queden documentades a la Fase I de la necròpolis de

Medellín. A l'igual que els plats d'engalba roja, la seva evolució sembla que es regeix per l'augment progressiu de l'amplada de les seves vores (Belén i Pereira 1985: 309).

H. Schubart, va establir una coneguda seriació tipològica dels plats d'engalba roja recuperats al jaciment de Toscanos, convertint-los en un autèntic fòssil director. Segons els paràmetres establerts per H.Schubart l'evolució s'iniciaria amb vores molt estretes d'uns 2 cm d'amplada, a l'igual que els plats localitzats a Tir, ampliant-se aquestes progressivament fins a adquirir en el segle VI anE una amplada de fins a 8 cm (Schubart *et alii* 1969). No obstant, en l'actualitat es parla més aviat d'una evolució general dels tipus, fet que comportarà l'aparició de noves formes amb vores més amples que se sumarien als tipus ja existents, convivint per tant en el segle VI anE plats de vora ampla amb tipus més antics de vora estreta (Barceló *et alii* 2000: 1461).

En tot cas, entre els materials fenicis documentats al nord-est peninsular, els plats es constaten de manera molt esporàdica. Tanmateix, la seva presència es constata a través d'un conjunt heterogeni de produccions: plats d'engalba roja, plats en ceràmica grisa i plats amb decoració en bandes pintades. Pel que fa als plats d'engalba vermella, hem de destacar la seva identificació molt puntual en dos jaciments amb forta presència de material fenici com Sant Jaume (Alcanar) i Aldovesta (Benifallet), tot i que també destaquen alguns exemplars a torn que semblen correspondre a produccions fenícies o de tipus fenici decorades en roig en el cas del Coll del Moro (Gandesa) i el Piuró del Barranc Fondo (Maçalió).

En el cas de Sant Jaume (Alcanar) destaquen alguns fragments que corresponen a dos plats fenicis de vora ampla decorats amb engalba vermella (Garcia *et alii* 2004: 194) (Fig. 36.2). Es tracta de tres fragments d'un mateix llavi exvasat i arrodonit, a més d'un altre fragment corresponent a la carena interior d'aquest mateix tipus de plats. Els fragments presenten una pasta dura i ben cuita, de color taronja clar en la superfície i rogenc en el tall, que no sembla correspondre a la característica de les produccions del cercle de l'Estret (Garcia 2005: 580). Certament, els plats fenicis d'engalba vermella són freqüents a les colònies fenícies peninsulars (per exemple a Toscanos (Vélez-Màlaga, Màlaga) (Schubart i Maas-Lindemann 1984; Fig. 10), o al Cerro del Villar (Màlaga) amb una cronologia de segle VII anE i VI anE (Aubert 1990: 315; Fig. 8; 1990b, 248, Fig. 8; 1999, 45, Fig. 9), i també en cronologies de principis de segle VI anE.

També estan presents en certs jaciments indígenes i/o mixtes del sud-est peninsular, com per exemple a Los Saladares (Oriola, Baix Segura) (Arteaga i Serna 1975; Fig. 11) i la Peña Negra (Crevillent, Baix Vinalopó) (González Prats 1983: 164-165; 1986b: 288; Fig. 5 i 6). En aquest darrer jaciment correspon genèricament al tipus D3 (“platos de borde formando ala”). González Prats apunta que aquestes peces presenten a la Peña Negra pastes força diferents, entre elles el que ell denomina Grup C, unes pastes de color ocre o ataronjat molt homogènies i amb un desgreixant finíssim, pràcticament imperceptible (González Prats 1983: 164), descripció que podria aplicar-se a la perfecció als fragments localitzats a Sant Jaume (Garcia 2005: 581).

En línies generals, s'enquadren en una cronologia de segles VII i VI anE, documentant-se en les factories fenícies del sud i sud-est peninsular, incloent Eivissa, així com en assentaments indígenes de la vall del Guadalquivir (González Prats 1983: 209-210; Fig. 46). També a Sa Caleta (Eivissa) es constata la seva presència (Ramon 1999: 167; Fig. 8 i 9).

En el cas d'Aldovesta (Benifallet) s'esmenta la presència d'un petit fragment de vora, possiblement pertanyent a un plat d'engalba roja, així com algun altre fragment informe (Mascort *et alii* 1991: 27).

Quant a la necròpolis del Coll del Moro (Gandesa) comptem amb la presència a la tomba M.4 d'un plat fondo decorat amb engalba roja (González Prats 2002: 351; Rafel 1991: 117), així com d'un altre plat a torn, carenat i de vora exvasada, procedent de la tomba M.6. En aquest últim cas, es tracta d'un conegut exemplar que es recolza a sobre d'un peu reixat (Rafel 1992; 1993), del qual ja ens n'hem ocupat en un apartat anterior.

D'altra banda, entre els materials de Piuró del Barranc Fondo (Maçalió), la revisió efectuada per Luis Fatás en el marc de la seva tesi doctoral, ha permès identificar dos plats de vora exvasada ampla que probablement corresponen a dos exemplars fenicis (o de tipus fenici) decorats també amb engalba roja, malgrat que en algunes zones el vernís es troba força perdut (Fig. 36. 4). En funció del seu perfil i de l'amplada de la vora, s'ha assenyalat la seva semblança amb els plats del tipus II de la classificació que estableix J. Fernández Jurado per a la zona de Huelva (Fatás 2007: 158; Fig. N° 157 i 232).

Pel que fa a ceràmica grisa, cal destacar la presència d'un plat fenici a la tomba 24 de la necròpolis de Mas de Mussols (l'Aldea) (Maluquer 1987), així com dos

exemplars procedents del poblat de la Ferradura (Ulldecona) (Maluquer 1983; Garcia 2005) (Fig. 36. 1). En el cas de l'exemplar de la tomba T.24 de Mas de Mussols, es tracta d'un plat que s'assimila al tipus B5 de la Penya Negra (Garcia 2005: 121). Aquest tipus ha estat definit com a "plato de borde saliente" i comparteix fins i tot amb els exemplars de la Penya Negra, un parell d'orificis que sovint es disposen a tocar de la vora (González Prats 1983: 157 i 159; Fig. 35). En el cas de La Ferradura (Ulldecona) destaquen també un parell de plats fenicis en ceràmica grisa, un dels quals ja va ser publicat per J. Maluquer (Maluquer 1983: 19-20; Fig. 6, a), mentre que l'altre va ser identificat en la revisió de materials efectuada per David Garcia en el marc de la seva tesi doctoral (Garcia 2005). Es tracta d'exemplars que es poden integrar en el tipus B4 de la classificació que González Prats efectuà del material de la Penya Negra (Crevillent, Baix Vinalopó), que va denominar "plato de borde entrante engrosado" (González Prats 1983: 157 i 159) o tan sols "plato de borde engrosado" (González Prats i Pina Gosalbez 1983: 121), podent-se esmentar una semblança pràcticament idèntica amb alguns dels exemplars recuperats en aquest assentament (González Prats, 1979, 119, fig. 82, 8 i 9).

Aquest mateix autor els considera de clara filiació fenícia (González Prats 1983: 121), essent un dels tipus més representatius de l'horitzó orientalitzant a la zona del sud-est peninsular i també a la vall del Guadalquivir. Ara bé, cal tenir present que al sud de la península, la vaixella de ceràmica grisa es documenta essencialment en assentaments indígenes. És per aquest motiu que ha estat considerada com una producció fenícia destinada específicament a satisfer la demanda indígena, atès que les produccions de ceràmica grisa reproduïxen tipus característics de les produccions d'engalba roja i alhora tipus que deriven dels models indígenes a mà (Arruda 2004).

Pel que fa a la presència de plats amb decoració a base de bandes pintades hem de destacar, en primer lloc, els exemplars documentats a Barranc de Gàfols (Ginestar) (Fig. 36. 5). Es tracta d'individus que corresponen a una producció de tipus fenici, clarament emmarcable entre el primer i el segon quart del segle VI anE. En el cas de Barranc de Gàfols (Ginestar), cal destacar la presència de sis plats del tipus 5 de González Prats (1983: 195-196) que es presenten decorats amb unes bandes de pintura monocroma que recorren tant la superfície interna com externa de les peces (Sanmartí *et alii* 2000: 163; Fig.7.8).

Finalment, hem de destacar la distribució de diversos plats decorats amb pintura monocroma del tipus I.1.A.1 (Belén i Pereira 1985), que han estat documentats a Sant Jaume (Alcanar), Piuró del Barranc Fondo (Maçalió) i Turó del Calvari (Vilalba dels Arcs).

Pel que fa a Sant Jaume, tenim un únic fragment corresponent al terç superior d'un plat de vora exvasada curta i molt lleument convexa, un tipus de plat que presenta una mena de doble carena interior (una en el punt de contacte entre la vora i la resta del cos i una altra una mica més a baix) i una altra carena exterior situada justament per sota d'aquesta mateixa vora. El més probable és que hagués disposat de decoració pintada, tot i que en funció dels fragments recuperats no s'aprecia la presència de pintura (Garcia 2005: 579; Làm. 114, f). Pel que fa al Piuró del Barranc Fondo (Maçalió) s'ha assenyalat la presència de dos plats a torn de probable producció protoibèrica (o de tipus fenici) que presenten un perfil molt similar als plats a torn de Barranc de Gàfols i Turó del Calvari (Fatás 2007: 166; Làm. 72: N° 5; Làm. 93: 158).

En el cas concret del Turó del Calvari s'ha identificat la presència de dos plats de tipus fenici (Fig. 36. 3). Es tracta de dos recipients decorats amb franges de pintura monocroma de color roig vinós que es disposen tant a la superfície interior com a la part exterior dels vasos. Quant a la seva adscripció tipològica podem dir que s'assimilen al tipus I.1.A.1.4 de la classificació que elaboraren María Belén i Juan Pereira en el seu estudi sobre la ceràmica pintada a torn d'Andalusia (Belén i Pereira 1985: 341, Fig. 1.2). Un dels plats, és un exemplar del qual se'n conserva un fragment del perfil complet que correspon aproximadament a la meitat del diàmetre de la peça, presenta una vora exvasada d'una amplada de 3'5 cm, destaca pel seu perfil carenat i té el fons pla. Es tracta d'un plat d'uns 25 cm de diàmetre màxim que presenta una decoració monocroma a base de cercles concèntrics executats amb pintura roja, tant en la seva cara interna com externa. La vora, però, presenta decoració radial, realitzada també amb pintura roja. L'altre plat presenta una vora exvasada de només 2 cm d'amplada decorada amb una ampla franja de color roig. A l'igual que el tipus anterior es tracta d'un plat d'uns 25 cm de diàmetre màxim que presenta una decoració monocroma a base de franges roges tant per la cara interna com per la cara externa. Només en conservem dos fragments que corresponen a la vora del vas.

No obstant, en el cas de Turó del Calvari (Vilalba dels Arcs), al marge dels dos plats a torn, hem de destacar sobretot l'elevada presència de plats fabricats en ceràmica



Figura 36. 1. Plats fenicis de ceràmica grisa de La Ferradura (Maluquer 1987; Garcia 2005); 2. Plats fenicis de l'àmbit A4 de Sant Jaume (Garcia i Moreno 2009); 3. Plats de tipus fenici de Turó del Calvari; 4. Plats de tipus fenici engalbatos en roig del Piuró del Barranc Fondo (Fatàs 2007); 5. Plats de tipus fenici de Barranc de Gàfols (Sanmartí *et alii* 2009).

a mà, atès que aquest constitueix el tipus més abundant del jaciment, amb un conjunt total de 27 peces.

Aquest motiu fa que el repertori de Turó del Calvari pugui utilitzar-se com un conjunt de referència a l'hora d'analitzar l'adopció del plat en les produccions locals de l'àrea de l'Ebre, ja que es tracta d'un context que ens situa en un moment immediatament anterior a l'aparició de les primeres produccions ibèriques. En línies generals, es tracta de plats que presenten la vora exvasada i una carena més o menys marcada just a sota de la vora, la qual defineix un perfil escalonat que es manifesta tant a la part interior com exterior del vas. Aquests conceptes morfològics donen lloc a exemplars de carena alta que de manera més o menys evident s'inspiren en tipus exògens d'ascendència fenícia. No obstant, alguns dels exemplars recuperats a Turó del Calvari incorporen també trets marcadament indígenes, com la presència de nanses tubulars i de peus acampanats, fet que ha donat lloc a l'aparició de peces híbrides.

Per tal de definir les diferències existents entre els distints individus documentats, hem elaborat també una tipologia pròpia, en base a la presència i combinació de determinats trets formals: carena, nansa i fons. Així hem valorat l'absència de carena (1), la presència d'una (2) o de dues carenes (3); l'absència (1) o presència (2) de nanses tubulars i el tipus de fons: si és pla (1), umbilicat (2), amb peu acampanat (3) o amb peu reixat (4).

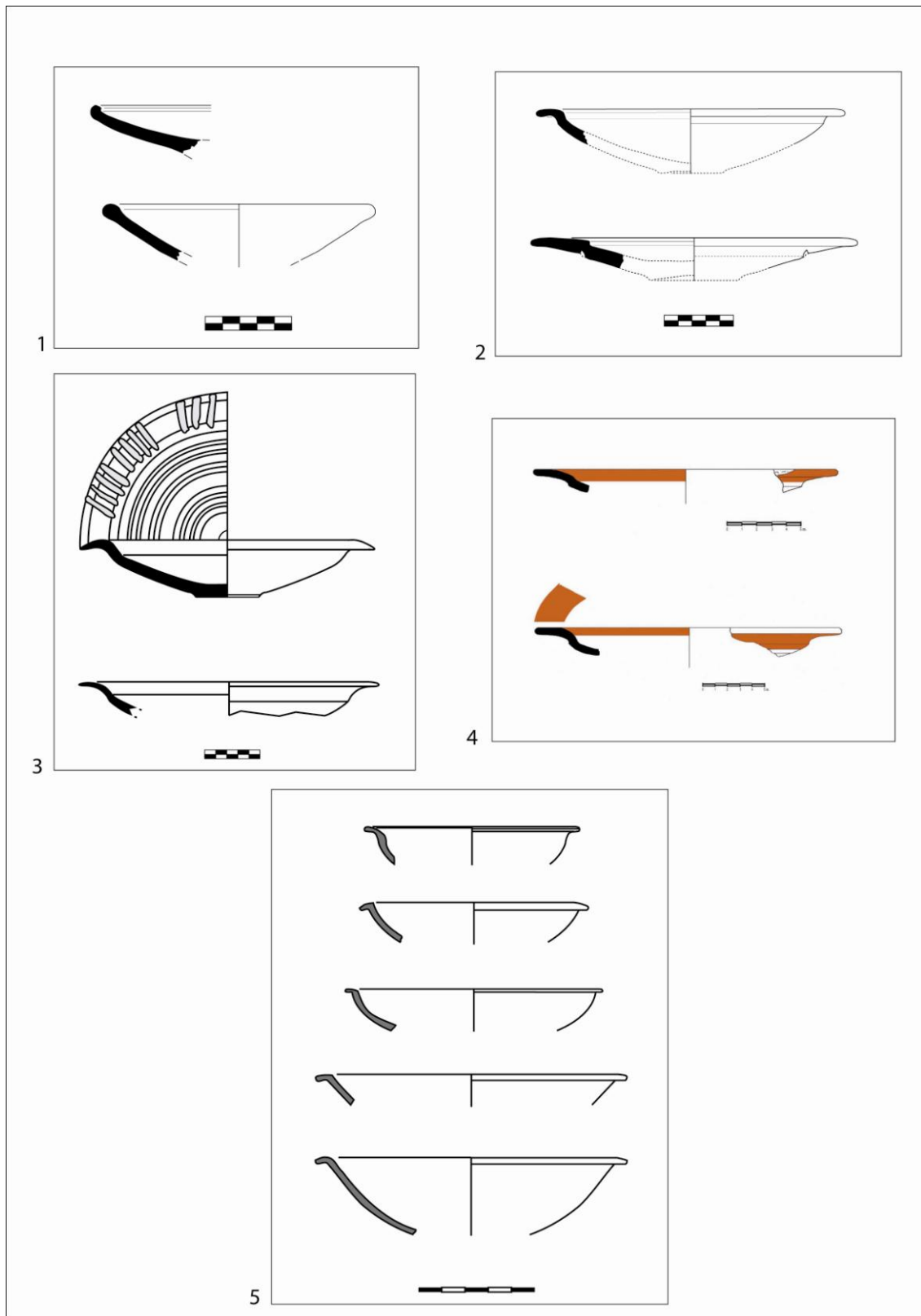
Seguint aquests paràmetres hem pogut distingir la presència de 6 tipus diferents (Sardà 2007) (Fig. 37):

- Tipus 1.1.1: Plat de vora exvasada, sense carena i amb el fons pla.
- Tipus 2.1.2: Plat de vora exvasada que presenta una marcada carena just a sota la vora i el fons umbilicat.
- Tipus 2.1.3: Plat de vora exvasada que presenta una marcada carena just a sota de la vora i un peu acampanat.
- Tipus 2.1.4.: Plat de vora exvasada que presenta una marcada carena just a sota de la vora i un peu reixat.
- Tipus 2.2.2: Plat de vora exvasada que presenta una marcada carena just a sota de la vora, dues nanses tubulars i el fons umbilicat.
- Tipus 2.2.3: Plat de vora exvasada que presenta una marcada carena just a sota de la vora, dues nanses tubulars i un peu acampanat.

- Tipus 3.1.3: Plat de vora exvasada que presenta dues carenes just a sota de la vora i es recolza a sobre d'un peu acampanat.

Sobre l'origen del perfil d'aquest plats exvasats de carena alta (Tipus 2.1.2, 2.2.2, 2.2.3 i 2.1.4), sembla evident que es tracta d'individus que, partint de solucions i recursos morfològics ja coneguts per la tradició indígena, reproduïxen un perfil evolucionat que ens obliga a entendre'ls com a interpretacions locals de plats o bols fenicis de llavi exvasat. En concret, es tracta de plats que s'assimilen a peces d'engalba roja, amb forta presència al sud peninsular i a Eivissa, on han estat classificats com a "bols oberts amb la vora oblíqua-exvasada", relacionant-los amb el tipus VI 4b de Toscanos (Ramon 1999).

No obstant, el perfil carenat que presenten alguns vasos procedents d'altres jaciments de la zona de la Terra Alta-Matarranya, ens indica que aquest tret morfològic era un recurs ben conegut entre les produccions ceràmiques de la tradició indígena local. En aquest sentit, hem d'indicar la presència freqüent de bols carenats en horitzons de segona meitat del segle VII o principis del s.VI anE en diversos jaciments de la regió, tal i com es documenta a la fase antiga del Tossal del Moro de Pinyeres (Arteaga *et alii* 1990; Fig. 39).

Entre el conjunt de plats documentats al Turó del Calvari hi ha alguns exemplars que posseeixen trets morfològics clarament indígenes, com les nanses tubulars massisses amb perforació horitzontal (Tipus 2.2.2) i els peus acampanats (Tipus 2.2.3).

De fet, Jaime Vives ha posat sobre la taula certs fenòmens similars en alguns contextos del Baix Segura. Així, en el cas de los Saladares (Orihuela) s'observa l'aparició de plats a torn que són resultat de la hibridació de tipus fenicis d'engalba roja i de bols indígenes del bronze final, a més de la presència de vasos a mà que imiten bols fenicis d'engalba roja. D'altra banda en el cas de la Peña Negra (Crevillent) s'observa l'aparició de bols de ceràmica grisa a torn que deriven dels plats i els bols del repertori indígena de l'edat del bronze. Es tracta en tots els casos de processos de convergència tipològica que a partir de referents formals coneguts per la tradició indígena incorporen algunes solucions exògenes a les noves produccions (Vives 2005: 185-187).

En aquest sentit, tant les nanses tubulars, de clara funcionalitat suspensòria, com els peus acampanats, malgrat no ser elements desconeguts en el repertori fenici, pensem que són una aportació vascular clarament local.



Figura 37. Proposta tipològica de les diverses variants de plats en ceràmica a mà documentats a l'Habitació 2 de Turó del Calvari.

La combinació de tots aquests elements morfològics confereix a molts dels plats de Turó del Calvari un perfil calziforme (peu alt i nanses) que sembla destinat a realçar o fer destacar el plat i els aliments continguts. En aquest sentit, resulta interessant assenyalar que la presència de nanses tubulars, ja siguin d'implantació horitzontal o vertical, és un tret característic d'algunes tasses i bols documentades en diversos jaciments de la regió de la Terra Alta-Matarranya datables en contextos del bronze final-primera edat del ferro. Aquest tipus de nanses, presents en determinades peces de vaixel·la, sembla que estarien destinades essencialment a penjar els vasos amb un cordill. De fet, podem destacar la presència d'alguns bols hemisfèrics que incorporen nanses tubulars, ja sigui d'implantació horitzontal o vertical, com els exemplars procedents del sepulcre 11 i del sepulcre 48 del Barranc de Sant Cristòfol (Maçalió), així com un bol brunyit del Tossal del Moro (Batea), que presenta dos apèndixs tubulars amb forma de cap de bou.

No obstant, les nanses tubulars resulten un concepte morfològic que resulta especialment freqüent en el cas dels bols carenats, documentant-se ja des del bronze final, en peces com la documentada en el cas Les Escodines Baixes (Sanmartí 1979: 133-135)), però també en moments més avançats, tal i com es constata en els exemplars del Tossal del Moro (Batea), Sant Cristòfol (Maçalió) o La Gessera (Caseres).

Pel que fa a la qüestió dels peus acampanats, el cert és que la seva presència es constata també de manera molt significativa en diversos assentaments de la Terra Alta-Matarranya, essent especialment freqüent entre els materials procedents de Sant Cristòfol (Maçalió) (Fatás 2007: 125; Làm. 37: N°1; Làm. 46: N° 74; Làm. 48: N° 88; Làm. 50: N° 101, 102, 103, 104, 105; Làm. 60: N° 175; Làm. 67: N° 243).

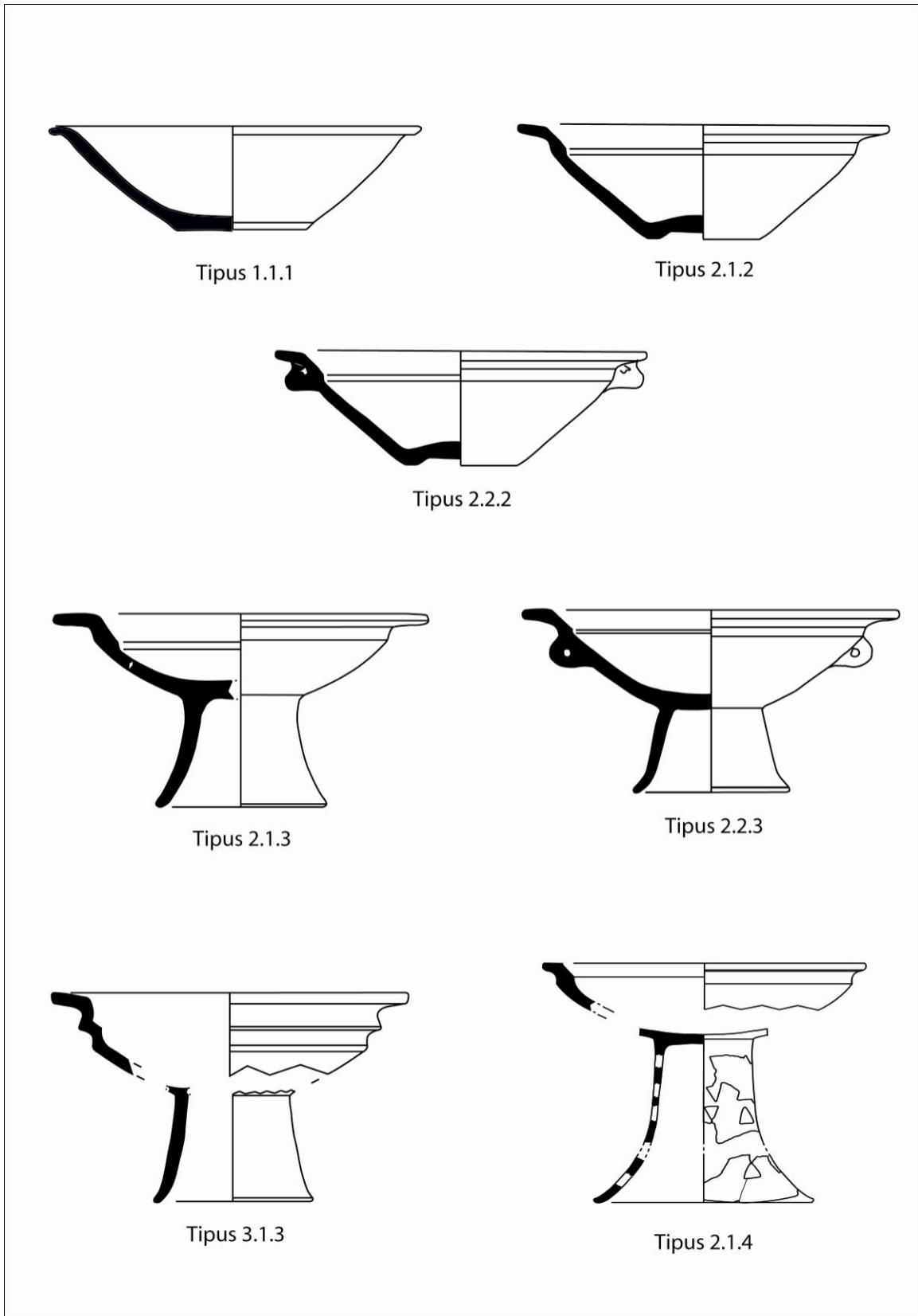
L'aplicació de peus alts també es documenta en alguns exemplars en ceràmica a mà procedents de Sant Jaume (Alcanar). En aquest cas, es tracta de plats que presenten un perfil còncav molt obert. A voltes disposen de vores curtes i exvasades, que en alguns casos arriben a adoptar una orientació completament horitzontal i plana. En d'altres, el perfil del plat és completament hemisfèric, sense diferenciació de la vora. Quant a la base, se'ls aplica un peu anular alt, en general de tendència troncocònica. Aquests peus poden ser llisos, tot i que molt sovint presenten una decoració reixada o calada, consistent en un fris de grans triangles. La peça es completa sovint amb una petita nansa, disposada a tocar de la vora, per l'exterior, i destinada exclusivament a penjar el vas d'una cordeta (Garcia 2005: 555). No obstant, els plats de Sant Jaume

tendeixen a presentar una forma hemisfèrica i per tant evidencien un perfil menys evolucionat respecte els exemplars de Turó del Calvari, atès que encara no presenten unes carenes i unes vores exvasades tan ben definides.

D'altra banda, hem d'indicar que en el cas de Turó del Calvari comptem amb alguns individus que mereixen una atenció especial, com per exemple un plat que es recolza a sobre d'un peu reixat (Tipus 2.1.4) o un altre exemplar singular que presenta dues carenes a sota de la vora (Tipus 3.1.2). En aquest darrer cas, es tracta d'un vas que evidencia un perfil doblement escalonat que recorda el d'un braser de bronze recuperat a la tomba 14 de la necròpolis de La Joya (Huelva) (Garrido i Orta 1978). No obstant, pel que fa a paral·lels clars en ceràmica, cal indicar que a la zona del Matarranya comptem amb la presència d'un plat similar, ens referim a un vas recuperat en superfície al Coll del Racó de Sacos (Vallderoures) (Puch i Ortonoves 1987-88; Fig.6, núm. 64).

En tot cas, pel que fa específicament a la presència de plats carenats amb vora exvasada, cal indicar que es tracta d'un tipus que no apareix clarament representat en el repertori indígena del curs inferior de l'Ebre amb anterioritat als influxos fenicis.



Figura 38. Integració de conceptes locals i conceptes exògens que il·lustra l'origen dels plats carenats de vora exvasada.

És a partir de l'arribada puntual d'alguns exemplars a torn de tipologia fenícia, com els plats amb decoració de franges pintades (Barranc de Gàfols, Turó del Calvari, Sant Jaume), els plats en ceràmica grisa (La Ferradura, Mas de Mussols) o els plats d'engalba roja (Sant Jaume, Coll del Moro, Piuró del Barranc Fondo), quan les produccions indígenes adopten de manera progressiva alguns elements formals (vora exvasada i carena alta) en vasos del seu propi repertori (Fig. 38). Els plats del Turó del Calvari troben paral·lel en determinats exemplars procedents de la necròpolis del Coll del Moro (Gandesa), que també estan fabricats a mà, presenten carena alta i un poliment brillant, fet pel qual foren interpretats com a peces de marcat caràcter orientaltzant inspirades en models fenicis d'engalba roja (Rafel 1993: 58, Fig. 112. 3) i assimilables a una forma que apareix als nivells I i II de la Penya Negra (Rafel 1993: 88).

Al Coll del Moro, la presència de plats a torn decorats amb engalba roja es coneix a partir dels exemplars documentats a M.4 i M.6, però hem de destacar també d'altres individus a mà que remetent a models fenicis. Així, per exemple, el plat procedent de M.1 és un exemplar a mà de carena alta molt suau que presenta un acabat polimentat i que sembla derivar d'un prototipus fenici. De fet, la presència de plats carenats que remetent a formes fenícies es va poder constatar també a partir de la identificació d'altres exemplars documentats al llarg de les campanyes desenvolupades entre 1984 i 1987. Durant aquesta etapa es van recuperar força materials descontextualitzats que procedien d'alguns conjunts malmesos del sector Maries, entre els quals hem de destacar la presència d'un plat carenat de vora exvasada en ceràmica a mà (Rafel 1994: 35; Fig. 55). Es tracta d'una peça clarament inspirada en els models fenicis que presenta un perfil molt similar al plat amb peu reixat procedent de M.4.

D'altra banda, en l'agrupació de materials situats a l'oest de l'estructura tumular M.12, destaca també la presència d'un plat carenat a torn que presentava una densa engalba de color roig tant a la cara interna com externa del vas (Rafel 1994: 21; Fig. 6). Es tracta en aquest cas d'una peça que podria correspondre a una producció ibèrica antiga, atès que els plats d'aquest perfil són habituals en els contextos de segle VI anE i també al llarg del segle V anE, evidenciant una clara correlació tipològica entre les imitacions a mà inspirades en models fenicis i les primeres produccions ibèriques a torn, tal i com veurem tot seguit.

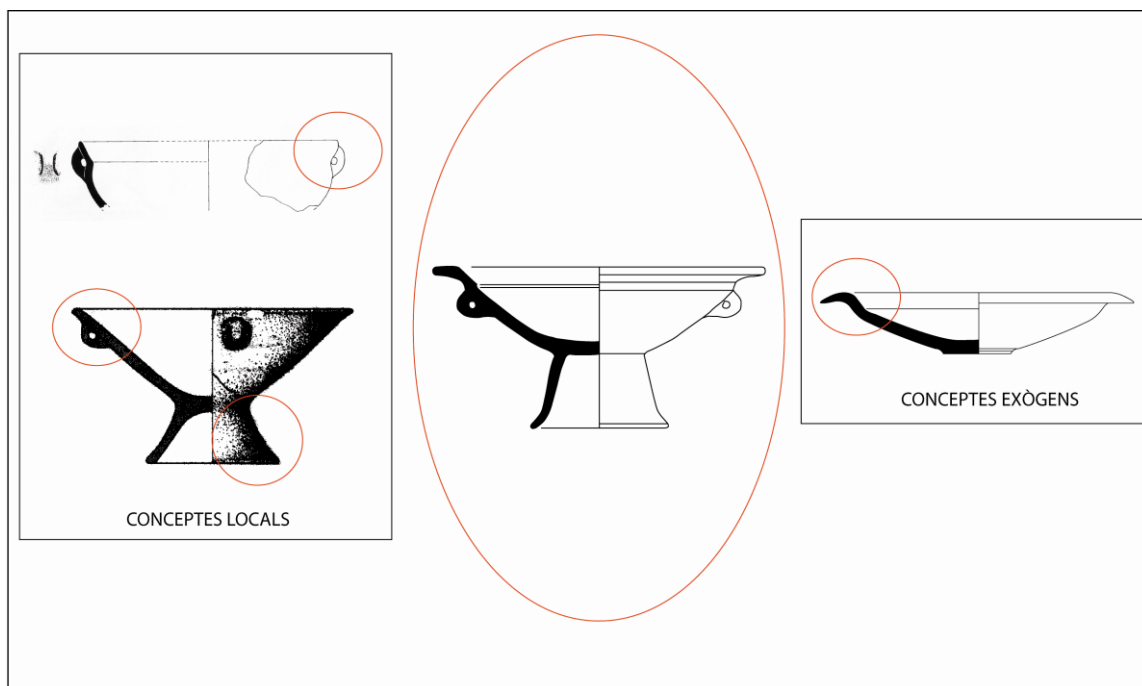
De fet, els plats carenats documentats en la Fase I (650-575/550 anE) i en la Fase II (575/550-525/500 anE) del Tossal Montañés (Valdeltormo) resulten també molt

similars als exemplars de Turó del Calvari i del Coll del Moro. En aquest cas, es tracta d'elements en ceràmica a mà clarament associats al consum de productes sòlids i semisòlids que constitueixen el tipus més ben representat entre les formes de vaixel·la documentades en aquest jaciment. Han estat tipificats en diverses variants (Cp1, Cp2, Cp2a, Cp3, Cp3a), observant-se, a més, una clara evolució dels models que es caracteritza per l'accentuació de les carenes i l'augment de l'amplada de les vores (Moret *et alii* 2006: 176; Figs. 164 i 168).

A la necròpolis de Barranc de Sant Cristòfol (Maçalió), també tenim constància de la presència de plats carenats en ceràmica a mà, com és el cas d'un exemplar decorat amb engalba de color roig marronós procedent del sepulcre 11 (Rafel 2003: 34; Fig. 13) i d'un altre exemplar amb *omphalos* a la base, procedent del túmul 20 (Sanmartí 1978: 134; Fig. 5; Rafel 2003: 34). En aquest últim cas, la presència d'un *omphalos* ens informa molt possiblement que es tractava d'una peça recolzada a sobre d'un peu acampanat, tal i com es constata en molts dels individus de Turó del Calvari. De fet, a l'assentament de Sant Cristòfol (Maçalió) destaca també la presència d'un plat carenat de vora exvasada amb la superfície brunyida (Fatàs 2007: 142; Làm. 52: N° 129) i d'un altre exemplar de perfil similar, però que presenta una sèrie de rombes incisos a la vora (Fatàs 2007: 136; Làm 56: N° 154).

La presència d'un plat del mateix tipus amb una decoració a base de rombes incisos a la vora, també es coneix en el cas del Piuró del Barranc Fondo (Maçalió) (Fatàs 2007; Làm 77: N° 49). A més, en aquest jaciment hem de destacar també la presència d'un altre plat de vora exvasada i carena alta molt ben definida (Fatàs 2007; Làm. 85: N° 115).

En el cas de Barranc de Gàfols (Ginestar) també destaca un plat de perfil idèntic a aquells exemplars carenats de Turó del Calvari que presenten dues nanses tubulars i es recolzen a sobre d'un peu acampanat (Tipus 2.2.3), en aquest cas s'especifica que es tracta d'un vas que recorda clarament determinats plats fenicis de ceràmica grisa (Sanmartí *et alii* 2000: 157, fig. 5.230). D'altra banda, en el propi assentament de Barranc de Gàfols, hem de destacar també un plat procedent de l'habitació II, que respon a un perfil molt similar, tot i que no presenta una carena tant ben definida i li manca la base (Sanmartí *et alii* 2000: 47, Fig. 5.39.-7).

També en el cas d'Aldovesta (Benifallet) podem destacar la presència d'un plat de vora exvasada i carena alta molt ben definida fabricat en ceràmica a mà (Mascort *et*

alii 1991; Lám. 36, 15) Finalment, hem de dir que aquests perfil també es documenten en territoris situats a l'oest de l'àrea que ens ocupa. Així, al jaciment baix-aragonès de El Cabo (Andorra), també podem destaca la presència d'un plat a mà de carena alta i superfície brunyida (Loscos *et alii* 1999-2000: 42; Fig.12.7).

En tot cas, cal tenir present que molts d'aquests plats carenats de vora exvasada, evidencien força similitud amb aquelles primeres produccions ibèriques que cal ubicar en un horitzó sensiblement més modern, com és el cas dels plats a torn de la Gessera (Caseres) (Sanmartí i Padró 1976-78: 166-172).

Una altra peça similar, també a torn, es va documentar al jaciment de La Mussara (Vilaplana), datable ja a mitjans del segle VI anE. En aquest cas es tracta d'un plat decorat en roig, que presenta una pasta molt propera a les produccions ceràmiques de l'ibèric antic (Rovira i Santacana 1982).

En definitiva, els plats carenats a mà documentats al Turó del Calvari i a la necròpolis del Coll del Moro, que han estat qualificats en la bibliografia com a produccions de caràcter "orientalitzant" (Rafel 1992; 2003; Diloli i Bea 2005; Graells i Sardà 2005), presenten un perfil molt proper al que acabaran adoptant les primeres produccions ibèriques que documentem a partir de mitjan segle VI anE en jaciments com la Gessera (Caseres), Tossal del Moro de Pinyeres (Batea), Coll del Moro (Serra d'Almos) o La Mussara (Vilaplana). Tanmateix, cal tenir present que en regions interiors com la Terra Alta-Matarranya, la ceràmica a torn resulta encara poc significativa durant els primers moments de l'iberisme, això explica que la presència de plats carenats en ceràmica a mà es continuï documentant en fases més avançades com la Fase IIIa del Tossal Montañés (Valdeltormo) i del Cerraó (Valdeltormo) (475-400 anE), on la seva presència conviu amb els plats de plena factura ibèrica (Moret *et alii* 2006: 189; Figs. 173 i 174). El que sembla evident, és que podem observar una clara connexió tipològica que permet entendre l'aparició de les primeres produccions ibèriques de l'àrea de l'Ebre a partir dels models en ceràmica a mà documentats en contextos de primera meitat del segle VI anE, com el Turó del Calvari, Barranc de Gàfols, la necròpolis del Coll del Moro o la Fase I de Tossal Montañés.

En definitiva, en els repertoris indígenes del curs inferior de l'Ebre, la presència del plat es consolida en una fase avançada de la primera edat del ferro, destacant especialment els plats recolzats a sobre d'un peu alt acampanat, un tret morfològic que sembla destinat a realçar la peça i el seu contingut. Tanmateix, el perfil d'aquests plats,

oscil·la des d'aquelles peces de perfil obert i ample que remetent encara a certs tipus de la tradició local com els plats-tapadora de format troncocònic o hemisfèric (Cabezo de la Cruz, Sant Jaume) (Picazo i Rodanés 2009: 349; Fig. 4; Garcia i Moreno 2009) i que resulten força similars a algunes peces documentades en diversos jaciments del sud-est de França i de la Catalunya Nord durant la fàcies *Grand Bassin I* (650-600/590 anE) (Taffanel i Taffanel 1962; Figs. 4, 5, 17, 18 i 19; Rancoule 1984; fig. 3,4; Pons 1984: 145), fins aquelles altres peces de carena marcada i vora exvasada que semblen més clarament inspirades en prototipus fenicis (Barranc de Gàfols, Coll del Moro, Turó del Calvari, Aldovesta, Sebes) (Sanmartí *et alii* 2000; Rafel 1994; Sardà 2007; Mascort *et alii* 1991; Belarte i Noguera 2008) (Fig. 39).



Figura 39. Quadre general dels plats en ceràmica a mà documentats al curs inferior de l'Ebre.

7.1.4.3.5.-Plats-tapadora

Un altre tipus a valorar dins del conjunt d'elements de vaixel·la característics del repertori local, són els plats-tapadora. Es tracta de vasos de base plana que presenten formes troncocòniques molt obertes i baixes. Enriqueta Pons els engloba en la seva forma 1-(a-c) i els denomina “plat/tapadora troncocònic” (Pons 1984).

Aquests vasos disposen generalment d'una nansa perforada, un element que en ocasions esdevé poc útil des del punt de vista de la premsió manual i sembla tenir a veure més aviat amb la possibilitat de penjar la peça mitjançant un cordill. No obstant, en d'altres casos aquestes nanses són més grans i semblen estar pensades realment per a subjectar els vasos. Això succeeix habitualment amb les peces de dimensions més grans, i en aquests casos és força habitual la presència de dues nanses oposades. Ara bé, a l'àrea de l'Ebre la presència dels plats-tapadora no té la mateixa representativitat que adquireix en els jaciments de la costa central i nord de Catalunya i del sud-est de França, on els plats-tapadora són molt habituals.

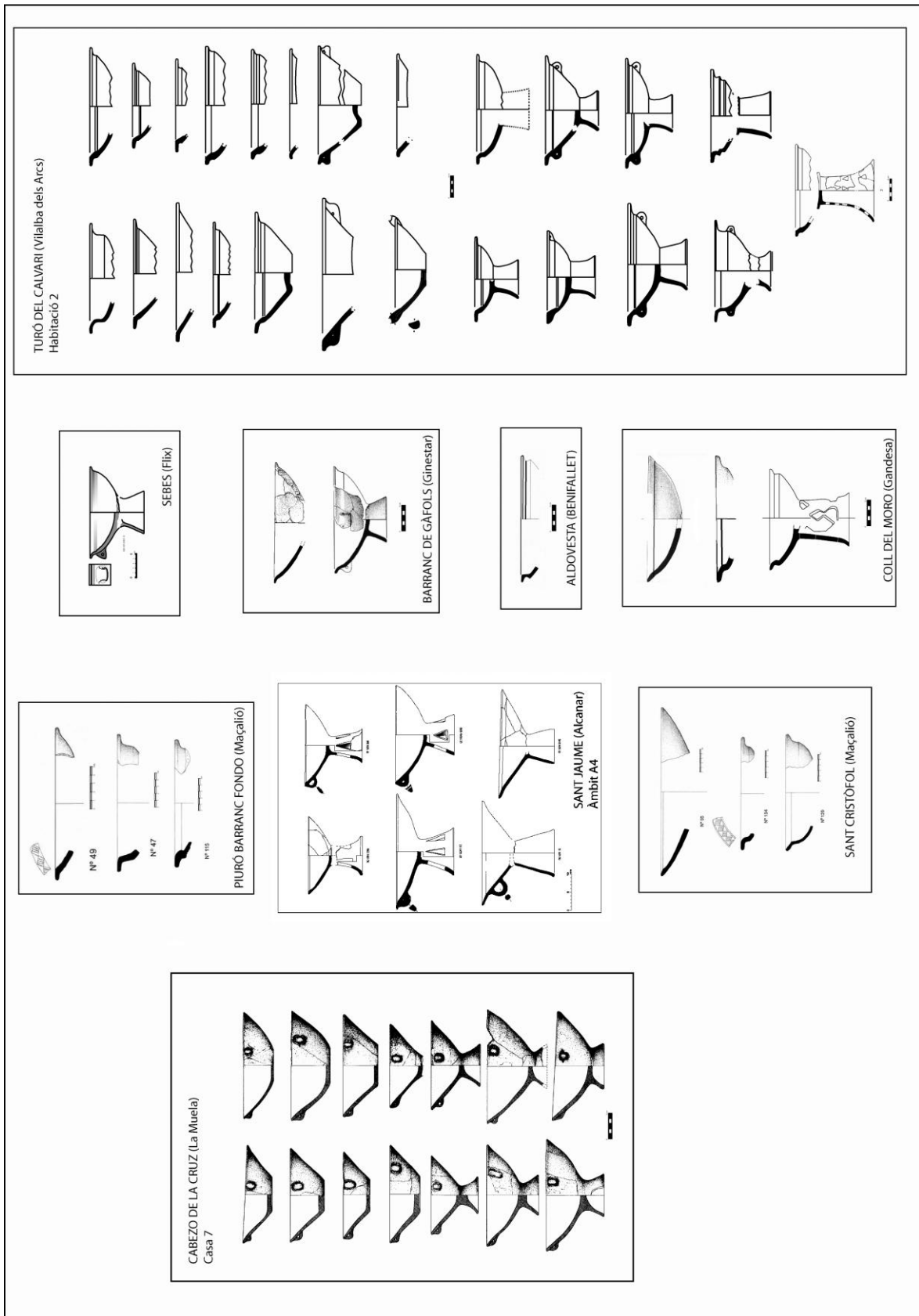
En tot cas, la seva presència s'ha pogut documentar en el cas de Sant Jaume (Alcanar), on s'han recuperat una sèrie d'exemplars que presenten les vores indiferenciades, tot i que puntualment apareixen lleument destacades per l'aplicació d'una lleu inflexió que desvia la part terminal de la paret del vas vers l'interior. Les dimensions de les peces són relativament variables, des de formats petits, amb diàmetres al voltant dels 300 mm (que fins i tot en alguns casos no disposen de nanses), fins a peces més grans que poden arribar als 400 mm de boca (Garcia 2005: 552; Làm. 116, a-c, e; 121, b, d). De fet, dos dels individus documentats en aquest jaciment formaven part de l'ampli conjunt de vaixel·la emmagatzemat a l'àmbit A4 (Garcia i Moreno 2009: 112-113; Fig. 8) (Fig. 40. 2-4)), la qual cosa podria indicar-nos la plena participació d'aquest tipus de vasos en certes pràctiques de consum excepcional.

D'altra banda, la presència de plats-tapadora, també s'assenyala en el cas d'Aldovesta (Benifallet) (Mascort *et alii* 1991: 31; Làm. 20, núm. 1; làm. 24, núms 4 i 5; làm. 31, núm. 1; làm. 41, núms. 7 i 10).

Per citar tan sols alguns paral·lels d'altres àrees, destacarem els exemplars de la necròpolis d'Agullana, on aquest tipus de vasos aparegueren en gran nombre (Palol 1944; Làm. IX-XI i XIV), els exemplars de la necròpolis de Can Piteu-Can Roqueta



Figura 40. Plats-tapadora i plàteres documentades a l'àmbit A4 de Sant Jaume (Garcia i Moreno 2009).

(Sabadell) (Carlús i Lara 2000-2001; Fig. 6) (López Cachero 2005), o els quatre individus (alguns amb nansa i d'altres sense) que formaven part de l'aixovar de la tomba de guerrer de Llinars del Vallès (Vallès Oriental), amb una cronologia aproximada de primer quart del segle VI anE (Sanmartí 1993: 20 i 50; Fig. 8). També van recuperar-se diversos exemplars de plats-tapadores a la necròpolis del primer ferro (650-575 aC) del Pla de la Bruguera-Centre de distribució Sony, concretament en les estructures E2 (Clop *et alii*, 1998: 21; Fig. 5, PBS 2/III), E7 (Clop *et alii* 1998: 26; Fig. 11, PBS 7/I), E13 (Clop *et alii* 1998: 33; Fig. 17a, PBS 13/IV), E21 (amb nansa) (Clop *et alii* 1998: 45; Fig. 24a, PBS 21/III) o E32 (Clop *et alii* 1998: 50; Fig. 29, PBS 32/I), i també són presents entre els conjunts ceràmics documentats en els poblats baix-aragonesos del Roquizal del Rullo (Favara) i el Cabezo de Alcalà (Azaila) (Ruiz Zapatero 1979: 270; Fig. 14, 11 i 14, 12).

En tot cas, cal incidir que la seva presència és especialment abundant en les necròpolis, exercint molt sovint la funció de tapadores de les urnes, tot i que també es documenten en tant que plats i vasos d'ofrenes, quelcom que reforça el protagonisme que haurien pogut desenvolupar eventualment aquestes peces en el marc de determinades pràctiques de consum ritual.

7.1.4.3.6.-Plàteres

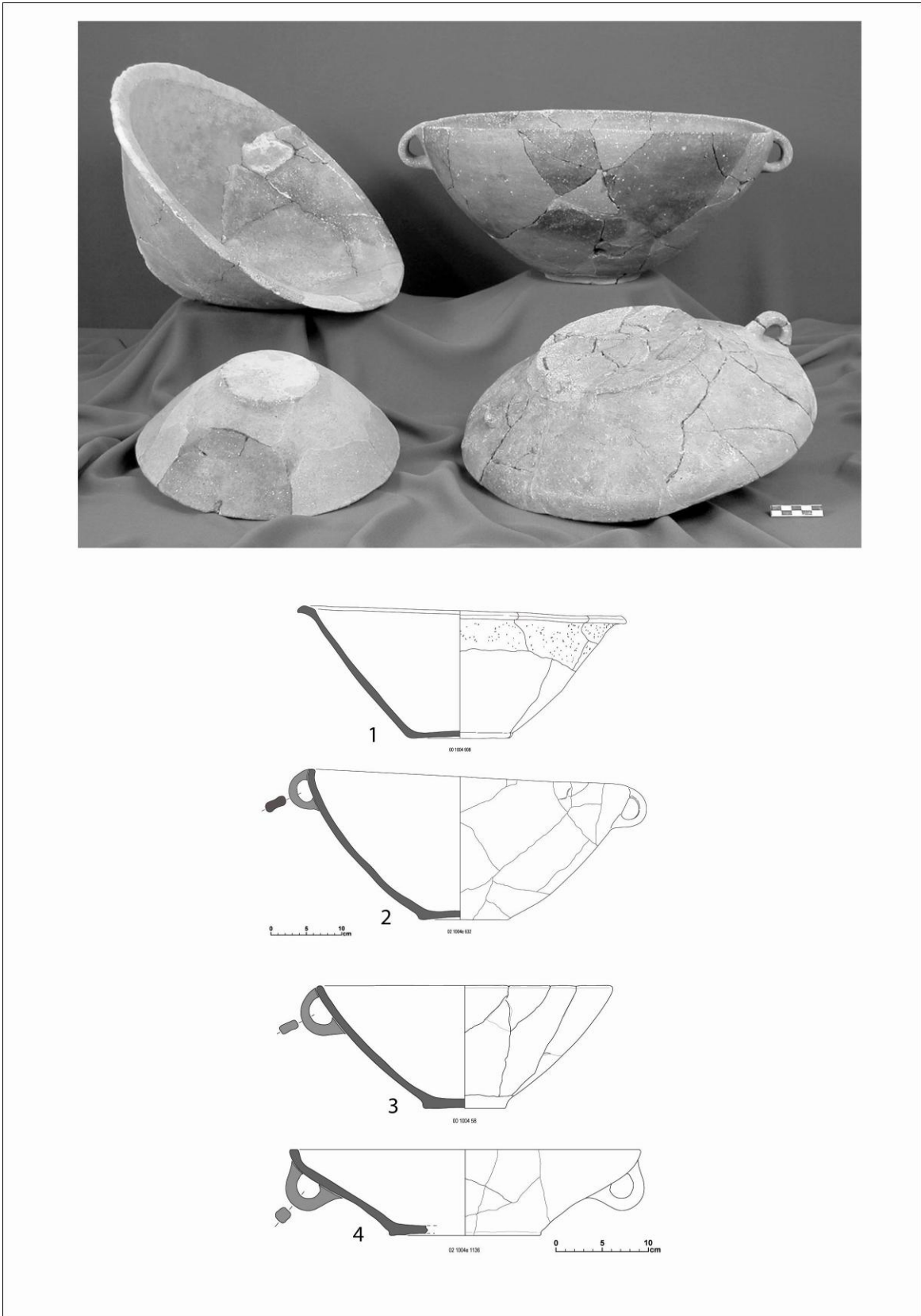
Al marge del que són els plat-tapadora pròpiament dits, hem de destacar també en aquest apartat la presència d'altres tipus vasculars que haurien acomplert funcions similars com a plàteres, plates, safes o gibrells, és a dir vasos oberts destinats a la presentació dels aliments i la beguda. Ens referim a vasos de tipologia diversa, que s'haurien pogut utilitzar com a elements per a la petita reserva, o bé directament com a vasos de consum d'ús col·lectiu.

En el cas de Sant Jaume (Alcanar), hem de destacar la presència de dues plàteres documentades a l'àmbit A4 (Fig. 40. 1-2). Ens referim a dos vasos força similars als plats-tapadora, però que es diferencien d'aquests, per les majors dimensions que presenten, així com per la major profunditat proporcional del fons, quelcom que podria tenir a veure amb la seva possible utilització com a contenidors de la beguda o de certes preparacions líquides o semilíquides. En tot cas, es tracta de dos vasos amb perfils

lleument diferents. El primer d'ells és una peça completament hemisfèrica, sense vora diferenciada, amb base lleument còncava i dues nanses oposades. L'altre exemplar té la base pràcticament plana, el cos té un format troncocònic i la vora apareix diferenciada i exvasada, adoptant un format general pla i horitzontal. A més, no disposa de nanses. En tots dos casos les dimensions són considerables, amb un diàmetre màxim de boca de 440 mm en el primer vas i de 469 mm en el segon. L'acabat general d'aquestes dues peces és força acurat, amb un bon allisat (Garcia i Moreno 2009: 122; Fig. 7).

D'altra banda, dins del mateix conjunt d'elements de vaixel·la documentat en l'àmbit A4 de Sant Jaume, s'ha pogut identificar una peça molt baixa i molt oberta que ha estat qualificada com una petita pàtera (Garcia 2005: 562). Es tracta d'un vas que presenta la base lleument umbilicada i que presenta com a tret més singular una petita concavitat circular, situada just en el centre de la superfície interior del vas. Disposa també d'una nanseta perforada en forma de petita orelleta vertical (Fig. 41. 1). Resulta difícil mencionar paral·lels, més enllà de destacar la seva semblança amb un plat amb concavitat central recuperat a Can Roqueta (Carlús *et alii* 2007: 215; Fig. 10). De fet, s'ha assenyalat que es tracta d'un vas certament singular, relacionable molt probablement amb la realització de pràctiques molt específiques en el marc de certes celebracions rituals. En aquest sentit, s'ha proposat l'ús d'aquest vas en libacions o actes similars, atès que el seu aspecte recorda vivament el format d'algunes peces similars, metàl·liques i ceràmiques, de notable tradició mediterrània (com per exemple *phialai* i similars) (Garcia i Moreno 2009: 130-131; Fig. 11).

En el cas de Turó del Calvari (Vilalba dels Arcs), hem de destacar també un parell de plats, que tant per les seves dimensions com pel seu fons pronunciat, difereixen notablement dels exemplars d'ús individualitzat i pensem que s'han d'interpretar com a plàteres o elements relacionats amb el servei i la presentació dels aliments. Es tracta de dos exemplars de vora exvasada (amb un diàmetre de vora a l'entorn dels 30-40 cm) que incorporen dues nanses tubulars d'implantació horitzontal (Sardà 2007; Fig. 18. 12 i 13).

Pel que fa a Sant Cristòfol (Maçalió), hem de destacar un vas documentat a l'Habitació 2, que es pot interpretar també en el mateix sentit. En aquest cas, es tracta d'un plat de gran diàmetre (40 cm) i vora bisellada que ens pròxima a la idea de la plàtera o gran plat obert (Fatás 2007; Làm. 49: 95). De fet, en el mateix assentament de Sant Cristòfol, s'ha pogut identificar també alguna altra peça similar, com és el cas d'un

altre plat de grans dimensions, que es caracteritza en aquest cas pel fet de presentar una decoració repetitiva d'impressions circulars a la part superior de la vora del vas (Fatás 2007: 136; Làm. 55: 149). Aquest tipus de vas obert troba paral·lel en d'altres exemplars, com és el cas d'un individu documentat al Piuró del Barranc Fondo (Maçalió) (Fatás 2007: Làm. 91: N° 151).

D'altra banda, en el cas d'Aldovesta (Benifallet), hem d'indicar que s'assenyala la presència d'un altre tipus de plàtera molt diferent als exemples que acabem d'exposar. Es tracta d'un tipus de pàtera de fons pla, amb parets molt curtes i lleugerament exvasades, sobre les quals no s'exclou la possibilitat de cercar el seu origen en certs models existents en la ceràmica de cuina fenícia (Mascort *et alii* 1991: 31; Làm. 28, Núms. 1-3) (Fig. 41. 2).

Finalment, hem de mencionar també, la presència d'una gran safata o *lekané* entre el conjunt de materials a torn de provenença indeterminada documentats en la fase II de Barranc de Gàfols (Ginestar) (590-560 anE) (Sanmartí *et alii* 2000; Fig. 181.12). Ens referim a un recipient obert (amb una amplada de vora que arriba als 34 cm de diàmetre) que incorpora nansa de triple tendó i decoració pintada en ambdues superfícies (interna i externa). Es tracta d'un tipus que es documenta tant en contextos fenicis com en ambients purament grecs, essent especialment destacable la seva similitud amb un exemplar documentat a Cerro del Villar (Sanmartí *et alii* 2000: 164).



Figura 41. 1. Petita pàtera de l'àmbit A4 de Sant Jaume (Garcia i Moreno 2009); 2- Pàteres de fons pla d'Aldovesta (Mascort et alii 1991).

7.1.4.3.7.- Tapadores

En aquesta categoria hem inclòs només aquells individus que haurien fet la funció d'elements de tancament, en recipients de major o menor capacitat, és a dir, no tractem aquí tots aquells vasos que haguessin pogut tenir una funció doble com a plats-tapadora, perquè ja han estat tractats en un apartat anterior.

De fet, les tapadores pròpiament dites, resulten especialment identificables pel fet d'incorporar generalment d'un pom a la part superior. A nivell funcional, hem de plantejar la utilització de les tapadores com a element de tancament dels vasos, tant en relació a tasques de cuina com d'emmagatzematge.

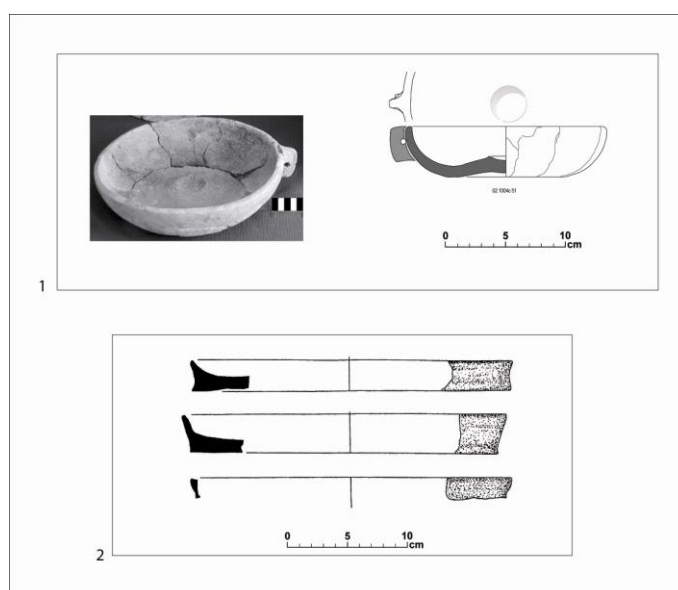
La tapadora és un tipus força freqüent en els repertoris del curs inferior de l'Ebre datables entre les acaballes del segle VII anE i el segle VI anE, essent especialment destacable la presència d'una sèrie d'individus amb decoració sofisticada, com els coneguts exemples documentats al Puig Roig (Masroig) (Genera 1995) (Fig. 42. 2), El Calvari (El Molar) (Vilaseca 1943; Fig. 16 2 i 3), Coll del Moro (Serra d'Almos) (Vilaseca 1953; Fig. 14, Núm. 38) (Fig. 42. 3), Barranc de Gàfols (Ginestar) (Sanmartí *et alii* 2000 Figs. 5.171.-2, i 5.231.-11), Coll del Moro (Gandesa) (Rafel i Blasco 1991; Fig. 4), Sant Cristòfol (Maçalió) (Bosch Gimpera 1915-20; Fig. 465), La Gessera (Caseres) (Bosch Gimpera 1913-14; Fig. 72), Sepulcre 45 de Entre la Vall de Cabrera i Vinyets (Calaceit) (Rafel 2003), Tossal Montañés (Valdeltormo) (Moret *et alii* 2006; Fig. 169, 1; Fig. 175, 2), Tossal del Moro (Batea) (Arteaga *et alii* 1990: 91; Fig. 20, 53 i 54), túmul 13 de Mas de Flandí (Calaceit) (Sanmartí i Padró 1976-78: 169; Fig. 2) o la Pedrera (Vallfogona de Balaguer) (Maluquer *et alii* 1959: 74; Fig. 14).

En el cas de Turó del Calvari (Vilalba dels Arcs), s'han documentat fins a cinc tapadores (Sardà 2007: 112-114; Fig. 21), entre les quals destaca especialment una peça, que està pràcticament sencera i que presenta una càrrega decorativa excepcional, fet que la converteix en un dels elements més característics dins del grup de ceràmiques de tradició indígena recuperades al jaciment (Sardà 2007; Fig. 21.1). La decoració d'aquesta peça es basa en la combinació de complexos acanalats formant laberints en la seva vora externa i diversos temes geomètrics incisos en el seu nucli intern, distribuïts a l'entorn d'una estrella de cinc puntes. L'agafador, que està buit, presenta també decoració incisa a la vora. Un altre element destacable és el fet que els acanalats no són producte d'un modelatge de la superfície de la tapadora, com és el fet usual en aquest

tipus de decoració, sinó que es tracta de motius aplicats (Fig. 42. 1). D'altra banda, cal destacar que aquesta peça presenta un acabat decoratiu en roig, a joc amb alguns dels *oinochoai* i plats documentats en aquest jaciment. Tot plegat sembla indicar-nos que es tracta d'una peça especial, fet que potencia el caràcter distingit que adquireixen tots els elements decorats en roig de Turó del Calvari.

En tot cas, la combinació d'acanalats i incisions és un fet molt poc freqüent. Possiblement aquesta combinació respondria més a modes locals i ocasionals que a una autèntica tradició decorativa. Només hem localitzat algunes peces paral·lelitzables en uns pocs fragments informes procedents de Mora de Rubielos (Terol), en els jaciments de La Atalaya i Cueva del Coscojar (Juste 1990; Fig. 12.-31 i 32, fig. 59.-83), però cap d'aquests sembla procedent d'una tapadora.

A més d'aquesta peça quasi sencera, a Turó del Calvari s'ha recuperat també un petit fragment amb un perfil molt similar al de l'anterior, en el que es pot veure una porció d'aplic sobre la superfície de la peça. Sabem que no pot tractar-se del mateix individu que acabem de comentar, donat que el gruix d'aquest fragment és sensiblement inferior, però tot sembla indicar que es tractaria d'una altra tapadora amb decoració d'acanalats aplicats. Els altres tres exponents d'aquest tipus recuperats a Turó del Calvari responen a versions més simplificades. Dues d'aquestes tapadores estan elaborades en coccio reductora i presenten un sol acanalat que se situa molt prop de la vora, seguint el seu contorn (Sardà 2007; Fig. 21: 2 i 4). En tot cas, com a tret més destacable, hem d'indicar que una d'aquestes tapadores presenta una decoració incisa formant motius geomètrics en la seva superfície, un tret que podem relacionar directament amb la decoració que presenta la tapadora recuperada al túmul nº 13 de Mas de Flandí (Sanmartí i Padró 1978; Fig. 8), datable a mitjans del segle VI anE.

D'altra banda, en el cas de Sant Jaume (Alcanar), les tapadores pròpiament dites no han estat tant clarament identificades com els plats-tapadora. De fet, fins ara tan sols s'han identificat diversos fragments d'una petita tapadora, de pom perforat o obert (anular) procedent de l'àmbit A4 (Garcia 2005: 553). Es tracta d'una peça que presenta una decoració plàstica irregular aplicada a prop de la vora i que s'ha interpretat com un element de tancament relacionat amb un plat de petites dimensions procedent d'aquest mateix àmbit (Garcia i Moreno 2009; Fig. 15).



Figura 42. 1. Tapadora de Turó del Calvari (Sardà 2007); 2. Tapadora del Puig Roig (Genera 1995); 3. Tapadora de la Serra d'Almos (Cela et alii 1999); 4. Tapadora de Sant Cristòfol (Fatàs 2007).

En tot cas, les tapadores constitueixen una forma molt ben representada a la zona que ens ocupa, amb paral·lels a la necròpolis Coll del Moro (Gandesa) (Rafel 1991; C4.2 i T17.1), al Coll del Moro (Serra d'Almos) (Cela *et alii* 1999: Núms. 11 i 12), al Calvari (el Molar) (Rafel 2000; Fig. 8, núm. 1), però també a la Loma de los Brunos, aquí amb un lot nombrós (Eiroa i Bachiller 1985), així com al sepulcre 26 de Mas del Roig (Rafel 2003). Aquestes tapadores de versió més simplificada amb decoració d'acanalats tenen una llarga perduració en el temps, ja que es documenten en nivells datables a l'ibèric ple de Sant Antoni (Calaceit) (Pallarés 1965; Núms. 106, 107 i 108) o al poblat de l'Assut (Tivenys), entre d'altres. De fet, com a exemple de la llarga pervivència d'aquest tipus, podem citar els exemplars que formen part de certs conjunts de cuina documentats en cronologies de l'ibèric final en jaciments com el poblat de la Serra de l'Espasa (Capçanes) (Noguera 2006; Làm. 15, fig. 6) o el Puntal dels Llops (Olocau, Camp del Túria) (Bonet i Mata 2002: 286).

Finalment, a la fase II de Barranc de Gàfols (Ginestar) (590-560 anE), hem de destacar també la presència de dues tapadores a torn de producció indeterminada. Un dels exemplars presenta una vora de secció en Y (Sanmartí *et alii* 2000: 165; Fig. 5.161.1), mentre que l'altre individu té una vora vertical simple que defineix un perfil convex a l'exterior (Sanmartí *et alii* 2000: 165; Fig. 5.181.11).

7.1.4.3.8.- Oinochoai

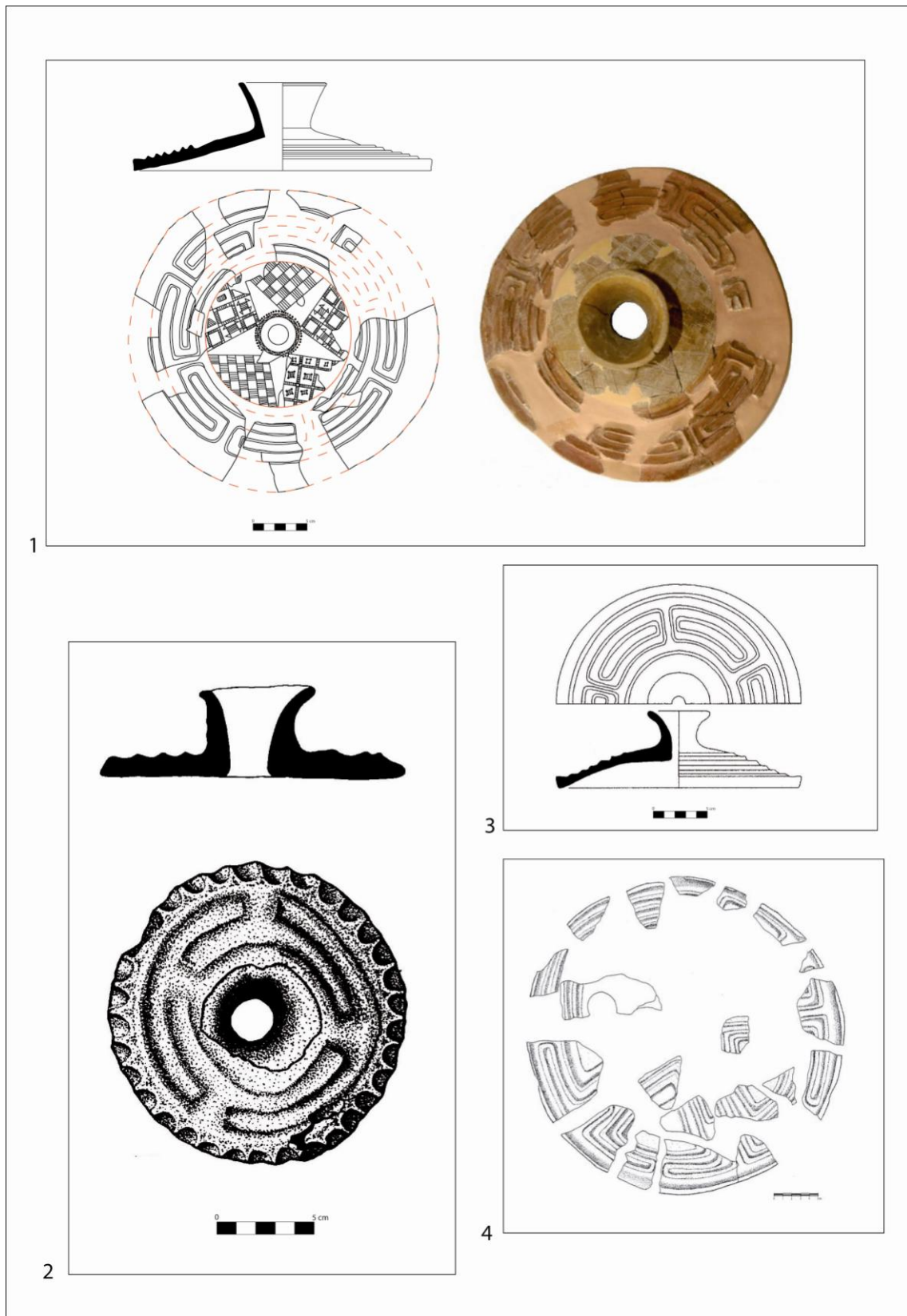
Al curs inferior de l'Ebre, l'evolució dels repertoris il·lustra al llarg dels segles VII-VI anE una modificació important de l'instrumental ceràmic, en especial pel que fa a la renovació i ampliació dels *sets* locals de vaixel·la, essent l'adopció del *oinochoe* una de les modificacions més destacades, especialment pel que fa a l'ús de nous instruments vinculats específicament al consum ritualitzat de la beguda (Sardà 2008a).

L'*oinochoe* il·lustra de manera molt clara la integració d'un vas nou en el repertori local, perquè es tracta d'una forma ceràmica que no existeix en la tradició vascular dels camps d'urnes. De fet, es tracta d'un element que juga un paper funcional concret i específic: articular el servei de la beguda. Per tant, documentar la presència d'*oinochoai* pot ser un bon indicador arqueològic per tal de detectar l'existència de

certes modificacions en els paràmetres litúrgics que articulen certes pràctiques molt concretes, com els rituals libatoris i de banquet

Tanmateix, cal tenir present que alguns repertoris del bronze final-primer ferro inclouen certs vasos de tradició indígena que, en funció de les seves característiques formals i/o contextuals, es poden interpretar com a peces destinades pròpiament al servei dels líquids.

Així, pel que fa a contextos datables específicament a la primera edat del ferro, hem de destacar la presència d'algunes gerres bitroncocòniques amb nansa, com els tres individus de la tomba 184 d'Agullana (Graells 2004: 68; Fig.6) o un exemplar procedent de la tomba E-1 de la necròpolis del Coll (Llinars de Vallès) (Múñoz 2002: Llà. 2, NC-8). En aquest sentit, el fet de documentar la presència d'algunes gerres amb nansa, justament en certs contextos que inclouen conjunts amplis de vaixel·la com la tomba 184 d'Agullana o la tomba E-1 de la necròpolis del Coll, ens situa en un moment previ a la normalització d'un tipus ceràmic que unifiqui una forma concreta, destinada específicament al repartiment de la beguda, com serà l'*oinochoe*.

No obstant, l'ús de l'*oinochoe* s'ha de valorar també com una pràctica social que permet exhibir l'adopció d'un costum cultural forani (Sardà 2008a), perquè es tracta d'un instrument per al servei de la beguda de caràcter netament mediterrani (Arteaga *et alii* 1990: 128) que està present tant els repertoris fenicis, com en els etruscos i grecs.

A la península ibèrica la presència d'*oinochoai* de vora trilobulada està extensament documentada, tant pel que fa a exemplars fenicis en ceràmica, com a peces pròpies de la torèutica orientalitzant (Coca, Carmona, Río Tinto, Alcalá del Río o Niebla) (Jiménez 2005). A Andalusia la presència d'*oinochoai* fenicis de perfil piriforme es documenta a Laurita, Trayamar, Jardín, Cerro del Villar, Toscanos, Chorreras, Carambolo, etc. Mentre que a la zona d'Alacant, la presència d'*oinochoai* d'engalba roja s'ha documentat únicament en nuclis estretament vinculats a la presència fenícia com La Fonteta (Guardamar del Segura) i la Peña Negra (Crevillent) (Rouillard *et al.* 2007).

Tradicionalment els *oinochoai* de vora trilobulada han estat interpretats com a vasos per al servei de líquids poc densos, utilitzats probablement a mode d'ofrena (aigua, vi, etc.) (Negueruela 1983: 271). No obstant, a la zona de l'Ebre, la distribució de ceràmica fenícia només inclou de manera molt puntual la presència de vaixel·la.

De fet, ja hem assenyalat que la presència de peces d'engalba roja es constata de manera percentualment molt baixa i, fins al moment actual, formes de la tradició vascular fenício-occidental que tradicionalment es presenten amb aquest acabat decoratiu, com els *oinochoai* de “*boca de seta*” o les llànties, no han estat identificades a les costes catalanes (Gracia 2000: 266).

En el cas concret del curs inferior de l'Ebre, la presència d'*oinochoai* és certament molt escassa, de fet, pel que fa a peces d'engalba roja, comptem únicament amb dos exemplars fenicis documentats a Sant Jaume (Alcanar) (Garcia *et al.* 2004: 197; Garcia 2005) (Fig. 43. 3), mentre que en el cas del Puig Roig (El Masroig), destaca la presència d'un *oinochoe* piriforme decorat amb bandes pintades (Genera 1995; 2002).

D'altra banda, hem de destacar també la presència d'un *oinochoe* fenici documentat al poblat del Puig de la Nau (Benicarló). En aquest cas es tracta d'un exemplar de vora trilobulada amb una nansa de cinta, una peça que defineix una forma similar als exemplars de perfil piriforme del sud peninsular, malgrat que no està decorat en roig (Gusi i Sanmartí 1976-78: 379). A la fase II de Barranc de Gàfols (590-560 aC), destaquen dos *oinochoai* que responen tipològicament a un model bitroncocònic clarament inspirat en els prototipus piriformes fenicis del sud peninsular (Fig. 43. 1-2). Però en aquest cas es tracta de peces de procedència indeterminada que presenten una decoració a base de bandes horitzontals de color gris (Sanmartí *et alii* 2000: 162).



Figura 43. 1-2. *Oinochoai* de tipus fenici de Barranc de Gàfols (Sanmartí *et alii* 2000); 3. *Oinochoe* fenici d'engalba roja de l'àmbit A3 de Sant Jaume (Garcia 2005):

Tanmateix, la presència d'*oinochoai* es constata també a partir d'una sèrie d'exemples molt significatius a l'hora d'avaluar la integració d'objectes i conceptes foranis en els repertoris locals. En aquest sentit, hem de destacar la presència d'una sèrie d'imitacions en ceràmica a mà, com és el cas de l'exemplar documentat a l'assentament del Puig Roig (El Masroig) (Fig. 44. 1) i de cinc individus procedents de l'habitació 1 de Turó del Calvari (Vilalba dels Arcs) (Sardà 2008a: 105) (Fig. 44. 2-5).

L'exemplar del Puig Roig presenta un perfil clarament derivat dels *oinochoai* fenicis de perfil piriforme, mentre que en el cas Turó del Calvari, s'han identificat dos exemplars de perfil piriforme i tres exemplars híbrids de coll diferenciat. En ambdós casos resulta patent que es tracta de produccions d'inspiració exògena, ja que tots els individus documentats imiten de manera més o menys directa formes pròpies de la tradició vascular fenícia, tant pel que fa a les solucions morfològiques com als acabats decoratius.

En el cas de Turó del Calvari, el caràcter singular de les peces ens ha impulsat a formular una proposta tipològica pròpia amb l'objectiu de definir i caracteritzar les dos variants documentades (Sardà 2007; 2008):

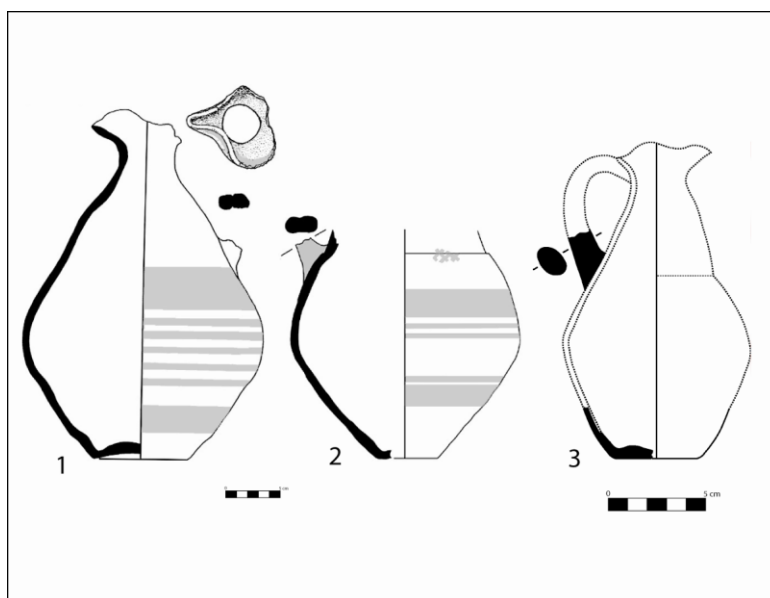
- Tipus 1: *Oinochoe* de perfil piriforme. Es tracta d'un tipus que presenta la vora trilobulada, el fons umbilicat i una nansa de secció quadrangular que arrenca de la pròpia vora del vas i es recolza a la carena (Fig. 44. 2). S'han documentat dos exemplars, tot i que d'un d'ells només se'n conserva la nansa i alguns fragments informes. Les seves dimensions mitges aproximades apunten a un vas petit i es situen a l'entorn dels 12 cm d'altura i els 8 cm de diàmetre màxim a la part central del cos. En aquest cas es tracta de peces amb un perfil general clarament inspirat en els *oinochoai* piriformes de vora trilobulada característics del repertori fenicio-occidental, coneguts com a vasos à *gobelet* en els treballs de P.Cintas (Cintas 1950: 467). De fet, com ja hem comentat abans, la presència d'*oinochoai* piriformes a torn, que haurien pogut actuar com a models o prototipus de d'aquestes derivacions locals, s'ha pogut constatar en els casos de Barranc de Gàfols (Ginestar) i Sant Jaume (Alcanar).

- Tipus 2: *Oinochoe* híbrid de coll diferenciat. Es tracta d'un tipus que presenta el cos globular i que integra elements exògens com la vora trilobulada, el coll diferenciat i la nansa de secció geminada. Entre els conceptes morfològics d'inspiració exògena hem de



Figura 44. *Oinochoai* d'imitació en ceràmica a mà.

Exemplars de perfil piriforme (Tipus 1): 1. Puig Roig (Genera 1995); 2. Turó del Calvari (Sardà 2008a).

Exemplars híbrids (Tipus 2): 3-5. Turó del Calvari (Sardà 2008a)

destacar sobretot la presència d'un coll alt diferenciat, un element interessant de valorar perquè resulta més aviat característic dels exemplars fenicis de "*boca de seta*". Les seves dimensions mitges aproximades es situen a l'entorn dels 25 cm d'altura i els 18 cm de diàmetre màxim a la part central del cos. No obstant, els tres exemplars documentats (Fig. 44. 3-5), presenten una sèrie de diferències formals, en aquest sentit el més destacable és assenyalar que dos dels exemplars presenten un peu alt troncocònic, un concepte morfològic de clara ascendència indígena, mentre que l'altre individu presenta el fons umbilicat. En tot cas, resulta evident que es tracta de peces molt singulars, perquè a diferència dels *oinochoai* de perfil piriforme (Tipus 1), aquests no deriven directament d'un model tipològic concret. En aquest cas, cal parlar de peces híbrides que són resultat de la reinterpretació local dels models fenicis, fruit de la combinació d'elements exògens i recursos locals. No obstant, tampoc podem descartar de forma categòrica que es tractés de produccions que incorporen alguns trets formals inspirats en certes peces de vaixel·la metàl·lica (Jiménez 2002; 2005), perquè malgrat que al sud de Catalunya es desconeix la presència de recipients metàl·lics d'aquest tipus, no podem descartar que n'hàgim perdut el seu rastre per motius de refundició i espoli.

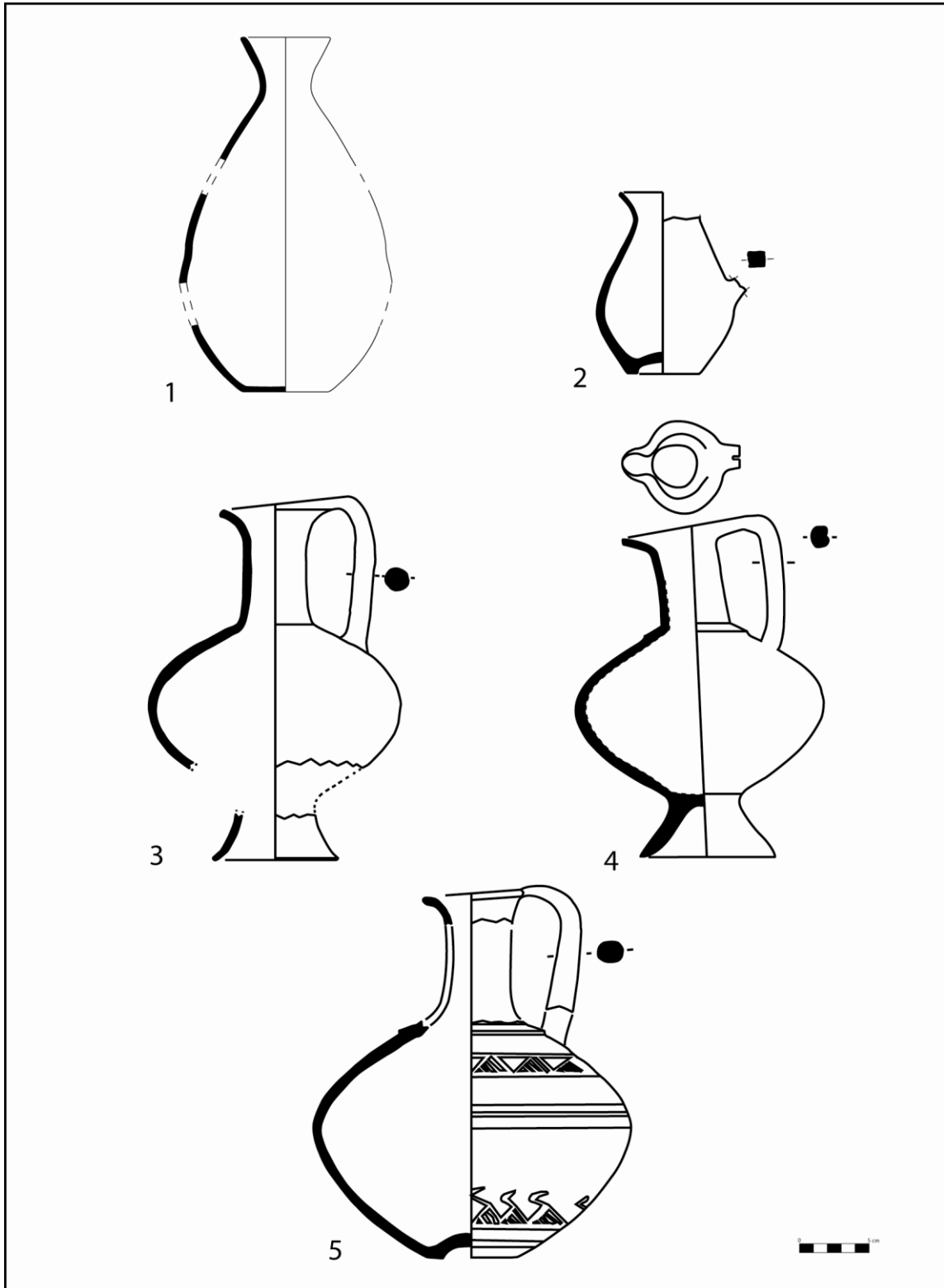
D'altra banda, si fem un breu repàs a les primeres produccions d'època ibèrica, podem destacar diversos exemplars (Fig. 45). Així, en el cas del Coll del Moro (Serra d'Almos), comptem amb un individu encara força similar als exemplars de Barranc de Gàfols. Es tracta d'un *oinochoe* piriforme de producció ibèrica antiga que presenta una decoració de regalims verticals a la part superior del vas i que cronològicament ens situa ja a finals del segle VI anE (Cela *et al.* 1998: 113). En el cas de Tossal Montañés (Valdeltormo), hem de destacar la presència d'un *oinochoe* que encara recorda els models fenicis de perfil piriforme. En aquest cas es tracta d'un vas de producció ibèrica documentat en un context de segona meitat del segle VI anE que presenta un perfil menys esvelt respecte els exemplars de Barranc de Gàfols (Moret *et al.* 2007: 180).

No obstant, els *oinochoai* ibèrics derivats directament de les formes fenícies no tindran llarga perduració, ja que a finals del segle VI anE sembla que s'imposa definitivament el model grec característic de les ceràmiques grises monocromes de l'àrea emporitana, tal i com constaten els exemplars del Coll del Moro (Serra d'Almos), Piuró del Barranc Fondo (Massalió) i Tossal del Moro (Batea) (Cela 2006: 228).

De fet, els *oinochoai* de vora trilobulada (forma VIII d'Arcelin-Pradelle) són el tipus més freqüent entre el conjunt de vasos de ceràmica gris emporitana documentats en els contextos arcaics de la *Palaiàpolis* (Sant Martí d'Empúries) (Aquilué *et alii* 2000: 315). Tanmateix, a la zona de l'Ebre, la distribució d'*oinochoai* grecs de ceràmica gris monocroma només s'ha pogut constatar a la tomba T54 de la necròpolis de Mianes (Santa Bàrbara) (Maluquer 1987: 139; fig.5).

En tot cas, l'*oinochoe* es convertirà en poc temps en un vas habitual de les produccions ibèriques. De fet, hem vist com a partir de mitjans del segle VI anE es constata l'aparició dels primers *oinochoai* de factura ibèrica, un moment que a la zona de l'Ebre coincideix amb la distribució dels primers elements de vaixel·la grega (copes jònies i *kylix* àtiques tipus C), és a dir dels instruments característics de la pràctica grega del *symposion*, que presenten, ara sí, una distribució més generalitzada en tot el litoral català. Per tant, l'ús generalitzat de l'*oinochoe* sembla que s'insereix ja en època ibèrica en una nova dinàmica, basada en l'ús de les copes gregues, el nou instrument de prestigi vinculat al consum individualitzat de la beguda.



Figura 45. *Oinochoai* ibèrics. 1- Coll del Moro (Serra d'Almos) (Cela *et alii* 1999); 2- Coll del Moro (Serra d'Almos) (Cela *et alii* 1999); 3- Piuró del Barranc Fondo (Maçalió) (Arteaga *et alii* 1990); 4- Tossal Montañés (Valdeltormo) (Moret *et alii* 2006); 5- Tossal del Moro (Batea) (Arteaga *et alii* 1990); 6- Piuró del Barranc Fondo (Maçalió) (Arteaga *et alii* 1990).

7.1.4.3.9.- Clepsidres

Entre el conjunt d'elements ceràmics documentats en alguns contextos ebrencs del primer ferro, destaca la presència molt puntual d'alguns vasos amb la base plana perforada, com és el cas d'un exemplar documentat a Sant Jaume (Alcanar) (Garcia 2005: 562-567; Làm. 122, h; Garcia i Moreno 2009; Fig. 12) i d'un altre individu procedent de Barranc de Gàfols (Ginestar) (Sanmartí *et alii* 2000: 158; Fig. 5.158.7), així com alguns fragments identificats a la Moleta del Remei (Alcanar) (Garcia 2005: 439).

Tradicionalment, aquest tipus d'elements han estat interpretats com a formatgeres, és a dir com a elements vinculats a la manipulació i elaboració de derivats làctics. De fet, les formatgeres són un tipus especialment freqüent en el repertori moble de les comunitats del bronze mig i tardà, tant al País Valencià com a Catalunya i el Baix Aragó (com és el cas de les comarques de Terol), amb exemples nombrosos a punts com la Hoya Quemada (Mora de Rubielos, Terol) (Burillo i Picazo 1994-96; Fig. 2), Can Cortès (Sant Just Desvern) (Rovira i Petit 1997: 32; Fig. 30) o Minferri (Juneda) (Equip Minferri 1997; Fig. 17.7-8). En aquest sentit, no ens ha d'estranyar la pervivència d'aquest tipus d'instruments en els repertoris ceràmics d'horitzons més avançats, tal i com suggereix el vas documentat a la fase II de Barranc de Gàfols (Ginestar), que ha estat interpretat efectivament com a colador o formatgera (Sanmartí *et alii* 2000: 158).

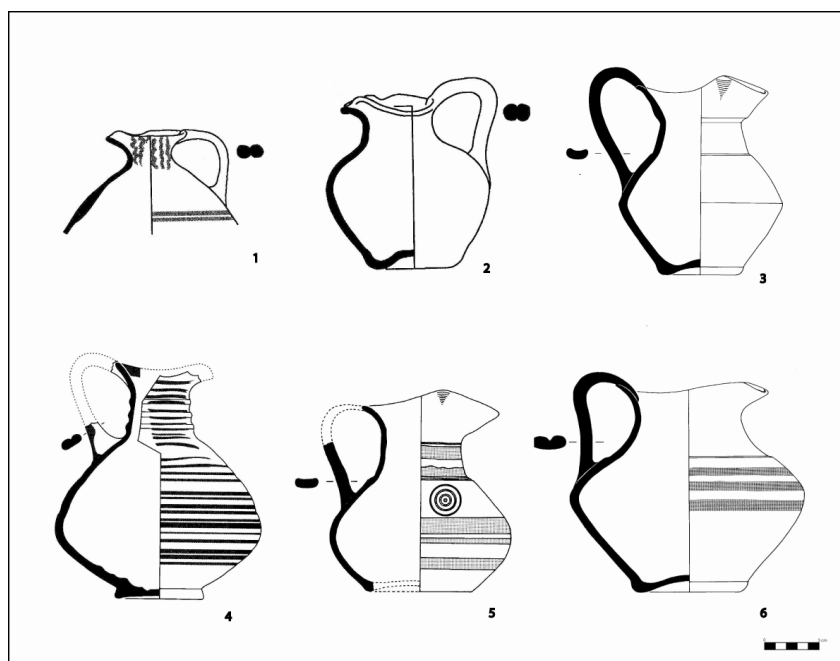
Ara bé, les característiques específiques del vas amb base multiperforada documentat en l'àmbit A4 de Sant Jaume (Alcanar), ens allunyen clarament del concepte i la funcionalitat de les formatgeres. En aquest cas, es tracta d'un vas de dimensions reduïdes que disposa d'una vora exvasada i ampla, un coll estret i molt curt, una nansa de secció plana que va de la vora a l'inici de la panxa, un cos de perfil hemisfèric que defineix un format tipus ampolleta i finalment una base ampla i plana, multi-perforada amb un total de 181 petits orificis (Garcia i Moreno 2009: 134-138; Fig. 12) (Fig. 46).

En tot cas, és evident que una formatgera, en contrast amb el vas documentat a Sant Jaume, requereix d'unes formes més obertes per tal de facilitar la introducció i l'extracció de la matèria làctia. D'altra banda, cal tenir present que la factura de la peça destaca pel fet de presentar un brunyit intens, que proporciona un acabat molt acurat i

homogeni. A més, el seu context de localització, en un àmbit d'emmagatzematge destinat específicament a albergar un extens i complex servei de vaixel·la que inclou múltiples peces d'ús excepcional (*simpulum*, ast, ganivet, morter-trípode, etc.), induïen a plantejar un ús funcional clarament allunyat a la idea de les formatgeres o coladors.

Totes aquestes evidències, sumades a la similitud que evidenciava aquesta peça amb alguns exemplars similars documentats en d'altres regions de la península (especialment amb un vas documentat a la tomba de la Casa del Carpio), han permès identificar que es tracta d'una *clepsidra*, entenent aquesta denominació no pas des de la perspectiva més tradicional, és a dir, allò que normalment s'havia conegut com un objecte destinat a mesurar el temps, sinó fent-ne una lectura estrictament etimològica com a "lladre d'aigua", és a dir un objecte que permet captar i retenir els líquids segons la voluntat de qui el fa servir (Pereira 1997: 15).

Juan Pereira, a partir de la identificació de la *clepsidra* documentada a la tomba de la Casa del Carpio (Belvís de la Jara, Toledo), va efectuar un estudi específic d'aquest tipus de peces, establint el seu origen i explicant el seu ús funcional (Pereira 2006; 2008). En aquest sentit, les seves aportacions han confirmat que es tractaria d'un vas que permetria expulsar o servir els líquids de manera controlada, tapant o destapant el broc superior del recipient amb el dit polze (Pereira 2006: 88; Lám. I).

Entre els exemplars documentats a la Península Ibèrica, hem de citar en primer lloc la *clepsidra* de la tomba de la Casa del Carpio, un context orientalitzant propi de finals del segle VII anE (Pereira i Álvaro 1986; Pereira 1989; 1997; 2006; 2008).

De fet, aquesta peça és la que presenta més similitud amb l'exemplar recuperat a Sant Jaume. Es tracta també d'un vas de vora exvasada, coll estret, cos globular i una base plana multi-perforada. Les dimensions resulten molt similars, però totes dues peces es diferencien pel fet que l'exemplar de la Casa del Carpio no té nansa, i la de Sant Jaume és de perfil més globular.

D'altres paral·lels destacables han estat documentats al poblat de Cuéllar (Segòvia), on es va localitzar una peça d'aquest tipus en un context de culte domèstic datable a finals del segle VI o molt a principis del V anE (Barrio 2002). A la necròpolis de Pajares III (Villanueva de la Vera, Càceres) fou recuperat un altre exemplar, el qual havia perdut el broc superior (Celestino i Martín 1999: 95-96; Fig. 7a).



Figura 46. Clepsidra procedent de l'àmbit A4 de Sant Jaume (Garcia i Moreno 2009).

En tot cas, Pereira remarca la relació estreta que en general s'aprecia entre aquesta mena de peces i un ambient cultural orientaltzant o, en tot cas, amb contextos mobiliaris on la influència fenícia és present en major o menor mesura (Pereira 1997; 2006; 2008). Ara bé, hem d'apuntar que aquest tipus de peces no han estat identificades en el repertori fenici occidental, per bé que es coneix la seva existència, tant en ceràmica com en bronze, a la Mediterrània oriental, concretament a la Grècia continental i a l'àrea del Mar Negre, des de mitjans del segle VI anE, com també a la zona de Síria, on aparentment trobaríem alguns exemplars que es poden portar fins a la segona meitat del II mil·lenni anE (Pereira 1997: 16-17).

A la Península Ibèrica, es documenta també la presència d'aquest tipus d'instruments en alguns jaciments ibèrics com La Bastida de les Alcusses (Moixent) o a Coimbra del Barranco Alto (Jumilla). En aquest cas, es tracta d'exemplars en ceràmica a torn que procedeixen de contextos datables en els segles IV-III anE (Pereira 2006: 94-97; Fig. 4).

En funció d'alguns dels contextos peninsulars on ha estat localitzades aquest tipus de peces (enterraments, espais rituals), i l'associació que puntualment s'ha pogut establir entre aquesta mena de vasos i d'altres elements destinats a contenir líquids, s'ha proposat la necessitat d'entendre la utilització de les clepsidres en el context específic de determinats usos cerimonials o rituals (Pereira 1997: 18; Barrio 2002: 111). Tot plegat, ens indueix a plantejar l'ús de les clepsidres en relació a certes pràctiques o gestos ritualitzats, com el d'extreure i servir la beguda o bé la realització de certs actes basats en la manipulació dels líquids com les libacions. És probable que el vas recuperat a Sant Jaume complís alguna d'aquestes funcions, ja que el context de localització i la interpretació que s'ha proposat pel repertori moble documentat en aquest àmbit, fan viable l'ús ritual d'aquest extens conjunt d'elements, especialment quan es tracta de peces singulars o de funcionalitat molt específica (Garcia i Moreno 2009: 137).

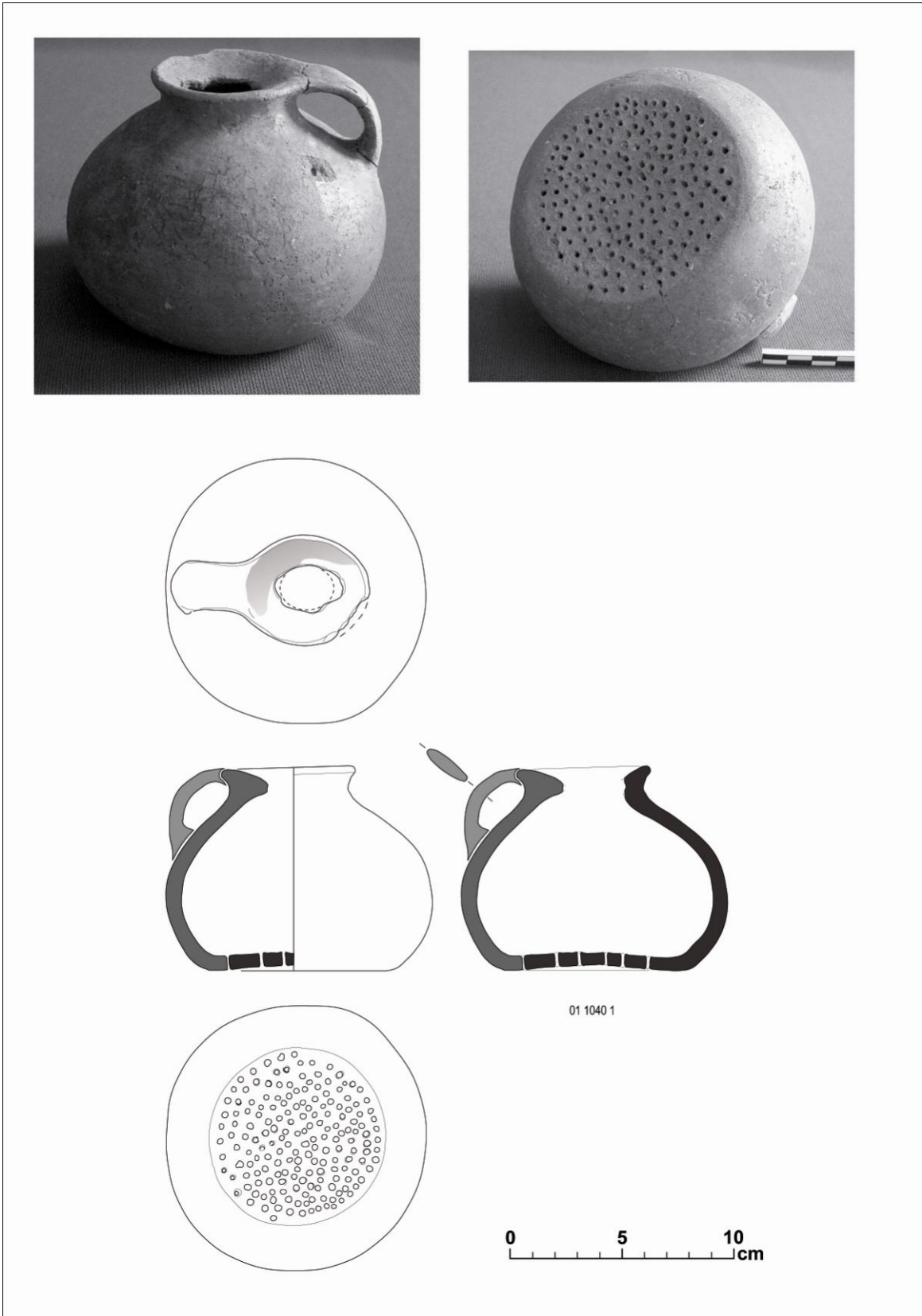
Finalment, hem d'esmentar que entre els materials en ceràmica a mà de la Moleta del Remei (Alcanar), han estat recuperats alguns fragments multiperforats, que semblen correspondre també a la base d'alguns vasos de tipologia indeterminada. S'ha assenyalat que podrien correspondre a peces similars a la clepsidra documentada a Sant Jaume o potser alguna altre peça tipus formatgera. En tot cas, es tracta de fragments que pertanyen essencialment a vasos brunyits, essent destacable l'existència d'un exemplar que disposa d'una base lleument anular enlloc d'una base plana (Garcia 2005: 439).

7.1.4.3.10.- Morters-trípodes

Al marge de la notable distribució que evidencien certs contenidors com les àmfores, els *pithoi* i les urnes Cruz del Negro, el cert és que entre el conjunt de vasos fenicis que es documenten al nord-est peninsular, destaca també de manera especial una quarta categoria: els morters-trípode.

Els morters-trípodes corresponen al tipus Schubart XVIII, González C1 o Ros VIII H1/H2 i es documenten des de la segona meitat del segle VIII anE i inicis del segle VII anE en pràcticament totes les fundacions colonials del sud peninsular com Castillo de Doña Blanca (Ruiz Mata i Pérez 1995: 57), Chorreras (Aubet *et alii* 1979; Fig.10), Toscanos (Schubart i Maas-Lindemann 1984; Fig. 19. 783 -792) o Cerro del Villar (Curià *et alii* 2000: 1476; Fig. 6).

Més enllà de l'hinterland colonial del Cercle de l'Estret, la seva presència es constata també de manera important en tots aquells assentaments de la costa oriental de la península Ibèrica on l'empremta fenícia és especialment rellevant, com La Fonteta (Guardamar del Segura) (González Prats 1979; Fig. 128-130), La Peña Negra (Crevillent) (González Prats 1986b: 285; Fig. 3. b i c), Los Saladares (Orihuela) (Arteaga i Serna 1975b: 78; Làm. XI) o Vinarragell (Burriana) (Mesado 1974: 157-158; Figs. 34, 37, 68 i 74). Ara bé, es tracta d'un tipus que també s'ha pogut identificar al Torelló del Boverot (Almassora), Los Villares (Caudete de las Fuentes), Tossal de Sant Miquel (Llíria), la necròpolis de les Casetes (Vila-Joiosa) i també a Requena i Sagunt, entre d'altres (Vives 2004; 2005a; 2005b). D'altra banda, a Eivissa també s'ha constatat la seva presència, tant pel que fa a la necròpolis de Puig des Molins com a la factoria de Sa Caleta (Ramon 1999: 178; Fig. 14, i-13).

En tot cas, en el present treball ens interessa remarcar que es tracta d'un instrument que s'ha relacionat específicament amb la condimentació dels aliments i la beguda, per tant la seva presència ens pot informar de l'adopció de certs canvis en els paràmetres que defineixen els hàbits de consum de determinats productes.

En relació amb aquesta qüestió, hem de destacar especialment els treballs de Jaime Vives (2004; 2005a; 2005b), perquè han posat èmfasi en la necessitat d'interpretar els morters-trípode com un instrument relacionat amb la pràctica oriental de triturar espècies, mel i d'altres substàncies aromatitzants per tal de potenciar el sabor de la beguda i alhora dissimular els vins picats o deteriorats pel transport a llarga

distància (Vives 2005a: 205-206). Aquesta pràctica de consum era habitual a la zona sirio-mesopotàmica i s'hauria introduït al llarg del segle VII anE en diverses regions de la Mediterrània com l'Etrúria meridional i Sardenya (Botto 2000).

En aquest sentit, Jaime Vives assenyala la presència de traces de desgast en la superfície interna d'algun dels exemplars documentats a Los Villares (Caudete de las Fuentes) i també al Puig de la Nau (Benicarló) que semblen confirmar aquesta hipòtesi.

No obstant, també esmenta que alguns exemplars presenten acabats cuidats a base d'engalbes i decoració pintada, la qual cosa sembla suggerir que es tractaria de vasos refinats, és a dir que podrien servir alhora com a morters i també com a bols per a mesclar i ingerir la beguda. En tot cas, es tractaria de peces relativament fràgils, per tant cal pensar que s'utilitzarien per piconar substàncies poc sòlides, quelcom que els diferencia dels morters-trípode pròpiament dits, fabricats en pedra, que es documenten al Pròxim Orient i també a Etrúria (Vives 2004: 11-16).

Pel que fa específicament a l'àrea que ens ocupa, hem de destacar la significativa concentració de morters-trípode que es detecta a la plana litoral de Vinaròs-Benicarló i al curs inferior del Sènia, havent-se documentat la seva presència, sempre associada a les àmfores T-10.1.2.1 i als *pithoi*, en els jaciments dels Barrancs (Peñíscola), El Palau (Alcalà de Xivert), El Polsegué (Rossell), La Vallterra (Sta. Magdalena de Polpís), Puig de la Nau (Benicarló), Puig de la Misericòrdia (Vinaròs), Sant Jaume (Alcanar) i la Moleta del Remei (Alcanar) (Oliver 1996; Garcia 2005). Aquesta tendència, sembla il·lustrar una distribució clarament limitada als territoris que s'ubiquen al sud del curs inferior de l'Ebre, tot i que la presència puntual d'un morter-trípode al Piuró del Barranc Fondo (Maçalió) (Sanmartí i Padró 1976-78; Fig. 10.5) (Fig. 47. 5), ens informa de l'arribada esporàdica d'aquests vasos en d'altres territoris més septentrionals.

En tot cas, a l'àrea que ens ocupa, un dels jaciments que ha proporcionat una de les mostres més significatives d'aquest tipus de peces és el cas de Sant Jaume (Alcanar). De fet, només al barri nord de Sant Jaume, s'han pogut identificar un mínim de 4 individus, que representen el 8,51% pel que fa al NMI del total de vasos a torn documentats (Garcia 2005: 610). En aquest sentit, hem d'assenyalar que tots els exemplars recuperats fins al moment en aquest assentament responen a un mateix tipus. Es tracta de peces en forma de plat còncav molt baix, de parets molt amples i amb una vora de tipus triangular (força recte per l'interior) amb la cara externa força indicada i

relativament obliqua, la qual disposa defineix una concavitat en la part inferior (Fig. 47. 3). El vas es recolza a sobre de tres peus de tendència pseudopiramidal i secció trapezoïdal, un dels quals, presenta habitualment una perforació horitzontal per tal de poder penjar la peça mitjançant un cordill. A nivell de pastes, aquestes peces responen a les característiques habituals de les produccions esquisteses “tipus Màlaga” (Garcia 2005: 576; Làm. 114, g; 123, m).

D'altra banda, en el cas de la Moleta del Remei (Alcanar), la presència de morters-trípode és també força escassa en relació a la representativitat que evidencien d'altres tipus fenicis com les àmfores, els *pithoi* o les urnes Cruz del Negro. No obstant, en aquest cas, hem de destacar la localització de dos morters-trípodes en un espai diferencial com és l'àmbit A7 (Fig. 47. 4), que ha lliurat també un mínim de cinc àmfores i tres *pithos*, i tot un seguit d'evidències relatives a la possible realització de certes pràctiques de consum excepcional (Gracia i Munilla 1993; Gracia *et alii* 1994; Garcia 2005).

De fet, la localització contextual d'aquests dos exemplars en l'àmbit A7 de la Moleta del Remei (Alcanar), és una de les evidències que més clarament ens il·lustra el paper actiu que podien jugar aquest tipus de peces en el marc de certes pràctiques ritualitzades de consum. En aquest sentit, s'ha assenyalat que la restringida distribució que evidencien els trípodes a l'àrea que ens ocupa, permet plantejar que només determinades comunitats poguessin consumir a la “nova moda” (piconant substàncies per afegir al vi i/o a d'altres preparacions alcohòliques o alimentàries).

S'ha proposat que aquest costum s'hagués incorporat de forma selectiva, i que el consum de vi aromatitzat fos una pràctica circumscrita a determinades cerimònies restringides als caps de llinatge (Sanmartí *et alii* 2009: 227). Seguint aquests plantejaments, els morters-trípode constitueixen un dels ítems que més fàcilment poden ser entesos com a objectes diacrítics, és a dir com a elements de distinció relacionats amb la voluntat de remarcar les primeres diferències en els estils de consum, especialment pel que fa al ritual de la beguda (López i Vives 2009).



Figura 47. Morters-trípodes.

1. EF- 9 Vilanera (Aquilué et alii 2008); 2. Turó Font de la Canya (Asensio et alii 2005); 3. Sant Jaume (Garcia 2005); 4. Moleta del Remei (Gracia i Munilla 1993); 5. Piuró del Barranc Fondo (Sanmartí i Padró 1976-1978); 6. Puig de la Nau (Oliver 1996; Vives 2005).

Finalment, pel que fa a d'altres àrees del litoral català, hem de destacar l'exemplar documentat al Turó de la Font de la Canya (Avinyonet del Penedès) (Asensio *et alii* 2005: 187; Fig. 5.7) (Fig. 47. 2) i més al nord, els dos exemplars documentats en la tomba EF-9 de la necròpolis de Vilanera (l'Escala) (Aquilué *et alii* 2008: 183; Fig. 8. 3 i 4) (Fig. 47. 1). En aquest últim cas, la presència de dos morters-trípodes en un context en el qual també s'han pogut documentar tres *pithoi*, així com d'altres instruments d'ús diacrític com un *simpulum* i un ganivet, ens informa novament de l'ús destacat d'aquests vasos en el marc de certes pràctiques de consum ritual.

7.1.4.3.11.- Cràters

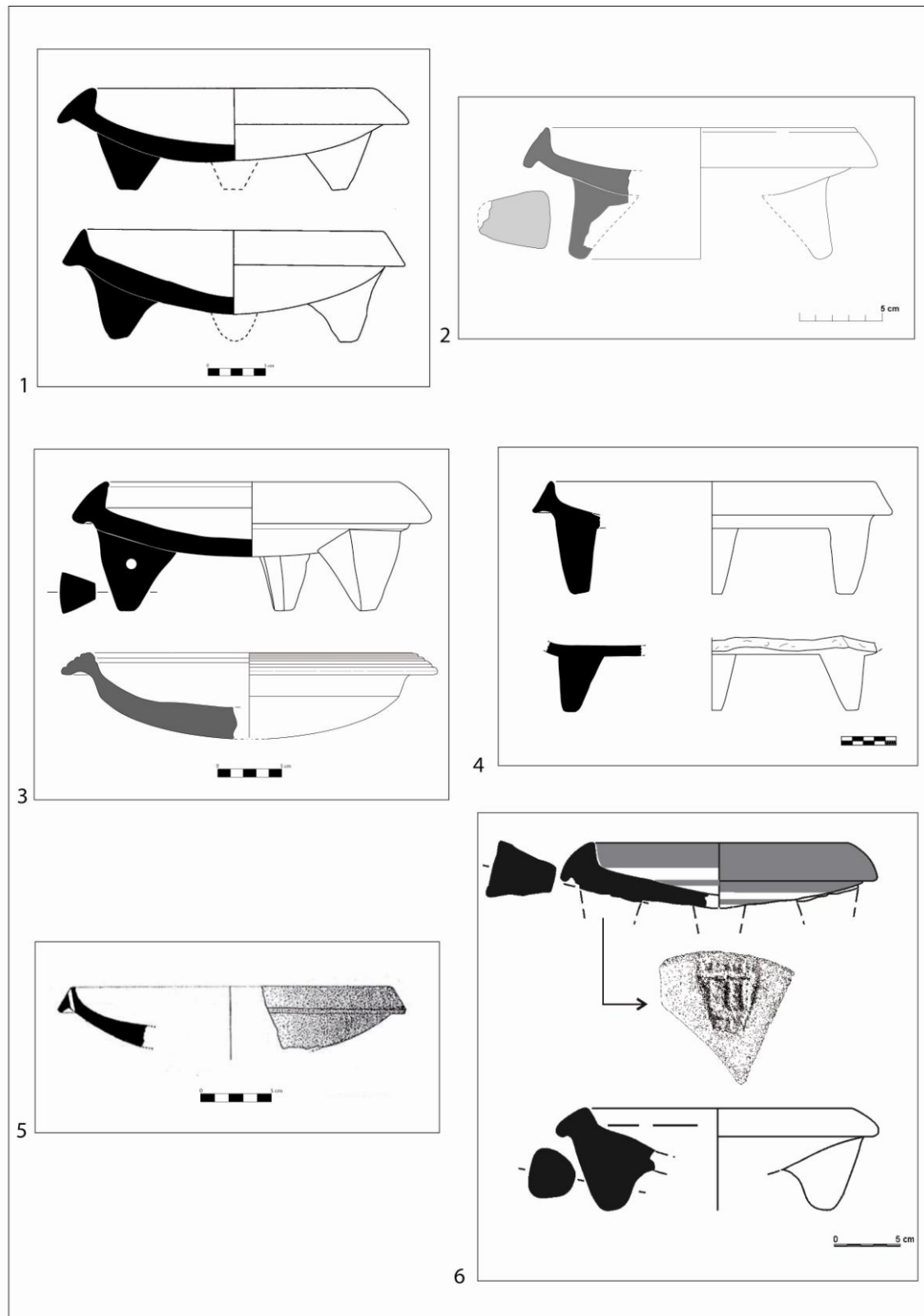
El cràter és un dels instruments fonamentals del banquet mediterrani, essent un dels ítems que més habitualment es relaciona amb el consum ritual del vi, especialment amb un dels paràmetres de consum que millor defineix la pràctica grega del *symposion*: la mescla de la beguda. En aquest sentit, hem de destacar que en el món grec, l'ús del cràter constitueix un dels símbols primordials de la convivialitat, tant pel seu important significat social (Luke 1994) com ritual (Lissarrague 1990).

En la pròpia societat homèrica, el cràter es descriu com un objecte distingit que de manera freqüent forma part dels regals que circulen en les pràctiques d'intercanvi i els pactes d'amistat que duïen a terme les elits. En aquest sentit, hem de destacar especialment la proposta de J. Coldstream (1983; 1993), qui va interpretar l'àmplia distribució mediterrània que evidenciaven els cràters àtics del Geomètric Mig II (800-760 anE), en la línia de la circulació de béns i regals de luxe (*keimelia*) que estableix el model homèric.

No obstant, en el cas de la península Ibèrica, el tipus de banquet centrat en el consum de la beguda que es documenta de manera genèrica en algunes tombes etrusques, no apareix reflectit ni en els aixovars més rics de les necròpolis fenícies, ni tampoc en les tombes principesques tartèssiques. De fet, l'ús de cràters deuria ser extremadament puntual, essent destacable en tot cas, la presència d'un exemplar geomètric documentat a Huelva (datable entre el 760-730 anE) (Rouillard 1991).

En aquest sentit, no ens ha d'estranyar que al nord-est peninsular, la presència de cràters en contextos de primera edat del ferro sigui pràcticament nul·la, quelcom que sembla il·lustrar-nos una tendència similar al que es documenta al sud-est de França

(Aude, Roussillon i Llenguadoc Occidental), on la seva presència és pràcticament testimonial, malgrat que en aquesta àrea, la distribució de vaixel·la protocoríntia, jònia i etrusca (*kylix, kotylai, oinochoai*) està força ben representada. De fet, la presència d'un cràter únicament es documenta a La Prade (Puisseguier), on es recuperaren en prospecció diversos fragments pertanyents a un exemplar corinti que podria haver format part de l'aixovar d'una tomba datable entre el primer i el segon quart del segle VI anE (Ugolini *et alii* 1997).

No obstant, a la zona de *Massalia* constatem ja una altra tendència, perquè es tracta d'un focus on es documenta una presència relativament significativa de cràters corintis (Ugolini *et alii* 1997: 73), la qual cosa, al marge de tenir a veure amb les tendències comercials vigents en cada regió, sembla indicar-nos notables diferències en quant als ítems exòtics de consum que cada comunitat decideix integrar en el seu repertori.

Tanmateix, això no vol dir necessàriament que en aquelles regions on no es va adoptar l'ús dels cràters, es practiqué un ritual de la beguda que obviés tasques molt característiques del *symposion*, com la mescla i el repartiment dels líquids des d'un vas central. De fet, en el cas concret del litoral català, comptem amb la presència de certs instruments que semblen estar clarament relacionats amb la condimentació (morters-trípode) i el repartiment de la beguda (*simpulum, oinochoai*) que, d'altra banda, contribueixen a suggerir l'ús eventual de determinats vasos del repertori local (gerres, plats-tapadora, plàteres, vasos amb peu elevat reixat tipus *holmoi*, etc.) o importat (els propis *pithoi*) com a recipients comunitaris des dels quals es podria efectuar el servei dels líquids.

En tot cas, en el marc del territori que centra els interessos del present treball, hem de destacar una singular troballa efectuada al jaciment de Torre Cremada (Valdeltormo). Ens referim concretament a la localització d'un fragment ceràmic que correspon a una producció de la Grècia de l'Est i que ha estat identificat com un fragment d'un vas obert, molt possiblement un cràter datable a la primera meitat del segle VI anE (Moret *et alii* 2006: 87; Fig. 77) (Fig. 48. 8).

El fragment en qüestió es va recollir en superfície i s'ha relacionat amb d'altres materials documentats també fora de context (un penjoll zoomorf de bronze i una estela de pedra que incorpora quatre figures de cavall gravades), que podrien indicar

l'existència d'una tomba o petita àrea d'enterrament en el mateix indret on s'ha pogut excavar un fortí ibèric construït pels volts del 100 anE (Moret *et alii* 2006: 130).

Més enllà de les poques conclusions que podem extreure d'una troballa d'aquestes característiques, el cert és que la seva simple presència ens indica, si més no, l'arribada puntual d'un cràter a la vall del Matarranya, quelcom que podem relacionar amb la dinàmica de tesaurització de certes peces preuades que es documenta en aquest territori, fet que resulta molt explícit en el cas dels suports de Les Ferreres i La Clota.

En època ibèrica, la presència de cràters grecs serà molt més significativa, per bé que continuarà tractant-se de peces preuades destinades essencialment a uns usos rituals molt concrets. En aquest sentit podem destacar la identificació recent d'un cràter àtic de figures roges en els nivells de reompliment de la sitja 137 de Mas Castellar (Pontós), un context datable pels volts del 400 anE, que incorpora d'altres elements de vaixel·la àtica relacionats amb el ritual de la beguda; evidenciant una clara influència grega en les pràctiques de consum desenvolupades per les elits ibèriques d'un assentament que mantenia estretes relacions amb Empúries (Pons i Asensio 2004-2005).

D'altra banda, al sud i sud-est peninsular, resulta especialment il·lustrativa, la notable presència de tombes ibèriques que incorporen un cràter grec o bé una imitació d'aquest, fent les funcions d'urna funerària, un ús ritual que confirma el potencial simbòlic especial que s'atorgava a les peces relacionades amb l'imaginari del *symposion*.

7.1.4.3.12.- Copes

Al curs inferior de l'Ebre, la presència de peces de vaixel·la que puguem qualificar pròpiament com a copes, no es constata pràcticament fins a l'arribada de les primeres produccions etrusques i gregues. En aquest sentit, hem d'especificar que com a copes, entenem únicament aquelles peces de vaixel·la que incorporen un vas amb nanses a sobre d'un peu alt, un tret que normalment solen definir unes peces de perfil calziforme.

De fet, la copa fou el vas fabricat de manera majoritària en el món grec arcaic, protagonitzant una difusió comercial sense precedents. No obstant, la seva expansió no es pot entendre al marge de les renovacions que va provocar l'adopció d'aquest nou instrument, tant pel que fa als canvis en els hàbits de consum de la beguda, com a les

influències i modificacions que genera en els repertoris mediterranis (produccions colonials, imitacions locals, etc).

Entre les peces més antigues que podem incloure dins d'aquesta categoria, hem de destacar, en el cas de l'Ebre: un *kantharos* de *bucchero nero* etrusc recuperat a la Moleta del Remei (Alcanar)⁵ i dues possibles copes documentades a Barranc de Gàfols (Ginestar) que, tot i que no corresponen a cap producció grega, són peces a torn que imiten el perfil de les copes jònies B1.

La possible presència d'alguns fragments de *bucchero nero* a la Moleta del Remei (Alcanar) va ser apuntada per Enric Sanmartí l'any 1973.

En concret, E. Sanmartí va estudiar un únic fragment descontextualitzat procedent de les excavacions que E. Ripoll havia efectuat durant els anys seixanta. El fragment, pertanyia a un *kantharos* tipus 3 de Rasmussen (Rasmussen 1979), fàcilment identificable ja que tot i les seves petites dimensions (25 mm per 34 mm), es tracta d'un fragment de carena que es conserva justament en el punt on arrenca la nansa. Presenta, a més, una osca decorativa, la qual formaria part originalment d'un fris d'osques que recorrerien horitzontalment tota la peça (Sanmartí 1973: 221) (Fig. 48. 2). S'ha proposat per aquest vas una datació dins del primer terç del segle VI anE, i en tot cas, cal apuntar que aquesta forma apareix en el repertori tipològic del *bucchero* cap al 625 anE i deixa de produir-se cap al 580 anE.

D'altra banda, al jaciment dels Tossalets (Alcalà de Xivert, Baix Maestrat), en una zona molt propera a les terres del Sénia, han estat recuperats altres fragments de *kantharoi* de *bucchero nero*, amb una cronologia possiblement similar a la de la peça de la Moleta del Remei (Oliver i Gusi, 1991: 206). Al nord de l'Ebre, a la zona del Penedès, hem de destacar la presència d'una copa de *bucchero nero* de la variant 3 de Rasmussen documentada al Turó de la Font de la Canya (Avinyonet del Penedès), una peça recuperada en un context de segle VII anE (Asensio *et alii* 2005: 187; Fig. 5, 11).

En el cas del sud de Catalunya, la presència molt puntual d'alguns vas d'aquest tipus, pensem que s'ha de vincular sens dubte a l'activitat comercial fenícia. En aquest sentit, s'ha plantejat que aquests materials fossin distribuïts per la via del propi comerç

⁵ En el cas de la Moleta del Remei, es va assenyalar l'existència d'altres possibles fragments (*kantharos* Rasmussen 2: 650-600 anE; *kyathos* Rasmussen 4b: circa 580 anE; *Cup* Rasmussen 1c: 625-575 anE) que, van ser classificats en el seu moment com a produccions de *bucchero* etrusc (Pallarès, Gracia, Munilla, 1987b; Gracia, 1991), tot i que recentment s'ha advertit que en realitat corresponen a vasos en ceràmica a mà de paret prima, pasta fosca i superfície brunyida; tractant-se bàsicament de petits vasets indígenes de cos globular (Garcia 2005:446).

fenici, a través, per exemple, dels nuclis fenicis de Sardenya, una illa que mantenia intensos contactes amb el món etrusc (Casadevall *et alii* 1991: 387-388).

De fet, cal apuntar que la presència de *kantharoi* ha estat identificada en diversos assentaments fenicis del sud-peninsular, com en el període més antic de la fase fenícia de l'assentament de *Malaka* (Màlaga) (Gran-Aymerich 1988: 203; Fig. 12, 2), a Toscanos (Vélez-Málaga, Màlaga) (Niemeyer 1984: 215) o al Cerro del Villar (Màlaga), amb una cronologia fixada entre finals del VII anE i la primera meitat del VI anE (Aubert 1990b: 245; Fig. 2; 1992, 305-306, Fig. 5). També ha estat documentat aquest mateix tipus de *Kantharos* en altres colònies fenícies, com ara a Eivissa, en el sector Can Partit del Puig des Molins, en un context d'amortització de caràcter funerari datat entorn el 590-575 anE (Gómez Bellard 1991b: 296; Fig. 2).

En tot cas, al nord-est peninsular, la presència més significativa de dades relacionades amb l'arribada de vaixel·la etrusca es documenta a Sant Martí d'Empúries (l'Escala, Alt Empordà) (Aquilué *et alii* 2000; 2008) i en diversos punts ubicats a la pròpia zona de l'Empordà (Martín 1991), tractant-se d'uns materials que, en funció dels seus contextos de localització, reben habitualment una cronologia de segle VI anE.

No obstant, entre el conjunt d'importacions de la fase més antiga d'ocupació de Sant Martí d'Empúries (Fase IIa), datable entre mitjans i finals del segle VII anE, destaquen ja alguns fragments d'àmfora etrusca, juntament amb alguns fragments de *kantharoi* de *buchero nero*. Tanmateix, en aquesta regió, l'arribada de produccions etrusques sembla que s'ha de vincular directament a l'activitat comercial etrusca, a l'igual que al sud de França (Aquilué *et alii* 2008: 175-178).

La presència de *kantharoi* etruscs a l'entorn emporità es coneix des d'antic, sobretot a partir de la seva inclusió en dues tombes de la necròpolis de la Muralla Nord-est d'Empúries (tomba 4 i tomba 13) (Almagro-Basch 1955). Tal i com va assenyalar Rasmussen, la presència dels *kantharoi* de peu alt és característic de les produccions tardanes, datables entre el segon i el tercer quart del segle VI anE. De fet, tant la tomba 4 com la tomba 13 de la necròpolis de la Muralla NE, que són les que inclouen *kantharoi* de peu alt, presenten uns aixovars que defineixen uns contextos datables essencialment al tercer quart del segle VI anE.

A Catalunya, la presència de *kantharoi* no es constata en cap altre context funerari, però al sud de França la seva inclusió en certs aixovars és quelcom força freqüent, tal i com ho demostren els exemplars recuperats a la necròpolis de Grand

Bassin II de Mailhac, de Saint Julien de Pézenas o en la tomba aïllada de Castelnaud-de-Guers (Graells 2009a: 101).

En tot cas, a l'entorn emporità, la presència de *kantharoi* de *buccherò nero* es constata a partir de diversos exemples que indiquen una distribució relativament important a partir del primer quart del segle VI anE: Neàpolis d'Empúries (1 *kantharos* datable entre 575-550 anE, 3 *kantharoi* datables entorn el 550 anE), Illa d'en Reixach (diversos fragments de *kantharoi* datables entre 575-525 anE), Puig de Sant Andreu (3 *kantharoi* datables entre 575-525 anE), Fonollera (perfil de *kantharos* datable al primer quart del segle VI anE) i Mas Castellar de Pontós (dos fragments de *kantharoi* recuperats en prospecció) (Rouillard 1991; Martín 1991).

Pel que fa als fragments de *buccherò* recuperats específicament a l'àrea de l'Ebre, l'inventari es completa amb una *kylix* procedent de la Gessera (Caseres), datable a l'entorn del 550 anE o més tardana. Es tracta d'una copa del tipus 3b de Rasmussen realitzada a imitació de les copes tipus Siana, que ens situa a la segona meitat del segle VI anE (Sanmartí 1973: 224-227) (Fig. 48. 4). No obstant, recentment, en el marc dels treballs de revisió duts a terme per Luís Fatás, s'ha identificat en el cas d'El Vilallong (Calaceit), la possible presència de dos fragments corresponents a la paret i a la vora arrodonida i lleugerament exvasada d'un altre *kylix* de *buccherò nero* similar a l'exemplar de la Gessera (Fatás 2007: 236) (Fig. 48. 6). En tot cas, l'arribada puntual d'algun d'aquests tipus més tardans, ens situa en un horitzó clarament emmarcable a la segona meitat del VI anE i pensem que s'ha de relacionar amb els materials que són distribuïts a través del comerç grec.

La presència de *kantharoi* de *buccherò nero* es constata des de finals del segle VII anE i es perllonga fins a finals del segle VI anE. Ara bé, tal i com semblen indicar les tendències documentades al sud de França, així com les dades obtingudes a partir de l'estudi dels carregaments d'alguns dels derelictes identificats a la Mediterrània centre-occidental, la distribució de *kantharoi* sembla que correspon a una dinàmica d'importacions que es manifesta de manera especialment important en dos moments: una primera fase compresa entre el 575-550 anE i una segona entre el 525-500 anE. Tanmateix en el cas de la Catalunya meridional, l'arribada d'algunes peces a finals del segle VII anE o bé a inicis de segle VI anE (Moleta del Remei i Turó de la Font de la Canya) s'ha de vincular encara a l'activitat comercial fenícia, mentre que l'arribada de produccions més tardanes (La Gessera) s'ha d'incloure ja en un context més avançat

durant el qual arriben també les primeres produccions gregues, cas de les copes jònies B2 i les *kylix* àtiques tipus C.

Però abans d'ocupar-nos de les produccions pròpiament gregues, hem de fer referència a dues copes documentades a la fase II de Barranc de Gàfols (Ginestar), un context de primera meitat del segle VI anE. En aquest cas, la seva presència es va poder constatar a partir d'una sèrie de fragments descontextualitzats que procedien dels nivells de farciment d'una cisterna amortitzada. Es tracta, en concret, de tres fragments d'una peça de cos hemisfèric que presenta un petit llavi curt i exvasat, i d'altra banda, un fragment de paret i part de la base troncocònica d'un altre possible individu (Sanmartí *et al.* 2000: 163-164; Fig. 5.181.-3; Fig.181.-6) (Fig. 48. 1).

Cal destacar, en tot cas, que no es tracta de peces de producció grega, atès que ambdós individus presenten les mateixes pastes que d'altres vasos a torn que reproduïxen majoritàriament tipus fenicis i ens situen essencialment al segon quart del segle VI anE. De fet, cal tenir present, que entre les produccions fenícies o fenicitzants, la presència de peces que imiten copes gregues és un fet força freqüent. Així, en la tomba E-61 de la necròpolis de Vilanera (l'Escala), destaca una copa per a beure de producció fenícia, que presenta un perfil troncocònic amb carena alta i llavi dret que s'ha d'interpretar com una adaptació de la còtila grega (Aquilué *et alii* 2008: 183). En aquest sentit, hem d'apuntar que determinades formes de vaixel·la grega, com els *skyphoi* i les *kotylai*, foren integrades en el repertori vascular fenici a partir del segle VII anE, quelcom que s'observa de forma especialment clara entre les produccions fenícies de Toscanos i Cartago (Briese i Docter 1998), però també a La Fonteta (González Prats 2005: Lám. IV).

No obstant, pel que fa concretament a copes amb peu alt, més similars als exemplars documentats a Barranc de Gàfols, hem de destacar que des del darrer quart del segle VII anE, es documenten imitacions fenícies de copes gregues a Cerro del Villar (Aubet *et alii* 1999: Fig. 62, a i b) i que durant el segle VI anE apareixen al Castillo de Doña Blanca imitacions de copes jònies que poden anar decorades amb bandes pintades negres i roges, o ser totalment llises (Ruiz Mata i Pérez 1995: Fig. 23).

Pel que fa a la distribució de vaixel·la grega, el cert és que amb anterioritat a mitjan segle VI anE, la seva presència es constata de forma pràcticament exclusiva en dos regions molt concretes de la península Ibèrica: d'una banda els materials que des de

finals del segle VII anE es documenten a les costes andaluses i del sud-est, i de l'altra, els materials que des de l'inici del segle VI anE arriben a l'entorn d'Empúries.

Tot i que en ambdós casos es tracta de materials que arriben a través del comerç foceu, en realitat estem davant d'iniciatives que obeeixen a rutes i estratègies comercials diferenciades. Així, mentre en el cas del sud i sud-est peninsular, la presència d'aquests materials és el reflex de l'activitat comercial que es desenvolupa en els actius mercats de la zona malaguenya i de Huelva, en el cas de la zona emporitana és resultat de la freqüentació focea del sector sud de la costa del Golf de Roses, en el marc d'una intervenció que culminarà amb l'establiment definitiu d'un petit *emporion*.

En el cas de la *Palaiàpolis* (Sant Martí d'Empúries), l'arribada dels primers vasos grecs es documenta en els nivells corresponents a l'abandonament de l'assentament, en el pas del primer al segon quart del segle VI anE, és a dir pels volts del 575 anE, just en el mateix context en que constatem les darreres evidències vinculables encara al funcionament dels circuits fenicis. Es tracta d'un conjunt molt reduït que integra alguns fragments de ceràmica coríntia (un alabastre i una còtila) i sobretot vasos originaris de la Grècia de l'Est: copes jònies del tipus A2 i possiblement del tipus A1, a més d'altres fragments de ceràmica grisa i pintada. Tot i que l'arribada d'algunes d'aquestes peces, especialment les de cronologia més antiga, es podria vincular encara a la capacitat d'actuació dels circuits comercials fenicis, el cert és que la distribució dels vasos de tradició jònia, d'origen oriental i també occidental, s'ha de relacionar amb una primerenca freqüentació comercial focea del golf de Roses des de les dècades inicials del segle VI anE. Aquesta freqüentació cristal·litzaria pocs anys més tard, en un moment que cal situar ja dins del segon quart del segle VI anE, amb la instal·lació d'un contingent de colons focuus a la *Palaiàpolis* emporitana. En aquest sentit, hem de destacar que amb anterioritat a mitjan segle VI anE, es constata ja l'existència d'un taller destinat a la fabricació de ceràmica grisa monocroma. No obstant, durant aquesta etapa, encara es documenta de manera puntual la presència d'algunes àmfores de procedència meridional i centre-meditarrània, però és evident que la iniciativa comercial focea hauria rellevat per complet l'activitat comercial fenícia a la zona (Aquilué *et alii* 2008: 175-178).

Pel que fa específicament al curs inferior de l'Ebre, la presència dels primers elements de vaixel·la grega no es documenta fins a la segona meitat del s. VI anE, moment a partir del qual es constaten en aquest territori unes altres perspectives socials,

atès que ja existeixen unes elits consolidades que sol·liciten una demanda restringida d'aquelles produccions (copes jònies, ceràmica àtica de figures negres, *kylix* àtiques) que possibiliten l'adopció d'una sèrie d'instruments que són característics de la pràctica grega del *symposion* i que suposen, ara sí, una transformació més general de la pràctica del consum del vi en tot el litoral català.

Aquest horitzó d'importacions gregues, malgrat el caràcter percentualment baix que presenta a l'àrea de l'Ebre, ens il·lustra una clara correspondència amb les tendències constatades tant a l'entorn d'Empúries com a la desembocadura del Roine. El carregament del derelicte de la Pointe Lequin 1A (Porquerolles, Hyères) (530-510 anE) és un bon reflex d'aquesta situació, perquè mostra perfectament l'arribada al centre redistribuidor de *Massalia* d'un conjunt molt extens de peces de vaixella grega que integra copes jònies B2 (més de 1500 individus), copes tipus C de Bloesch (184 individus), ceràmica àtica de figures negres (161 copes Cassel, 144 copes d'ulls, 27 copes de bandes), *lekanides*, morters, *olpai* etc. (Long *et alii* 1992: 221; Long 2004: 134-135).

La presència de copes del tipus B2 es documenta de manera habitual en els derelictes grecs d'època tardoarcaica (Pointe Lequin 1A, Cala Sant Vicenç, Circeo, Camarina, Gela). En aquest sentit, la perspectiva que es pot obtenir a partir de l'estudi del carregament d'aquests derelictes, representa un bon instrument de contrast per tal de contextualitzar la nova dinàmica comercial que emergeix a partir dels decennis centrals del segle VI anE. Aquesta nova dinàmica, en el cas de la Mediterrània occidental, es basa en el funcionament de l'eix *Massalia-Emporion-Ebussus-Iberia*, del qual el derelicte de Cala Sant Vicenç (Pollença) (520/510-500 anE) n'és una bona mostra. El carregament d'aquest vaixell grec és majoritàriament amfòric (essencialment àmfores ibèriques i àmfores magno-gregues), tot i que també presenta un significatiu conjunt d'elements de vaixella, entre els quals predominen les copes de diverses produccions gregues o de tradició grega (copes de figures negres de producció àtica i calcídica, però sobretot copes jònies B2 i altres peces de vernís negre) (Santos 2008: 71).

Dins d'aquest horitzó de mitjans/segona meitat del segle VI anE, les copes jònies del tipus B2 de Vallet i Villard representen probablement l'element més representatiu. Actualment, la major part de les copes de tradició jònia del tipus B2 que es documenten a la Mediterrània occidental es consideren produccions fabricades en tallers colonials magno-grecs i siciliotes, que haurien estat distribuïdes pels comerciants focuus (Santos

2008: 99). Al nord-est peninsular, la presència de copes jònies es documenta a l'Illa d'en Reixach (4 individus), Puig de Sant Andreu (Ullastret), Boades (Sant Vicenç del Castellet) (2 individus), Burriac (Mataró), Penya del Moro (Sant Just Desvern) (5 individus), Castellot de la Roca Roja (Benifallet) (2 individus), Mas de Mussols (l'Aldea) (Sanmartí *et alii* 2002: 78).

Pel que fa a l'àrea de l'Ebre, comptem només amb els dos exemplars recuperats al poblat ibèric del Castellot de la Roca Roja (Benifallet) (Belarte, Noguera i Sanmartí 2002) (Fig. 48. 3) i amb un altre individu procedent de la sepultura 4 de la necròpolis de Mas de Mussols (l'Aldea), del qual només se'n conserva el peu (Sanmartí 1973: 233; Noguera 2006: 147).

D'altra banda cal destacar la presència puntual d'altres elements de vaixel·la grega datables a la segona meitat/finals del segle VI anE, cas de les *Kylix* àtiques del tipus Bloesch C, una producció que se sol situar més concretament entre el 525-480 anE. Aquest tipus es documenta a l'Illa d'en Reixach (Ullastret) (6 individus), Serra de Daró, Mas Castellar (Pontós) (3 individus), Puig Castellar (Santa Coloma de Gramanet), Penya del Moro (Sant Just Desvern) i Alorda Park (Calafell) (Sanmartí *et alii* 2002: 78). En el cas de l'Ebre, hem de destacar els exemplars documentats al Castellot de la Roca Roja (Benifallet) (Belarte *et alii* 2002), Coll del Moro (Serra d'Almos) (Vilaseca 1953; Lam. XI.3), Els Castellans (Calaceit) (Sanmartí 1973: 224-228) i Els Castellons (Genera *et alii* 2005b).

En el cas dels Castellans (Calaceit) (Fig. 48. 7), Enric Sanmartí va destacar la presència d'una vora que pertany a una *kylix* tipus C i que resulta molt similar a l'exemplar del Coll del Moro (Serra d'Almos) (Sanmartí 1973: 227; 1975a, 101) (Fig. 48. 5). Recentment, la presència d'un fragment de nansa d'una altra *kylix* àtica datable a la segona meitat del segle VI anE, també s'ha assenyalat a l'assentament dels Castellons (Flix) (Genera *et alii* 2005b: 648).

En definitiva, és evident que la presència significativa de copes gregues en els jaciments de l'àrea de l'Ebre, queda fora del marc cronològic del present treball. En tot cas, la seva limitada presència durant els primer moments de l'iberisme, ens indueix a pensar que aquestes peces haurien pogut actuar com a autèntics elements de prestigi en el marc d'una nova simbologia de les elits basada en l'exhibició de les armes de ferro i del servei grec de la beguda.



Figura 48. 1. Copes de producció indeterminada documentades a Barranc de Gàfols (Sanmartí et alii 2000); 2. *Kantharos* de *bucchero nero* etrusc de la Moleta el Remei (Sanmartí 1973); 3. Copes jònies B2 del Castellot de la Roca Roja (Belarte et alii 2002); 4. *Kylix* de *bucchero nero* de La Gessera (Sanmartí 1973); 5. *Kylix* àtica tipus C de la Serra d'Almos (Cela et alii 1999); 6. Possible fragment d'una *kylix* de *bucchero nero* del Vilallong (Fatàs 2007); 7. Fragment d'*oinochoe* de figures negres i *kylix* àtica tipus C dels Castellans (Sanmartí 1973); 8. Fragment d'un possible cràter de la Grècia de l'Est (Moret et alii 2006).

D'altra banda, la perduració d'algunes d'aquestes peces en contextos de l'ibèric ple ens indica que es tractava d'objectes especialment preuats que passaven de generació en generació (Moret 2002: 125). Tot plegat ens situa en el moment de la consolidació d'unes estratègies marcadament diacrítiques, que haurien potenciat la pràctica d'un ritual de la beguda de caràcter elitista. En aquest sentit, s'ha assenyalat que l'ús d'aquests elements es podria realitzar a la "manera hel·lènica", per tal d'emfatitzar els comportaments distintius de la classe aristocràtica (Sanmartí 2004: 22).

Tanmateix, tot sembla indicar que en aquest cas, la transformació de les pràctiques vinculades al consum del vi es basaria essencialment en l'ús diferencial de determinades peces per a beure (bàsicament les copes àtiques), però tampoc sabem de quina manera es va modificar el cerimonial local, és a dir no sabem fins a quin punt, en la comensalitat dels íbers de l'Ebre, es pot parlar realment de l'adopció de certs paràmetres rituals que són característics del *symposion* grec (ens referim per exemple a la costum de mesclar el vi amb aigua, a la costum de beure en postura reclinada, a l'absència de les dones i les filles en el ritual de la beguda, o a la costum de practicar la cerimònia del vi després dels banquets) (Quesada 1994)

No obstant, més enllà de la seva distribució més o menys puntual a partir de mitjan segle VI anE (copes jònies i *kylix* àtiques tipus C), el cert és que a l'àrea de l'Ebre no podem parlar d'una presència realment generalitzada de copes gregues fins a partir de mitjan segle V anE, quan apareixen massivament productes de vernís negre àtic com les *kylix stemless inset lip*⁶.

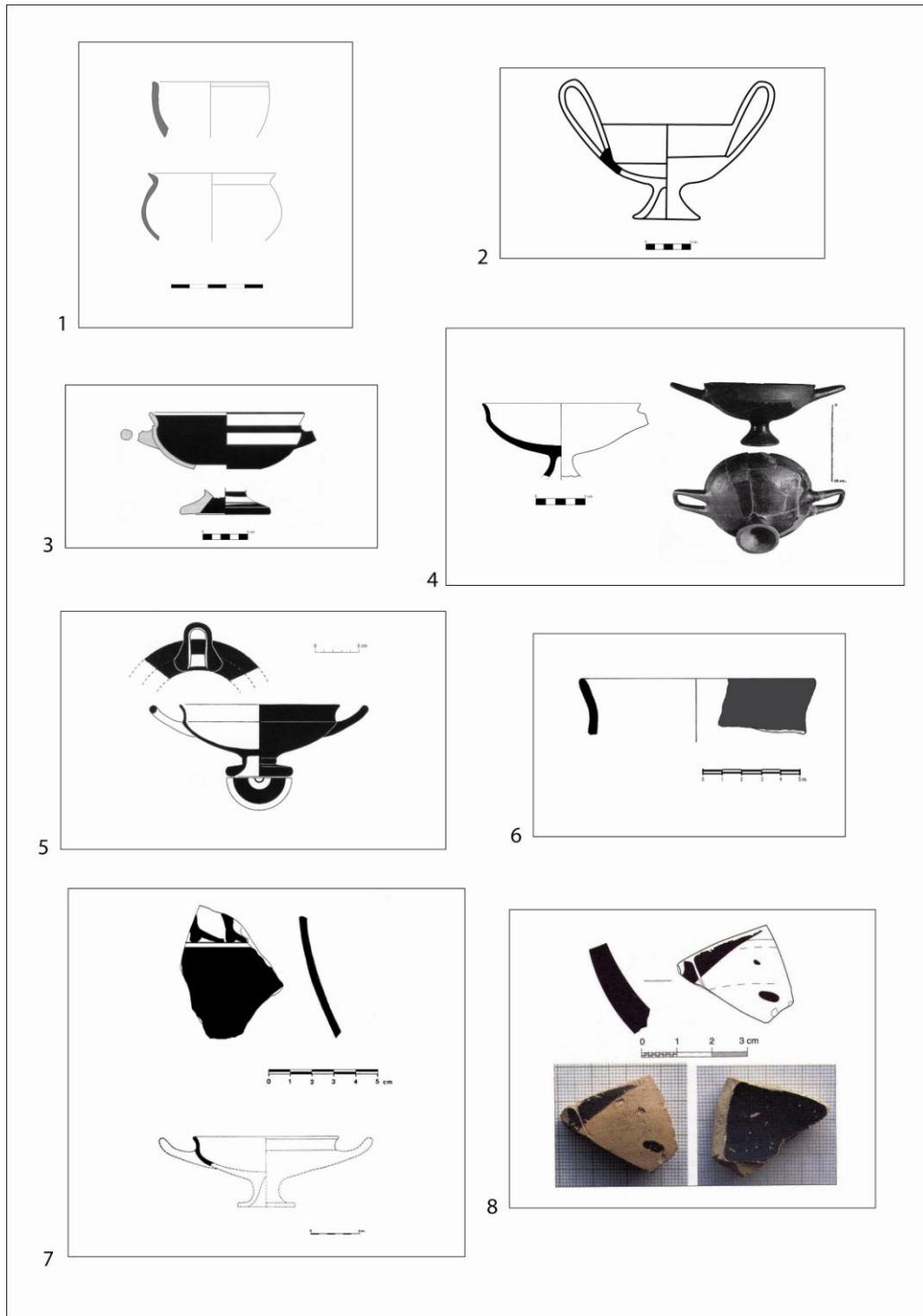
⁶ El tipus *stemless inset lip* (Sparkes, Talcott 1970) apareix a partir del segon quart del segle V anE i perdura, almenys com a idea o forma, fins el primer quart del segle IV anE. Es tracta de vasos de peu anular, bol de perfil baix i llavi còncau amb nanses horitzontals, un tipus que equival a la forma 42 de Lamboglia, 4271 de Moret i també es coneix com a *Càstulo Cup* (Shefton 1981) o bé directament com a *Shefton Cup*. En el cas de l'Ebre, la seva presència es coneix en jaciments com el Puig de la Nau (Benicarló), la Moleta del Remei (Alcanar), Les Planetes (Bítem-Tortosa), l'Assut (Tivenys) o el Coll del Moro (Gandesa).

7.2.- Vaixella metàl·lica i elements accessoris

Al marge dels elements de vaixella que integren els conjunts vasculars ceràmics, en els contextos de primera edat del ferro hem de valorar també la presència puntual d'una sèrie de manufactures metàl·liques que ens situen plenament en l'esfera de les pràctiques de consum ritual. En aquest cas, és interessant partir d'una primera distinció, entre el conjunt d'elements que conformen allò que podem considerar pròpiament com a vaixella metàl·lica (algunes pàteres i d'altres recipients amb nanses articulades) i la resta d'elements accessoris (*simpula*, ganivets, asts i suports/pedestals).

Al litoral català, la vaixella metàl·lica té una representativitat pràcticament testimonial, quelcom que contrasta amb la notable presència que evidencien determinats elements accessoris com els ganivets de ferro. En aquest sentit, hem de remarcar que la presència puntual d'alguns vasos metàl·lics es documenta essencialment pels volts de mitjan segle VI anE (tomba de Les Ferreres, tomba 8 d'Anglès, Coll del Moro de la Serra d'Almos, Granja Soley), és a dir en contextos que il·lustren la transició entre la fase més avançada de la primera edat del ferro i els moments inicials de l'ibèric antic.

En tot cas, cal fer notar que al nord-est peninsular l'estudi de l'instrumental metàl·lic de banquet és un dels camps que fins fa poc temps evidenciava un dels buits més importants, sobretot en contrast amb el coneixement detallat sobre el bronze orientalizant (Jiménez-Ávila 2002) i atlàntic (Armada 2005) que ens han proporcionat alguns treballs de síntesi. Tanmateix, en el moment actual comencem a disposar d'una visió més completa sobre aquest tipus de produccions, essent especialment destacable en aquest camp la tasca desenvolupada per Raimon Graells (Graells 2005; 2006a; 2009a).

D'altra banda, hem de remarcar que la major part dels elements metàl·lics documentats en contextos de primera edat del ferro, són objectes de bronze. De fet, dins del primer conjunt d'objectes fabricats en ferro que documentem al nord-est peninsular, s'inclouen els braçalets, les anelles, les fíbules serpentiformes, les agulles biglobulars, les fíbules de ressort bilateral, els morrions de cavall, determinades agulles i braçalets, així com els ganivets i els asts (López Cachero 2005: 150; Graells 2009a: 39-40). En aquest sentit, hem d'assenyalar que la major part dels objectes de ferro que acabem d'esmentar pertanyen a la categoria dels ornaments personals, per bé que també destaquen certs elements d'ús ritual clarament relacionats amb les pràctiques

alimentàries (asts i ganivets). De fet, tant la indumentària com el banquet constitueixen dues esferes idònies per a l'exhibició social de determinades peces de prestigi i/o de circulació limitada. En aquest sentit, hem d'assenyalar que a l'Europa Central i Occidental el ferro va ser conceptualitzat en un moment primerenc com una matèria destinada essencialment a la producció d'objectes de prestigi (Collis 1984: 114).

En tot cas, abans de centrar-nos específicament en l'estudi dels tipus documentats a l'àrea que ens ocupa, cal remarcar que els objectes metàl·lics, tot i haver estat inventariats, registrats i catalogats des d'antic degut a la seva especial vistositat, continuen evidenciant notables mancances quant a la identificació precisa de tipus, produccions i provinences.

7.2.1.- Pàteres

La major part dels vasos metàl·lics que es documenten al nord-est de la península Ibèrica i al sud de França es consideren produccions de provinença itàlica, principalment etrusques, essent especialment destacable la presència pràcticament exclusiva de pàteres i l'absència de gerres (*oinochoai* rodís, olpes, etc).

En aquest sentit, hem de destacar la significativa concentració de pàteres etrusques de vora perlada ("*bassins à rebord perlé*") que es documenta a l'àrea compresa entre el Roine i l'Herault (Bouloumié 1985; Bouloumié i Lagrand 1977), un focus que hauria pogut actuar com a punt de redistribució d'aquest tipus de peces i altres variants vers la península Ibèrica (Graells 2009a). A nivell funcional, aquest tipus de pàteres s'han vinculat tant al consum ritual de la beguda com dels aliments, tot i que resulta especialment remarcable la seva vinculació freqüent amb el servei i el consum de la carn rostida, tal i com semblen suggerir les associacions documentades en certs contextos funeraris de l'àrea etrusca i lacià (Lucas 1991: 352).

Tanmateix, a la costa oriental de la península Ibèrica, la presència d'aquest tipus de pàteres, únicament es documenta a la tomba aïllada de la Granja Soley (Santa Perpètua de Mogoda) (Sanmartí *et alii* 1982: 93-94) (Fig. 49. 2) i a la Penya Negra (Crevillent) (González Prats 1982: 365; Fig. 29; Lucas 1991), mentre que a l'àrea Andalusà tant sols coneixem l'exemplar procedent d'una tomba de la necròpolis del Cortijo de Alcorrucén (Pedro Abad, Còrdova) (Pozo 2003: 22; Fig. 14).

A l'àrea del curs inferior de l'Ebre, no es coneix cap exemplar de vora perlada, atès que la presència de pàteres metàl·liques es resumeix en un únic exemplar, una

pàtera de vora plana procedent del Coll el Moro (Serra d'Almós) (Munilla 1991; Cela *et alii* 1999). No obstant, també s'ha de valorar la presència de fragments de xapa metàl·lica que podrien correspondre a alguns altres recipients d'aquest tipus, tal i com s'ha assenyalat en el cas de la necròpolis del Coll del Moro (Gandesà) (Rafel 1993; Fig. 12, 1076; Fig. 55, 765).

Pel que fa al bol de bronze del Coll del Moro (Serra d'Almos) (Fig. 49. 3), es tracta d'una peça que va ser documentada a l'interior d'una tenalla ibèrica. A la part superior del vas presenta una decoració incisa geomètrica disposada en tres bandes sanefes. Les dimensions i el format de la peça, així com la seva localització a l'interior d'una tenalla ibèrica, semblen suggerir la seva utilització com a element vinculat al servei i/o al consum de la beguda (Graells 2006a: 202).

En aquest sentit, s'ha assenyalat que aquest bol hauria pogut complir funcions similars a les dels vasos metàl·lics que es documenten en els túmuls tipus Cazevieille del Llenguadoc Oriental (Lucas 2003-04: 121). D'altra banda, hem de remarcar que el bol metàl·lic de la Serra d'Almós formava part del conjunt de materials que procedeixen del singular túmul funerari que fou identificat a sobre mateix dels nivells d'abandonament de l'assentament, un context que es data a finals del segle VI anE i que curiosament inclou una inhumació.

Entre els materials relacionats amb l'aixovar d'aquest túmul s'inclou un significatiu lot d'elements ceràmics i metàl·lics que integra diversos elements de vaixel·la com una *Kylix* àtica tipus C de Bloesch, un *oincohoe* ibèric, un plat ibèric i una tassetta a mà, al marge del propi vas metàl·lic (Vilaseca 1953; Cela *et alii* 1999).

La pàtera de la Serra d'Almos presenta el fons umbilicat i la vora plana, trets morfològics que permeten incloure-la en el grup d'elements metàl·lics etruscos o d'influència etrusco-itàlica (Munilla 1991: 136-137; Vives 2006-2007: 321). A nivell tècnic i morfològic es tracta d'una peça que s'ha relacionat amb alguns exemplars del sud-est francès (Cela *et alii* 1999), com les pàteres del túmul de Chavignières (Avançon, Hautes-Alpes) (Boulumie i Lagrand 1977), de la tomba de Corno Lauzo (Pouzols, Minervois) (Taffanel i Taffanel 1962) o de la tomba 14 de la necròpolis de Grand Bassin II (Taffanel i Taffanel 1955-1960). No obstant, en territori català, el recipient més similar és el vas hemisfèric documentat a la tomba 399 de la necròpolis de Can Bech de Baix (Agullana) (Toledo i Palol 2006: 138-142) (Fig. 49. 1).

D'altra banda, hem de destacar també la presència d'un vas metàl·lic amb peu alt procedent del Puig de la Nau (Benicarló), una peça que presenta el vas unit al peu mitjançant reblons (Oliver i Gusi 1995: 84; Fig. 53). Sobre aquesta peça s'ha proposat de manera genèrica una cronologia enmarcada en els segles VI-V anE i s'ha suggerit una possible influència orientaltzant dins del conjunt de produccions amb "*peu d'embut*", per bé que no se li pot atribuir una provinença concreta (Pozo 2003: 7). En tot cas, hem de destacar la presència d'una peça de format similar a la necròpolis de La Pedrera (Vallfogona de Balaguer) (Munilla 1991: 167; Fig. 13), tot i que en aquest cas, alguns dels seus trets permeten relacionar-la amb certs paral·lels documentats a l'àrea centre-europea (Graells 2006a: 202).

7.2.2.- Recipients amb nanses articulades

El reestudi i la reinterpretació del conjunt de materials de bronze que integren l'aixovar de la coneguda tomba de Les Ferreres (Calaceit), ha permès constatar l'existència d'un recipient metàl·lic amb nanses articulades (Graells 2006a; 2009a; Graells i Armada e.p.). De fet, abans d'aquesta darrera revisió, el conjunt d'elements que formaven l'aixovar documentat per Juan Cabré a la partida de Les Ferreres es valorava com un context integrat per una cuirassa de bronze, dos espases de ferro de fulla recta, diversos fragments ceràmics pertanyents a una urna, una nansa de bronze i dos possibles braçalets també de bronze (Cabré 1908; 1942; Moret *et alii* 2006: 153).

Aquesta darrera revisió ha permès comprovar que els dos suposats braçalets són nanses del mateix tipus que aquella que es conservava sencera, en base a dos arguments fonamentals: tenen idèntiques dimensions i característiques que la sencera i, en segon lloc, la inexistència d'un tipus de braçalet que reproduïx una forma similar.

Així, si ens centrem específicament en aquest tipus de nanses, es pot observar que es tracta d'unes peces de 8,9 cm de diàmetre que presenten una frontissa bicilíndrica amb motlures a les extremitats i al centre, l'element que uneix els dos extrems de l'anella i permetria el moviment basculant de les nanses i al mateix temps la seva fixació en la paret d'un vas, tractant-se, per tant, d'un vas amb nanses articulades.

De fet, com a recipients amb nanses articulades, entenem aquells vasos que presenten uns aplics laterals que sustenten una o dues nanses mòbils, i que per tant es distingeixen de les pàteres i altres recipients amb nanses en el fet de no estar fixades (Graells 2006a: 203). En aquest sentit, hem de destacar el clar contrast entre aquest tipus



Figura 49. 1. Vas hemisfèric de bronze de la tomba 399 d'Agullana (Toledo i Palol 2006); 2. Pàtera de vora perlada de Granja Soley (Sanmartí *et alii* 1982); 3. Bol de bronze de la Serra d'Almos (Cela *et alii* 1999); 4. Pàtera amb nanses fixes de la tomba 8 d'Anglès (Oliva i Riuró 1968).

de recipients amb nanses articulades, respecte d'altres exemplars com la coneguda pàtera de la tomba 8 de la necròpolis d'Anglès (La Selva), que presenta unes nanses fixes verticals amb decoració de graella reixada (Oliva i Riuró 1968; Pons i Patreau 1984) (Fig. 49. 4).

Respecte el recipient metàl·lic de Les Ferreres, s'ha proposat la seva associació directa amb el conegut suport zoomorf recuperat per Juan Cabré, formant part ambdues peces d'un mateix conjunt integrat per pedestal i calder (Graells 2006a; Moret *et alii* 2006), similar al documentat a la necròpolis de Las Peyros de Couffoulens (Solier *et alii* 1976: 79-95).

En tot cas, ha estat l'estudi del lot de fragments de bronze dipositats al Musée des Antiquités Nationales de Saint-Germain-en-Laye efectuat per Raimon Graells, el que ha permès ampliar els nostres coneixements sobre el conjunt d'elements que integren l'aixovar de la tomba (Graells 2009a; Graells i Armada e.p.). Aquesta nova revisió dels materials no només ha permès concretar les característiques específiques del mencionat recipient metàl·lic, sinó que ha ofert la possibilitat d'identificar la presència d'alguns elements metàl·lics, fins ara inèdits, com unes *cnèmides* i un *simpulum*. Tanmateix, pel que fa específicament al vas metàl·lic, s'ha pogut precisar la presència d'un tipus de pàtera etrusca amb *omphalos*, de perfil obert i vora llisa (Graells 2009a: 262-264).

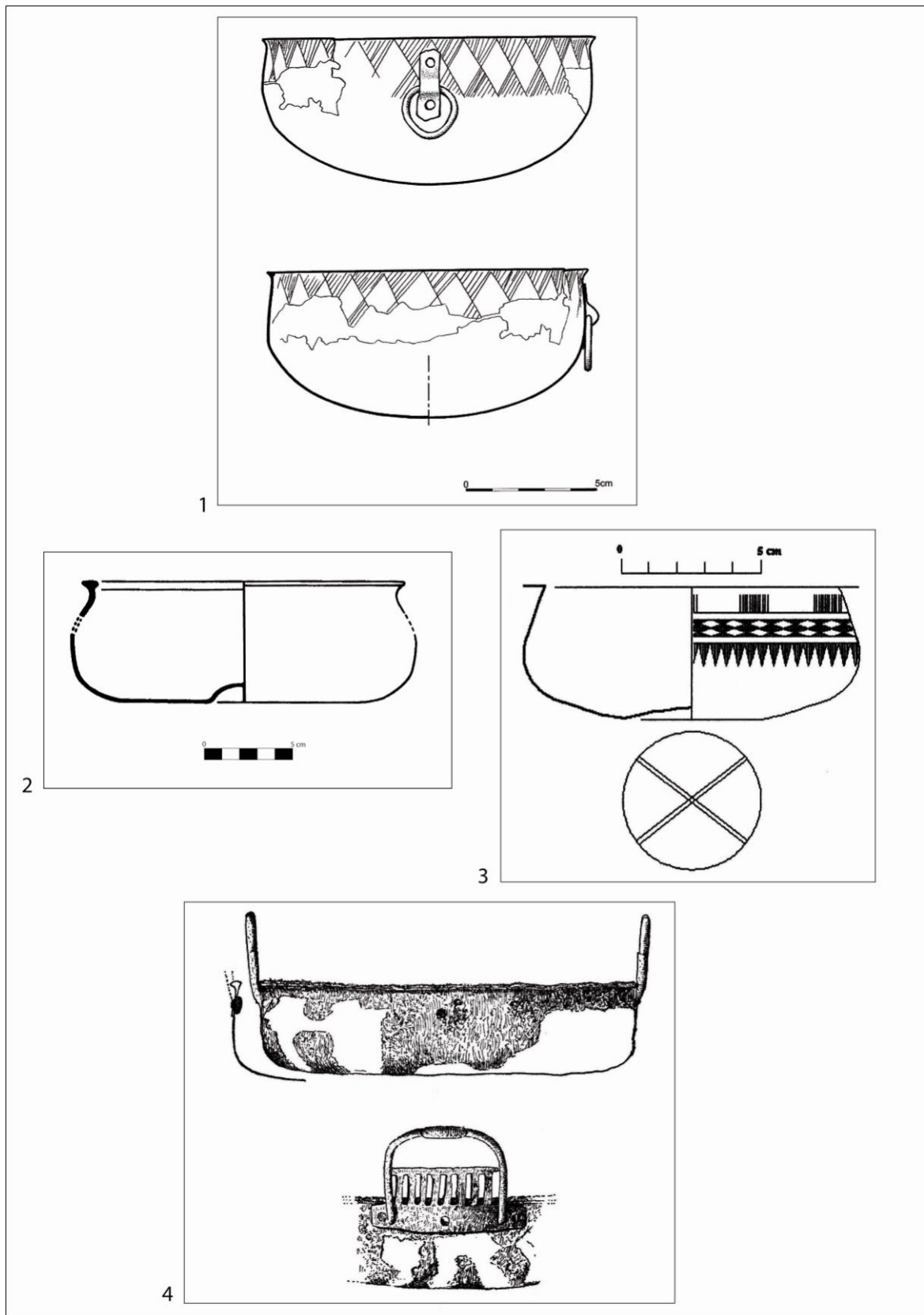
Es tracta d'un tipus de pàtera que va ser definit per B. F. Cook (1968), qui va situar l'origen d'aquestes peces a l'Itàlia central, ubicant de manera genèrica la cronologia d'aquestes produccions a mitjans del segle VI anE. En línies generals, aquestes pàteres es caracteritzen per presentar la paret baixa i per incorporar dos o quatre nanses. Tanmateix, la seva funcionalitat planteja certs dubtes i el propi B. F. Cook va defensar la manca d'un veritable ús pràctic, atès que no sembla tractar-se d'un vas que pugui resultar realment apropiat ni per als sòlids ni per als líquids. De fet, algunes variants presenten uns apèndixs zoomorfs amb figuretes amb forma de lleó i d'ovicàpid que semblen reforçar sobretot el seu paper com a vas decoratiu o d'ostentació amb unes funcions essencialment simbòliques o de representació. En aquest sentit, s'ha assenyalat que la troballa d'un petit lleó de bronze recuperat a l'extrem sud de la muralla romana d'Empúries, que va ser donat a conèixer per Joan Maluquer (Maluquer 1976: 170), pogués correspondre en realitat a l'apèndix d'un vas

del mateix tipus procedent d'alguna tomba de la necròpolis Bonjoan o de la necròpolis del Portítxol (Aquilué *et alii* 2006; Graells 2009a).

7.2.3.- *Simpula*

Al nord-est peninsular, l'element més característic del repertori metàl·lic de banquet és el *simpulum*. La seva presència es constata generalment en certs contextos funeraris que s'han vinculat a l'emergència de determinats personatges masculins d'estatus especial. En aquest sentit, hem de remarcar que es tracta d'un ítem al qual sol atribuir-se un significat molt rellevant en relació al repartiment de la beguda i al rol social que aquesta tasca hauria pogut representar en el sí de les pràctiques comunitàries de consum (Nickels *et alii* 1989: 438, 447; Lucas 2003-04; Graells 2006a; 2009b).

A l'Europa occidental, l'origen del *simpulum* es remunta a etapes molt anteriors a la primera edat del ferro, tal i com evidencien alguns exemplars villanovians i del bronze final danès (Lucas 2003-2004: 216). No obstant, en el registre funerari del nord-est peninsular, la seva presència es documenta precisament des de mitjans del segle VII anE, és a dir en clara sincronia amb els primers contactes amb el comerç mediterrani i amb el moment d'introducció del vi (Lucas 2003-04: 96).

La presència de *simpula* es constata de manera especialment freqüent en les necròpolis d'incineració dels Camps d'Urnes tardans, sobretot al Llenguadoc, al Rosselló i al sector nord del litoral català, és a dir just en els territoris on es desenvolupen i es deixen notar més clarament les influències de l'horitzó cultural Grand-Bassin I (Pons i Pautreau 1994: 366). De fet, en necròpolis com Grand Bassin I (Mailhac) i Azille (Aude), així com en algunes sepultures antigues de Saint Julien de Pézenas (Hérault), el *simpulum* apareix en diverses tombes, i hom considera que es tracta de l'ítem més íntimament lligat al servei i al consum de la beguda (Lucas 2003-2004: 102) que actua com a autèntic símbol o marcador de rang (Janin 2000: 126). Altres autors refermen aquesta idea en defensar que a les necròpolis del sud-est francès aquesta mena de peces apareixen de manera exclusiva en les tombes dels personatges masculins del rang més alt (Nickels *et alii* 1989: 438 i 447). En aquest sentit, podem destacar que a la necròpolis de Grand Bassin I (Mailhac), la presència de *simpula* es coneix de manera segura en només 7 (18, 68, 121, 179, 182, 433) de les aproximadament 250 tombes d'aquesta fase (Nickels *et alii* 1989; Janin 2000; Janin i

Chardenon 2000; Lucas 2003-2004), fet que ens confirma la seva inclusió puntual en algunes tombes distingides.

En una fase més avançada, datable ja a la segona meitat del segle VI anE, la presència de *simpula* es documenta en certes tombes del sud de França que han estat interpretades com a contextos funeraris associats a certs personatges de condició guerrera, com la tomba aïllada de Corno Lauzo (Taffanel i Taffanel 1960), o la tomba 13 de Las Peyros (Solier *et alii* 1976; 1981), que inclou un suport figurat de bronze similar al de la tomba de Les Ferreres. Mentre que en d'altres regions del sud de França, també podem destacar l'existència certs contextos distingits que incorporen la presència del *simpulum*, com és la tomba amb carro del túmul de Gross Guignon (Savigné).

A Catalunya, la presència de *simpula* es documenta majoritàriament a la zona de l'entorn emporità i, de fet, s'ha assenyalat que el *simpulum* és un element que contribueix a individualitzar i caracteritzar les necròpolis del sector més septentrional del litoral català (Sanmartí 1992: 89). Tanmateix el seu rastre es pot resseguir també a través d'alguns contextos de la costa central catalana i del curs inferior de l'Ebre.

En concret, la seva presència es documenta en els següents casos: a les tombes 192 i 399 de la necròpolis d'Agullana (Palol 1958; Toledo i Palol 2006) (Fig. 50. 2), a la tomba 9 de la necròpolis d'Anglès (Oliva i Riuró 1968; Pons i Pautreau 1994), amb una cronologia clara de primer ferro en funció de la presència de materials fenicis arcaics, a la *Palaiàpolis* emporitana (Sant Martí d'Empúries) en un context datable a la fase IIb d'aquest jaciment (625/600 – 580 anE) (Aquilué 1999: 178; Fig. 187) (Aquilué *et alii* 2000: 26), a les tombes 2, 9, 11 i 13 de la necròpolis de la Muralla Nord-Est d'Empúries (Almagro-Basch 1955; Barberà 1990; Aquilué 1999: 178), a la necròpolis de Peralada, on es coneixen tres exemplars (Pons 1978; 1984), a la necròpolis de Camallera, a la tomba de guerrer de la necròpolis del Coll (Llinars del Vallès), datada en el primer quart del segle VI anE (Sanmartí 1993: 30 i 50; Fig. 13), a la tomba CPR-18 de la necròpolis de Can Piteu-Can Roqueta (Sabadell) (López Cachero 2005; Carlús *et alii* 2007; Fig. 167), a la sitja SJ 123 del Turó de la Font de la Canya (Avinyonet del Penedès) i a la necròpolis de Vilanera (l'Escala), on s'han documentat fins a cinc exemplars, essent destacable la seva presència associada a vasos fenicis en determinades tombes com EF-9 i EF-21, amb una cronologia de finals del VII i principis del VI anE (Aquilué *et alii* 2008; Aquilué *et alii* e.p.).



Figura 50. 1. *Simpulum* de la tomba 68 de Grand Bassin I (Taffanel i Taffanel 1962); 2. *Simpulum* de la tomba 399 d'Agullana (Toledo i Palol 2006)

Tot i que els contextos més antics ens situen a finals del segle VII anE, o bé a inicis del segle VI anE, degut essencialment a la seva associació amb vasos fenicis (Sant Jaume, Vilanera, Anglès, etc), el cert és que per al *simpulum* es sol proposar una datació general situada principalment en el segle VI anE, entre el 600 i el 525 anE, en base a les importacions gregues i etrusques amb les que s'associa en molts altres casos (Muralla Nord-est, Granja Soley, etc).

En aquest sentit, a partir de les propostes de M^a R. Lucas (2003-2004) i de Raimon Graells (2009b), s'ha establert una distinció tipològica entre aquells primers *simpula* de forma hemisfèrica i umbilicada que es documenten en contextos de finals del segle VII anE i inicis del segle VI anE (com l'exemplar de la tomba 68 de la necròpolis de Grand Bassin I o l'exemplar de la tomba CPR-18 de la necròpolis de Can Piteu-Can Roqueta); i un segon tipus de *simpula* que es documenta en contextos més avançats i que es distingeix dels anteriors per una tendència a la forma troncocònica (com l'exemplar de la tomba aïllada de la Granja Soley) (Lucas 2003-2004: 124-125; Graells 2009b).

Pel que fa específicament al curs inferior de l'Ebre, la seva presència únicament ha estat documentada a Sant Jaume (Alcanar), a la Moleta del Remei (Alcanar) i a la tomba de Les Ferreres (Calaceit). No obstant, en funció dels fragments de xapa metàl·lica recuperats en d'altres necròpolis, s'ha assenyalat que no podem excloure la seva possible presència en d'altres coneguts jaciments de la Catalunya meridional i del nord de Castelló, com Mas de Mussols, Can Canyís, Milmanda i la Solivella (Graells 2009a)⁷.

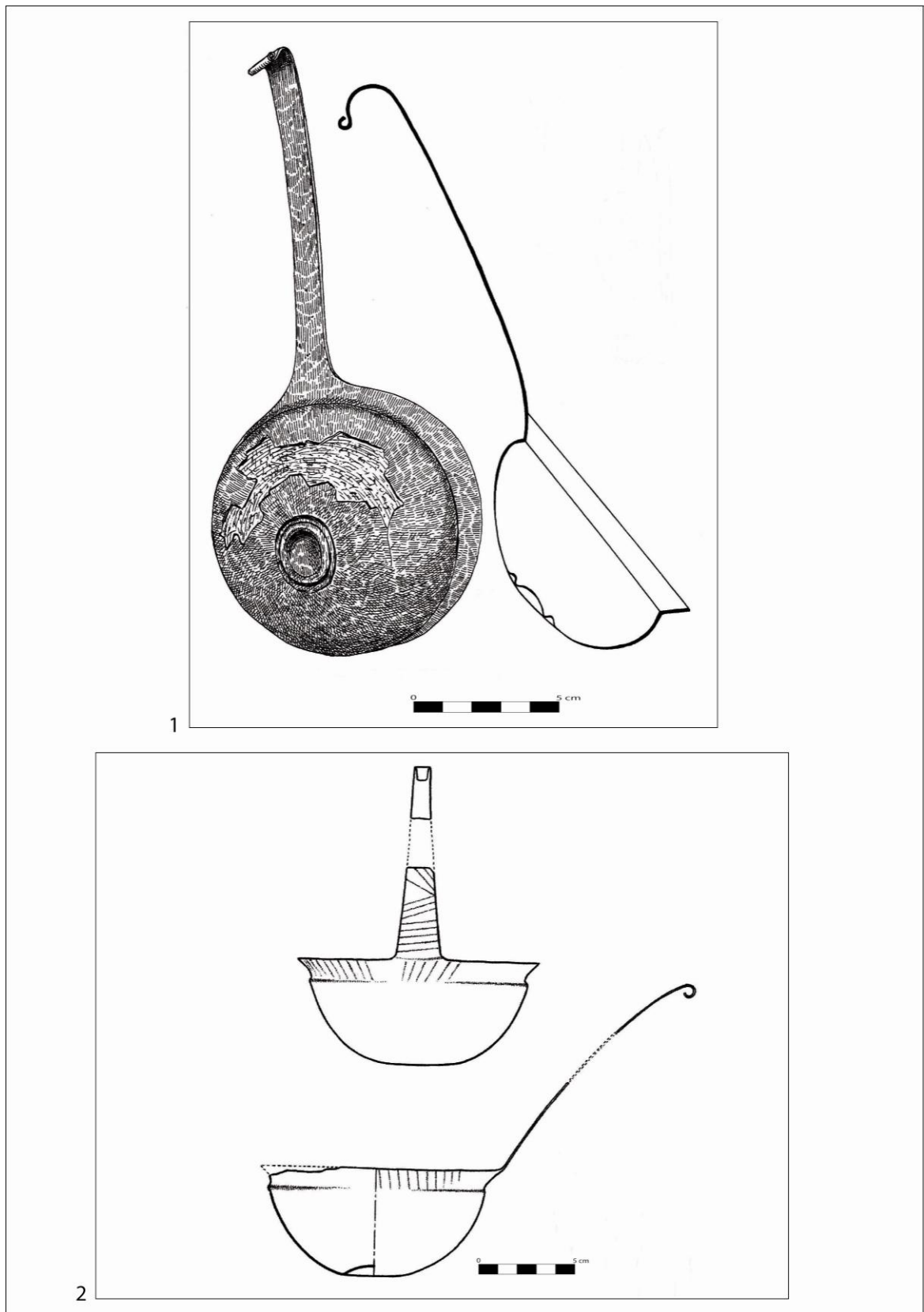
En el cas concret de Sant Jaume (Alcanar), es va recuperar un *simpulum* de bronze procedent del carrer C1 (just davant de l'extrem oriental de la façana d'A3), tot i que convé remarcar que el seu context de localització, sembla indicar que aquesta peça

⁷ En el cas concret de la necròpolis de Milmanda (Vimbodí), s'ha assenyalat també l'existència d'alguns fragments de xapa metàl·lica que presenten perforacions, la qual cosa no permet descartar la possible presència de ratlladors en aquesta i en d'altres necròpolis catalanes (Graells 2008: 93). De fet, el ratllador ha estat repetidament reconegut com un element relacionat amb la condimentació de la beguda, especialment en certs contextos itàlics, on aquestes peces s'han interpretat com a ratlladors de formatge i/o d'altres substàncies per afegir al vi (Ridgway 1997; Bartoloni 2003). En tot cas a l'àrea catalana, tenim confirmada la presència d'un ratllador de ferro de forma laminar rectangular en el dipòsit votiu SJ101 de Mas Castellar (Pontós), un context datable entre finals del segle III anE-inicis del segle II anE (Pons i Garcia 2008: 170; Fig. 170). No obstant, hem de destacar també la presència d'alguns fragments pertanyents a ratlladors de bronze de possible procedència etrusca a Sant Martí d'Empúries (l'Escala) (inèdit) i al Puig de Sant Andreu (Ullastret), en contextos datables al segle VI anE (Graells 2009a: 171).



Figura 51. *Simpulum* documentat a la tomba 18 de Can Piteu-Can Roqueta (Sabadell) (Imatges cedides per F.J. López Cachero).

podria procedir de l'interior d'A4. En tot cas, i si realment fos així, el *simpulum* s'integraria perfectament, des del punt de vista cerimonial i simbòlic en el conjunt d'elements de vaixela procedents de l'altell d'aquest àmbit (Garcia i Moreno 2009: 147).

Pel que fa a l'exemplar procedent de la Moleta del Remei (Alcanar), hem de destacar que es tracta d'una peça que fou recuperada a la zona oest de l'àmbit A14, en un espai on hi van aparèixer diversos fragments de ceràmica àtica, fet que va portar a situar aquest element dins d'un context de segle IV anE. No obstant, recentment s'ha assenyalat que podria tractar-se d'una peça procedent dels nivells del primer ferro. De fet, en funció de les característiques del nivell estratigràfic on va aparèixer i de la seqüència cronocultural del conjunt del jaciment, caldria adscriure'l preferentment al primer moment d'ocupació de la Moleta del Remei i no tant a una fase ibèrica (Garcia 2005: 230) (Fig. 52. 1).

Quant al *simpulum* de la tomba de Les Ferreres (Calaceit), hem de dir que es tracta d'una peça identificada recentment (Graells 2009a; Graells i Armada e.p.) a partir de la revisió dels materials conservats al Musée des Antiquités Nationales de Saint-Germain-en-Laye, tot i que la possible presència d'un element d'aquestes característiques en aquesta tomba ja havia estat intuïda per M^a R. Lucas (Lucas 2003-2004). En concret, la consulta i revisió d'aquest conjunt de bronzes, ha permès precisar l'existència de dos fragments de 2 mm de gruix i 22 mm d'ample que pertanyen al mànec d'un *simpulum* de bronze (Fig. 52. 2). En aquest sentit, s'ha assenyalat que l'atribució dels fragments com a parts integrants d'un *simpulum*, no ofereix dubtes en funció de la seva decoració i dels seus laterals rectes, que són característiques coincidents amb d'altres exemplars documentats en contextos catalans (Graells 2009a: 262). De fet, els dos fragments identificats presenten una superfície llisa i una altra decorada amb una sèrie de punts incisos paral·lels als laterals, amb uns lleus acanalats perpendiculars a les vores. Aquest tipus de decoració troba paral·lel en els mànecs dels *simpula* de la tomba 8 d'Anglès i en un exemplar de la necròpolis de Peralada.

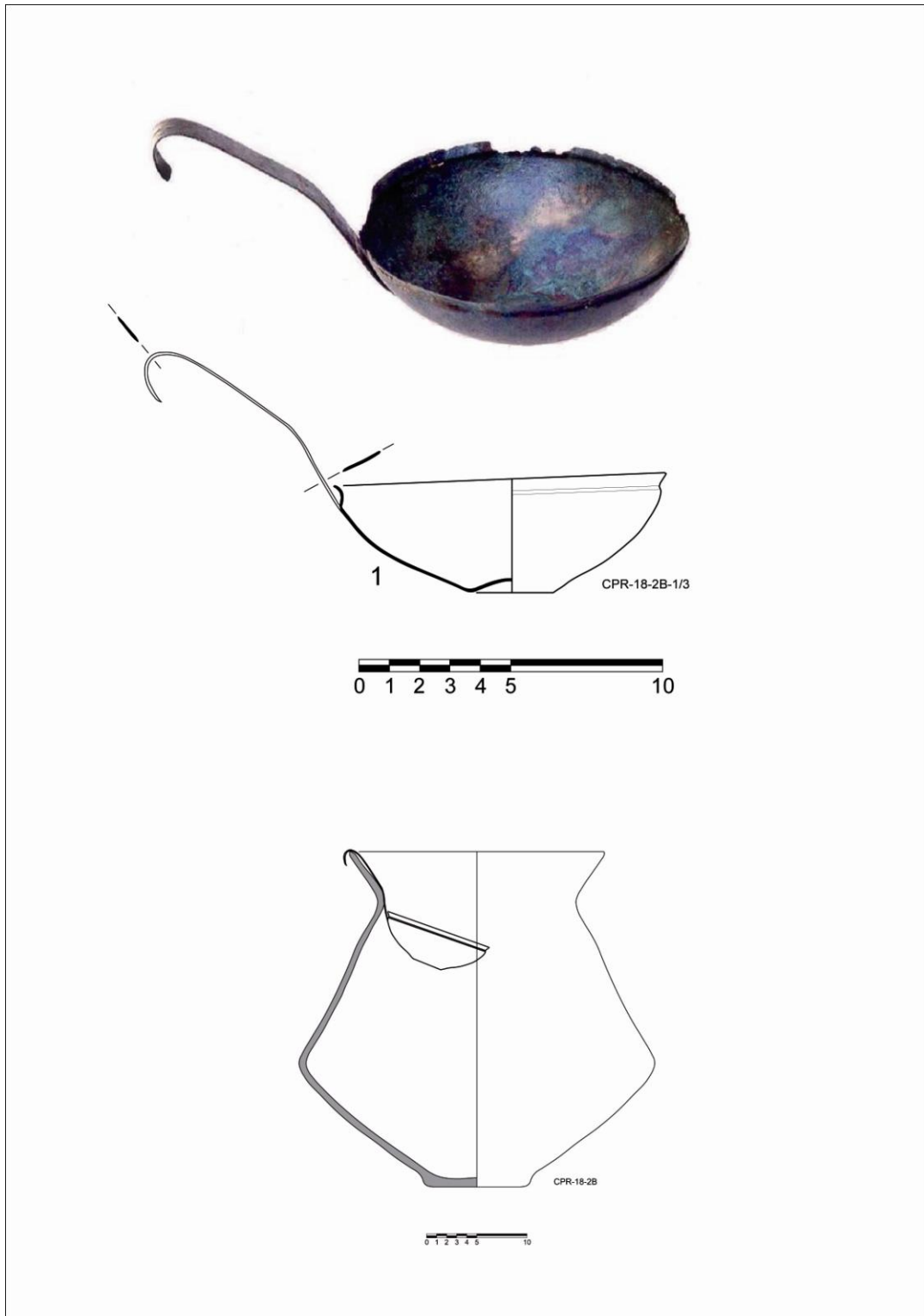
Finalment, també hem de mencionar que, recentment, Rafel Jornet, en el marc de la revisió dels materials procedents de Sant Antoni (Calaceit) que es conserven al MAC, ha pogut identificar la presència d'alguns fragments metàl·lics que podrien correspondre a *simpula* i que caldria relacionar amb una fase inicial de l'assentament,

datable possiblement al segle VI anE⁸. Aquestes dades, en cas de confirmar-se, podrien indicar una presència força significativa de certs ítems metàl·lics de prestigi a l'àrea de Calaceit, com el suport, el *simpulum* i la pàtera de Les Ferreres o el suport en miniatura de La Clota.

Ja per acabar, volem destacar que en el 50% dels casos, els *simpula* documentats en els contextos funeraris catalans i del sud de França, s'associen a la presència d'armes (Graells 2009b: 204). Però al mateix temps és important destacar que la seva aparició és coetània a les primeres importacions d'àmfores vinàries (ja siguin fenícies, etrusques o massaliotes), essent freqüent a partir de mitjans del segle VI anE, la seva associació amb certs elements de vaixel·la metàl·lica i certes peces ceràmiques relacionades amb la beguda (morters-trípode, copes i *oinochoai*) fenícies, etrusques i gregues. Tanmateix, res impedeix que es pugui llegir el *simpulum* com un instrument amb doble funcionalitat: per a consumir i per a servir. D'aquesta manera es pot entendre la seva presència deslligada en alguns casos de qualsevol vas contenidor i el seu ús com a vas de prestigi destinat al consum individualitzat de la beguda, tal i com s'observa en les representacions de l'art de les Sítules o en la sèrie d'escenes de banquet del palau etrusc de Murlo (Siena), on els comensals beuen tant en copes, com en cullerots metàl·lics (tipus *simpulum* o *kyathos*) (Lucas 2003-2004: 128).

De fet, al marge del *simpulum*, a la costa oriental de la península Ibèrica, es coneix també la presència molt puntual d'altres instruments amb mànec llarg, molt propers als cullerots, destinats a funcions similars (*kyathoi*) o complementàries (*infundibula*), però sempre vinculats al servei ritual de la beguda.

En aquest sentit, hem de destacar en primer lloc la troballa d'un *kyathos* reparat de filiació etrusco-campana que formava part del carregament recuperat en el derelict de Cala Sant Vicenç (Pollença, Mallorca) (520-500 anE) (Graells 2009c). Els *kyathoi* són també instruments destinats al servei de la beguda, tot i que es diferencien dels *simpula*, pel fet de presentar un vaset tipus cassoleta de format cilíndric o globular de dimensions més reduïdes. De fet, els *simpula* solen presentar una cassoleta de format més exvasat que permet relacionar-los més clarament amb la ingestió de la beguda.

Pel que fa als *infudibula*, hem de destacar la presència d'un exemplar descontextualitzat procedent de la badia de Xàbia (Alacant). Es tracta d'una peça

⁸ Agraïm a Rafel Jornet que ens informés personalment de l'existència d'aquests fragments inèdits, l'estudi dels quals s'inclou en les tasques de revisió dels materials de Sant Antoni (Calaceit) que està duent a terme en el marc de l'elaboració de la seva tesi doctoral.



Figura 52. 1. *Simpulum* procedent de la Moleta del Remei (Garcia 2005); 2. Fragment del mànec del *simpulum* de la tomba de Les Ferreres (Graells 2009a).

etrusca datable a la primera meitat del segle VI anE que combina la funció d'embut i colador i que s'ha relacionat amb el filtratge i servei de la beguda (Vives 2005: 144-145; Fig. 74).

D'altra banda, resulta interessant observar la convivència del *simpulum* i de l'*oinochoe*, tal i com s'observa, per exemple, en la tomba de guerrer de la necròpolis de Granja Soley (Sta. Perpètua de Mogoda) o en les tombes 2 i 3 de la necròpolis de la muralla NE d'Empúries (l'Escala). D'aquests exemples es desprèn la idea que l'*oinochoe* i el *simpulum* són en principi instruments compatibles i que per tant no hem de pensar en usos excloents (Sardà 2008a: 102). De fet, el *simpulum*, al marge de relacionar-se amb el servei i el repartiment de la beguda, també s'ha vinculat amb la mescla i la preparació dels líquids, o bé directament amb la pràctica privilegiada d'utilitzar-lo com a instrument per a beure. En aquest sentit, hem de tenir present que en determinats contextos grecs i itàlics, el *simpulum* s'ha interpretat com un element específicament destinat a incorporar una proporció concreta d'aigua en el vi, tal i com assenyalen algunes referències textuais (Lucas 2003-2004: 95)

En tot cas, és indubtable que ens trobem davant d'un element d'ús específic i de marcat significat ritual, tal i com ho confirma la seva localització contextual, essent especialment explícita la seva associació freqüent amb d'altres elements molt concrets que també estan estretament vinculats amb el servei i el consum de la beguda. Així, en el cas de Vilanera (l'Escala), podem destacar algunes associacions significatives, com en el cas de la tomba EF-9, on destaca la presència de dos morters-trípodes, o bé en el cas de la tomba EF-21, en la qual es documenta una imitació fenícia d'una còtila grega (Aquilué *et alii* e.p.). De la mateixa manera, en contextos més avançats, hem destacar la seva associació habitual amb copes i *oinochoai* etruscos i grecs. Així, en el cas de la necròpolis de la muralla NE d'Empúries (l'Escala), podem mencionar la tomba 2 (que inclou dos *oinochoai*, un grec i l'altre etrusc), la tomba 9 (que inclou una *kylix* amb cignes atribuïda al cicle de Rosoni), la tomba 13 (que inclou dos *kantharoi* de *bucchero nero* etrusc i un *oinochoe* grec de pasta grisa) i finalment el conjunt atribuït a la tomba 17 (que inclouria una gerra amforoide grega, dos *kylix* de vernís negre i una copa jònia B2) (Almagro 1955; Santos 2009).

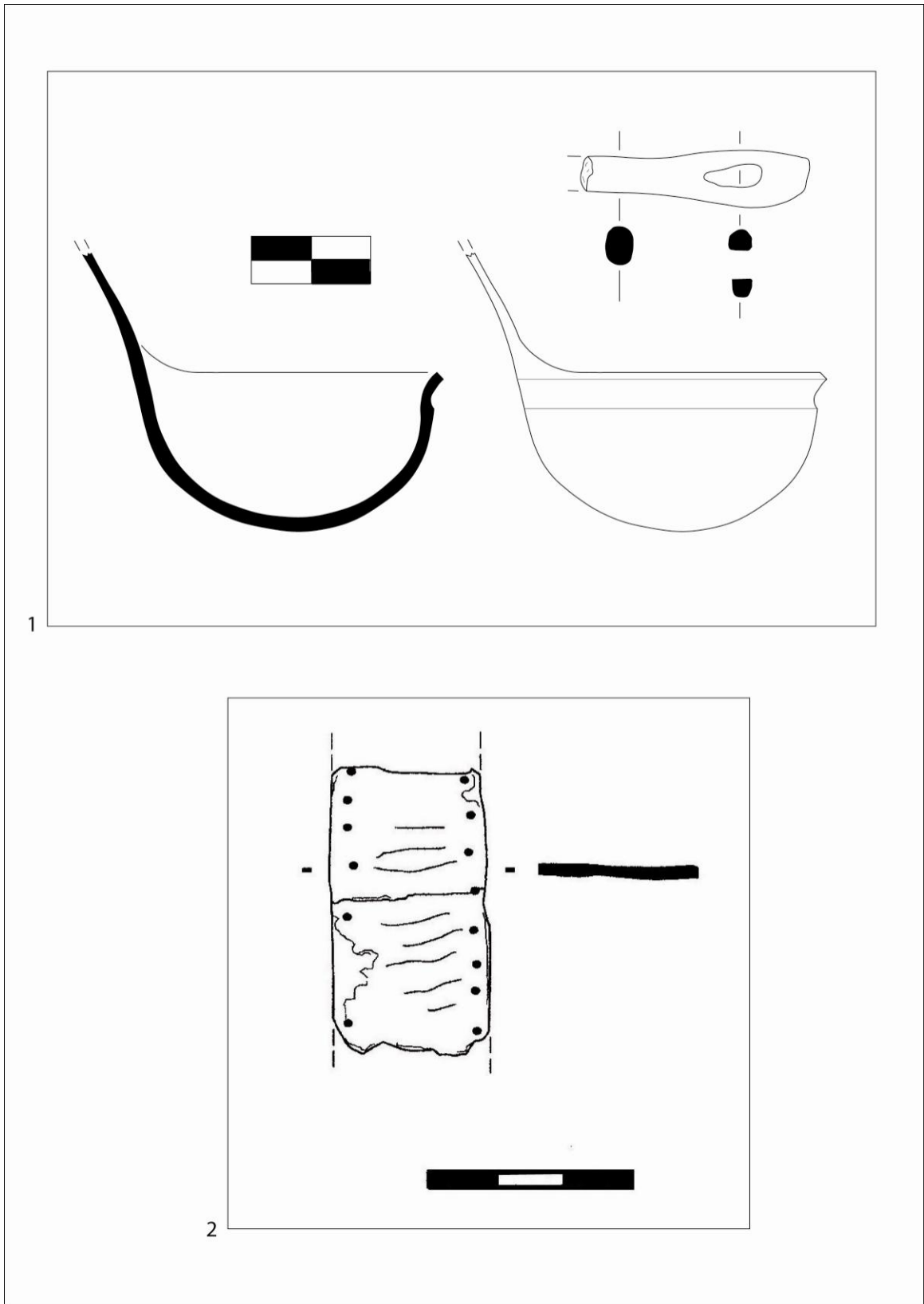
En el cas de l'Ebre, aquestes tendències es confirmen plenament. En aquest sentit hem d'assenyalar que esdevé especialment rellevant la possible associació del *simpulum* documentat a Sant Jaume (Alcanar) amb l'extens conjunt de vaixel·la

procedent de l'àmbit A4, un conjunt en el qual destaquen també alguns elements clarament relacionats amb la beguda (un morter-trípode, un bol fenici, una clepsidra, sis vasos globulars, cinc vasos troncocònics) (Garcia i Moreno 2009). D'altra banda, en el cas de la tomba de Les Ferreres (Calaceit), el *simpulum* s'integra en un *set* metàl·lic ostentós que també està clarament relacionat amb el consum de la beguda, perquè es tracta d'un context que inclou un suport i un recipient de bronze (Graells 2009a).

En definitiva, és indubtable que el *simpulum* és un element que ens ubica en l'esfera dels instruments diacrítics (*diacritical insignia*), ja que es tracta d'un ítem d'ús excepcional destinat a remarcar uns paràmetres litúrgics molts concrets en relació a una sèrie de tasques ritualitzades vinculades a la preparació, mescla, repartiment i consum de la beguda.

7.2.4.- Asts

Un altre dels elements de banquet característics dels contextos de primera edat del ferro, són els asts o rostidors de ferro. En aquest cas, es tracta d'un ítem metàl·lic relacionat amb la preparació i el consum de la carn rostida, l'aliment sòlid que conjuntament amb el vi conforma el binomi que tradicionalment s'han relacionat amb el banquet mediterrani.

Ara bé, al contrari del que succeeix amb d'altres categories, els asts es documenten en múltiples àrees geogràfiques i en diversos horitzons crono-culturals. De fet, es tracta d'un ítem que està present al llarg de tota la protohistòria peninsular, la qual cosa ha configurat un panorama complex que dificulta la possibilitat d'establir orígens geogràfics i cronològics concrets (Armada 2005: 242). Tanmateix, pel que fa als exemplars meridionals i del sud-oest peninsular, hem de destacar com a treball de referència un conegut article de M. Almagro-Gorbea (1974), en el qual es defineixen tres tipus de rostidors: els asts articulats (segle VIII anE), els asts de tipus "alentejano" (segles VII-VI anE) i els asts de tipus "andaluz" (segles VI-V anE). No obstant, al marge d'establir aquestes variants tipològiques, Martín Almagro-Gorbea va remarcar que els asts apareixen de forma pràcticament coetània tant a centre-europa com a la península itàlica i la mediterrània oriental, la qual cosa dificulta la possibilitat de definir els seus orígens i la seva dispersió, si més no a partir d'un únic focus de difusió (Almagro-Gorbea 1974).

En tot cas, pel que fa específicament al litoral català i al sud-est de França, hem d'assenyalar que l'ast és un element metàl·lic que es documenta de manera molt puntual, fet que contribueix a ressaltar el caràcter restringit i exclusiu d'aquest tipus de peces i, en conseqüència, dels seus contextos de localització.

L'origen dels asts, s'ha d'entendre com a resultat de la traducció en metall d'un instrument conegut des dels temps més remots. En aquest sentit, és interessant assenyalar que al nord-est peninsular, a diferència del què passa a l'àrea andalusa i extremeña, els asts es documenten per primera vegada a través de certs exemplars fabricats en ferro, quelcom que contribueix a explicar l'ús restringit d'aquests instruments com a ítems de prestigi.

Generalment, les poques troballes efectuades durant la primera edat del ferro en territori català (tomba 399 d'Agullana, tombes CPR-20, CPR-536 i CPR-832 de Can Piteu-Can Roqueta i àmbit A4 de Sant Jaume) s'han vinculat essencialment a l'existència de certs paral·lels documentats en les necròpolis franceses de l'horitzó Grand Bassin I.

Tanmateix, cal tenir present que al sud-est de França, els asts tenen una representativitat també molt baixa, sobretot en contrast amb d'altres categories com els *simpula* o els ganivets. No obstant, cal fer referència a alguns paral·lels significatius, com els dos exemplars recuperats a la tomba 420 de la necròpolis de Le Moulin (en el mateix horitzó Grand Bassin I), una estructura funerària que s'ubica en una posició destacada i que conté un nombre elevat de vasos i un dipòsit d'ofrenes càrniques (Janin 2000: 127).

D'altra banda, hem de destacar que, arran de l'estudi d'alguns dels exemplars de Can Piteu-Can Roqueta, s'ha assenyalat una certa semblança formal amb alguns individus similars localitzats en diverses necròpolis sud-itàliques i lacials, en contextos de forta aculturació indígena pel contacte amb els colonitzadors grecs, dels quals s'haurien adoptat certs aspectes del banquet funeràri de tradició hel·lènica i/o oriental basat en el consum de vi i en el rostit de carn (Marlasca *et alii* 2005; Carlús *et alii* 2007: 126).



Figura 53. A. Ast de la tomba 20 de Can Piteu-Can Roqueta (imatge cedida per F. J. López Cachero); B. Ast de l'àmbit A4 de Sant Jaume (Garcia i Moreno 2009); C. Ast procedent de la torre T-3 del poblament ibèric de l'Assut.

A la península Itàlica, la presència d'asts de rostir és àmpliament coneguda des del segle VIII anE, essent un dels elements habituals en els aixovars de les tombes masculines de rang elevat (Kohler i Naso 1991). De fet, tant en l'àmbit etrusco-itàlic com en el propi àmbit grec, els asts, els capfoguers i els ganivets configuren un *set* d'instruments que es relaciona específicament amb el rostit de la carn. L'ús de l'ast hauria estat adoptat de l'àrea egea, havent-se documentat la seva presència en alguns contextos xipriotes de referència com la tomba 523 d'Amatunte (1000-950 anE) (Karageorghis i Lo Schiavo 1989: 15; Fig. 2) o el primer enterrament de la tomba 79 de Salamina (finals del segle VIII anE), en el qual es va recuperar un feix d'asts que integrava fins a dotze individus (Karageorghis 1974: 218-22).

Pel que fa específicament a l'àrea de l'Ebre, únicament podem destacar l'ast documentat a Sant Jaume (Alcanar) (Garcia 2005: 599; Làm. 123, g). En aquest cas, es tracta d'una peça amb eixamplament discoïdal que originalment devia tenir una longitud considerable, però que fou recuperada en estat fragmentari (Fig. 53. B). Es va localitzar en l'àmbit A4, per tant a nivell contextual resulta molt interessant la seva associació amb l'extens conjunt de vaixel·la ceràmica i la resta d'ítems metàl·lics que foren recuperats en aquest recinte, entre els quals s'inclouen també d'altres elements de ferro relacionats amb el consum càrnic com un ganivet i una destral (Garcia i Moreno 2009: 144-147; Fig. 14).

En relació a d'altres territoris del litoral català, hem de destacar en primer lloc, la presència de tres asts a la necròpolis de Can Piteu-Can Roqueta (Sabadell) (Marlasca *et alii* 2005; Carlús *et al.*, 2007, 126). En aquest cas, hem d'assenyalar la presència de l'exemplar documentat en l'estructura CPR-20, un individu de 82'5 cm. de llarg que presenta un extrem enrotllat (Fig. 53. A). Tanmateix, en les estructures CPR-536 i CPR-832 es documentaren dos individus més, però aquests exemplars es recuperaren en un estat parcial de conservació i a més són de característiques diferents, ja que presenten un engruiximent de forma romboïdal o discoïdal (Marlasca *et alii* 2005; Cachero i Albizuri 2009).

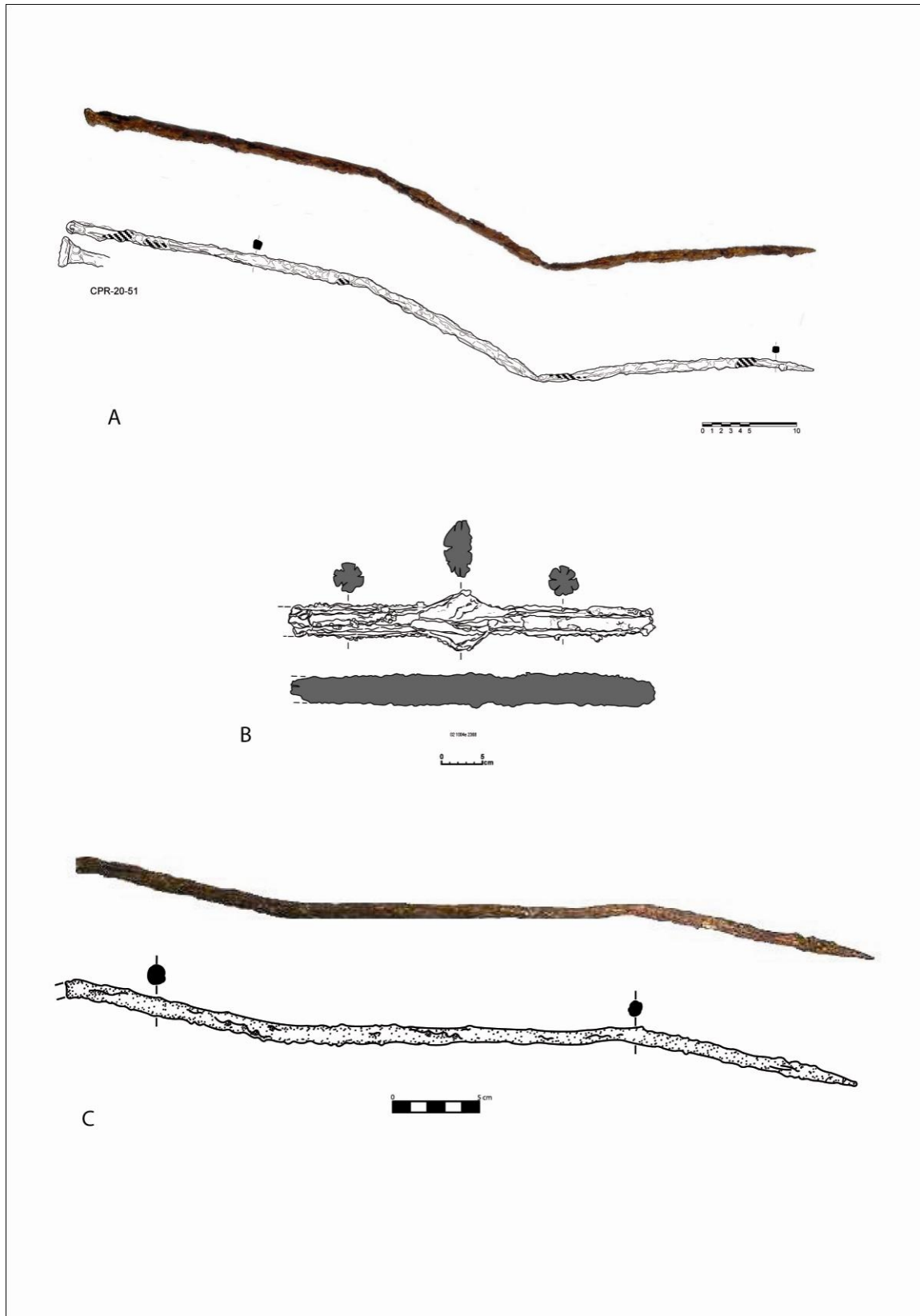
D'altra banda, hem de destacar també que entre el conjunt d'elements que conformaven l'aixovar documentat a la tomba 399 de la necròpolis d'Agullana, es van identificar dos asts de ferro associats a d'altres elements metàl·lics de banquet, com és un *simpulum* i un bol hemisfèric de bronze (Toledo i Palol 2006: 138-142). En aquest cas, resulta especialment destacable la presència conjunta dels asts i del *simpulum*,

quelcom que en territori català únicament es documenta en un altre cas, l'àmbit A4 de Sant Jaume (Alcanar), per bé que es tracta d'un context amb característiques molt diferents.

Finalment, hem de destacar també la presència d'asts en diversos assentaments d'època ibèrica, com per exemple al poblat ibèric de l'Oral (Sant Fulgenci, Baix Segura), amb una cronologia de finals del VI anE o inicis del segle V anE (Abad i Sala 1993: 229; Fig. 169, 3 i 4; 1994, 205, Fig. 20.4). D'altra banda, en territori català, hem de destacar els diversos exemplars recuperats a Mas Castellar (Pontós), en contextos datables a inicis del segle III anE. En aquest cas, cal assenyalar específicament els exemplars documentats en els nivells d'amortització de les sitges 114 i 138, perquè es tracta de contextos singulars que ens il·lustren la deposició intencional d'aquests instruments en determinades fosses votives (sitja 138) i en determinats dipòsits rituals destinats a contenir els residus relacionats amb la pràctica del banquet (sitja 114) (Pons i Garcia 2008: 181-182; Fig. 187.d).

La presència d'asts es coneix també en d'altres assentaments ibèrics com Puig Castellar (Santa Coloma de Gramanet), Puntal dels Llops (Olocau) o Sant Miquel (Llíria). Pel que fa específicament a l'àrea de l'Ebre, hem de destacar la identificació recent d'un ast en els nivells d'abandonament de la torre circular T-3 del pobla ibèric de l'Assut (Tivenys), en un context datable a finals del segle III anE o inicis del segle II anE (Diloli i Sardà 2008). En aquest cas, es tracta d'una peça que presenta un perfil torsionat que resulta curiosament similar a l'exemplar documentat en l'estructura CPR-20 de la necròpolis de Can Piteu-Can Roqueta (Sabadell), per bé que es tracta de dos contextos crono-culturament molt allunyats (Fig. 53. C).

7.2.5.- Ganivets

Els ganivets constitueixen un ítem metàl·lic relativament freqüent en els contextos de primera edat del ferro del nord-est peninsular, tractant-se d'un instrument que evidencia una representativitat molt significativa entre el conjunt primerenc d'objectes fabricats en ferro que documentem durant els segles VII i VI anE.

Aquest fet, situa els ganivets en l'eix de la problemàtica relativa a la introducció de la metal·lúrgia del ferro. En aquest sentit, hem de destacar que s'ha proposat una certa evolució tipològica, des dels ganivets de tipus afalcatat que correspondrien als

models més antics, vers els ganivets rectes de format més evolucionat. Ara bé, encara no hi ha consens a l'hora de calibrar el pes concret de les influències transpirinenques o sud-peninsulars en relació a l'origen dels primers ganivets de ferro identificats a Catalunya, quelcom que en realitat podria tenir una explicació particular i matisada en cada regió.

En tot cas, entre les tesis que han posat èmfasi en el pes de les influències transpirinenques, hem de mencionar en primer lloc, la proposta de Joan Maluquer, que considerava els ganivets lleugerament afalcatats amb un únic tall, com un element propi dels camps d'urnes europeus (Maluquer 1984). Tanmateix, hem de destacar sobretot les aportacions d'Enriqueta Pons, qui ha associat la presència dels primers objectes de ferro a l'àrea de l'Empordà, amb les influències procedents de les comunitats tumulàries del sud de França, per bé que aquest fet s'hauria produït en un moment similar en el que tenen lloc els primers contactes colonials que, malgrat no ser els responsables de l'origen del ferro en aquesta zona, haurien contribuït a la seva generalització (Pons 1984: 213 i 220).

Aquesta tesi es sustenta principalment en les dades documentades al sud de França, on l'aparició dels primers objectes de ferro, bàsicament ganivets i agulles, es remunta a l'últim quart del segle VIII anE (Mohen 1980; Nickels *et alii* 1989: 454-456; Janin i Chardenon 1998: 58), tal i com es desprèn dels resultats obtinguts en necròpolis com les de Gran Bassin I (Mailhac) i Le Peyrou (Agde), on la presència de ganivets de ferro és molt significativa i es documenta des d'un moment anterior a l'arribada de les primeres importacions colonials (protocorínties i fenícies) de mitjans segle VII anE.

Tanmateix, pel que fa concretament a l'àrea de l'entorn emporità, el pes significatiu que evidencien les troballes fenícies a Vilanera (l'Escala) i la notable presència d'objectes de ferro que es documenta en aquesta necròpolis (Aquilué *et alii* e.p.), pensem que ens obliguen a no menystenir el paper important del factor mediterrani, si més no a l'hora de dinamitzar la distribució dels primers objectes de ferro que documentem al sector nord del litoral català.

D'altra banda, hem de destacar també un conegut treball d'Emili Junyent (1992), en el qual es remarca la idea que les comunitats dels Camps d'urnes del nord-est peninsular ja disposaven d'un coneixement més o menys desenvolupat de la metal·lúrgia del ferro amb anterioritat als influxos fenicis, essent especialment destacades també en aquest cas les connexions transpirinenques i els vincles existents

amb la tradició metal·lúrgica local del treball del bronze, sobretot a l'hora d'explicar la conversió en ferro de determinats tipus ja existents en la tradició indígena com les espasses, destrals de cub, agulles, braçalets, puntes de fletxa, llances i els propis ganivets (Junyent 1992: 23).

En canvi, d'altres autors han defensat la via mediterrània i han proposat una relació indiscutible entre el factor fenici i la difusió de la metal·lúrgia del ferro (Almagro Gorbea 1977; Arteaga *et alii* 1978; 1986; Pellicer, 1982; 1984; Ruiz Zapatero 1985; 1992), equiparant en certa manera la situació que evidencia el nord-est peninsular, amb la d'altres àrees de la costa oriental i meridional de la península ibèrica, on els ganivets afalcatats que es documenten des del segle VIII anE, han estat considerats tradicionalment com a elements propis de les influències orientalizants, quelcom que adquireix plena rellevància en aquelles regions on tenen una especial incidència les influències fenícies.

En aquest sentit, cal tenir present que a l'àrea del curs inferior de l'Ebre, aquesta incidència fenícia esdevé també un factor a tenir molt en compte, sobretot en comparació amb el què es documenta en d'altres territoris del nord-est peninsular, fet que permet plantejar probablement en aquest cas una relació més estreta entre el comerç fenici i la difusió dels primers objectes de ferro. De fet, a la necròpolis del Coll del Moro (Gandesa), l'únic ganivet contextualitzat és un exemplar de tipus recte que procedeix de la tomba M9 (Fig. 54. 3), un conjunt que inclou una urna Cruz del Negro i que es data entre finals del segle VII anE i l'inici del segle VI anE (Rafel 1991: 103).

Núria Rafel observa a la necròpolis del Coll del Moro una clara correlació entre l'arribada dels primers objectes de ferro i els contactes costa-interior, fins i tot en moments ja més avançats del segle VI anE, quan les poques dades d'aquesta necròpolis contrasten amb la notable presència que evidencia el ferro en les necròpolis del Baix Ebre-Montsià (Mas de Mussols, Mianes i l'Oriola) (Rafel 1994: 66). D'altra banda, en el cas de la necròpolis del Calvari (El Molar), la presència de ganivets de ferro es constata de manera aïllada en algunes poques tombes (U.116, U. 146, U. 150 i U. 155) que es poden datar de manera genèrica al segle VII anE, tal i com ho confirma la seva associació amb urnes bitroncocòniques sense acanalats o amb acanalats horitzontals situats al coll i amb peu anular (fase Molar IB). Ara bé, aquest fet no exclou que es pogués tractar també en aquest cas d'ítems relacionats amb el comerç fenici, ja que P. V. Castro va interpretar la presència dels ganivets en el sí de la necròpolis, com a peces

de circulació limitada vinculades a un sector social de la comunitat que hauria disposat d'un accés preeminent sobre els intercanvis (Castro 1994: 107) (Fig. 114).

En aquest sentit, pensem que cal valorar la possibilitat que l'absència de ceràmica d'importació en determinades necròpolis del curs inferior de l'Ebre, és degués essencialment als criteris selectius de les pròpies comunitats locals, que en l'esfera funerària haurien privilegiat sobretot l'amortització de determinats elements metàl·lics, entre ells alguns tipus distribuïts pel comerç fenici com les fíbules de doble ressort o els propis ganivets de ferro (Ruiz Zapatero 1992: 111 i 116).

En tot cas, per bé que a la zona de l'Ebre la incidència del factor fenici sembla tenir un pes certament rellevant, som de l'opinió que en el procés de difusió dels primers objectes de ferro influïren diversos factors que donaren lloc a evolucions regionals diferents (Rovira 1998: 52). Així, la influència continental sembla especialment evident en el cas de l'Empordà, on les relacions amb el sud-est francès són molt clares, mentre que a l'àrea del Segre-Cinca s'haurien pogut donar algunes iniciatives de siderúrgia local, tal i com sembla evidenciar-se en el cas d'Els Vilars (Arbeca), on es documenta pels volts del 700 anE (cal.) l'existència d'un forn relacionat amb la metal·lúrgia del ferro (Rovira 1998: 65-66).

D'altra banda, a nivell funcional, cal destacar que el ganivet és un element tallant que resulta potencialment utilitzable per a múltiples tasques, tot i que en el present treball ens interessa destacar de manera especial el seu valor com a element vinculat al consum de certs aliments sòlids (Lorrio 2008), resultant essencialment rellevant la seva relació amb tasques de marcat significat ritual com el sacrifici i el repartiment de la carn (Detienne 1979; Scheid 1985; Smith 1996; Mancebo 2000; Bietti-Sestieri i DeSantis 2003).

Seguint la línia interpretativa proposada per M. Détiene (1979) i J. Scheid (1985), podríem arribar a interpretar el paper dels ganivets en relació al rol "sacerdotal" que s'ha atorgat a d'altres ítems metàl·lics com els *simpula* i els asts (Graells 2006a), que ens remeten a l'existència de personatges socialment importants que haurien exercit un control sobre la gestió de les pràctiques comensals. Tanmateix, els ganivets presenten una representativitat molt més alta que els asts i els *simpula*, la qual cosa no permet interpretar-los tant clarament com a elements diacrítics d'ús exclusiu. De fet, en relació a la seva lectura en les necròpolis, hem de destacar que els ganivets s'han interpretat generalment com un ítem distintiu dels caps de família (ja siguin homes o

dones) (Plens 2002), mentre que el context d'aparició d'altres elements de presència més puntual com el *simpulum* o l'ast, ens porta a pensar més aviat en instruments associats als caps de llinatge (o caps de la família estesa).

A més, no hem d'oblidar que els ganivets no poden associar-se a uns usos tant específics, atès que no podem excloure d'altres alternatives interpretatives, com la possibilitat d'utilitzar-los com a armes (especialment pel que fa a aquells individus de majors dimensions), ni tampoc l'ús puntual d'aquestes peces en relació a la cura personal o a tasques domèstiques diverses.

En tot cas, més enllà de la seva funcionalitat precisa i dels seus significats concrets, és indubtable que es tracta d'un dels ítems de prestigi més característics dels contextos de primera edat del ferro (Graells 2009a: 177). De fet, al nord-est peninsular, a l'igual que en el cas de les necròpolis tartèssiques, els ganivets constitueixen una de les primeres manufactures fabricades en ferro que van conèixer i utilitzar les comunitats indígenes (Mancebo 2000: 1828). Aquest fet, contribueix des del nostre punt de vista a remarcar el potencial simbòlic d'aquestes peces i, per tant, reforça la seva relació freqüent amb l'esfera dels instruments relacionats amb les pràctiques sacrificials i de banquet.

Pel que fa específicament al curs inferior de l'Ebre, la presència de ganivets de ferro es documenta a l'àmbit A4 de Sant Jaume (Alcanar), on es va recuperar un ganivet de ferro de dors rectilini i tall corbat (Garcia 2005: 560; Làm. 123,f) (Fig. 54. 1), a Aldovesta (Benifallet) (Mascort *et alii* 1991: 34; Làm. 43. 1 i 12) (Fig. 54. 2), al Puig Roig (El Masroig) (Genera 1995; Fig. 83) (Fig. 54. 4) i en les necròpolis de la Tosseta (Els Guiamets) (Vilaseca 1956), El Calvari (El Molar) (Vilaseca 1943; Castro 1994; tombes U.116, U. 146, U. 150 i U. 155) i Coll del Moro (Rafel 1991; 1994; tomba M.9 i UE II), així com en necròpolis de cronologia més avançada com Mas de Mussols (Tortosa) (Maluquer 1984; tombes 10 i 18), Mianes (Amposta) (Maluquer 1987; tombes 1 (2 exemplars), 4 (2 exemplars), 9 (2 exemplars), 13 (2 exemplars), 14, 27, 28, 32, 33 (2 exemplars), 35, 36, 43 (2 exemplars), 44, 45 i 58 i l'Oriola (Amposta) (Esteve Gálvez 1974; T.14).

En relació a d'altres jaciments del territori català, hem de destacar la presència de ganivets de ferro a les necròpolis del Pla de la Bruguera-Centre de distribució Sony (Clop *et alii* 1995: 30; Fig. 3, PBS 6/II-4 i PBS-8-1), Agullana (Palol 1958; Toledo i



Figura 54. 1. Ganivet de l'àmbit A4 de Sant Jaume (Garcia i Moreno 2009); 2. Ganivets documentats a Aldovesta (Mascort *et alii* 1991); 3. Ganivet procedent de la tomba M9 del Coll del Moro (Rafel 1991); 4. Ganivet identificat al Puig Roig (Genera 1995).

Palol 2006; tombes 42, 68, 115, 192, 199, 228, 229, 283, 304, 318, 346, 361, 366, 397, 338), Anglès (Oliva i Riuró 1968; Pons i Pautreau 1994; tombes 2, 8 i 9), Muralla NE d'Empúries (Almagro-Basch 1955; Barberà 1990; tombes 1, 2, 9, 11 i 13), La Pedrera (Plens 1986), Pedròs (Maya *et alii* 1973) i Can Banyís (Banyeres del Penedès). En aquest últim cas es van documentar un parell d'exemplars en la denominada tomba de guerrer (Vilaseca *et alii* 1963: 44; 59-67, Figs. 13-14)

Ara bé, entre els jaciments catalans que recentment han aportat una mostra més significativa de dades, hem de destacar especialment les necròpolis de Can Piteu-Can Roqueta (Sabadell) i de Vilanera (l'Escala). En el cas de Can Piteu-Can Roqueta, els ganivets de ferro es documenten a partir de la segona fase del període II (a cavall entre els segles VIII i VII anE), una etapa que es caracteritza per la diversificació de l'aixovar metàl·lic i que coincideix amb l'aparició, juntament amb els ganivets, de les fíbules de pivot i de les fíbules de doble ressort (López Cachero 2005; Carlús *et alii* 2007). En tot cas, dins del conjunt general de metalls recuperats en aquesta necròpolis, els ganivets de ferro tipus Grand Bassin I, amb un total de 127 exemplars, constitueixen un dels elements més habituals, essent freqüent la seva associació amb les fíbules serpentiformes. Les seves dimensions variables (entre 7 i 19 centímetres de llargada) inviten a pensar que es tracta d'un instrument associat a múltiples funcions i significats, podent-se interpretar com a objecte de cura personal, com a arma o bé com a objecte simbòlic utilitzat en les pràctiques de sacrifici i repartiment de la carn (López Cachero 2005: 149) (Fig. 55).

En el cas de Vilanera (l'Escala), el còmput global referent als elements metàl·lics, ha permès constatar que el nombre individualitzat d'objectes de ferro supera lleument el nombre de peces de bronze, essent especialment freqüent la presència de ganivets amb reblons per al mànec que, en nombre d'un o dos exemplars per tomba estan presents en més d'un terç dels enterraments, resultant també en aquest cas significativa la seva associació amb les fíbules de ferro, especialment les de tipus serpentiforme i també algunes de ressort bilateral curt (Aquilué *et alii* e.p.)

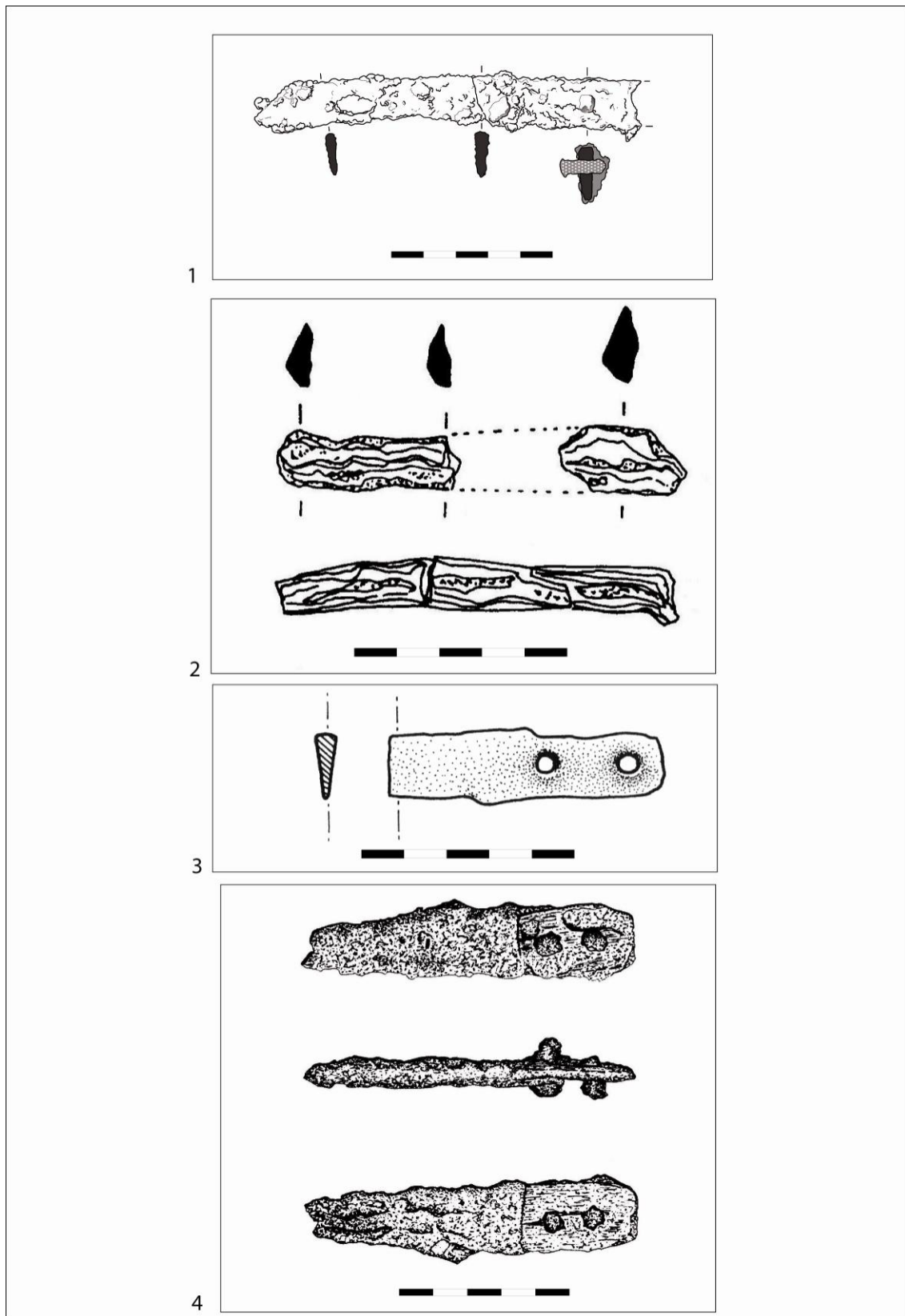
En tot cas, en el present treball ens interessa remarcar que la presència de ganivets de ferro es documenta pràcticament en tots aquells contextos del sud-est de França i del litoral català que concentren els conjunts de banquet més amplis i significatius. En aquest sentit, hem de destacar la seva presència en contextos de notable potencial informatiu per als nostres objectius com la tomba 115 de la necròpolis de Le

Peyrou (Agde) (amb 3 exemplars) (Nickels 1989: 175-180), les tombes 99 i 68 de la necròpolis de Grand Bassin I (Mailhac) (amb 2 exemplars en cadascuna d'elles) (Taffanel i Taffanel 1962), (Taffanel i Taffanel 1960), la tomba EF-9 de la necròpolis de Vilanera (l'Escala) (amb un exemplar) (Aquilué *et alii* 2008), la tomba 192 de la necròpolis de Can Bech de Baix (Agullana) (amb un exemplar) (Palol 1958; Toledo i Palol 2006), les tombes 8 i 9 de la necròpolis d'Anglès (La Selva) (amb un exemplar en cadascuna d'elles) (Oliva i Riuró 1968; Pons i Patreau 1994), les tombes CPR-15, CPR-18, CPR- 428 (amb un exemplar en cadascuna d'elles) i CPR-1007 (amb 2 exemplars) de la necròpolis de Can Piteu-Can Roqueta (Sabadell) (López Cachero 2005; Carlús *et alii* 2007), així com l'àmbit A4 de Sant Jaume (Alcanar) (amb un exemplar) (Garcia 2005; Garcia i Moreno 2009: 144-145; Fig. 14).



Figura 55. Ganivets de la necròpolis de Can Piteu-Can Roqueta (Sabadell) (imatge cedida per F.J. López Cachero)

7.2.6.- Destrals

Tot i que les destrals constitueixen un instrument que es pot destinar a usos molt diversos, no podem passar per alt la seva utilització en determinades tasques ritualitzades com l'esquarterament dels animals, quelcom que ens informa novament de certs paràmetres relacionats amb les tasques de sacrifici, repartiment, preparació i consum de la carn.

En aquest sentit, hem d'assenyalar que la localització de destrals de ferro en determinats contextos que han proporcionat repertoris amplis de banquet, com el conjunt de vaixel·la emmagatzemat a l'àmbit A4 de Sant Jaume (Alcanar) (Garcia i Moreno 2009) o l'aixovar de tomba 68 de la necròpolis de Grand Bassin I (Taffanel i Taffanel 1962: 24; Fig. 27, 88), ens ubica clarament en l'esfera dels instruments metàl·lics d'ús excepcional. En aquest sentit, el fet de tractar-se d'instruments fabricats en ferro és un factor que determina en bona mesura el caràcter diferencial o excepcional d'aquestes peces, en contrast amb les destrals de bronze (especialment les destrals de tub amb anella lateral) de presència més habitual.

En tot cas, la presència de destrals en certs contextos distingits no ens ha d'estranyar. De fet, en l'àmbit, itàlic, balcànic i francès la destral és un dels elements metàl·lics que més habitualment s'ha relacionat amb unes connotacions rituals o sacres (Bartoloni 2003; Janin 2000: 127).

En el cas de Sant Jaume (Alcanar), hem de destacar la presència de dos destrals de ferro. La primera d'elles, recuperada en l'àmbit A1, recorda alguns dels tipus propis dels moments immediatament anteriors, en tractar-se d'una peça de tall de format rectangular i pla, sense punt clar d'emmanegament. Pel que fa a l'exemplar de l'àmbit A4, cal precisar que es tracta d'una destral de ferro que vas ser localitzada al carrer C1, tot i que en un context estratigràfic que sembla indicar la seva probable localització original en el pis superior d'A4 (Armada *et alii* 2005: 144-145; Fig. 17). És una peça de fulla rectangular i estreta que disposa d'un emmanegament format per dues tiges, disposades de forma perpendicular a la fulla i soldades a l'extrem oposat del punt de tall. La fixació última de la peça de metall al mànec de fusta es produeix mitjançant un parell de reblons, també de ferro, que travessen les dues tiges i el mànec. La disposició del punt de tall d'aquesta peça en el moment de la percussió és en un format horitzontal



Figura 56. 1. Destral de ferro de l'àmbit A4 de Sant Jaume (Garcia 2005); 2. Destrals que formen part del conjunt de materials procedents de la zona del túmul de la Serra d'Almos (Cela *et alii* 1999).

(propi de les eines tipus aixà) i no pas vertical (característic de la família de les destrals) (Garcia i Moreno 2009: 146) (Fig. 56. 1).

D'altra banda, hem de destacar la presència d'un paral·lel molt similar a la peça de Sant Jaume, a l'assentament del Coll del Moro (Serra d'Almos) (Fig. 56. 2), en un context datable a la segona meitat del segle VI anE (Cela *et alii* 1999: 107) que també inclou un significatiu lot d'elements relacionats amb les pràctiques de consum (*kylix* àtica, bol de bronze, *oinochoe*, etc.). De fet, en aquest mateix jaciment hi va aparèixer també l'emmanegament d'una altra destrà, probablement similar, procedent del mateix context (Vilaseca 1953; Làm. XII, 1). En tot cas, hem de remarcar que de manera general, al nord-est peninsular les destrals de ferro més antigues semblen datar-se essencialment durant la segona meitat del segle VI anE. Aquesta és la cronologia que cal atorgar també a una destrà recuperada a l'Illa d'en Reixac (Ullastret) (Rovira 1993: 122, Fig. 36) i a una altra peça documentada a la Serra del Calvari (La Granja d'Escarp) (Rodríguez 1991: 80; Alonso 1999: 174).

7.2.7.- Suports o pedestals

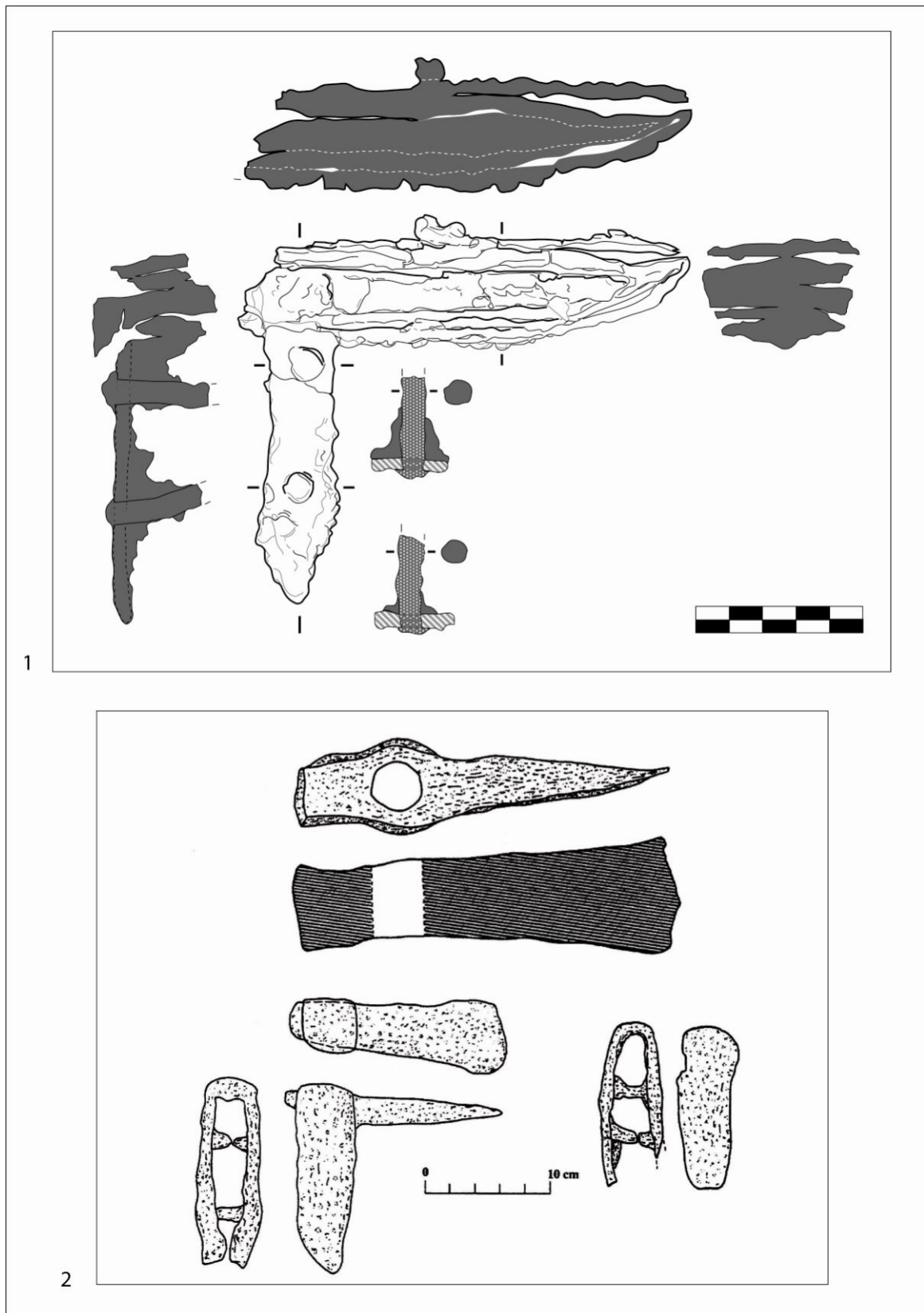
La presència d'un suport o pedestal de bronze a l'àrea que ens ocupa, es coneix des de la troballa efectuada per Juan Cabré a la partida de Les Ferreres (Calaceit) (Cabré 1908; 1942). Tanmateix, durant molts anys aquest element havia estat identificat com un *thymaterion* o cremaperfums, un concepte poc apropiat perquè no es correspon realment amb la funcionalitat específica que podem atribuir a un suport o pedestal (Moret *et alii* 2006: 153).

En aquest sentit, cal precisar que els suports d'aquest tipus eren elements destinats a sostenir els recipients metàl·lics, ja fos per a la cremació de substàncies aromàtiques o bé per a la mescla i presentació de la beguda (Catling 1984; Mederos i Harrison 1996; Papasavvas 2004). El suport de Les Ferreres (Calaceit), és en realitat una peça de probable manufactura occidental, inspirada en els *offering stands* xipriotes, a l'igual que les peces franceses de Las Peyros de Couffoulens i de Sant Julien de Pézenas (Rafel 2002; 2003; 2005) (Fig. 57). Tanmateix, en relació a la seva datació no hi ha consens, perquè els diversos autors que s'ha centrat en el seu estudi, l'han situat tant a la primera meitat del segle VII anE (Almagro-Gorbea 1992), com a la primera

meitat del segle VI anE (Cabré 1942; Kurt 1985), a mitjans del segle VI anE (Lucas 1982; Moret *et alii* 2007) o fins i tot a mitjans del segle V anE (Royo 2000).

De fet, ha estat arran de la relectura recent efectuada per Núria Rafel (Rafel 2002; 2003; 2005), quan s'ha posat de manifest la possible presència d'altres suports tipus *offering stand* a la comarca del Matarranya, fet que ha motivat que aquests elements hagin acaparat novament l'atenció de la comunitat científica. Aquesta autora ha proposat que els contactes d'aquesta regió amb el món mediterrani poguessin remuntar-se a l'existència d'un circuit d'intercanvis que hauria permès la introducció puntual de certs elements exògens en època precolonial i l'aparició primerenca de manufactures locals inspirades en els antics ítems d'importació.

En aquest sentit, el conegut suport de bronze de Les Ferreres (Calaceit), així com els fragments d'un possible tríode de barnilles de La Clota (Calaceit), podrien ser peces datables al segle VIII anE que s'haurien transmès de generació en generació com a *heirlooms* i que haurien acabat formant part de l'aixovar d'algunes tombes de segle VI anE. Pel que fa al tríode de barnilles de La Clota (Calaceit), hem d'assenyalar que Núria Rafel, en la revisió dels materials de les campanyes de l'Institut d'Estudis Catalans dipositats al MAC, va identificar la presència de dos fragments que podrien pertànyer a l'anell superior d'un tríode de bronze en miniatura (Fig. 107). En concret, els fragments procedien del sepulcre 2 de la necròpolis tumulària de La Clota (Calaceit), un enterrament que, tal i com consta a l'inventari de J. Colominas, estava ja saquejat quan es va dur a terme la intervenció. No obstant, encara s'hi pogueren recuperar dos braçalets de bronze, restes d'ossos cremats, diversos fragments de ceràmica a mà (vora exvasada pertanyent a un vas a mà de perfil en S, un fragment pertanyent probablement al coll d'una tapadora i alguns fragments informes), tres fragments a torn d'un vas de color rogenc i els dos fragments del tríode, que en un origen havien estat inventariats com a fragments de braçalet (Rafel 2005: 495).

Si ens centrem específicament en els dos fragments de tríode, hem de destacar que es tracta de dues peces que haurien format part d'un cercol de 19 mm d'alçada i que estan integrades per tres parells de tiges quadrangulars superposades, entre les quals s'intercalen dues bandes de triangles reixats. Malgrat la modèstia dels fragments, la seva morfologia característica permet adscriure'ls a un *road trip* o tríode de barnilles i assimilar-los al conjunt de materials de tipus xipriota del Mediterrani occidental (Rafel 2003: 56; Fig. 31, 3). Tal i com apunta l'autora, els trets generals de la peça són

freqüents en la metal·lúrgia xipriota, sobretot en els suports i trípodcs; essent un element ornamental habitual en els trípodcs de barnilles i de motlle, així com en els suports de potes i de rodes. No obstant, la decoració en doble ziga-zaga posa de manifest una major tendència al barroquisme, que sembla més aviat pròpia de les peces sardes d'imitació (Rafel 2003: 59).

A nivell de precisions cronològiques, hem d'apuntar que es tracta d'una peça que apareix en un context funerari enquadrable en els segles VII-VI anE, és a dir en un moment força allunyat del període de producció d'aquest tipus de manufactures a Xipre i Sardenya. De fet, la cronologia de producció dels trípodcs xipriotes i de les seves imitacions es situa entre els segles XIII anE al X anE, o com a molt al segle IX anE. Aquest fet, ha portat a plantejar la possibilitat que es tractés d'una peça que hauria perdurat durant generacions i que hauria estat dipositada en el sepulcre molts anys després del seu moment de fabricació (Rafel 2002; 2005). En aquest cas, seguint la tesi sobre la circulació de *heirlooms* formulada per H. W. Catling (1984), ens trobaríem davant de peces socialment molt valorades i de marcat caràcter ritual que haurien adquirit un elevat significat ideològic, fet que hauria motivat la seva pervivència al llarg del temps.

S'ha assenyalat que, tant des d'un punt de vista antropològic (Lillios 1999) com arqueològic, la transmissió *intervivos* de certs ítems metàl·lics al llarg de diverses generacions, així com l'amortització definitiva d'aquestes peces en determinats enterraments, dipòsits votius o santuaris, és quelcom especialment freqüent entre aquells instruments litúrgics vinculats a la pràctica de determinades activitats rituals (serveis de banquet, ofrenes religioses).

En el marc mediterrani, la perduració de certs instruments metàl·lics com a *heirlooms*, és un fet que s'ha pogut constatar en diverses èpoques i contextos. En aquest sentit, podem destacar les informacions detallades que ens han llegat les tauletes de la sèrie *Ta* del palau micènic de Pilos, perquè constitueixen un inventari complet dels ítems relacionats amb el foc, dels instruments de sacrifici i dels vasos rituals que estaven destinats a les celebracions comensals. Entre aquests elements es citen sis trípodcs de bronze, cinc dels quals de manufactura cretenca; a més l'inventari especifica que dos dels exemplars estaven trencats, tot i que es continuaven utilitzant en les celebracions palacials. Aquestes dades han estat interpretades com a prova de la llarga perduració que evidencien determinades peces de banquet com els trípodcs, que en

determinats casos haurien pogut funcionar efectivament com a *heirlooms* (Palaima 2003; Palaima 2004).

D'altra banda, tal i com ha plantejat Núria Rafel, al curs inferior de l'Ebre existeix una clara relació entre els models tècnics de tipus xipriota (decoracions soguejades, barnilles superposades, apèndixs globulars aplicats o penjolls, calats i espirals) i les produccions d'objectes de bronze vinculats a la vestimenta (fibules, fermalls de cinturó i penjolls) del període preibèric i de l'ibèric antic. Aquest fet, obliga a plantejar-nos una doble hipòtesi interpretativa en relació a l'aparició d'aquestes peces: que les tradicions xiprio-llevantines s'haguessin conservat a partir dels contactes establerts en un moment precolonial, o bé que es tractés d'un ressorgiment motivat pels contactes amb el món fenici, i a través d'ell amb la Mediterrània Central, en els segles VIII-VII anE (Rafel 2005: 500).

En tot cas, respecte el trípede de barnilles de La Clota (Calaceit), les noves dades arqueomètriques indiquen que es tracta d'una manufactura fabricada a la cera perduda, a partir d'un aliatge ternari i, el més important, que el plom utilitzat sembla tenir el seu origen al sud-est peninsular, o bé en d'altres regions properes, com les del propi Sistema Ibèric (Rafel *et alii* 2010). Tot plegat sembla indicar que es tracta d'una peça de manufactura peninsular, a l'igual que s'ha proposat per a d'altres peces similars, com els suports de Les Ferreres (Calaceite), Las Peyros (Couffoulens) i Saint Julien (Pézenas) (Rafel 2002: 79). En aquest sentit, s'ha assenyalat la possibilitat que el possible taller manufacturador de la peça es localitzés a la pròpia zona de l'Ebre (Rafel *et alii* 2010), tal i com sembla suggerir la significativa concentració de manufactures de bronze dels segles VII i VI anE vinculades a la llunyana filiació sardo-xiprio-llevantina que es detecta en aquesta àrea (Maluquer 1983-1984; Rafel 2005: 498-499, Fig. 7).

D'altra banda, l'ús de plom procedent del sud-est peninsular en l'elaboració de la peça, no ens ha d'estranyar, atès que les darreres investigacions han permès documentar clarament l'intercanvi de metall entre el nord-est i el sud de la península Ibèrica al llarg dels segles VII i VI anE, tal i com ho confirma la presència de plom del sud-est i de Linares en algunes peces recuperades a Catalunya (necròpolis del Calvari del Molar) i la possible presència de plom del nord-est peninsular (Priorat) en jaciments de l'Andalusia occidental (Rafel *et alii* 2008).



Figura 57. 1. Detall del trípede de Tyrins, NMA 6225 (Papasavvas 2004); 2. Trípede de Pnyx, NMA 1696 (Papasavvas 2004); 3. Fragment del suport de Pézenas (Solier et alii 1976); 4. Suporte d Calaceit (Rafel 1997); 5. Suport de Las Peyros (Rafel 1997).

Tanmateix, la seva cronologia continua representant un problema de difícil resolució, atès que l'aparició d'aquest tipus de pedestals en contextos datables a la primera meitat del segle VI anE, s'allunya molt de les altes cronologies que presenten aquest tipus de suports tant a l'àrea xipriota com a la Mediterrània Central.

En tot cas, s'ha apuntat que pogués tractar-se d'una peça tardana inspirada en ítems més antics d'importació (fins ara no documentats) arribats a través dels primers contactes amb el comerç fenici o bé directament amb el món sard (Armada *et alii* 2008), quelcom que enllaçaria amb la proposta ja formulada per M. Almagro-Gorbea en relació al suport de Les Ferreres (Almagro 1990: 366). Ara bé, el cert és que a partir del segle VII anE es documenten a la península ibèrica una sèrie de *thymateria* (suports, candelabre, lampadaris) de tipologia molt diferent, que estan en clara sintonia amb els tipus mediterranis més habituals del moment (Jiménez Ávila 2002, 165-212).

Aquest fet, contribueix a ressaltar la singularitat i el caràcter marcadament arcaïtzant dels suports documentats a l'àrea de l'Ebre, la qual cosa no descarta que pogués tractar-se de manufactures locals datables al segle VIII anE, és a dir de peces clarament més antigues que els seus definitius contextos de deposició (Rafel *et alii* 2010).

Però al marge de les característiques tècnico-artístiques d'aquests pedestals de bronze i dels problemes relatius al seu origen, en el marc del present treball el més remarcable és destacar que els suports de Les Ferreres i La Clota ens indiquen novament l'ús de determinats elements exòtics o d'inspiració exòtica en certes pràctiques de marcat caràcter ritual. En aquest cas, cal tenir en compte que es tracta de suports metàl·lics d'ofrenes, és a dir, de peces de circulació molt limitada que haurien funcionat com a autèntics símbols diacrítics (*diacritical insignia*). Per tant, només tindrien sentit si podien ser exhibides en el marc de determinades pràctiques rituals amb una certa transcendència social. La funcionalitat dels suports ve definida per la presència de l'anella o cèrcol, perquè és l'element que ens informa que es tracta d'una peça destinada a elevar de manera literal i alhora metafòrica el recipient i el seu contingut.

De fet, alguns dels exemples coneguts a la Mediterrània oriental incorporen elaborades escenes que semblen tenir un sentit ritual, si més no, es tracta de motius que podrien expressar significats especials en el marc de determinades celebracions socials i/o religioses. Tanmateix, el nombrós conjunt de suports sense procedència exacta, així com les particulars circumstàncies en que foren descoberts molts d'ells, representen

certament un obstacle per a poder precisar usos i pràctiques concretes. De fet, la majoria d'exemplars documentats a Xipre i a Creta procedeixen també de tombes i en cap cas han aparegut associats a espais de culte. No obstant, això no vol dir que hàgim de negar la seva més que probable relació amb les activitats rituals o de culte (Papasavvas2004: 33). En aquest sentit, hem de tenir present que el fet d'haver-los localitzat en tombes, sovint associats a *phialae* de bronze, ens informa únicament del moment en que foren amortitzats, però cal tenir en compte que es tracta d'elements que podrien haver estat en funcionament durant llargs períodes de temps.

La qüestió principal es fonamenta en poder determinar quin seria el contingut dels vasos que es recolzaven en aquest tipus de suport, ja que en principi podem admetre una gran diversitat d'usos, des de la mescla i preparació de begudes alcohòliques com el vi, fins a la cremació d'encens o perfums. De fet, en realitat el contingut podria estar determinat pels diferents tipus de vasos utilitzats en cada cas; és a dir que d'alguna manera els suports podien jugar un paper multifuncional (Papasavvas 2001). Lògicament, més enllà de la seva funcionalitat concreta, el que està clar és que la seva presència minoritària i el seu aspecte distingit respecte la resta del repertori de materials que estem analitzant, ens indiquen que es tractava d'unes peces especialment apreciades. Si a més tenim en compte la seva possible perduració al llarg de varies generacions, cal interpretar els suports de bronze com a peces que haurien adquirit un valor social molt destacat, factor que potenciaria, sens dubte, el seu significat ideològic i ritual.

7.3.- Instrumental litúrgic

En el present treball partim de la idea que tots els objectes mobles s'han de concebre com a o elements potencialment ritualitzables, essent especialment destacable el paper simbòlic rellevant que haurien jugat determinats ítems de circulació més restringida, com els vasos ceràmics d'importació (i els seus continguts) i les manufactures metàl·liques.

Tanmateix, hem de destacar també l'existència d'una sèrie d'instruments molt específics, l'ús dels quals pensem que s'ha de situar de manera pràcticament exclusiva en l'esfera de les pràctiques rituals. Ens referim a una sèrie d'objectes per als quals resulta molt difícil proposar funcionalitats relacionades amb l'esfera domèstica, tal i com ho confirma, d'altra banda, la seva localització contextual habitual en certs contextos funeraris o en determinats àmbits singulars.

Ara bé, cal precisar que durant la primera edat del ferro, la presència d'aquest tipus d'instruments d'ús especialitzat és força limitada. No obstant, podem destacar l'existència de determinats elements vinculats amb el món de les ofrenes i els perfums (com els *thymateria*, els *kernoi* i *pseudo-kernoi*, les tauletes/altars-mòbils i els vasos zoomorfs), així com d'altres relacionats amb el foc (com els capfoguers i les graelles) que pensem que s'han d'incloure dins d'aquesta categoria específica d'ítems litúrgics.

7.3.1.- *Thymateria*

Quant als *thymateria*, hem de destacar que es tracta d'un element que no es relaciona directament amb els aliments, sinó que introdueix el concepte del perfum, és a dir que molt probablement s'ha de relacionar amb la voluntat de crear un ambient adequat en el marc d'una determinada cerimònia. En tot cas, és un tipus d'instrument que s'interpreta com a encenser o cremaperfums, l'ús del qual es vincula clarament a l'adopció de certes pràctiques orientalitzants.

Al sud de la península ibèrica, la presència de *thymateria* o cremaperfums s'ha posat especialment de manifest a través de certs exemplars metàl·lics procedents d'algunes tombes "principesques" (tomba 17 de la Joya, tomba Blanco de Càstulo, Las Fraguas, etc.), tot i que també cal destacar algunes peces ceràmiques de doble cassoleta que s'interpreten en aquest mateix sentit (Trayamar 1, túmul 1 de Las Cumbres,

necròpolis de la Cruz del Negro, etc.). De fet, s'ha proposat que certs *thymateria* metàl·lics com el documentat a la tomba 17 de la Joya, es poguessin interpretar com la traducció en metall dels cremaperfums ceràmics de doble cassoleta, un element que sol formar part de l'aixovar fenici estàndard del sud peninsular (Aubet 1984: 451-452).

En tot cas, en àmbit tartèssic, la presència de *thymateria* ha portat a plantejar la possible adopció per part de les elits locals d'alguna pràctica ritual vinculada al perfum, essent especialment destacable la seva rellevància en el marc de les cerimònies fúnebres (Torres 1999: 155-156). De fet, en el món oriental, el perfum és un símbol que se sol associar tant amb el poder com amb el culte; per tant la presència de *thymateria* en certs contextos distingits, sembla respondre clarament a una pràctica d'emulació per part de les elits, que utilitzarien determinats símbols rituals amb el clar objectiu de vincular la seva identitat a l'imaginari mediterrani.

Pel que fa específicament a l'àrea de l'Ebre, hem de destacar la presència de *thymateria* ceràmics en el cas de Barranc de Gàfols (Ginestar), Moleta del Remei (Alcanar), Piuró del Barranc Fondo (Maçalió) i Les Umbries (Calaceit).

En el cas de Barranc de Gàfols (Ginestar), s'han identificat els fragments pertanyents a tres *thymateria* que es caracteritzen pel fet de presentar una base amb tija massissa, dotada de profundes acanaladures i decorada amb bandes pintades (Sanmartí *et alii* 2000: 164; Figs. 5.11-10, 5.40-3 i 5.181-4) (Fig. 58. 1). Es tracta de peces a torn de producció indeterminada, una de les quals fou recuperada en els nivells de reompliment de la cisterna, mentre que les altres dues es documentaren en els recintes I i II. Tanmateix, cap exemplar conserva el perfil complet, ja que únicament s'ha recuperat la part inferior de les peces. Aquesta circumstància, motivà als excavadors a plantejar la possibilitat que alguns vasos identificats com a plats o bols, poguessin correspondre en realitat a la part superior dels esmentats *thymateria* (Sanmartí *et alii* 2000: 164).

Pel que fa a la Moleta del Remei (Alcanar), s'ha assenyalat la possible presència de diversos *thymateria* corresponents a la fase del primer ferro (Garcia *et alii* 2000; Fig. 3). Tanmateix, s'ha advertit que la major part dels fragments pertanyents a aquest tipus de peces han estat recuperats en contextos estratigràfics poc fiables. Tan sols en el cas de l'individu localitzat en l'àmbit A67 (Fig. 58.2), sembla segura la seva associació amb



Figura 58. 1. *Thymateria* de Barranc de Gàfols (Sanmartí *et alii* 2000); 2. *Thymateria* de la Moleta del Remei (Garcia 2005); 3. *Thymateria* del Piuró del Barranc Fondo (Fatàs 2007); *Thymateria* de Les Umbries (Fatàs 2007).

un repertori que defineix un context propi del primer ferro. Aquest exemplar conserva bona part del tronc central del peu i la part interior del plat o bol superior, però en canvi li manca la base de la peça pròpiament dita. En tot cas, es tracta d'un exemplar que presenta un perfil exterior molt més irregular que els exemplars de Barranc de Gàfols (Garcia 2005: 442-443).

D'altra banda, entre el conjunt reduït de fragments de ceràmica fenícia identificats al Piuró del Barranc Fondo (Maçalió), hem de destacar la presència d'un fragment que pertany a un suport motllurat que conserva una decoració a base de bandes pintades (Fatás 2007: 158; Làm. 81. 85) (Fig. 58. 3) i que resulta especialment similar quant al perfil, a un dels individus documentats a la Moleta del Remei (Gracia 2000; Fig. 2.9).

Finalment, en el cas de Les Umbries (Calaceit), s'ha assenyalat també la presència d'un suport de factura més irregular, que també conserva algunes restes de decoració pintada. En aquest cas, es tracta d'una peça a torn de producció indeterminada (Fig. 58. 4), que s'ha relacionat amb els exemplars de Barranc de Gàfols (Fatás 2007: 223; Làm. 122.27)

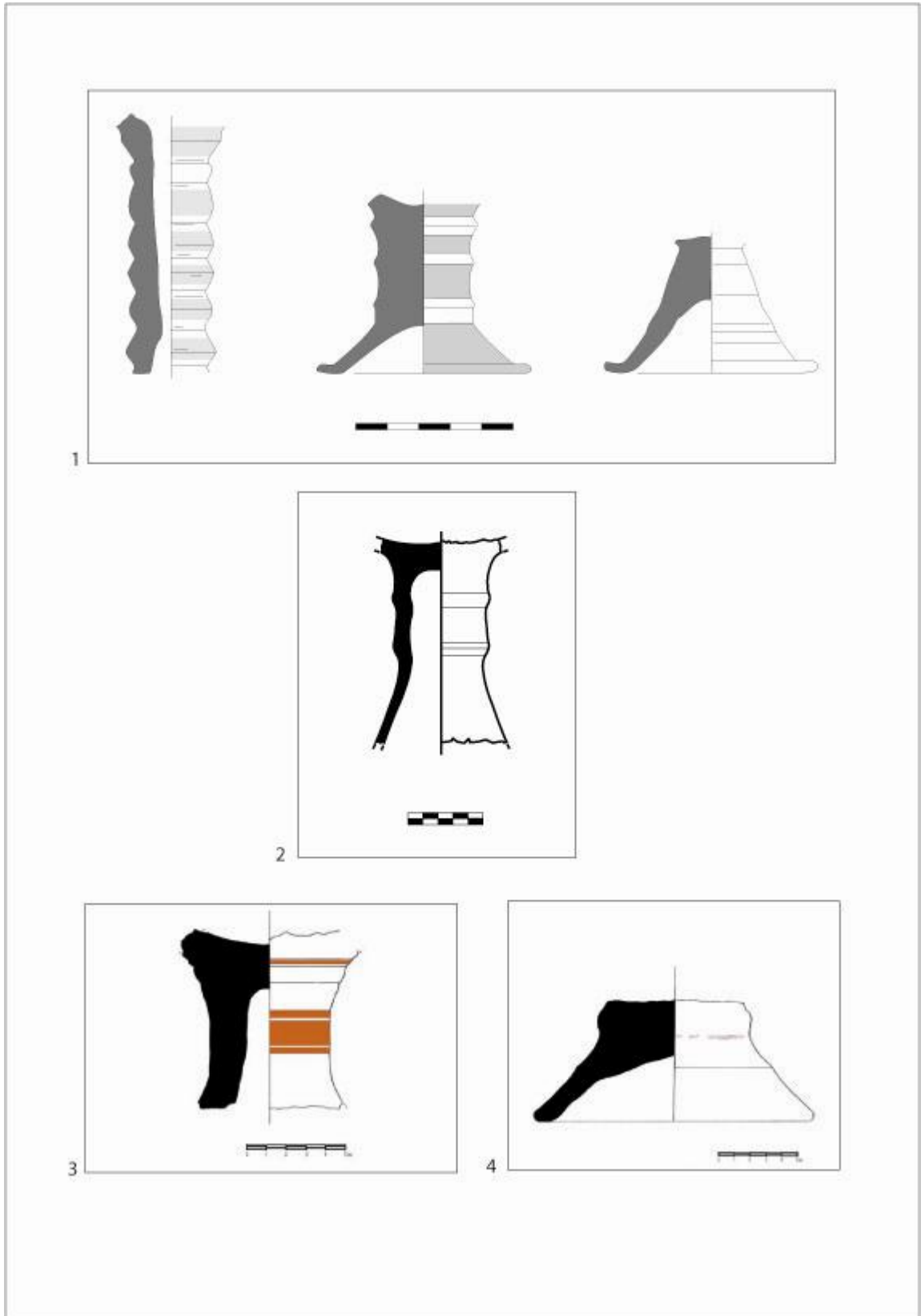
En tot cas, el *thymaterion* és un element especialment característic de les produccions ceràmiques gregues, tot i que els exemplars documentats a l'àrea de l'Ebre no s'assimilen ni als models grecs ni als exemplars ceràmics fenicis de doble cassoleta documentats al sud de la península, sinó que s'han d'interpretar més a aviat com a rèpliques simplificades en ceràmica de certes peces tipus "canelobre" que són característiques de la torèutica orientalitzant i que incorporen suports alts amb tiges llargues (Lebrija, Càstulo, Cerro del Peñón, etc.) (Sanmartí *et alii* 2000: 164). En tot cas, al sud peninsular, la presència de suports ceràmics molts similars als identificats a l'àrea de l'Ebre, s'han pogut documentar a Tejada la Vieja (Escacena del Campo, Huelva) en contextos datables a la segona meitat del segle VI anE (Fernández Jurado 1987), la qual cosa sembla indicar-nos que aquest tipus de peces són més aviat característiques dels repertoris fenicitzants o de tipus fenici, més que no pas dels repertoris pròpiament fenicis.

Més enllà de l'àrea de l'Ebre, hem de destacar també la presència d'algunes peces més modernes que encara conserven el mateix format, com és el cas dels dos exemplars en ceràmica ibèrica antiga identificats al Turó de la Font de la Canya (Avinyonet del Penedès), procedents de contextos datables a la segona meitat del segle VI anE (Cela 2007: 228; Fig. 21. 655-56), i d'un altre individu sencer documentat en la

necròpolis de Grand Bassin II en un context datable al tercer quart del segle VI anE (Gailledrat 1997: 88; Fig. 19).

Finalment, hem de destacar que a nivell funcional, també s'ha proposat que aquest tipus de peces es poguessin interpretar com a copes rituals (Cela 2007: 228), tal i com s'ha apuntat en el cas de l'exemplar documentat a l'àmbit A67 de la Moleta del Remei (Alcanar) (Garcia 2005: 442). Tanmateix, hem de tenir en compte que un dels exemplars documentats a Barranc de Gàfols (Ginestar) va permetre confirmar la presència de restes de cera, fet que evidencia la seva utilització com a cremador i alhora confirma el seu caràcter de peça ritual destinada a uns usos molt específics (Sanmartí *et alii* 2000: 199).

A nivell contextual hem de destacar que la presència de *thymateria* s'ha pogut constatar essencialment en determinats àmbits diferencials com els recintes I i II de Barranc de Gàfols (Ginestar) o l'àmbit A67 de la Moleta del Remei (Alcanar), quelcom que contrasta notablement amb les tendències documentades al sud peninsular, on els *thymateria* solen formar part de determinats aixovars funeraris.

En tot cas, a l'àrea de l'Ebre, coneixem algunes peces similars en els repertoris ibèrics de cronologia molt més avançada, com és el cas d'un *thymaterion* (o vas de libació) identificat entre el conjunt de materials vinculats a un probable context funerari de La Carrova (Amposta), datable als segles II-I anE (Garcia i Villalbí 2002: 232; Fig.5).

7.3.2.- Kernoi i pseudo-kernoi

El *kernos* constitueix un instrument litúrgic molt característic entre els pobles protohistòrics de la mediterrània i de l'Europa hallstàtica, tractant-se d'una categoria que inclou diverses variants i s'associa a múltiples suports. En tot cas, quan parlem de *kernoi* pròpiament dits, ens referim a un instrument que integra com a element indispensable la presència conjunta de múltiples vasets o *kotiliskoi* i que està destinat a unes tasques rituals molt específiques, bàsicament la presentació d'ofrenes i la pràctica de libacions (Pollitt 1979).

En sentit estricte, únicament hauríem de parlar de *kernoi*, en aquells casos en què els *kotiliskoi* presenten orificis o perforacions internes que comuniquen amb un vas principal, mentre que per als exemplars que no evidencien aquesta comunicació entre el

vas central i els *kotiliskoi* (o vasets annexos) s'ha proposat la denominació de pseudo-*kernoi* (Delnef 2006).

Ara bé, això no exclou que d'altres instruments que no incorporin la presència conjunta de *kotiliskoi*, però que en canvi compleixin funcions igualment relacionades amb la presentació d'ofrenes, molt similars a les dels *kernoi*, siguin interpretables de manera genèrica dins d'aquesta mateixa categoria. En tot cas, en el marc del present treball ens interessa remarcar que el *kernos* és un instrument vinculat generalment a la manipulació del menjar i la beguda, però que no està relacionat directament amb el consum, sinó més aviat amb determinades pràctiques (ofrenes i libacions) que impliquen l'ús ritual de determinats aliments, especialment certs productes agrícoles.

En aquest sentit, hem de destacar les referències proporcionades per Ateneu de Naucratis (*Ath.* 11.476e-f; *Ath.* 11.478c-d) que recull J. J. Pollitt (1979), en les quals es descriu l'ús del *kernos* com un instrument que en el món grec estava destinat a consagrar les primícies dels fruits de la terra (cereals, oli, mel, vi, llet, llegums, etc).

En el sí del món grec, la presència de *kernoi* és especialment destacable en el santuari de Démeter a Eleusis i a l'Eleusinion d'Atenes, tractant-se d'un instrument clarament vinculat a la celebració dels misteris eleusins, unes celebracions relacionades amb el culte a Démeter i Perséfone i, en definitiva, amb el cicle agrícola i la fertilitat de la terra.

Tanmateix, l'origen dels *kernoi* es remunta a etapes molt més antigues, atès que es coneixen múltiples paral·lels al món oriental i a l'Egeu des del bronze antic, essent especialment freqüents en el món anatòlic, ciclàdic i micènic. En aquest sentit, Antonio Beltrán va assenyalar la possibilitat que l'aparició dels *kernoi* que es documenten a partir de la primera edat del ferro en els repertoris hallstàtics, fos resultat de les influències mediterrànies transmeses des de l'àrea del Mar Negre a través del Danubi i el Ròdan (Beltrán 1962).

En tot cas, a la Península Ibèrica, la presència de *kernoi* de tradició hallstàtica es coneix bàsicament a través dels tres exemplars documentats al Cabezo de Monleón (Casp) (Beltrán 1962), un assentament relativament proper a l'àrea que ens ocupa. Tanmateix, també hem de fer referència a l'existència d'un altre conegut exemplar procedent de la tomba 11 de la necròpolis del Parrallí (l'Escala) (Almagro-Basch 1953).

Els tres *kernoi* del Cabezo de Monleón (Casp), foren donats a conèixer per Antonio Beltrán, qui va dedicar diversos treballs a l'estudi d'aquestes peces (Fig. 59. 1).

De fet, Beltrán va destacar la presència de *kernoi* en diversos indrets de la Mediterrània (Àsia Menor, Creta, Xipre, Egipte, Síria, etc), tot i que va vincular clarament els exemplars del Cabezo de Monleón amb els *kernoi* hallstàtics documentats a l'Europa central (Beltrán 1954; 1961; 1962; 1966).

El primer dels *kernoi* identificat al Cabezo de Monleón, és un vas carenat procedent de l'Habitació 40, que incorpora quatre *kotiliskoi* ovoides adossats a la vora. Aquests vasets annexos comuniquen amb el vas principal a través d'uns petits orificis (Beltrán 1954: 45; Fig. 1; Ruiz Zapatero 1985: 813; Fig. 234). Els altres dos exemplars foren identificats en les habitacions 14 i 55 respectivament. Un d'ells és un vas carenat decorat amb suaus acanalats que incorpora quatre *kotiliskoi* adossats dos a dos que comuniquen amb el vas central. De l'altre exemplar únicament es va recuperar un fragment amb dos *kotiliskoi* aplicats a l'altura del cos (Ruiz Zapatero 1985: 813).

A l'àrea de l'entorn emporità, hem de destacar en primer lloc la presència d'un *kernos* procedent de la tomba 11 de la necròpolis del Parrallí (l'Escala). Es tracta d'un exemplar que està integrat per tres vasets intercomunicats que presenten una decoració a base d'estrets acanalats i una línia de punts impresos (Almagro-Basch 1953: 380). Tanmateix, a la pròpia *Neàpolis* es coneixen altres exemplars més moderns d'origen grec, essent especialment destacable la presència dels *kernoi* circulars de format tubular.

Pel que fa específicament a l'àrea del curs inferior de l'Ebre, únicament podem destacar la presència d'un *kernos* pròpiament dit. Ens referim a una peça recuperada en algun jaciment indeterminat del terme municipal de Cretes (probablement procedeix dels Castellans, on es coneix la presència d'altres materials singulars d'època preibèrica, com és el cas d'una tauleta de fang). En tot cas, es tracta d'un peça que incorpora tres vasets globulars annexos de vora exvasada i decoració incisa⁹.

Tanmateix, a la pròpia regió de la Terra Alta-Matarranya, es coneixen certs instruments singulars que funcionalment han estat interpretats com a elements tipus *kernoi*. En aquest sentit, hem de destacar en primer lloc, el fragment d'una tauleta de fang documentada a l'Habitació 1 de Tossal Redó (Calaceit), que incorpora un petit receptacle que ha estat interpretat com un *kotiliskoi* annex. De fet, la tauleta en qüestió

⁹ Agraïm a Luis Fatás que ens informés de l'existència d'aquesta peça, que actualment es conserva a la "Exposición permanente de Arqueología de Cretas".



Figura 59. 1. *Kernoi* del Cabezo de Monleón (Beltrán 1966; Almagro-Gorbea 2007); 2. Culleretes o suports de fang de Turó del Calvari (Bea i Diloli 2005).

ha estat interpretada com un suport d'ofrenes o petit altar portàtil (Lucas 1989: 192; Làm. 3 i Fig. 2.7) i s'ha proposat la possibilitat que incorporés aquest tipus de *kotiliskoi* en les seves quatre cantonades (Beltrán 1996: 158; Fig. 151).

D'altra banda, en el cas de Turó del Calvari (Vilalba dels Arcs), hem de destacar la presència de dues cassoles o petites culleres de fang localitzades a l'Habitació 1, que també han estat interpretades com a *kotiliskoi* o receptacles per a la presentació i cremació d'ofrenes (Bea i Diloli 2005) (Fig. 59. 2). Ara bé, no sabem si es tractava de peces que haurien funcionat de forma individual o si estaven integrades conjuntament en algun instrument de fang més complex. En tot cas, cal especificar que foren documentades just al costat de tres tauletes de fang, la qual cosa ha portat a plantejar la possibilitat que formessin part d'alguna d'aquestes peces, a l'estil dels *kotiliskoi* que incorpora la tauleta de Tossal Redó.

En tot cas, cal destacar que les dues peces en qüestió, conservaven clares mostres de rubefacció, fet que semblava indicar que es tractava de dos elements que cal interpretar com a cremadors d'alguna ofrena i/o perfum. En aquest sentit, les analítiques efectuades van permetre confirmar la presència de fitòlits característics de les inflorescències de *Cerealia* i esquelets silícis de *Triticum sp* i *Triticum dicoccum* (espelta bessona), així com d'*Hordeum vulgare* (ordi) mesclats amb àcids grassos corresponents a un oli vegetal, possiblement d'oliva. La presència de microcarbons i el tipus de residus conservats (fitòlits i esquelets silícis), així com l'absència de midons, indicaven la cremació d'espiguetes de cereal juntament amb oli vegetal (Juan Tresserras 2004). Tot plegat, semblen evidències clarament relacionades amb la realització de certes pràctiques rituals vinculades a les ofrenes de cereals (Bea i Diloli 2005: 184), un fet que molt possiblement té a veure amb cerimònies de primeres collites lligades a la consagració o presentació de les primícies.

En definitiva, a l'àrea que ens ocupa la presència de *kernoi* i d'altres instruments singulars que haurien pogut complir funcions similars, únicament es documenta a la regió de la Terra Alta-Matarranya, quelcom que sembla indicar l'existència en aquesta àrea d'un instrumental litúrgic clarament arrelat a la tradició local que cal relacionar essencialment amb la celebració de certes pràctiques rituals vinculades al cicle agrícola (Sardà 2008a: 109; Sardà *et alii* e.p.).

De fet, l'existència dels *kernoi* i/o altres instruments similars perviu en època ibèrica, atès que el culte al món agrari i a la fertilitat en general, constitueix una de les

pràctiques rituals més ben documentades. En aquest sentit, hem de destacar no només l'existència d'alguns exemplars que incorporen múltiples vasos intercomunicats i que podem qualificar com a *kernoi* pròpiament dits, com és el cas d'un conegut exemplar de l'Alcúdia (Elx) (Ramos 1966), sinó també l'aparició d'altres objectes litúrgics com les terracotes en forma de cap femení que apareixen a partir del segle IV anE i que també han estat interpretades per alguns autors com a porta-ofrenes tipus *kernoi* (Ruiz de Arbulo 1994). A més, hem de destacar també la presència puntual de *kernoi* en vernís negre, com és el cas d'una peça en ceràmica àtica que va ser documentada entre el conjunt de vasos que integraven el carregament del derelicte del Sec (finals del segle IV anE) (Arribas *et alii* Trias 1987: 367-368).

7.3.3.- Tauletes d'ofrenes

Com ja hem comentat en l'apartat referent als *kernoi*, el conjunt d'instruments d'ús litúrgic de l'àrea que ens ocupa, inclou també la presència puntual d'una sèrie de tauletes fang que, en funció de la seva excepcionalitat i de la seva ubicació contextual, han estat interpretades com a tauletes d'ofrenes o petits altars portàtils.

En aquest sentit, hem de destacar en primer lloc, la tauleta identificada a l'Habitació 1 de Tossal Redó (Calaceit) (Bosch Gimpera 1913-14; Lucas 1989). Es tracta d'una peça fabricada a base de fang barrejat amb palla, amb una altura total d'uns 18 cm i amb els laterals decorats amb una banda de solcs incisos de doble angle, flanquejats per línies paral·leles. Presumiblement la forma de la peça és quadrangular, i es recolzaria a sobre de quatre peus troncocònics, poguent ostentar cadascun d'ells un petit apèndix o vaset a la cantonada superior a mode de *kotiliskoi* (Lucas 1989: 192) (Fig. 60. 1).

Tanmateix, únicament es conserva un dels peus de la citada tauleta, un fragment que va ser recuperat durant la primera campanya que va realitzar l'Institut d'Estudis Catalans, amb Pere Bosch Gimpera al capdavant, qui la va descriure com “un pie de mesa de fango, con un saliente en forma de vaso adherido a la parte superior, cerca de la esquina, y con decoración en forma de zig-zag en el lateral.” (Bosch Gimpera 1913-14: 829; Fig. 57).

Sobre la funcionalitat d'aquesta peça, hem d'assenyalar que M R^a Lucas va associar morfològicament aquest element amb les "taules per a ofrenes" generalitzades a Egipte, o el que s'han anomenat "altars portàtils", freqüents a Orient, especialment a Xipre i Creta (essencialment en el món minoic), així com amb les taules de pedra d'Anatòlia, Síria i Palestina (Lucas 1989: 192). D'altra banda, a nivell peninsular, un dels paral·lels més destacable, és la tauleta de fang documentada al santuari de La Muela (Càstulo), tot i que en aquest cas es tracta d'una peça de format circular que semblava haver estat sotmesa a l'acció del foc, per bé que fou interpretada com un petit altar per a realitzar ofrenes i libacions (Blázquez i Valiente 1981: 207; Lám. II. 2).

De fet, la presència de tauletes de fang molt similars al conegut exemplar de Tossal Redó (Calaceit), s'ha pogut documentar també a l'Habitació 1 de Turó del Calvari (Vilalba dels Arcs) (Bea i Diloli 2005: 181; Fig. 7). En aquest cas, malgrat que les peces foren localitzades en un alt grau de fragmentació, cal destacar la presència de tres exemplars (Fig. 61). Aquestes tauletes foren fabricades mitjançant una barreja d'argila depurada, amb nòduls de calç com a desgreixant, havent estat assecades al sol seguint la mateixa tècnica que en l'elaboració dels tovots.

Es tracta també de peces rectangulars, amb unes mides inferiors al mig metre de llargada/amplada que tindrien en tots els casos quatre peus de secció piramidal, els quals resulten curiosament similars als peus dels morters-trípodes fenicis. Tanmateix, en aquest cas hem d'indicar que la restauració de les peces ha permès identificar que els peus no sempre estaven situats a les cantonades de la peça, ja que almenys un dels exemplars presentava una pota en posició més o menys centrada.

Finalment, tampoc hem d'excloure categòricament la possibilitat de que algun dels individus incorporés dos cassoletes o culleretes de fang tipus *kotiliskoi* que foren localitzades al costat de les tauletes, tanmateix l'acabat d'aquestes altres peces és menys refinat i dista bastant del de les tauletes, la qual cosa sembla indicar que es tractaria d'elements diferents.

D'altra banda, les vores de les tres tauletes presenten una rebava prismàtica que serviria per impedir el vessament dels productes fora de la seva superfície, atorgant al mateix temps un caràcter decoratiu a les peces. La superfície superior de les tauletes està molt ben allisada, tractant-se d'un tipus de peces que denoten un acabat general força refinat, malgrat estar fabricades en fang. De fet, el seu format general i el seu



Figura 60. 1. Peu de la tauleta documentada a l'Habitació 1 de Tossal Redó (Lucas 1989; Fatàs 2007).

2. Tauleta de fang dels Castellans (Fatàs 2007).

acabat blanquinós semblen indicar-nos que foren peces concebudes com a part integrant del mateix programa decoratiu que proporciona un acabat interior molt sumptuari a l'Habitació 1, és a dir, a joc amb els revestiments interns, les motllures de porta i finestres, etc.

A nivell funcional, no hem d'excloure la possibilitat que les tres tauletes identificades a Turó del Calvari, poguessin mantenir estreta relació amb l'extens conjunt de vaixella identificat en aquest recinte, atès que podria tractar-se de peces que haurien actuat com a suport per al transport i la manipulació de determinats vasos i productes. En tot cas, l'excepcionalitat formal i decorativa que evidencien les peces documentades tant a Tossal Redó com a Turó del Calvari, així com la seva localització contextual en determinats àmbits que han proporcionat d'altres evidències relatives a l'esfera de les pràctiques rituals, semblen indicar clarament que ens trobem davant d'instruments destinats específicament a uns usos excepcionals, a l'estil de petits altars o tauletes d'ofrenes, tal i com molt encertadament va proposar M. R^a Lucas (Lucas 1989: 192).

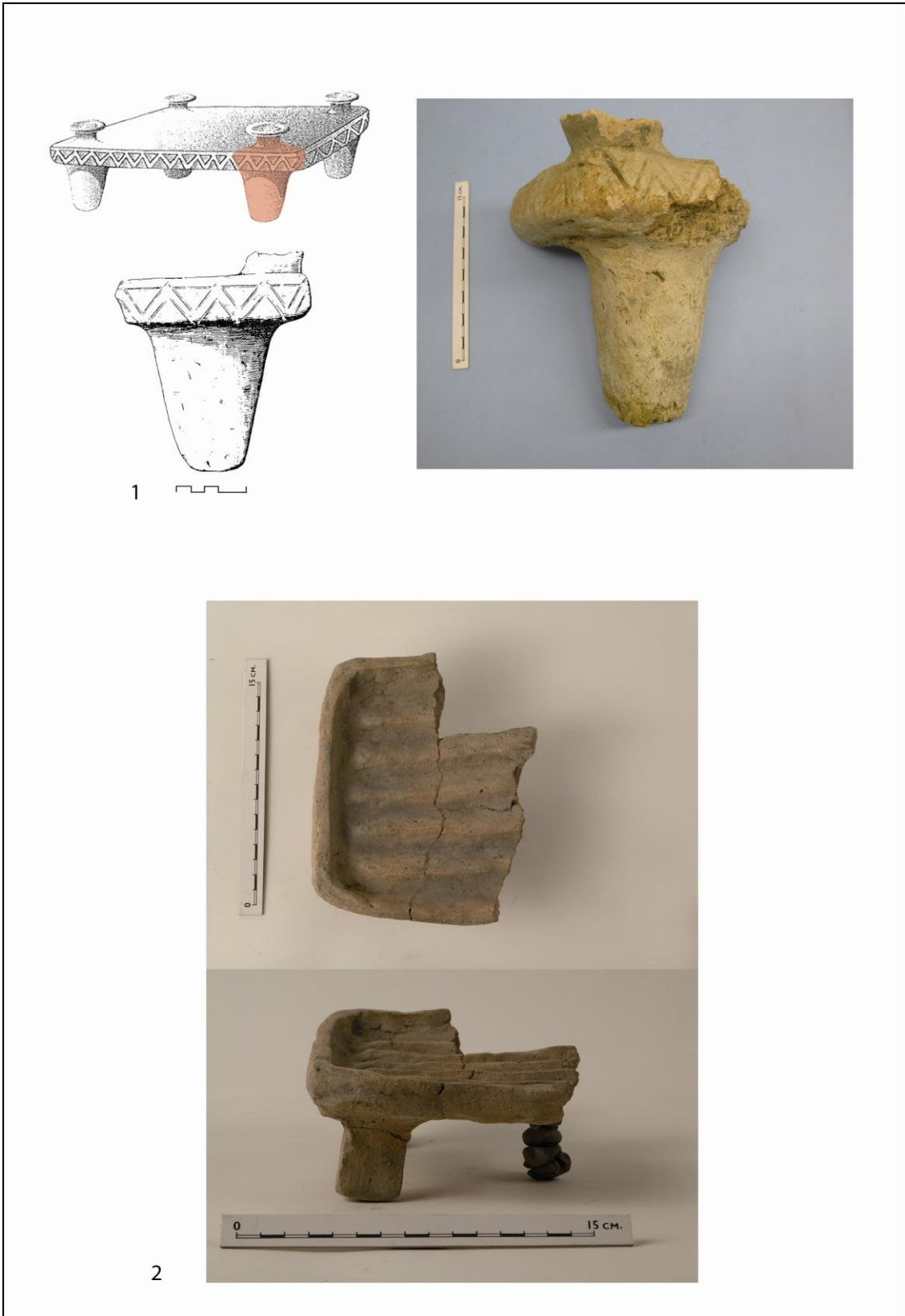
Tanmateix, al marge dels exemplars documentats a Tossal Redó i Turó del Calvari, hem de destacar també la presència d'altres peces de format similar en alguns altres jaciments de la regió de la Terra Alta-Matarranya, quelcom que posa novament sobre la taula la qüestió referida a la singularitat i representativitat que evidencien aquest tipus d'instruments d'ús litúrgic en l'àrea més oriental dels camps d'urnes baix-aragonesos.

En aquest sentit, hem de destacar en primer lloc la presència de dos peus o suports de fang documentats a l'Habitació 2 de Sant Cristòfol (Maçalió) (Belarte 1999-2000; Fatás 2004-2005). Es tracta de dos peces perforades longitudinalment, possiblement amb l'objectiu de dotar-les de major solidesa mitjançant la introducció d'una vareta de metall que serviria d'esquelet i facilitaria la seva unió amb l'element sostingut. S'ha assenyalat que podria tractar-se dels peus d'un tamboret o potser d'una tauleta baixa, tanmateix, l'altura d'aquests suports (16 cm) equival a l'altura total de la tauleta de Tossal Redó (Belarte 1999-2000: 90) i per tant ens inclinem a pensar que es pogués tractar d'un element similar (Fatás 2004-2005: 166).

D'altra banda, en el cas dels Castellans (Cretes), Luis Fatás en el marc de la revisió dels materials dipositats al MAC, ha assenyalat l'existència d'una tauleta de superfície rectangular que presenta una revora que rodeja tot el perímetre de la peça i una sèrie d'estries o acanalats longitudinals interns. La tauleta en qüestió es recolza a



Figura 61. Tauletes de fang documentades a l'Habitació 1 de Turó del Calvari.

sobre de dos peus de format prismàtic i conserva l'arrencament d'un tercer. Ha estat interpretada també com una tauleta portàtil a l'estil dels exemplars documentats a Tossal Redó i Turó del Calvari (Fatás 2007: 286-87; Làm. 178. N° 131) (Fig. 60.2).

Ara bé, en aquest cas, el fet d'incorporar la superfície estriada o acanalada, sembla descartar la seva utilització com a element on recolzar-hi vasos o d'altres objectes i, en canvi, ens aproxima més al format d'un instrument tipus graella, per bé que aquesta peça no conserva mostres evidents d'haver estat sotmesa al foc. En tot cas, és una tauleta que podem relacionar amb diverses tasques indeterminades, com la manipulació o preparació de determinats productes.

Finalment, en el cas de Sant Jaume (Alcanar), hem de destacar la presència d'una sèrie de discs de diferents diàmetres, amb un ús possiblement polivalent: els més menuts podrien fer les funcions de tapadores simples, i els més grans podrien haver servit com a plataformes al damunt de les quals dur a terme tasques diverses indeterminades. No obstant, alguns d'aquests discs presenten tres peus que els converteixen en petites tauletes baixes, tot i que en aquest cas no comptem amb evidències concretes que permetin relacionar aquests elements amb les tauletes de Tossal Redó i Turó del Calvari (Gracia 2005: 582).

En tot cas, les múltiples evidències documentades en assentaments com Sant Cristòfol (Maçalió), Tossal Redó (Calaceit), Sant Jaume (Alcanar), Barranc de Gàfols (Ginestar) o Turó del Calvari (Vilalba dels Arcs), han permès demostrar que les comunitats humanes de la primera edat del ferro empraren habitualment el fang barrejat amb palla i assecat al sol com una massa de treball amb la qual confeccionar un nombre molt elevat d'objectes. La falta de cocció fa que, habitualment, en la majoria de jaciments aquest tipus d'elements no es conservin; tanmateix l'horitzó d'incendis que afecta diversos dels jaciments estudiats, va provocar en molts casos una cocció parcial d'aquests elements, fet ha permès que molts d'ells hagin arribat fins als nostres dies. Així, a banda dels revestiments i altres elements estructurals, la mal·leabilitat del fang mesclat amb palla o altres desgreixants vegetals i petris va possibilitar l'elaboració d'un bon nombre d'objectes, com ara caixes, tauletes, pasteres, tapadores etc. Uns elements que també deuriem jugar un paper rellevant en relació a les tasques d'emmagatzematge, preparació, presentació i consum dels aliments.

7.3.4.- Vasos zoomorfs

La presència de vasos ceràmics que reproduïen formes d'animals és una tendència que es documenta en múltiples repertoris de l'edat del ferro, tant a l'Europa central com a la Mediterrània, tractant-se generalment de peces minoritàries a les quals se'ls atribueix un destacat significat ritual degut a la seva singularitat i a les seves evidents connotacions simbòliques.

En aquest sentit, hem de destacar que la presència de vasos zoomorfs es constata tant en els repertoris hallstàtics com en el repertori fenici, grec i etrusc, essent destacable també la seva presència en contextos ibèrics i celtibèrics de cronologia més avançada.

La seva inclusió habitual dins la categoria dels instruments d'ús litúrgic es deu a la seva pròpia concepció estètica com a elements de representació simbòlica. De fet, en aquest punt hem de fer referència novament a l'especial capacitat de transmetre missatges i complir funcions ideològiques específiques que evidencien aquells objectes que denoten una elaboració decorativa més sofisticada (Bradley 2005: 101).

En relació als vasos zoomorfs documentats a l'àrea que ens ocupa, hem destacar com a exemple més rellevant, el conegut vas teromorf localitzat a l'Habitació 1 del Tossal Redó (Calaceit) (Lucas 1989; Neumaier 1993-95). Es tracta d'un vas globular que es recolza a sobre d'un peu anular lleugerament acampanat. La vora del vas defineix una obertura el·lipsoïdal i just en un dels extrems de la vora, incorpora un apèndix plàstic en forma de cap de bou, mentre que a l'altre extrem presenta un altre apèndix amb forma de cua. D'altra banda, hem de destacar també la presència de dues perforacions, una en el punt on el pròtom s'uneix a la vora del vas a través del que seria el coll del bòvid, i l'altra en la pròpia cua (Fig. 62. 1).

Valorant el conjunt global de la sintaxi decorativa, M^a R. Lucas es va inclinar per la via de la Península Itàlica com a focus transmissor/inspirador del vas i apuntà com a probable ús funcional que es tractés d'un encenser similar als *turibula* itàlics. En aquest sentit, hem de destacar que l'autora va interpretar la presència de les dues perforacions com un tret indispensable a l'hora de plantejar l'ús funcional d'aquest vas com un element que estaria penjat o suspès a l'aire, per mitjà d'aquestes dues "nanses zoomorfes" (Lucas 1989: 190-191). A més, cal remarcar la idea que el vas de Tossal Redó no incorpora la nansa i el broc característic dels *askoi*, fet que allunya el vas en qüestió de certs paral·lels mediterranis clarament relacionats amb el servei o la manipulació dels líquids.

Els *askoi* comptem amb una llarga tradició entre les produccions ceràmiques de la Mediterrània Oriental i Central. El seu origen s'ha vinculat a determinades produccions xipriotes de mitjans o segona meitat del segle VIII anE (Hermay 1997: 110). No obstant a la península Itàlica, són especialment freqüents a partir del segle VIII anE els *askoi* zoomorfs amb decoració geomètrica de clara influència eubea. De fet, aquest tipus de produccions geomètriques euboiques i àtiques, formen part dels lots ceràmics que defineixen l'horitzó precolonial documentat a Huelva i al Carambolo, entre els quals també hi ha produccions sardes, xipriotes i fenícies arcaïques, essent especialment destacable la presència d'*askoi* de procedència sarda (González de Canales *et alii* 2006: 20; Figs. 16 i 26). En tot cas, s'ha proposat que a nivell decoratiu la ceràmica tipus Carambolo (que incorpora sanefes, figures geomètriques, decoració bicroma), que a la llum de les evidències actuals sembla estar clarament inspirada en aquestes produccions geomètriques d'origen mediterrani (Román i Belén 2007: 491), hauria pogut servir com a model d'inspiració a l'hora d'entendre l'aparició de peces tant singulars com el vas teromorf del Tossal Redó (Lucas 1989: 181; Rafel 2003: 85).

En tot cas, al nord-est peninsular, la presència de vasos zoomorfs, es documenta a través d'un conjunt molt limitat d'exemples, resultant especialment freqüents els *askoi* amb forma d'ocell. Entre aquests, hem de destacar un vas procedent de la tomba CPR-677 de la necròpolis de Can Piteu-Can Roqueta (Sabadell) (López Cachero 2005; Rojo i Yubero e.p.), així com alguns altres exemples documentats a l'àrea de l'entorn emporità (a Sant Martí d'Empúries i a les necròpolis del Portítxol i Bonjoan) (García i Bellido 1948; Aquilué *et alii* 2000; Santos 2009).

L'*askos* documentat a la tomba CPR-677 de Can Piteu-Can Roqueta és l'únic vas zoomorf recuperat en aquesta necròpolis. Es tracta d'un vas en ceràmica a mà que imita esquemàticament la forma d'un ocell, però sense cap, perquè en el seu lloc presenta una obertura circular i exvasada (Fig. 62. 2). La seva superfície presenta un to fosc, gairebé negre, i està profusament espatulada (López Cachero 2005: 395-396; Fig. 66).

Al marge de l'*askos*, el conjunt de materials documentats en la tomba CPR-677 integra també un vas cinerari, quatre vasos d'ofrena i un plat.



Figura 62. 1. Vas teromorf de l’Habitació 1 de Tossal Redó (Lucas 1989);
2. Askos de la tomba 677 de Can Piteu-Can Roqueta (Cachero i Albizuri 2009).

El vas cinerari (CPR-677-11A) i un dels vasos d'ofrena (CPR-677-9C), s'han interpretat com a possibles imitacions o reinterpretacions a mà de determinades formes fenícies. De fet, tant la morfologia general d'aquests dos vasos, com la presència de certs detalls (sobretot les nanses bífides), ens remetent a formes del repertori fenici, essencialment al format dels *vasos* Cruz del Negro i dels *pithoi* (Rojo i Yubero e.p.), quelcom que estableix una clara connexió entre aquest context i el conjunt de materials de l'Habitació 1 de Tossal Redó (Calaceit), on la presència del vas teromorf també coincideix amb una imitació d'urna Cruz del Negro.

En tot cas, és interessant remarcar que la sepultura CPR-677 ha estat interpretada com una tomba infantil, atès que les restes antropològiques documentades dins el vas cinerari corresponen a les d'un individu perinatal, d'entre 6 i 12 mesos d'edat (López Cachero 2005: 395-396). En aquest sentit, s'ha assenyalat que aquest factor explica en bona mesura el caràcter singular d'aquest aixovar, que inclou quatre braçalets i un torques de petites dimensions, al marge del propi *askos*, un element que s'ha relacionat amb alguna pràctica de cura i manteniment, potser relacionada amb l'alimentació del nen (Rojo i Yubero e.p.).

En cronologies de primera meitat segle VI anE, hem de destacar la presència de tres *askoi* a Sant Martí d'Empúries (l'Escala), tractant-se probablement de peces de producció massaliota (Aquilué *et alii* 2000: 311). De fet, a la pròpia àrea de l'entorn emporità coneixem la presència d'altres peces en forma d'ocell que ens remetent també a un horitzó antic, com és el cas d'un vas ornitomorf documentat a la necròpolis del Portitxol (Garcia i Bellido 1948; Làm. LXXI) o el colom de terracota de la tomba 69 de la necròpolis Bonjoan, datable a finals del segle VI anE (Santos 2009: 36).

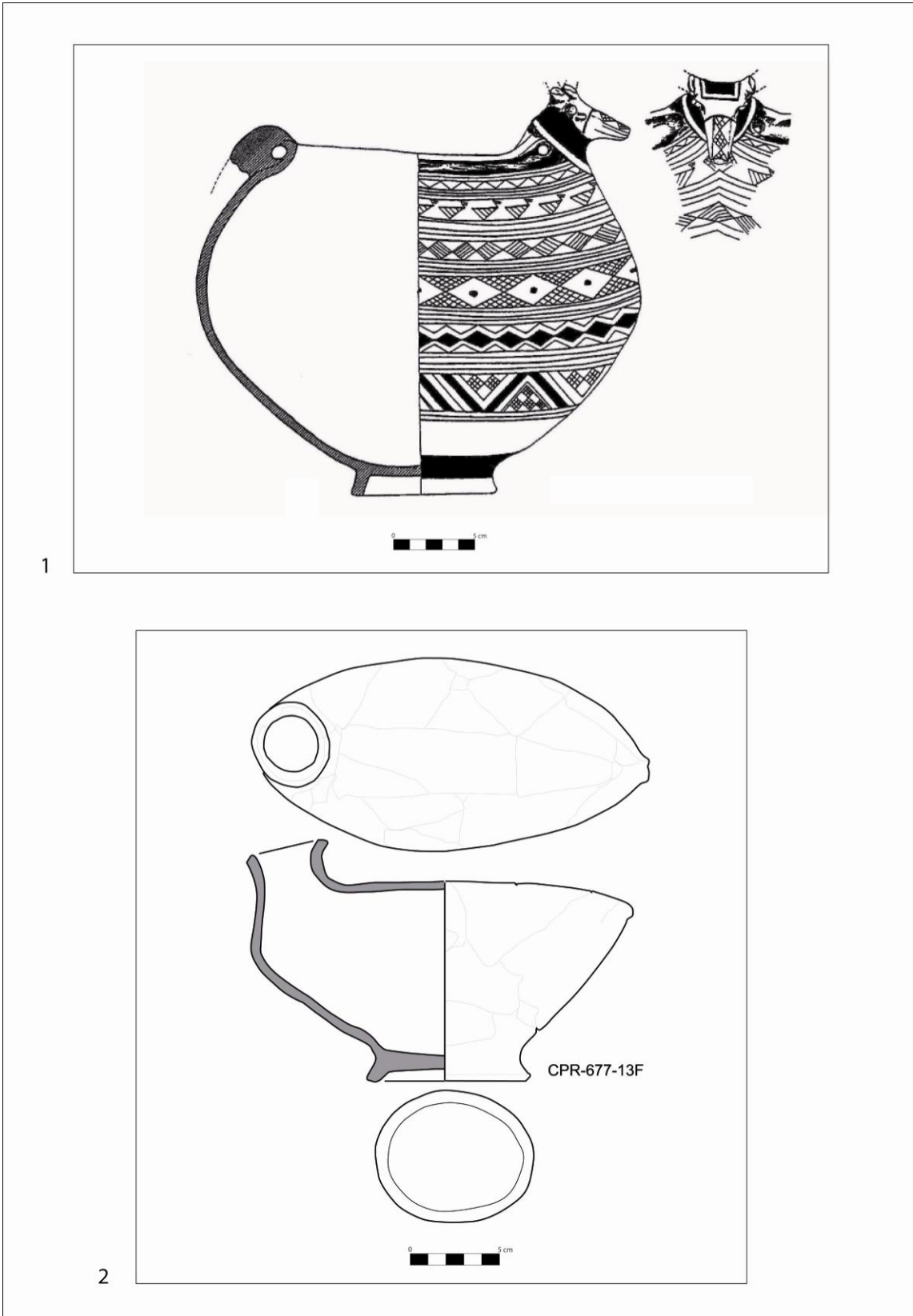
Finalment, també hem de fer referència al vas zoomorf del Tossal de les Tenalles (Sidamon) que representa un porc (Serra i Colominas 1958-1965: 17, Planche 5.11).

D'altra banda, hem de destacar també la presència d'alguns vasos zoomorfs al sud-est de França, especialment en el cas de la necròpolis de Grand Bassin I (Mailhac) (Villes 1986, 396-403) on es documentaren diversos exemplars, essent especialment destacable un vas amb cap de bòvid i un cos aviar procedent de la tomba 162 (Taffanel 1962) que es cita habitualment com un dels paral·lels més propers al vas teromorf de Tossal Redó, perquè incorpora també la fusió dels mateixos conceptes zoomorfs (bou i ocell) (Lucas 1989: 180).



Figura 63. 1. Vas amb apèndix zoomorf de Sant Cristòfol (Lucas 1989); 2. Fragment amb figura de cèrvol en relleu (Sardà 2007); 3. Gerra de perfil en S amb apèndix zoomorf de l'àmbit A4 de Sant Jaume (Garcia i Moreno 2009); 4. Cap de bòvid del Coll de Racó de Sacos (Puch i Ortonoves 1987-88).

De fet, en el seu interessant treball sobre el vas teromorf de Tossal Redó, M. R^a Lucas va recollir els paral·lels més destacats, resultant especialment il·lustratives les connexions conceptuals amb alguns exemples de la tradició hallstàtica centre-europa i també de la tradició itàlico-mediterrània, per bé que l'exclusivitat d'aquest tipus de peces sembla haver determinat el seu caràcter altament singular i particular, fet que en moltes ocasions dificulta la possibilitat d'establir paral·lels clars.

Tanmateix, pel que fa específicament a l'àrea de l'Ebre, hem de destacar també la presència d'un cap de bòvid documentat en superfície al Coll del Racó de Sacos (Vallderoures) que podria pertànyer a un vas del mateix tipus (Puch i Ortonoves 1987-88; Neumaier 1993-95) (Fig. 63. 4). D'altra banda, en el cas de Sant Cristòfol (Maçalió) cal destacar també la presència d'un vas bitroncocònic que presenta un cap d'animal a la part central del cos, malgrat que no es tracta pròpiament d'un vas zoomorf (Lucas 1989: 180; Fig. 3.1) (Fig. 63. 1). A més, cal afegir que la revisió dels materials d'aquest mateix jaciment ha permès documentar la presència d'una figura exempta d'ocell que podria correspondre també a l'aplic d'un vas zoomorf o bé a un pom de tapadora (Fatás 2004-2005: 165; Lám. 1.1).

Finalment, hem de destacar també la presència d'algunes peces que incorporen aplics i representacions d'animals en el cas del Tossal del Moro de Pinyeres (Batea), malgrat que en cap cas es pugui parlar de vasos zoomorfs pròpiament dits. Ens referim, d'una banda, a un parell de figuretes de fang que reproduïen dos cavalls (Maluquer *et alii* 1990: 106-107; Figs. 38.160 i 38.161) i a un vas brunyit de tancament hermètic que incorpora un cap de bòvid perforat aplicat sobre la paret externa del vas (Maluquer *et alii* 1990: 113; Fig. 39.163).

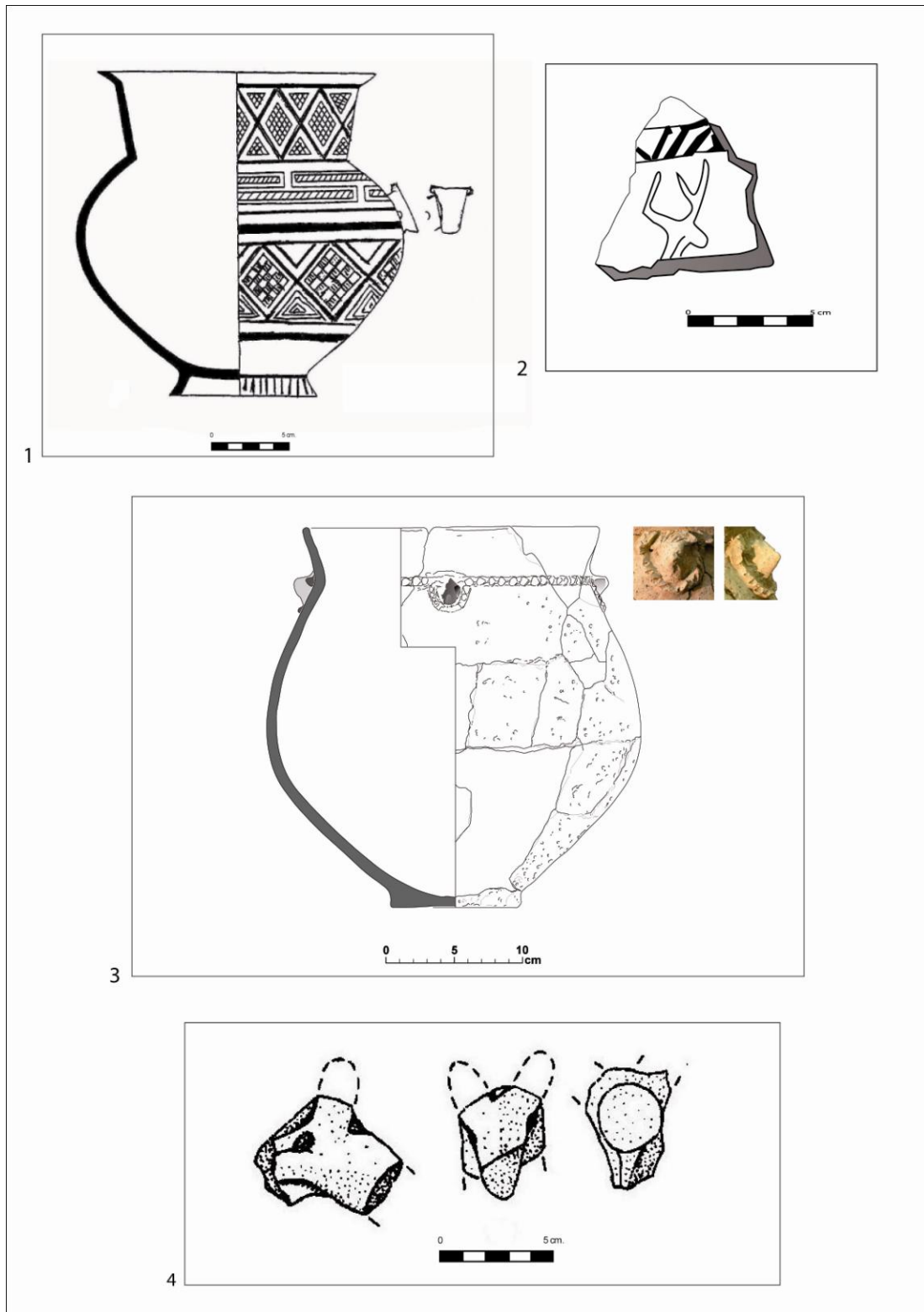
De fet, la presència d'un vas amb aplics en forma de petits caps d'animal també s'ha pogut documentar en el cas de Sant Jaume (Alcanar). En aquest cas, es tracta d'un vas de perfil en essa procedent de l'àmbit A4, que presenta just al damunt del cordó, quelcom similar a quatre petits caps de bou, boc o cabra, força estilitzats (Garcia i Moreno 2009: 138-140; Fig. 8) (Fig. 63. 3). Així mateix, en el cas de Turó del Calvari (Vilalba dels Arcs), també es va documentar un fragment de la carena d'un possible vas de perfil en S que presentava un aplic en forma de cap de cèrvid esquematitzat (Bea *et alii* 2005) (Fig. 63. 2).

En tot cas, cal destacar que l'ús simbòlic de determinades representacions d'animals (bàsicament ocells, bous, cavalls i cérvols) que evidencien alguns vasos

ceràmics del primer ferro, té la seva traducció en certes manufactures metàl·liques documentades a partir de mitjans del segle VI anE, tal i com es documenta en els suports o pedestals de bronze de Les Ferreres (que incorpora la figura del cavall) i de Las Peyros (que incorpora la figura del cérvol i una sèrie de figures d'ocells a la base del pedestal), així com en els penjolls zoomorfs (Graells i Sardà 2005; 2007a).

Aquest fet, sembla il·lustrar-nos una certa continuïtat ideològica entre la primera edat del ferro i els primers moments de l'iberisme, si més no quant a l'ús dels mateixos símbols d'expressió ritual.

Tot plegat ens indueix a valorar la predilecció per una sèrie de símbols vinculats molt probablement a creences ancestrals de caràcter naturalista, en les quals certs significats rituals es conceptualitzen a través de determinades figures d'animals.

En aquest sentit, hem de destacar específicament la importància que tradicionalment s'ha atribuït a les representacions de bous i cavalls en relació a l'esfera de les activitats masculines (poder, treball, força, etc), en contrast amb el caràcter femení (fecunditat, infantesa, etc) que se sol atribuir a les representacions avians.

7.3.5.- Graelles

La graella és un instrument relacionat amb el foc que possibilita la preparació dels aliments al proporcionar una superfície sobre la qual disposar determinats productes (especialment peces de carn), mantenint-los a una certa distància de les brases per tal que es puguin rostir sense cremar-se.

Tanmateix, en els contextos de primera edat del ferro, les graelles constitueixen un element singular que s'ha d'incloure dins del conjunt d'instruments d'ús esporàdic o excepcional. En aquest cas, hem de remarcar que es tracta d'un element elaborat en ceràmica a mà que es documenta de manera extremadament puntual, havent-se identificat principalment la seva presència en alguns contextos relacionats amb la celebració de certes pràctiques de consum excepcional, com és el cas de l'exemplar recuperat a l'Habitació 1 de Turó del Calvari (Vilalba dels Arcs).

En el cas de Turó del Calvari (Vilalba dels Arcs), hem de destacar la localització d'una graella força fragmentada, que conserva només una de les seves potes, diverses de les barres centrals i una mena de mànec de subjecció. La peça en qüestió és de forma quadrangular i de factura força senzilla. Les barres són de secció quadrangular i en

origen devia comptar amb quatre o sis potes (Fig. 64. 2). La seva presència en un edifici vinculat a la pràctica de certs àpats de consum ritual, pensem que s'ha de vincular essencialment a uns usos culinaris excepcionals que ens indueixen a plantejar l'elaboració i el consum de determinades preparacions molt específiques, com la carn rostida. En aquest sentit, la seva identificació es pot relacionar amb la localització d'un notable conjunt de plats (29 exemplars), que també ens informen del consum de determinats productes sòlids i/o semisòlids en el marc de les pràctiques comensals que s'haurien dut a terme en aquest recinte.

D'altra banda, la presència de graelles ceràmiques també es coneix en un altre assentament de l'àrea que ens ocupa, com és el cas de la Moleta del Remei (Alcanar). En aquest cas es tracta de peces rectangulars que disposen habitualment de petits peus, en nombre de quatre i disposats en les cantonades de la peça. Malauradament, els contextos de localització no han estat prou clars com per a poder afirmar amb rotunditat que aquestes peces corresponen a la ocupació de la primera edat del ferro, tot i que aquesta hipòtesi no és pas descartable (Garcia 2005: 439) (Fig. 64. 1).

En tot cas, la identificació d'aquest tipus de graelles en contextos associats a la celebració de certes pràctiques de consum excepcional com Turó del Calvari, no ens ha d'estranyar, ja que en el santuari orientalizant de La Muela (Cástulo, Jaén), també s'ha assenyalat la possible presència de graelles ceràmiques de format similar (Bruguera 1997: 15-16).

Finalment, pel que fa a època ibèrica, la presència de graelles ceràmiques també és molt puntual, la qual cosa s'ha atribuït essencialment a la fragilitat d'aquest tipus de peces i a la seva mala conservació en el registre. Aquest fet, hauria pogut falsejar la seva baixa representativitat en els jaciments ibèrics. Tanmateix, en el cas de la ciutadella ibèrica d'Alorda Park (Calafell), on es localitzaren dues graelles ceràmiques datables entre finals del segle IV anE o inicis del segle III anE, la seva presència es documenta en espais destinats a funcions de tipus comunitari, la qual cosa sembla indicar que no es tractaria d'un element gaire habitual en els contextos domèstics (Bruguera 1997: 17). De fet, a la pròpia ciutadella d'Alorda Park (Calafell), es documentaren també evidències vinculades a l'existència d'una graella metàl·lica en el recinte D, un àmbit que presentava una gran llar central i que ha estat interpretat com un espai destinat a pràctiques comunitàries de reunió i culte (Belarte i Barberà 1994: 46).



Figura 64. 1 Graella ceràmica de la Moleta del Remei (Garcia 2005);
2. Graella ceràmica documentada a l’Habitació 1 de Turó del Calvari.

D'altra banda, hem de destacar també la presència significativa de graelles metàl·liques en determinats contextos de l'àrea mesetenya i vettona, datables de manera genèrica a la segona edat del ferro, com és el cas de les necròpolis de La Osera (Chamartín de la Sierra, Àvila), Las Cogotas (Cardeñosa, Àvila) o Las Ruedas (Padilla del Duero, Valladolid) i també en l'altar del Castrejón de Capote (Higuera la Real, Badajoz) (Armada 2005: 445-554); al marge dels exemplars identificats més recentment en algunes tombes de la necròpolis d'El Castillo (Castejón, Navarra), que s'ubica al curs mitjà de l'Ebre i que ha proporcionat una bona mostra d'instruments metàl·lics de banquet (Faro i Unzu 2006: 161; Fig. 18).

7.3.6.- Capfoguers

Els capfoguers són peces fabricades en argila que es vinculen al funcionament de les llars de foc i que s'associen a tasques diverses. Essencialment, s'han interpretat com a elements destinats a delimitar el foc i agrupar les brases per tal de potenciar la combustió, però també com a suport on fixar unes varetes per tal de disposar d'un instrument tipus graella sobre el qual rostir els aliments.

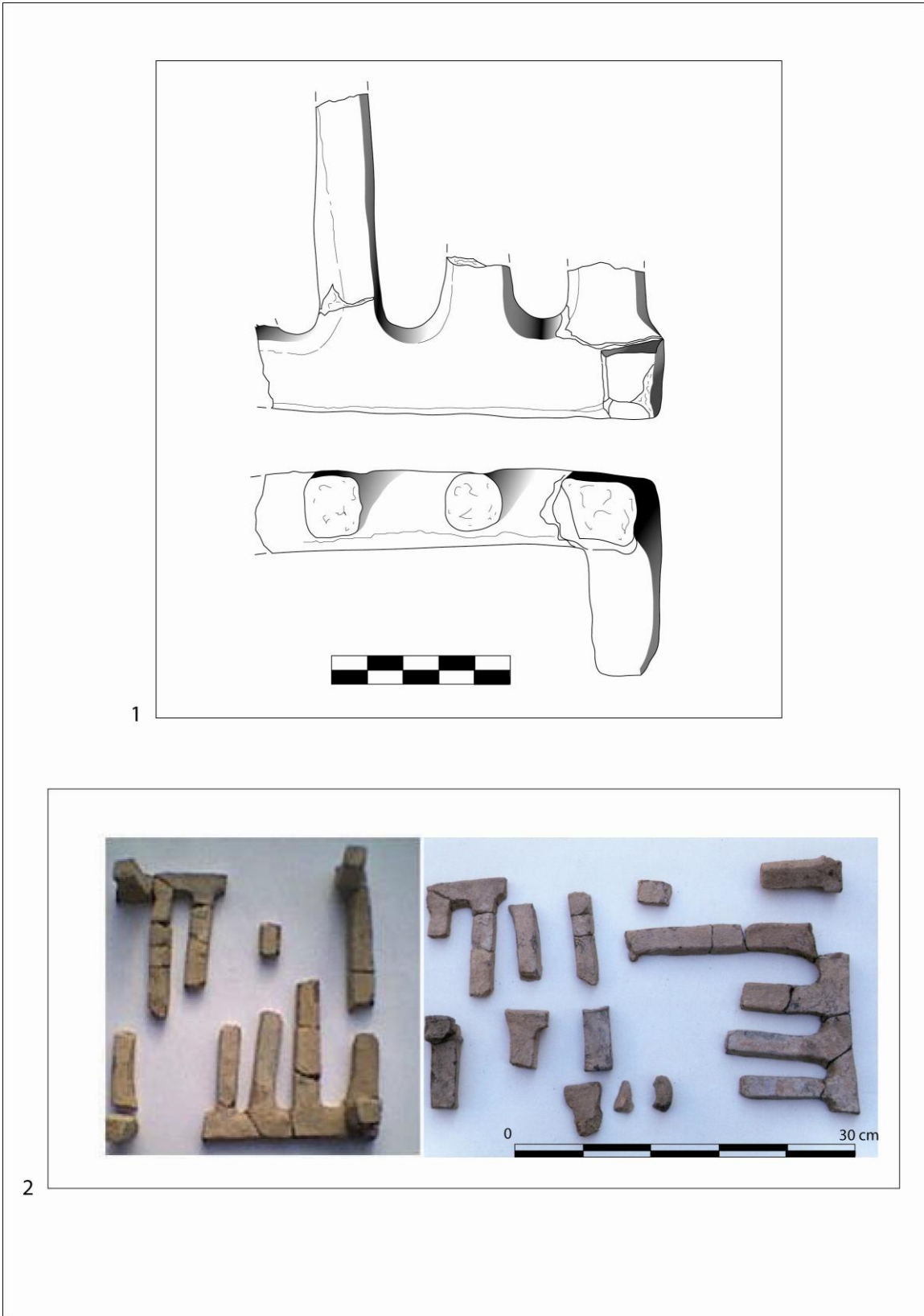
Tanmateix, la seva baixa representativitat i les seves dimensions reduïdes en contrast amb el tamany habitual de les llars de foc, dificulten en moltes ocasions la possibilitat de plantejar uns determinats usos pràctics. Tot plegat fa pensar més aviat en peces que tindrien unes connotacions de caràcter essencialment simbòlic i/o votiu (Ruiz Zapatero 1985: 806-808). En aquest sentit, hem de remarcar la importància ritual que adquireix el foc en el marc de les creences domèstiques destinades a reforçar els vincles i lligams familiars. En relació amb aquestes qüestions, s'ha destacat el paper del foc com a símbol de la pervivència, regeneració del grup i element de vincle amb els avantpassats (Gracia 2001: 103-105).

En tot cas, els capfoguers són genèricament un element força característic de les comunitats dels Camps d'Urnes de la vall mitja de l'Ebre des del segle VIII anE (Almagro Gorbea 1977: 126-127; Ruiz Zapatero 1985: 800), essent especialment destacable la seva presència en determinats assentaments com el Roquizal del Rullo (Favara) (Almagro Basch 1936), Cabezo de Alcalà (Azaila) (Beltrán 1976: 609), Cabezo de la Cruz (La Muela) (Picazo i Rodanés 2009: 375-378; Fig. 31), Alto de la Cruz (Cortes de Navarra) (Maluquer 1963), Siriguarach (Alcañiz) (Ruiz Zapatero 1982) o el Cabezo de Monleón (Casp) (Maluquer 1963).

Pel que fa específicament a l'àrea del curs inferior de l'Ebre, hem de destacar la seva presència als assentaments de Sant Cristòfol (Maçalió), Sant Jaume (Alcanar) i Barranc de Gàfols (Ginestar). Es tracta en tots els casos de capfoguers massissos, equivalents al tipus B de G. Ruiz Zapatero (Ruiz Zapatero 1985), és a dir “*morillos prismáticos macizos de sección triangular o trapezoidal y acabado cuidado, con superficies bien tratadas, a veces espatuladas. La parte superior presenta pequeñas muescas o ranuras o suave crestería. Pueden ir perforados, con un solo orificio, tres o más*” (Ruiz Zapatero 1985: 804).

En el cas de Sant Cristòfol (Maçalió) destaca una peça de fang que P. Bosch Gimpera va incloure en el seu inventari com un *pondus* i que, posteriorment, J. Maluquer (1961) va identificar com un capfoguer. Es tracta, certament d'un capfoguer massís de forma prismàtica i secció triangular, dotat d'una cresteria a la part superior i amb una perforació en un dels seus extrems (Maluquer 1963: 34). D'altra banda, s'ha assenyalat que les evidències de rubefacció presents en un dels seus laterals, confirmen el contacte directe de la peça amb el foc, fet que permet plantejar l'ús efectiu d'aquest exemplar en relació amb alguna llar (Fatás 2007: 151).

Pel que fa a Barranc de Gàfols (Ginestar), hem de destacar també la presència d'un únic exemplar localitzat en el recinte IV, fet que ha motivat la seva interpretació com un element excepcional, destinat probablement a usos rituals i relacionat amb la cultura material del Baix Aragó. En aquest cas, es tracta també d'una peça de forma prismàtica i secció triangular, dotat d'una cresteria ben marcada a la part superior i quatre perforacions transversals (Sanmartí *et alii* 2000: 169) (Fig. 65. 2).

En el cas de Sant Jaume, els capfoguers localitzats s'assimilen també al tipus B de Ruiz Zapatero, per bé que s'han identificat dues variants (Garcia 2005: 582; Làm. 117, i, j, l, m) (Fig. 65. 1). La primera variant integra peces llargues (d'aproximadament 300 mm de longitud) de secció prismàtica, les quals presenten la superfície superior solcada per tot un seguit d'acanalats profunds paral·lels transversals. Finalment, la peça es completa amb un parell d'orificis situats en cadascun dels extrems, els quals la perforen. La segona variant és similar, tot i que les dimensions són molt menors (aprox. 18 mm de longitud) i les peces disposen d'un únic orifici, situat en un extrem.



Figura 65. 1. Capfoguers procedentes de l'àmbit A3 de Sant Jaume (Garcia 2005);
 2. Capfoguer identificat al recinte IV de Barranc de Gàfols (Sanmartí *et alii* 2000).

Les peces de Sant Jaume, però, no presenten en cap cas evidències d'haver estat sotmeses al foc, fet que podria confirmar el caràcter merament simbòlic o ritual de les mateixes. No obstant, s'ha assenyalat que el format d'alguns exemplars, bàsicament els que corresponen a la variant tipològica de tamany petit, es pogués relacionar amb altres funcions alternatives com ara la seva participació en certes activitats de caràcter tèxtil (Garcia 2005: 583).

Finalment, podem destacar també la presència d'alguns altres fragments identificats en prospecció a l'àrea del Matarranya, com és el cas d'un exemplar documentat al Coll del Racó de Sacos (Vallderoures) (Puch *et alii* 1992-93; Fig. 3, 1) i d'un altre individu del Coll d'Agulles (Vallderoures) (Puch *et alii* 1992-93: 243; Fig. 3,1).

En època ibèrica la presència de capfoguers és més notable, essent freqüent l'aparició d'alguns exemplars que reproduïxen figures d'animals (sobretot caps de cavall, però també de bòvids i ovicaprins), entre els quals destaca una peça excepcional fabricada en ferro que representa la figura d'un bòvid i que fou documentada al poblat de Puig Castellar (Santa Coloma de Gramanet) (Martínez i Vicente 1966: 42).

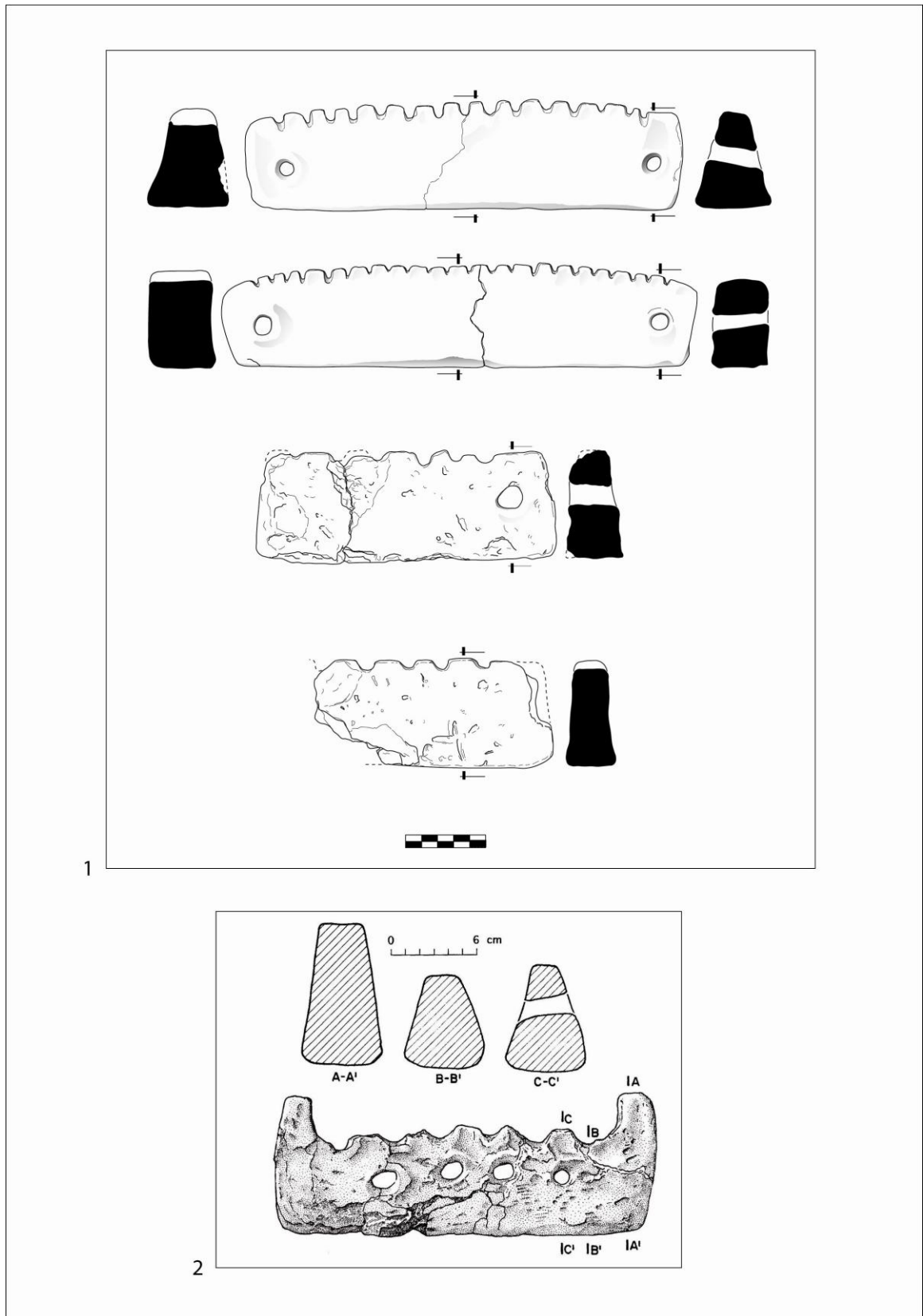
Més habituals són els capfoguers en fang i en ceràmica, per bé que continuen essent un element minoritari, tal i com suggereix la baixa representativitat que evidencien en tots aquells assentaments ibèrics on s'ha pogut constatar la seva presència, com el Puig de Sant Andreu (Ullastret) (tres exemplars), Montbarbat (Lloret de Mar/ Maçanet de la Selva) (dos exemplars), La Pedrera (Vallfogona de Balaguer) (un exemplar) o La Serra del Calvari (Granja d'Escarp) (un exemplar) (Negre i Vilà 1993: 173).

Pel que fa a l'àrea que ens ocupa, hem de destacar essencialment la presència de dos capfoguers al Tossal del Moro de Pinyeres (Batea), un de format prismàtic i l'altre amb forma de cavall. Es tracta de dos exemplars datables en la fase ibèrica d'aquest assentament, que foren donats a conèixer per Joan Maluquer (Maluquer 1963). En tot cas, pel capfoguer amb forma de cavall s'ha proposat una cronologia probable de segle VI anE (Quesada i Tortajada 1999: 35) que l'aproxima força al marc cronològic que centra els interessos del present treball.

