

Nuevas cerámicas de tradición indígena en Palencia

Por Tomás Mañanes

En el mes de abril de 1968, al abrir las cimentaciones del grupo de viviendas de la Cooperativa San Ignacio, en el paraje antiguamente denominado "Eras del Bosque" (hoy barrio de Francisco Franco), a una profundidad de 1,50 a 2 m. aparecieron estos restos cerámicos¹.

MATERIALES²

A) CERAMICA DE TRADICION INDIGENA

- 1.—Vaso similar al de la forma Ritt. 9 de la T. S. Sudgálica (OSWALD, *Introduction*, lám. XXXIX) y la forma Drag. 44 (MEZQ. II, lám. 18, n.º 5) o a la forma 51 Hispánica (MEZQ. II, lám. 26). Incluso por sus paredes rectas y por su decoración recuerda la forma Drag. 30 (MEZQ. II, lám. 30). Las paredes son algo gruesas y rectas. La carena está señalada por una escocia y un toro y el pie del vaso apenas está acusado exteriormente. Tiene decoración metopoda compuesta por unas rayas verticales paralelas y otras oblicuas, paralelas entre sí, y un elemento quizá de "tipo humano", que formaría la metopa, estilizado.

1. El conocimiento de estas cerámicas nos llegó a través del Prof. Dr. D. Germán Delibes a quien en otro momento se lo había indicado el catedrático doctor D. Pedro de Palol. A ambos queremos agradecer el que nos hayan facilitado el estudio de este hallazgo.

2. A la bibliografía que nos referimos en la clasificación de los materiales es la siguiente: MEZQUIRIZ, M. A., *Terra Sigillata Hispánica*, I-II, Valencia, 1961. OSWALD-PRYCE, *An Introduction to the study of terra sigillata*, London (1936), 1964.

- 2.—Vaso similar al anterior con la variación de que las paredes, en la zona recta son más gruesas y la decoración está compuesta por líneas verticales paralelas que dejan espacios en blanco.
- 3.—Vaso carenado de finas paredes cuya forma recuerda la Drag. 29 ya que como ella tiene el borde hacia fuera.
- 4.—Vaso que recuerda en su forma a la 37 Hispánica. Se marcan dos zonas mediante una escocia. El borde, marcado por un pequeño baquetón, está decorado con líneas. La parte superior está decorada por segmentos de círculos concéntricos, que disminuyen de tamaño hacia la izquierda dentro de cuadros. En la parte inferior líneas que disminuyen progresivamente hacia la izquierda. En el fondo de la parte interior se aprecian las marcas de torno.
- 5.—Vaso de una tipología y decoración similar al anterior excepto en la panza. Sin embargo, por el tipo de borde almendrado, tiene más semejanzas con la forma Hispánica 37 tardía. La decoración de los n.ºs 4 y 5 recuerda la celtibérico-vacceca de la Meseta Norte.
- 6.—Vaso similar al número 1, tanto en forma como en decoración, aunque de paredes más finas.
- 7.—Vaso del mismo estilo que el número 3, aunque se marca con un toro la separación de las dos zonas del vaso y su borde no es tan saliente.
- 8-12.—Vasos cuyas formas son similares a la 7 Hispánica, denominada también, por su función, tapadera. Sin embargo, el tener las paredes rugosas y no lisas y al no estar marcado el pie como en la sigillata puede tratarse de imitaciones de la sigillata. Por otra parte al haberse encontrado en un conjunto cerrado puede que estas tapaderas correspondan a alguno de los vasos anteriores. Así tenemos que la n.º 9 puede corresponder con el n.º 2 y 6; la n.º 10 con los n.º 7 y 8 y la n.º 11 con el n.º 3.
- 13-14.—Se trata de dos vasos que parecen imitar la forma Drag. 27.

En el n.º 13 la parte superior del borde está separada del resto del vaso por una escocia acusada que podría parecerse al de Funes (MEZQ. II, lám. 14, 11). En el n.º 14, aunque se mantiene la estructura de la forma 27, sin embargo, su boca parece imitación de la forma Hispánica 20 (MEZQ. II, lám. 25). Ambos tienen el pie acusado interiormente lo que les da más apariencia de sigillata. Sin barniz.

15-16.—Vasos que imitan la forma Drag. 35 aunque sin marcar el pie exteriormente.

17.—Fragmento de borde de vaso de cerámica vulgar de pasta rugosa, micácea y color marrón claro.

18-19.—Vasos cuya forma está entre la Ritt. 8 y la Hispánica 6, pero con la peculiaridad de tener un pie tripode lo que nos hace pensar en la pervivencia de antiguas formas de la cerámica de la IIª Edad del Hierro como es el vaso tripode.

20.—Pequeño vaso globular cuya forma es similar a la Hispánica 23, aunque con un cuello desarrollado (MEZQ. II, lám. 27).

21.—Vaso de paredes hacia afuera y con un pie muy acusado, pero no marcado exteriormente. Su forma oscila entre la Drag. 33 (OSWALD, *Introduction*, lám. LI, 11-16) con lo que su fecha sería a partir de la mitad del s. II d.C. y la forma Hispánica 51, aunque considerando sus paredes rectas y el borde apenas puesto hacia afuera se asemeja a la Drag. 46.

22.—Fragmento de fondo de vaso de pasta rojizo-blanquecina.

B) TERRA SIGILLATA

23.—Vaso de forma Drag. 46 (MEZQ. II, lám. 19). Es liso.

24-25.—Fragmentos de borde de vaso de forma Hispánica 6 (MEZQ. II, lám. 23, 25). En el primero de ellos parece apreciarse algo de barniz externo. En el otro nada.

26-27.—Vasos de base plana cuya forma es similar a la Hispánica 50 (MEZQ. II, lám. 26), incluso por el borde doblado a la Hispánica 6. Con barniz.

C) CERAMICA VULGAR

28.—Vaso de base plana con borde vuelto hacia afuera, de 25 cms. de alto por 25'2 cms. de anchura máxima. Pasta rojiza, rugosa con abundancia de degreasante.

CONSIDERACIONES

Esta cerámica decorada con motivos de tradición indígena está hecha con una pasta rojiza sin barnizar. Al menos no se le aprecia en ninguno de los vasos por lo cual no creemos que pueda haberlo perdido a causa del agua ya que en aquellos vasos que son de Terra Sigillata Hispánica tardía, como son los de forma Hispánica 50 (n.º 25-26), lo conservan bastante bien.

Sobre este problema de las cerámicas pintadas de tradición indígena, con los dos grupos que distingue GARCÍA GUINEA, *Caballero Zoreda*³ nos da una puesta al día de su problemática, aunque a las que él se refiere son de pasta de color siena totalmente distintas por tanto a éstas, sin embargo en sus tipos decorativos y formas son semejantes.

En cuanto a las formas se ve una imitación de las de la T. Sigillata.

Por lo que se refiere a la fecha de este conjunto únicamente nos da un poco de base la Terra Sigillata Hispánica Tardía con la que apareció, y esto tomando el hallazgo como un conjunto cerrado, por lo que entonces se podría fechar a partir del s. III y ya en el IV⁴. Aunque si tenemos en cuenta las formas que parece imitar la fecha no puede ser tan tardía y habría que rebajarla.

Como un punto más, que amplía la difusión de esta cerámica, tenemos un fragmento en Santa Colomba de Somoza (León)⁵.

3. CABALLERO ZOREDA, L., "Alconetar. En la vía romana de La Plata. Garrovillas (Cáceres)", *Excavaciones Arqueológicas en España*, n.º 70, Madrid, 1970, p. 28-30. IDEM, "La necrópolis tardorromana en Fuentespreadas (Zamora). Un asentamiento en el valle del Duero", *Excavaciones Arqueológicas en España*, n.º 80 Madrid, 1974, pp. 169-178.

4. MEZQUIRIZ, M. A., *Terra Sigillata Hispánica*, Valencia, I, 1961, pp. 77 y 85.

5. CARRO, J., *En la enigmática margateria. Importantes hallazgos arqueológicos*, Madrid, 1933, lám. IX. MAÑANES, T., "Materiales cerámicos de la villa romana del Soldan, Santa Colomba de Somoza (León)", *Tierras de León*, en prensa.



Lámina 1





Lámina 3

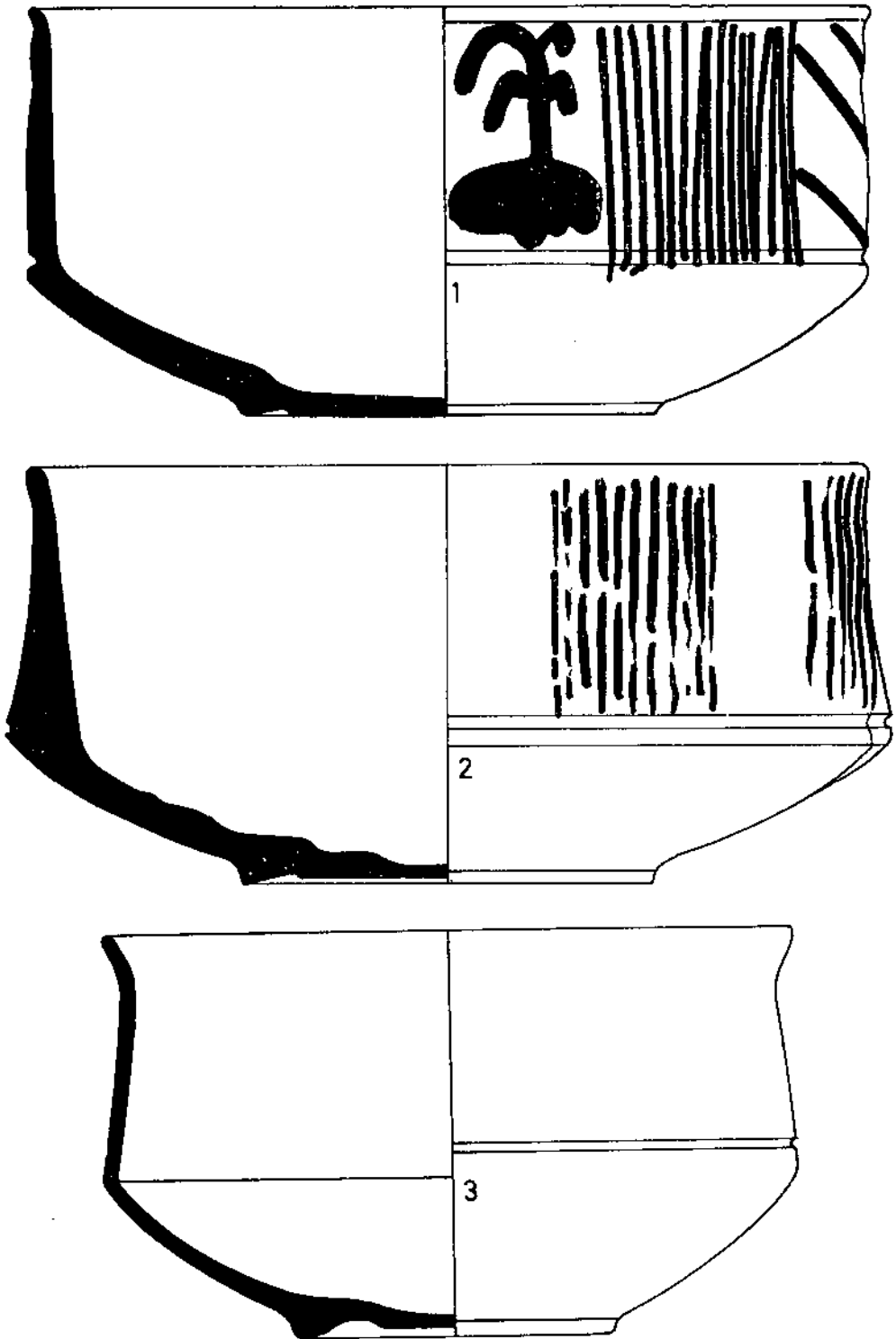
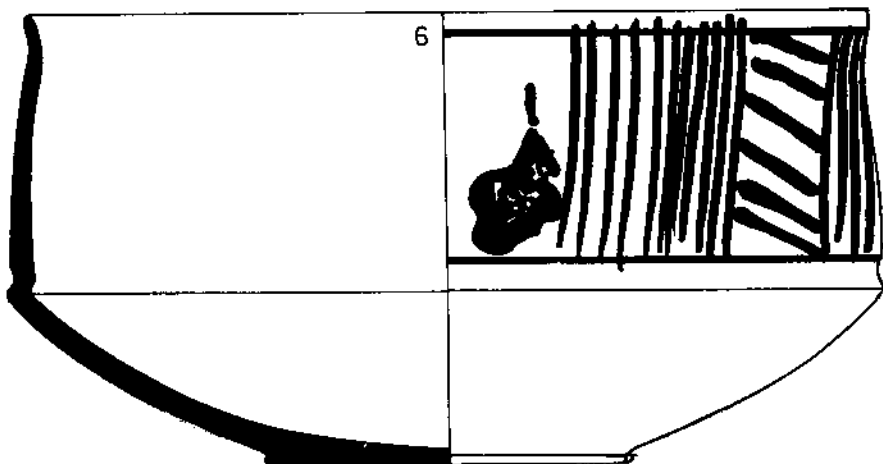
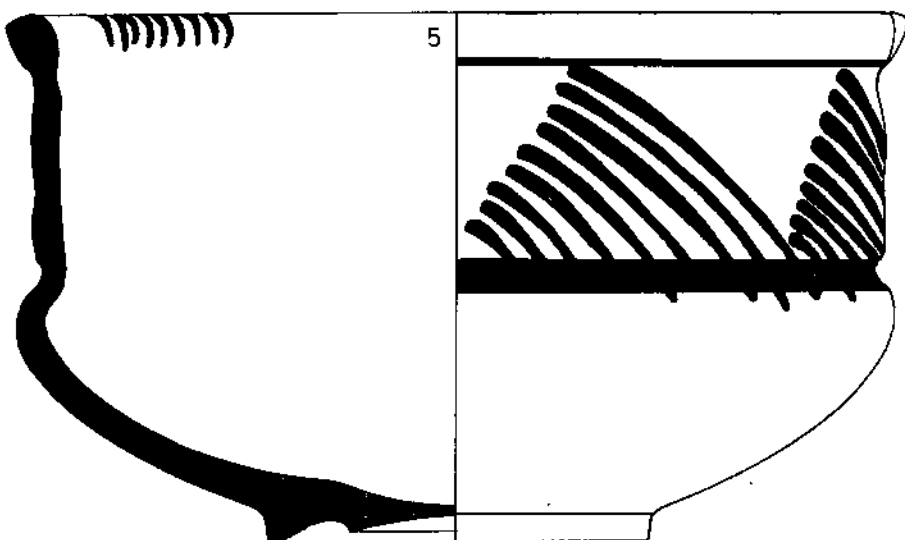
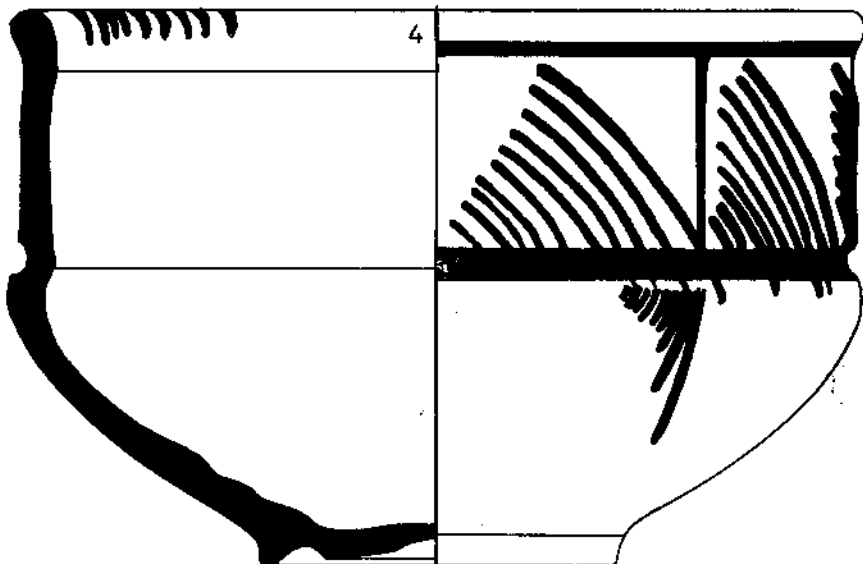

Lámina 4

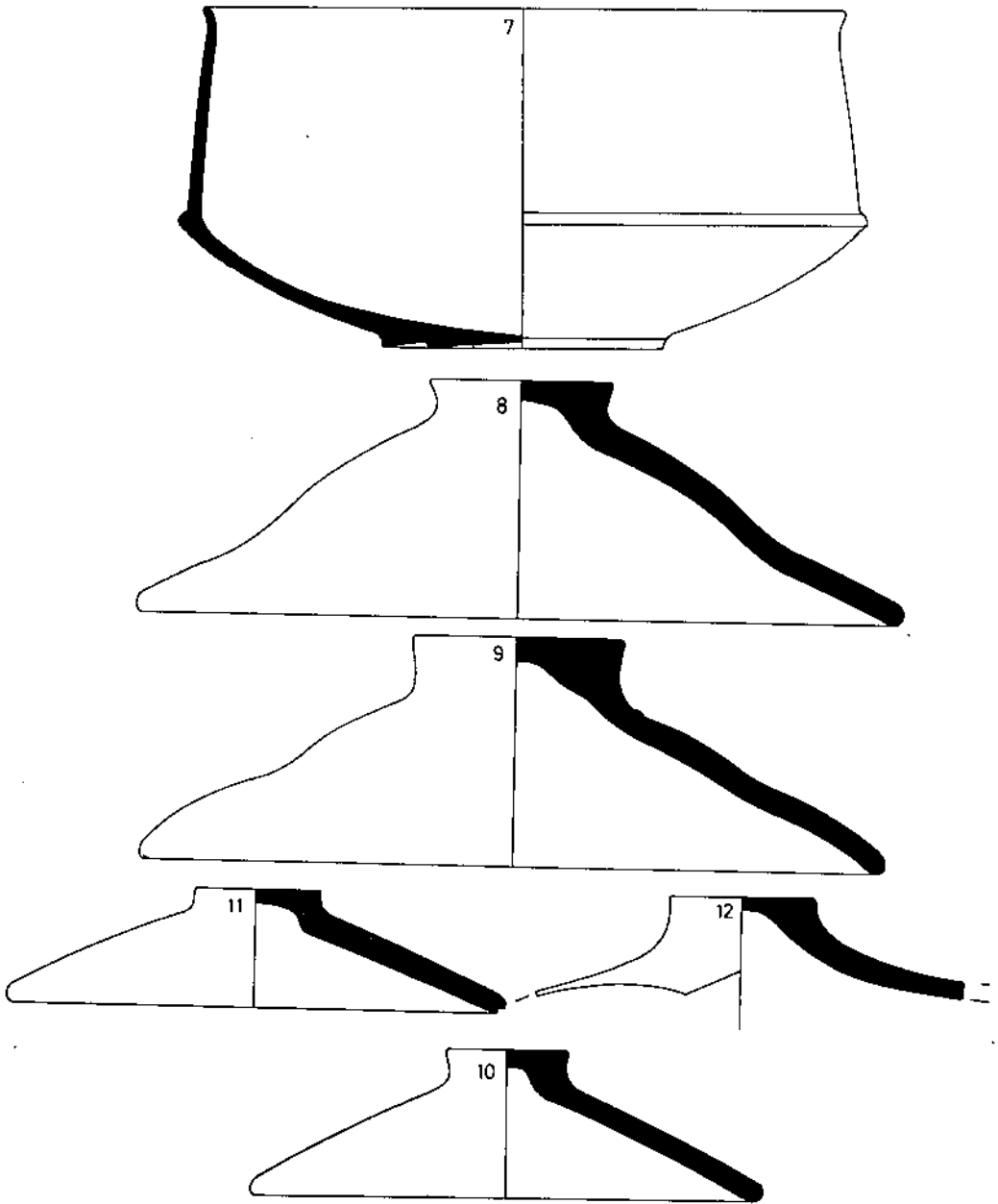

Lámina 5

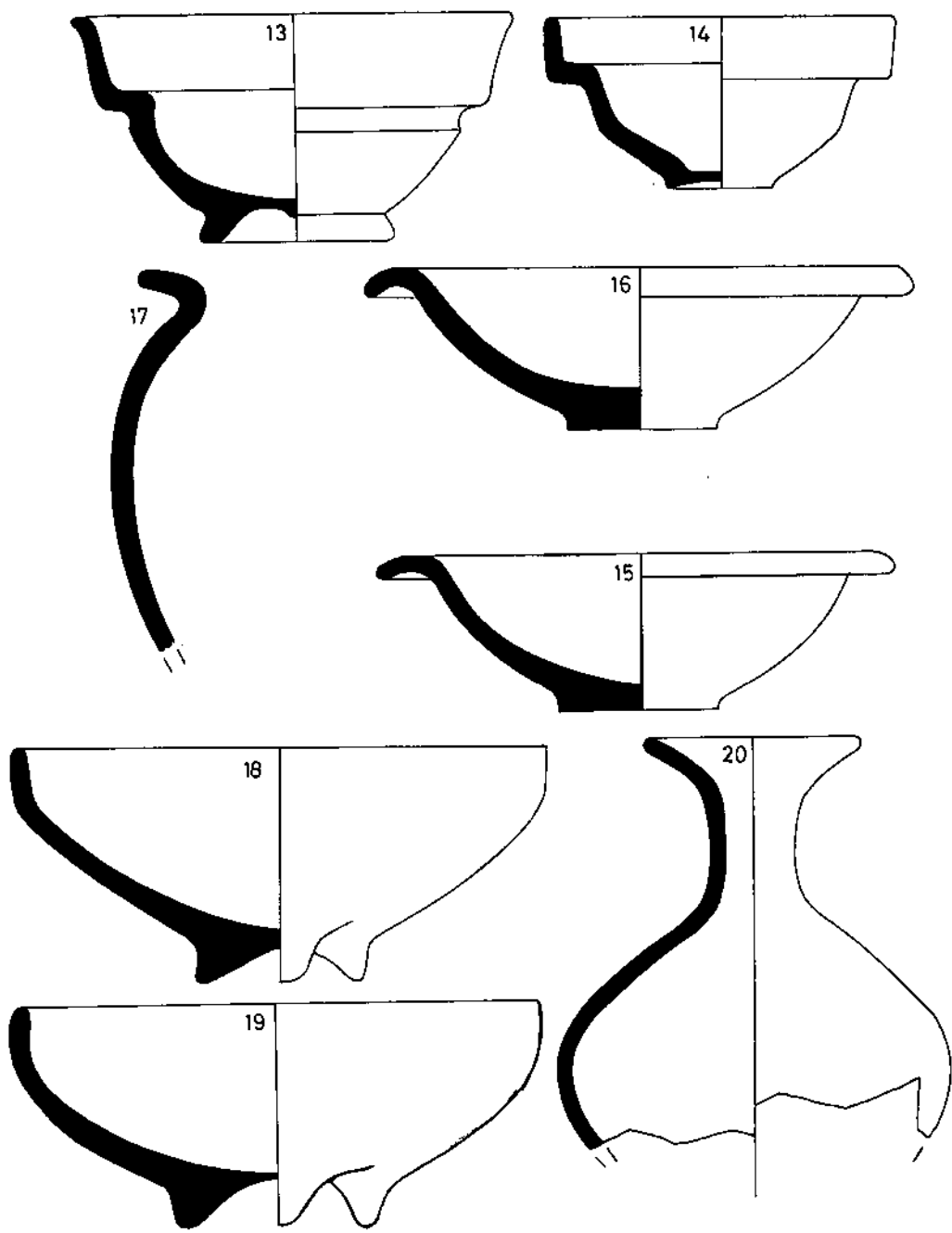
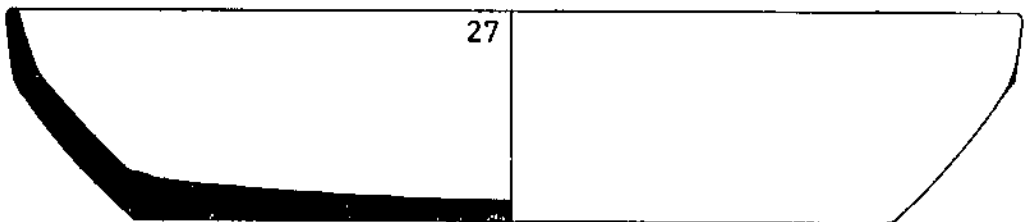
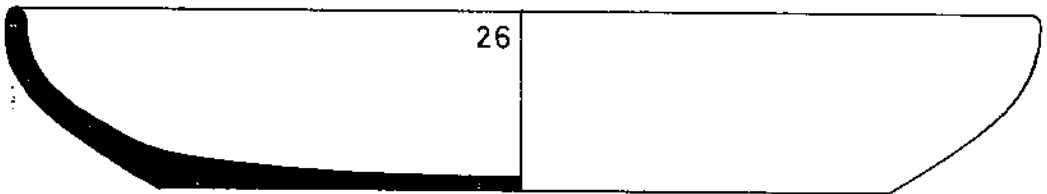
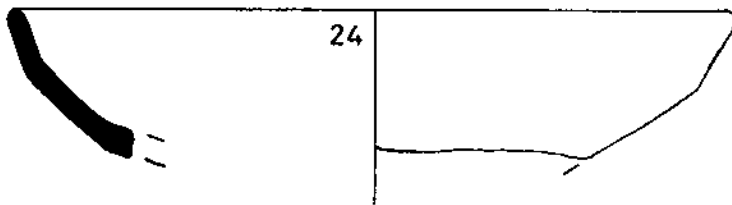
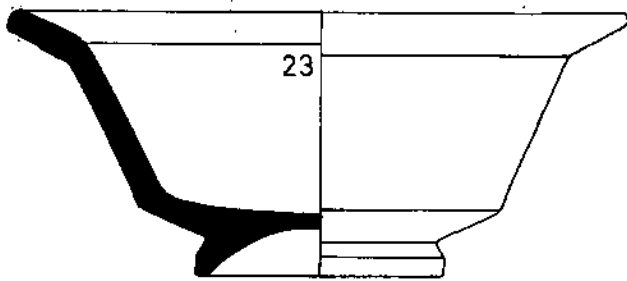
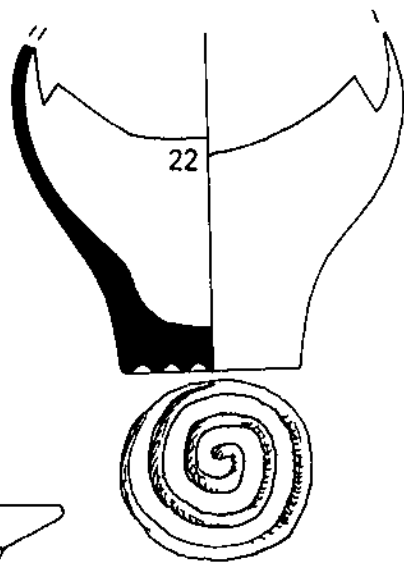
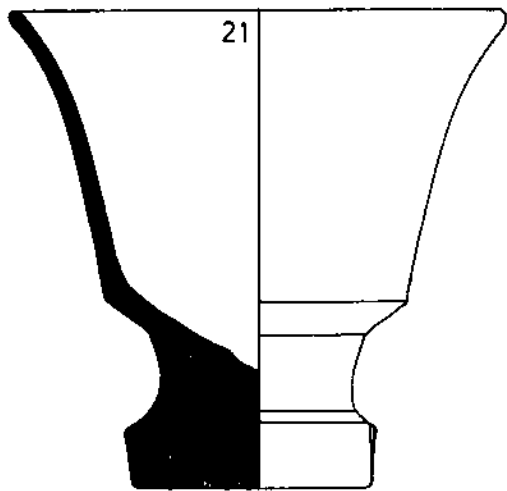
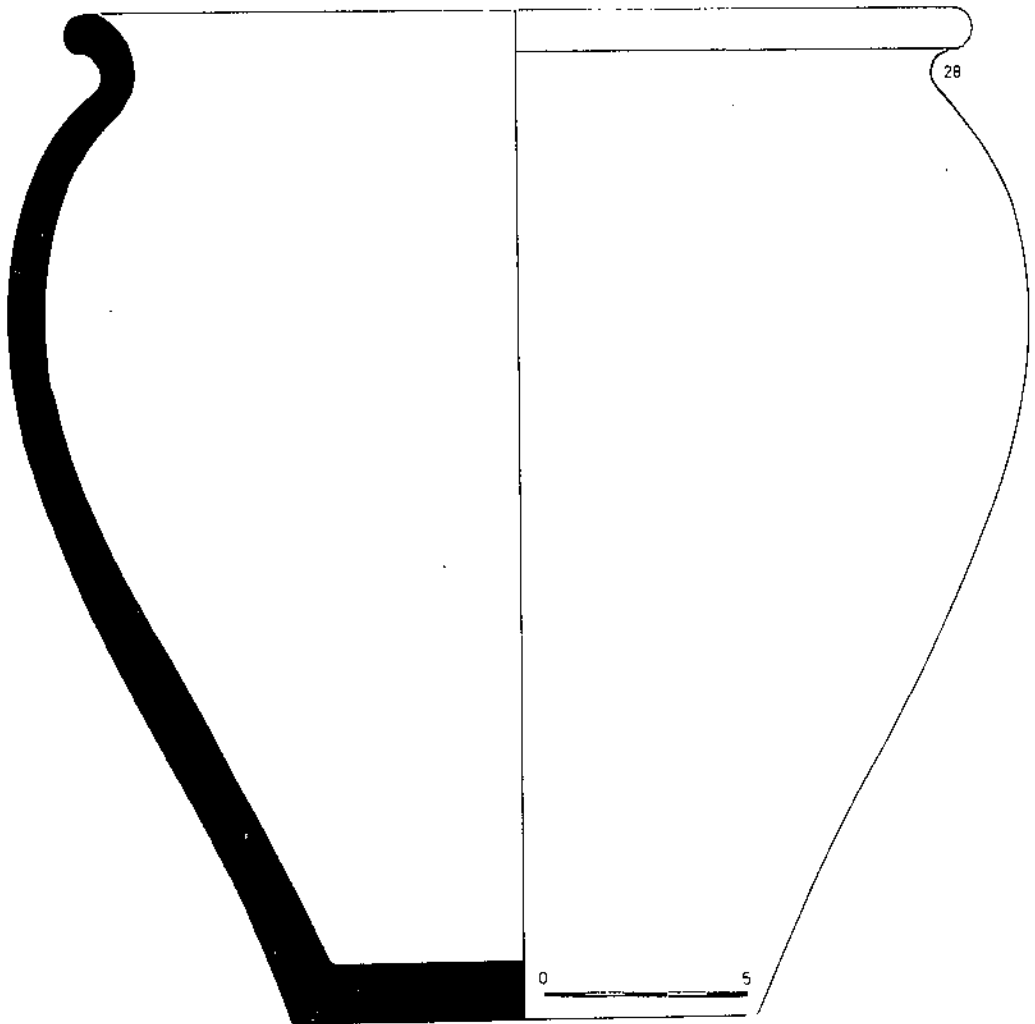

Lámina 6