

I. OS CABOZOS¹. Convivencia de varias tipoloxías na parroquia de Suegos (O Vicedo-Lugo)

Aurelia Balseiro García

RESUMEN

Este traballo ten a intención fundamental de catalogar e dar a coñecer os hórreos de Suegos, parroquia do concello lucense de O Vicedo, que posee a orixinalidade de contar con exemplares de las principais tipoloxías de hórreos, incluídos os de planta cadrada, al mesmo tempo que se aprovecha para facer unhas pequenas reflexións introductorias sobre estas singulares construcións como principais expoñentes de la arquitectura popular gallega.

RESUMO

Este traballo ten a intención fundamental de catalogar e dar a coñecer os cabozos de Suegos, parroquia do concello lucense do Vicedo, que posúe a orixinalidade de contar con exemplares das principais tipoloxías de hórreos, incluídos os de planta cadrada, ó tempo que aproveita para facer unhas pequenas reflexións introductorias sobre estas senlleiras construcións como principais expoñentes da arquitectura popular galega.



Fig. 1 Suegos (O Vicedo) con cabozo de planta cadrada e praia de Abrela ó lonxe.

¹ Neste primeiro artigo cinguímonos só a unha das parroquias do concello de O Vicedo, Santa María de Suegos, pensando en continua-lo traballo para as restantes en futuras edicións do Boletín do M.P.L. Utilizamos a denominación de “cabozo” porque nesta zona da Mariña occidental lucense é o termo usado na fala popular para referirse a este tipo de construcións.

Dentro da arquitectura popular galega pódese diferenciar un apartado relativo ás construcións adxectivas² ou auxiliares á casa tradicional posto que sexa cal sexa o tipo de vivenda (a casa mariñeira, a casa labrega, etc.) o hórreo é, ou era, un complemento fundamental. Engadíase no grupo das construcións vinculadas ó pan nas que se sitúan, entre outras, a eira, o muíño, ou o forno, nembargantes se atendemos a clasificalo pola súa función de almacenamento en relación coa explotación da terra estaría no mesmo apartado do proceso de produción que outras construcións como os palleiros.

O hórreo ó longo do tempo rematou por converterse nun elemento diferenciador e característico da arquitectura popular e da paisaxe galega. É, en xeral, un elemento identificativo do Norte e Noroeste peninsular dende a súa conformación tipolóxica definitiva; esta foise afianzando e consolidando a raíz dun feito histórico moi significativo: a introducción do maízo na agricultura peninsular. Esta construción funciona principalmente como celeiro ou almacén de cereais como o centeo, o millo, panizo... pero cando se incorporou o maízo trala descuberta de América, este cereal acadou o maior protagonismo debido, entre outros factores, ó seu alto rendemento e pasou a converterse no cereal rei substituindo ó verdadeiro millo e cultivándose en todas partes. As abundantes colleitas eran almacenadas nos hórreos e estes tiñan as dimensións axeitadas á produción da casa de maneira que finalmente o tamaño indicaría tamén a riqueza e abundancia da familia dona do hórreo. Ó tempo que se almacena e se conserva, tamén se cura e se seca o cereal, en consecuencia a súa tipoloxía ten que conseguir unha boa ventilación para o secado, un illamento do chan para protexelo da humidade e dos latrocínios de depredadores varios, por eso é estreito, con aberturas laterais e alto elevándose sobre columnas.

Entón, podemos establecer as **funcións do hórreo** baseándose nos dous parámetros: un material e outro sociocultural. No material definiríámolo hórreo como unha construción adxectiva da vivenda e complementaria ós labores agrícolas sendo a súa utilidade a de servir de celeiro³. No social aparece unha derivación desta construción como símbolo de poder e/ou riqueza por parte da familia ou comunidade á que pertenza, posto que a maior tamaño do hórreo⁴, maiores colleitas, o que reflectiría unha abundancia de terras ou propiedades. Seguindo neste eido social o xeito de decorar estas construcións con motivos tanto relixiosos como simplemente ornamentais tamén nos demostra un interese en lucilos de cara ó exterior engadíndolle un valor artístico.

Así temos que, finalmente, o hórreo pasa a ser un símbolo socioeconómico dentro da cultura tradicional galega de gran transcendencia e importancia, ademais dun elemento diferenciador da paisaxe galega.

Paseniño, os hórreos tamén irán gañando outras funcións adicionais derivadas do aproveitamento da parte inferior da súa estrutura que se pode pechar para servir de galiñeiro, cabana para outros animais domésticos, tendal de roupa, almacén de leña, sitio para garda-lo carro e outros aparellos de labranza... etc. Asemade, e xa no corpo principal, pódense gardar outros produtos ademais dos cereais: noces, castañas, cebolas...etc.,

² As construcións adxectivas teñen todas como referencia a casa que é a edificación principal e ademais do hórreo aparecen o palleiro, alpendre, forno, etc., estas edificacións xunto coas terras conforman o soporte material inmovible da propia casa. (GONZALEZ REBOREDO, J.M., 2000:51)

³ Outra función ocasional do hórreo documentada en Navia de Suarna é a de garda-lo defunto da casa, de xeito que era depositado alí envolto en sabas durante tres días ata que o enterraban (GONZÁLEZ PÉREZ, C. 2000:26).

⁴ Ás veces non é o tamaño do hórreo porque pode suceder que unha soa casa teña varios en vez dun, máis grande do normal. De tódolos xeitos sexa polo tamaño, pola cantidade ou pola calidade seguen a significalo mesmo socioculturalmente falando.

ou colocar un pombal. Esta polivalencia vai en relación coa devandita economía de subsistencia cando se producía todo o que se podía deixando só os excedentes, cando os había, para o comercio.

Pero o hórreo non só é unha construción simplemente funcional ou un apéndice sen interese da vivenda senón que, en moitos casos, se aprecia un senso estético e unha preocupación artística nas súas formas, adobíos e na disposición dos materiais usados de xeito que a cotío convértense en senlleiras xoias artísticas.

Ata hai pouco falar de arquitectura popular era falar do medio no que se desenvolve porque as adaptacións ó espacio e ás condicións xeográficas e climáticas eran moi tidas en conta para a calidade e o mantemento de calquera tipo de construción. Hoxe en día, trala regresión da típica economía de subsistencia tradicional, os hórreos están en decadencia física, desaparecendo moitos deles e transformándose outros con criterios pouco axeitados. Afortunadamente vai xurdindo unha nova concienciación de recuperalos e conservalos por mor deses valores histórico-artísticos mencionados e por outros como os turísticos.

Con respecto á **orixe do hórreo** existen varias teses, algúns estudiosos aplícanlle unha orixe prehistórica, outros falan da súa introducción polos romanos, no que atinxe ó paso do antigo cabazo circular ó hórreo de madeira, outros defenden unha orixe sueva. Todas estas teorías son tan aceptables como discutibles porque esta construción entendida como almacén de cereais (concebido para a súa conservación e protección tanto da humidade como dos roedores) rastréase no Norte e Noroeste peninsular xa dende a prehistoria existindo referencias deles xa na literatura romana aínda que a primeira imaxe coñecida dun hórreo procede da Cantiga CLXXXVII de Santa María de Alfonso X El Sabio dataada en 1262. No que coinciden a maior parte dos autores é nas transformacións que se producen no século XVII coa introducción do millo⁵ (cereal de orixe americana que se introduce na península a partir da descuberta de América, concretamente a principios do século XVI) en Galicia derivando xa cara ás definitivas tipoloxías que atopamos actualmente.

Na **evolución** desta construción podemos situar-lo esplendor dos hórreos, se nos fiamos do Catastro do Marqués da Ensenada, a partir de mediados do século XVIII, caendo en franca regresión a mediados do século XX ata os nosos días coincidindo coa crise do sistema de vida tradicional do campo galego. Despois da Guerra Civil española xa se constrúen con novos materiais, así comeza a utilizarse o ladrillo, o formigón, cemento, uralitas e outros materiais que resultan máis baratos e máis doados de facer sen axuda profesional. Hoxe en día os poucos que se constrúen son simplemente decorativos variando tanto as escalas como o xeito de facelos e mesturando conceptos e tipoloxías, aínda que se vai consolidando cada vez máis unha conciencia de conservación e restauración da arquitectura popular que abrangue estas e outras peculiares construcións.

O **lugar de situación do hórreo** é sempre preto da casa, neste senso e dada a distribución en aldeas da zona da Mariña, cunha estrutura concentrada, as construcións adxectivas permanecen xuntas e próximas á vivenda, agás muíños ou fraguas que xa responden a outras necesidades. Polo tanto, aparecen en núcleos de poboación concentrados arredor das casas. (Vid. Fig. 2) Na Mariña non hai casos de construción de grupos de

⁵ O término “maíz” pasará a substituírse polo de “millo”, aínda que en principio sexan cereais distintos o éxito do maíz e a súa adaptación ás condicións climatolóxicas e edafolóxicas galegas fai que substitúa ó millo miúdo ou mijo. O estudo da introducción do “maíz” e a súa influencia na economía do labrego galego é, en consecuencia, de grande importancia para a historia do hórreo, incluso se fala da “revolución do maíz”, a este respecto existen moitos traballos de interese para ampliar esta cuestión ós que remitimos ó lector interesado.

cabozos xuntos, nin en terras comunais nin en propiedades privadas como si se documenta noutros lugares de Galicia⁶.

Con respecto á orientación do hórreo ademais de escoller un lugar elevado se se trata do tipo mixto rectangular a zona máis longa estará baixo a influencia dos ventos dominantes para favorecer a ventilación do millo e contribuír á súa maduración, que no caso da Mariña serían os de dirección norte-sur e viceversa.



Fig.2 Cabozo preto da casa. Suegos (O Vicedo)



Figs 3 e 4 Rehabilitación de dous cabozos de Suegos.

⁶ Leal Bóveda (1999:101) documenta casos de grupos de hórreos en Redondela e Combarro (Pontevedra); Betanzos e Bornalla (A Coruña) e Laxa (Ourense).

CONSTRUCCIÓN DO HÓRREO.-

A construción dos cabozos⁷ comeza pola base, así primeiro faranse os pés que no caso do tipo mixto son varios muretes de pedra cunha altura mínima dun metro, colocados transversalmente ó corpo principal ou cabana en cada un dos extremos, esta sustentación é suficiente dado o tamaño e envergadura destes cabozos. Se o terreo non é horizontal estes pés acomodaranse ó desnivel para que a cabana quede dereita e elevada. Poden ir sobre muros ou sobre bases ou pés de pedra ou madeira (de sección cuadrangular ou circular) Se este espacio inferior se usa para outros mesteres pódese pechar con muros de pedra, rede, ou os máis modernos, ladrillos e bloque se o que se quere é facer un espacio para pequenos animais. Este espacio pechado con catro paredes e unha porta de acceso convértese nun celeiro. Hai casos de cabozos sobre mesa maciza. Enriba dos pés van unhas lousas (de pedra ou lousa dependendo da dispoñibilidade dun ou doutro material na zona) para torna-los ratos. Despois van as travesseiras e por último as táboas. Logo vén o corpo do hórreo pechado con táboas que antes non ían cravadas senón encaixadas. No interior da cámara ás veces levan un faio cunha trampa para acceder a el onde se gardaban fabas, noces, etc.

A porta que se acostuma colocar nun dos lados máis curtos, preferentemente ó norte, (Vid. Fig. 6) ten varios tipos de accesos:

- fixo; unha escada de pedra cun oco na parte superior de forma que o derradeiro chanzo quede ó ar para impedir que poidan subi-los roedores.(Vid. Figs. 4 e 17)
- móbil; unha escada de madeira que se apoia na porta cando se quere entrar no cabozo e se retira e garda cando non é necesaria. (Vid. Fig. 5)

Para cubri-los cabozos fanse dúas ou tres tesoiras unidas cunha viga de madeira que sustentan a cuberta da que saen táboas de madeira ou cangos que aguantarán as lousas da cuberta a catro augas, os teitos lousados son máis afiados que os de colmo.

Unha vez que temos lista a estrutura do cabozo o labrego xa se pode ocupar dos elementos ornamentais, estes non só teñen unha función decorativa senón tamén apotropáica, de protección contra malos espíritos, etc. Así nas cubertas aparecen cruces de pedra⁸, os pelouros ou lampiños, pedras de forma aguzada ou troncopiramidal, ou cantos rodados encima das lousas que tamén cumpren a función de aguanta-la lousa cando hai moito vento. Ás veces tamén aparecen gravados coa data de construción do cabozo.

⁷ Na Mariña occidental lucense cabozo é sinónimo de hórreo aínda que este termo noutras partes de Galicia se refira ó tipo de graneiro de pequeno tamaño e planta circular feito con varas entretrecidas (Cabaceiro).

⁸ Na zona da Mariña occidental non se documentan a cotío elementos decorativos complexos como pináculos, custodias cálices, etc. senón que predominan as simples pedras encima das lousas ou sinxelos pináculos cónicos ou piramidais de cemento ou pedra (lampeóns) e as cruces.



Fig. 5. Acceso ó cabozo con escada.
Fontao (Suegos)



Fig. 6. Porta de acceso ó cabozo.
O Viso-Folgueiro (Suegos)

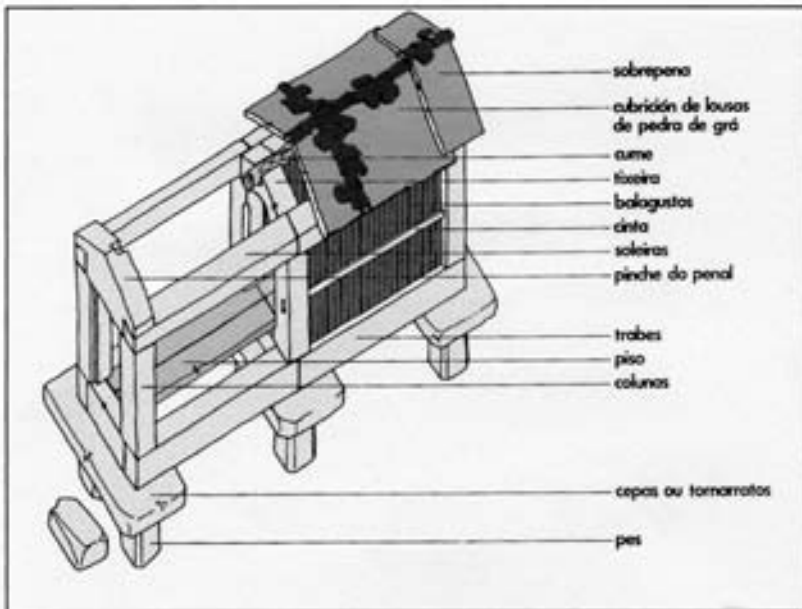

Fig. 7 Esquema dos distintos elementos dun hórreo mixto.

DISTRIBUCIÓN XEOGRÁFICA DO HÓRREO POR TIPOLOXÍAS.-

O hórreo localízase nas zonas húmidas da península; segundo Pedro del Llano hai dúas grandes áreas unha ocupada polo hórreo cadrado asturiano e os garaixes euskas estendido dende o País Vasco, Cantabria, norte de León e Palencia, Asturias e zonas limítrofes con Galicia, polo que esta tipoloxía cadrada aparece na provincia de Lugo en zonas montañosas da Galicia oriental preto de Asturias e León dende Pedrafita do Cebreiro ata Navia de Suarna⁹, Fonsagrada, Baralla e Meira. Pero os estudiosos deste tema non contan con outra zona relativamente esquecida pero que aínda conserva hórreos cadrados e que é un dos motivos desta breve recompilación de datos sobre dos hórreos; trátase dos que se atopan no concello do Vicedo, concretamente na parroquia de Suegos, preto da praia Abrela. Este municipio da costa da provincia de Lugo no seu límite máis occidental posúe un conxunto de hórreos cadrados de grande interese etnográfico¹⁰.

A segunda área é a do hórreo rectangular que abarca o occidente asturiano, Galicia ata Portugal ó sur do río Douro. (Vid. Fig. 8)

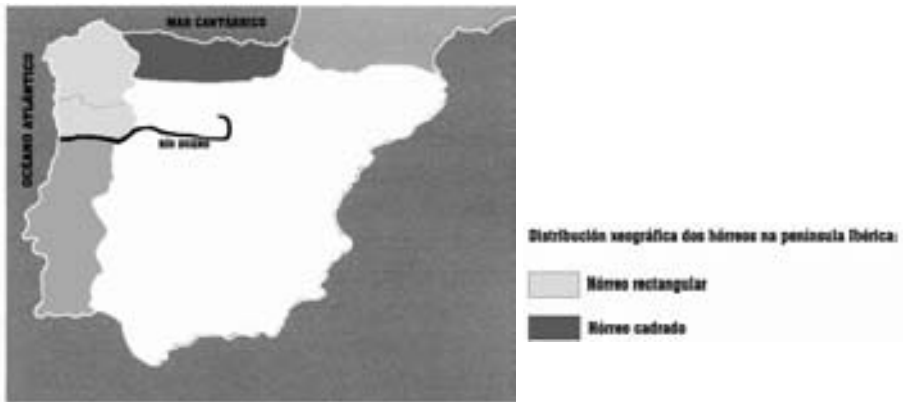

Fig. 8. Mapa de distribución xeográfica dos hórreos

TIPOLOXÍAS.-

A morfoloxía do hórreo vén dada, como xa dixemos, polas necesidades para resolver, así estarán elevados sobre piares, bases ou outros elementos para illalos da humidade do chan, evita-los roedores e para favorece-la aireación do produto almacenado. O peche do corpo principal non será hermético para favorece-la ventilación do cereal, a súa conservación e/ou maduración. A súa funcionalidade é tal que incluso a parte de abaixo se aproveitará para outros usos alleos ó de almacena-lo millo, reflectindo o espírito e a vontade poli-

⁹ En Navia de Suarna os hórreos tamén chamados horros, son de planta cadrada pero non se poderían poñer como paralelos dos de Suegos dadas unha serie de variantes distintivas coma o teito de palla, ou os piares de madeira (Vid GONZÁLEZ e RODRÍGUEZ, 2000 pp. 26e36) tal como se aprecia en hórreos como os de Aigas ou Rao (Navia de Suarna)

¹⁰ Lembramos un excelente estudio-catálogo de hórreos, muñños e fontes da Terra de Viveiro que inclúe os concellos lucenses de Muras, Orol, O Vicedo, Viveiro e Xove e o de Mañón (A Coruña), segundo este traballo establécese un total de 815 hórreos, 173 muñños e 455 fontes. No que respecta ás cifras por concellos Xove é o que ten maior densidade de hórreos (352) seguida do Vicedo (202) e Viveiro (198) (LEAL BÓVEDA, J.M. 1999)

valente, imaxinativa e chea de recursos do galego. Entón tamén predominará a estrutura cadrada ou rectangular por motivos eminentemente prácticos, conformándose as características tipolóxicas das que falaremos. Para establecer as distintas tipolóxicas de hórreos, os estudiosos collen un referente principal para diferenciarlos, desta maneira uns falan de tipos de planta, outros de materiais constructivos, outros de datas de realización, outros de condicionamentos xeográfico-climáticos, de formas de sustentación, das cubertas...

Con respecto á Mariña lucense faremos a continuación unha breve descrición xeral das principais tipolóxicas para logo concretalas na parroquia de Suegos porque ahí aparecen exemplares de todas elas rompendo a rixida demarcación xeográfica por tipolóxicas establecida por algúns autores. Nesta característica mestura tipolóxica é onde radica precisamente a excepcionalidade dos cabozos de Suegos.

Tipo Mondoñedo ou mariñán; de pedra e madeira¹¹, con teito a catro augas de lousa, con celeiro ou sen el e levantados sobre muros de pedra ou cachotería. A planta é rectangular, ten tornarratos ou rateiras e o chan de madeira ou pedra colócase perpendicularmente ás rateiras. A cámara propiamente dita do cabozo vai levantada sobre columnas ou vigas dependendo o seu número da lonxitude, normalmente leva tres ou catro: dous en cada un dos extremos e outra/s no medio. Encima delas sitúanse as soleiras ou cornixas. O peche da cabana faise con pezas verticais de madeira lixeiramente separadas para que corra o aire: son os balaústres, que se encaixan sobre as trabes e as soleiras e horizontalmente sobre as columnas quedando así rematado.

Tipo Ribadeo; rectangular, de pedra, con celeiro e paredes con ventanucos de aireación, teito de lousa a dúas ou catro augas. Tamén dispón esta tipoloxía dun beiril continuo entre a cabana e os pés de lousa que lle serve de tornarratos. As paredes do cabozo deste tipo son de pedra e deixan ocios rectangulares chamados bufarros ou furados para airear a cámara dispostos en tres filas horizontais. (Vid. Fig. 2)

Tipo mixto; segundo Leal Bóveda (1999) é unha mestura dos dous anteriores con paredes de vigas de pedra, doelas de madeira e fachadas pequenas, norte e sur, con seteiras de pedra. Susténtase con muretes e o peche da cámara faise con balaústres de madeira colocados verticalmente namentres que nos lados máis curtos fanse seteiras coma as do tipo Ribadeo. Segundo o devandito autor (1999:115) aparecen sobre todo nos concellos de Viveiro e O Vicedo. (Vid. Fig. 9 e 10)



Fig. 9 Cabozo tipo mixto de Encrucelada-Folgueiro (Suegos)

¹¹ A pedra úsase para as bases e columnas de sustentación da cabana ou corpo principal e a segunda para os balaústres ou paredes do cabozo.



Fig. 10 Cabozo tipo mixto de Folgheiro (Suegos)

Tipo asturiano; planta cadrada cos catro lados practicamente iguais, teito cónico ou piramidal dependendo se é de colmo ou de lousa respectivamente. O beirado da cuberta é amplo para que debaixo se poidan pendurar ferramentas e apeiros (GONZÁLEZ PÉREZ, C. 2000:26). Cómpre salientar que os hórreos asturianos teñen moito traballo de ornamentación tanto nas portas talladas como en todo o exterior da construción, estes detalles aparecen tamén nos hórreos naviegos¹² (Vid. Fig. 11) con motivos tipo esvásticas, tetrasceles inscritos nun círculo, cruces, estrelas, etc. e en concellos limítrofes. Esta tipoloxía a nivel constructivo diferénciase do tipo mariñán en que as traves son de madeira e as columnas de cachotería de cachote ou lousa.

Unha derivación desta tipoloxía astur é a paneira que vén sendo un hórreo máis grande, de planta rectangular con máis de catro piares ou pegollus (pode chegar a 12) con cuberta a catro augas. Esta construción na zona nororiental de Lugo pódese mesturar cos hórreos galegos tipo ribadeo ou mariñán sendo estes espacios limítrofes zonas de confluencia de usos, costumes, lingua e construcións coma os hórreos. Nembargantes, O Vicedo sitúase na zona máis occidental da Mariña lucense lonxe da raia con Asturias e a pesar diso ostenta no seu termo municipal cabozos de planta cadrada de clara influencia asturiana.



Fig.11 Hórreo lousado de planta cadrada en Coro, proximidades da serra de Ancares.

Fonte: Clodio González Pérez.

¹² GONZÁLEZ PÉREZ (2000) establece unha clasificación dos celeiros naviegos en función da súa morfoloxía: se contan ou non con corredor (os máis antigos carecen del) e segundo o material con que están cubertos: palla canto máis antigos, ou lousa a partir de finais do século XIX en Navia.



Fig. 12 cabozo de planta cuadrada de Fontao (Suegos).

CABOZOS DA MARIÑA LUCENSE.-

Na Mariña lucense o hórreo chámase principalmente “cabozo” deixando a primeira denominación para o castelán. Ben é certo que a nomenclatura varía segundo as zonas ó igual que os elementos constructivos que aínda que sexan os mesmos teñen distintas denominacións, esta riqueza de sinónimos xa foi estudiaada por varios investigadores¹³. Polo tanto, usamos preferentemente este termo para referirnos ós cabozos mariñáns e ós de Suegos (O Vicedo) en particular.



Fig. 13 Mapa da provincia de Lugo co concello de O Vicedo e as súas parroquias: Vicedo, Negradas, Vale, Suegos, Moserde, Río Barba e Cabanas.

¹³ BAS LÓPEZ, B.; As construcións populares: un tema de etnografía en Galicia. Edicións do Castro. 1983

A propiedade dos cabozos da Mariña lucense é predominantemente individual aínda que existen casos de propiedade compartida, cando varias familias relacionadas parentalmemente comparten o uso do cabozo, porque aquí non hai mosteiros, nin propiedades comunais. Documentáanse casos de herdar dous irmáns un cabozo e ou ben o comparten enteiro, ou o dividen en dúas partes cunha parede.

Para a Terra de Viveiro elaborouse un estudio (Leal Bóveda, 1999:157) que establece as seguintes porcentaxes por tipos de cabozos: tipo mariñán o 87,85%; tipo ribadeo o 3,92%; tipo mixto o 1,47%; tipo astur o 2,45%; de pedra o 0,36%; tipoloxías modernas o 3,92%. Os datos reflicten claramente que a tipoloxía máis abundante é a mariñán.

Como dicíamos, a planta predominante dos cabozos da Mariña lucense é rectangular, non superan de largo os dez metros sendo os máis pequenos catalogados por Leal Bóveda (1999:123 e 126) de dous metros. A altura tampouco supera os cinco ou seis metros en terreos nivelados. Cuantitativamente tamén predomina a utilización da pedra e da madeira mesturada e a maior parte deles foron construídos no século XIX. Segundo o mesmo catálogo para os cabozos da Terra de Viveiro establécense unhas porcentaxes con respecto ó seu estado sendo bo no 77,79 % dos casos; con respecto ó seu uso o 61, 59% deles están sendo usados como almacén de millo, aínda que tamén teñen outros empregos secundarios gardando outros froitos da horta como cebolas, allos, froitas, castañas, etc. eso polo que respecta á cabana porque xa falamos que o espazo inferior tamén é moi polivalente en canto a usos. Os materiais de construción predominantes son a madeira e a pedra de xeito mixto nun 90,42 %. Finalmente a data de construción maioritaria reflicte que o 39,75% dos hórreos da Terra de Viveiro son do século XIX, do XX o 34,11%, do XVIII o 8,46%, do XVII o 0,98% e descoñecida o 16,68%.

OS CABOZOS DE SUEGOS.-

O Concello do Vicedo ten, segundo o catálogo coordinado por Leal Bóveda¹⁴, 202 hórreos, número bastante considerable con respecto a outros concellos: Mañón, Muras, Oroul, Viveiro e Xove.

Pero aquí imos estudia-los da parroquia de Suegos (O Vicedo)¹⁵ debido a unha razón principal: a convivencia e mestura de tipoloxías de cabozos nun pequeno marco territorial; así, aparecen exemplos dos devanditos tipos principais pero sobre todo destacaremos en primeiro lugar os de tipo astur por seren máis escasos nesta parte occidental da Mariña lucense:

Do **tipo astur** catalogábanse oito exemplares no Vicedo (Escourido, Abrela, Xilloi e San Román do Val); seis en Viveiro (Galdo...) e seis en Xove. Este cómputo en concellos próximos ó que nos ocupa, supón unha porcentaxe moi pequena sendo, por comparación, só anecdótica a aparición desta tipoloxía na Terra de Viveiro. O dato é aínda máis curioso se lle engadimos que un grupo deles aparecen practicamente xuntos en Suegos (O Vicedo) porque os demais están máis ben illados. Trátase dun grupo sito na parroquia de Suegos preto da praia de Abrela que aparecen concentrados xunto cun núcleo de casas preto da igrexa parroquial,

¹⁴ no libro Hórreos, molinos y fuentes de la Tierra de Vivero (Lugo 1999) realizado en colaboración cos alumnos do Instituto Vilar Ponte de Viveiro.

¹⁵ Non incluímos os realizados con cemento, ladrillo ou outros materiais modernos que xa non se acomodan ó xeito tradicional de construí-los cabozos.

case todos nun lugar chamado Fontao. A súa peculiaridade radica en ser de planta cadrada, como a tipoloxía asturiana, aínda que sen galería, pero o curioso é que no resto do concello e da Mariña lucense predomina a planta rectangular, agás os senlleiros casos devanditos; onde si podemos falar de maior influencia é nas zonas interiores limítrofes con Asturias. Por este motivo imos cataloga-los que sobreviven neste recuncho noroccidental da provincia de Lugo antes de que, como xa lles pasou a outros, desaparezan ou se modifiquen substancialmente perdendo os seus caracteres orixinais. Hai que sinalar tamén que o tipo asturiano aparece en Suegos pero nesta mesma parroquia tamén hai cabozos de planta rectangular, e moi preto destes, que seguen a tónica xeral deste concello, deles ocuparémonos máis adiante. Os de planta cadrada por ser máis atípicos nesta zona, merecen unha consideración especial.

Como xa sinalamos, o tipo astur consta de planta cuadrangular levantada sobre pés de pedra ou madeira (pegollus), con corredor nos catro lados, paredes de madeira sen ocos e teito a catro augas de diversos materiais (palla, lousa, colmo, tella...), a súa altura vai dende os 0,50 m ata os dous metros. A principal diferenza con respecto ós hórreos galegos é que a cabana está pechada completamente non tendo furados para ventila-lo cereal posto que o millo se colga en mazarcas na balconada do corredor ou das paredes e unha vez secado levaríase para dentro da cámara onde tamén se gardan outros produtos da terra.

Os cabozos de Suegos tamén comezan a súa construción pola base, estes de tipo asturiano susténtanse sobre piares troncopiramidais de sección circular construídos con cachotería basta unida con barro, en ocasións enfuscada exteriormente con argamasa ,tal como podemos ver nas ilustracións (fig. 12 e 14). Este tipo de soportes tamén os constatamos, pero só en Fontao e arredores, utilizado para outras construcións auxiliares coma alpendres e cabanas (vid. Fig. 15). Nun caso puntual a sección circular modifícase converténdose en cadrada (vid. Fig. 16) e ás veces cobran dimensións sobresaíntes en altura para salva-lo desnivel do terreo e darlle á propia cabana a estabilidade da liña recta (vid. Fig.



Fig. 14 Cabozo de planta cadrada de Fontao (Suegos).



Fig. 15.- Soportes de sección circular coma os dos cabozos de planta cadrada. Suegos



Fig. 16.- Cabozo de planta cadrada. Suegos.

14)

Entre os pés e o corpo principal hai unhas pezas chamadas tornarratos ou rateiros que como o seu nome indica serven para evitar que estes roedores poidan acceder ó millo que se garda na cabana, son de lousa esvaradiza e sobresaen en dimen-

sións de cada un dos catro pés do cabozo.

Enriba aparece xa a estrutura cadrada do cabozo propiamente dito que, agás os esquinais de pedra que son a prolongación dos pés que sustentan toda a construción, está cerrada con estreitas táboas verticais de madeira, no medio delas ás veces ábrese un oco a modo de fiestra para ventila-lo interior (vid. Fig. 12). O chan tamén está sustentado con vigas de madeira que se poden ollar dende debaixo do cabozo,(vid. Fig.12) aínda que nalgúns están a substituí-la madeira por materiais modernos como bloques ou ladrillos, afortunadamente non é unha medida xeneralizada. Este corpo principal cóbrese con teito de lousa a catro augas deixando un pouco de aleiro para que a auga non caia directamente sobre a madeira, este aleiro susténtase artisticamente con pezas talladas de madeira. Hoxe en día as lousas agárranse con cravos de aceiro inoxidable pero antes ían encaixadas e para reforzalas colocábanse pedras como contrapeso que ás veces podían ir máis ou menos talladas, nestes cabozos dada a proximidade da praia de Abrela utilízanse ás veces cantos rodados que xa están pulidos pola propia erosión natural da auga. O acceso ó corpo principal dos cabozos cadrados é variado xa que constatámo-la modalidade fixa: escada de pedra sen o derradeiro chanzo situada nun dos laterais (vid. Fig. 17) e a modalidade móbil: escada de madeira de quita e pon que nun dos casos está integrada orixinalmente no cabozo posto que aparece agarrada de xeito provisional para baixala cando se necesite (vid. Fig.5) e noutros está exenta totalmente.

Rematamos considerando que a orixe da planta cadrada destes cabozos de tipo asturiano en Suegos é cando menos un misterio posto que a súa principal área de distribución se cingue preferentemente ás zonas limítrofes con Asturias, ó estaren xuntos un grupo deles pódese pensar que habería un certo mimetismo na construción pero é case imposible descubrir o cómo e o por qué dadas as ausencias documentais e a limitación das transmisións orais dos veciños¹⁶. En Encrucelada, preto de Folgueiro, hai dous cabozos de planta cadrada que misturan as seteiras de pedra co peche de táboas verticais de madeira, un deles (Fig. 18) está sobre unha estrutura de dúas plantas que en tempos aloxou unha forxa e unha zapatería sobor da que se construiu o cabozo, namentras que o outro, de menor altura, levántase sobre unha estrutura de pedra que fai as veces de cabaña. (Vid. Fig. 19)

¹⁶ Preguntados personalmente sobre a data de construción dos seus cabozos, a meirande parte dos veciños de Suegos e Folgueiro non se lembran dela contestando que dado que eles son maiores (media de 70 anos), os cabozos terían máis de 100 anos sendo nalgúns casos obra dos seus avós. Por outra banda no catastro da Ensenada (século XVIII) non hai especiais referencias a estas construcións na parroquia de Suegos co que teríamos que deducir que son posteriores, probablemente do século XIX.



Fig. 17.- Acceso con escada. Cabozo de Suegos.



Fig. 18.- Cabozo de Encrucelada-Folgueiro



Fig. 19.- Cabo de Encrucelada-Folgueiro.



Fig. 20.- Tres cabozos de planta cadrada sobre piares e sobre cabana pechada en Suegos



Fig. 21.- Cabozos de tipo mariñán en Suegos.

Do tipo “**Ribadeo**” hai un exemplar tamén preto da praia Abrela, de dimensións considerables construído completamente en pedra con catro filas horizontais de seteiras e a parte inferior pechada. (Vid Fig. 2)

Do tipo **Mondoñedo ou mariñán** tamén hai varios exemplares. Un deles sito en Suegos ten tres tramos no lado máis longo da cámara, ésta apoiase en catro mure-



Fig. 22.- Cabozo de Encrucelada-Folgueiro.

tes de pedra polo que é dos máis largos, o teito é de lousa a catro augas. Outro cabozo de Suegos ten dous tramos e tres muretes de apoio. (Vid. Fig. 21). Un pouco máis abaixo atópase outro con dous tramos e sustentado por tres grupos de dous piares troncocónicos no que parece unha mistura entre os de planta cadrada e os de planta rectangular. (Vid. Fig. 4). Preto da praia de Abrela hai outro desta mesma tipoloxía coa cámara dividida en dous tramos e apoiada en tres muretes seguindo a típica distribución: dous nos extremos e outro no medio (Vid. Fig. 15) e na Encrucelada atopamos outro coa porta no lateral longo. (Vid. Fig. 12)

Do tipo **mixto** contabilizamos varios cabozos. Dons deles sitios no Folgueiro teñen planta rectangular cos laterais máis longos de madeira e os curtos de pedra deixando seteiras. A cámara apoiase en tres muretes e cúbrese a catro (Vid. Fig. 9 e 10).

Con respecto ós **materiais** máis frecuentes utilizados nos cabozos da parroquia de Suegos destacan a pedra, granito, xistos, lousa, madeira (carballo, castaño ou nogueira), cachotes de pedra de gran ou de xisto segundo as disponibilidades. Todos estes materiais atópanse en abundancia en toda a zona e pódese dispoñer deles con relativa facilidade, son os propietarios dos cabozos os que realizan os traballos de construción axudados en ocasións por algún canteiro, carpinteiro ou albanel para colocala lousa e para outro traballo puntual que requira maior especialización técnica. Algúns cabozos reformáronse na segunda metade do século XX engadindo materiais modernos tipo ladrillo, bloque, urallita, cemento, etc., que xa se farían comúns nas construcións de cabozos *ex novo*.

En total contabilizamos na parroquia de Suegos dez cabozos de planta cadrada¹⁷, máis

17 Esta nova revisión modifica traballos anteriores que daban oito exemplares de planta cadrada para a totalidade do concello de O Vicedo.

outro como mínimo que nos consta xa desaparecido, e nove de planta rectangular, por suposto sen contar os feitos cos devanditos materiais modernos dende o século pasado.

A día de hoxe a meirande parte dos cabozos de Suegos ou non se usan ó xeito tradicional ou se reciclaron para outras cousas (sobre todo como almacén ou faiado xeral). Noutros casos están abandonados posto que como din os propios veciños: “*costa moito amañalos para non ser necesarios*”, é aí onde deberían intervir as institucións públicas ou privadas subvencionando estas reparacións antes de que a pegada do paso do tempo desfaga os vellos cabozos ou se arranxen malamente con cemento e ladrillo, que non sei que sería peor. Dado que o patrimonio arquitectónico rural forma parte da nosa cultura, a perda destas típicas construcións déixanos orfos de coñecementos e desa sabedoría popular dos nosos antergos, por eso e por moitos outros motivos deberíase apoia-la súa conservación, consolidación e/ou estudio.

BIBLIOGRAFÍA BÁSICA:

- BAS LÓPEZ, B.; As construcións populares: un tema de Etnografía en Galicia. Sada-A Coruña. 1983
- DE LLANO, P.; Arquitectura popular en Galicia. Santiago 1981
- DE LLANO CABADO, P.; Voz “Hórreo”, G.E.G. vol. 23, 2003
- IDEM; Hórreo G.E.G. p.p.147-162
- CARLÉ, W.; Los hórreos en el Noroeste de la Península Ibérica en Estudios Geográficos nº 31 1948
- FERNÁNDEZ, V. Los hórreos gallegos “Revista Galicia” Buenos Aires, 1974
- GARCÍA MARTÍNEZ, M.C. Os hórreos en “Boletín de la Comisión de Cultura. Colegio de Arquitectos de Galicia. Santiago 1978.
- IGLESIAS, J.; El libro de los hórreos Gijón 1975
- GONZÁLEZ REBOREDO, J.M. y RODRÍGUEZ CAMOS, J.; Antropología y etnografía de las proximidades de la sierra de Ancares. Vol I. Lugo 2000.
- GONZÁLEZ PÉREZ, C.; Antropología y etnografía de las proximidades de la sierra de Ancares. Vol II. Lugo 2000.
- MARTÍNEZ RODRÍGUEZ, I.; El hórreo gallego Fundación Pedro Barrié de la Maza. A Coruña. 1979.
- Actas del 1º Congreso Europeo del hórreo. Santiago de Compostela. 1985.
- LEAL BÓVEDA, J.M.; Hórreos, molinos y fuentes de la Tierra de Viveiro. Lugo 1999.
- PÉREZ GARCÍA, J.M.; Voz “millo” G.E.G.

*** NOTA: Fotografías de Santiago Fernández-Noriega Fernández y Aurelia Balseiro García.