

### **MEDIDAS DO VIÑO**

*De esquerda a dereita: cántara do concello de Navia de Suarna (Lugo); cabazo do Condado (Pontevedra), e ola do Ribeiro (Ourense).*

(Debuxo de J. Pena)

### **CLODIO GONZÁLEZ PÉREZ**

Naceu en Cenlle (Ourense).

Membro da Xunta Rectora e do Patronato do Museo do Pobo Galego, secretario da sección de Etnografía e Folklore do Instituto "P. Sarmiento" de Estudos Galegos, membro da ponencia de Antropoloxía do Consello da Cultura Galega, etc. Premio nacional de xornalismo do certame anual "Artes y tradicións populares", os anos 1983, 1984, 1985 e 1986, polos artigos de carácter antropolóxico publicados en *La Voz de Galicia*.

Autor de numerosas publicacións: *Aproximación a la historia de Ponteareas* (1983), *O refraneiro do mar* (1988 e 1993), *A festa dos Maios en Galicia* (1989), *O concello de Rois: Historia, economía e arte* (1990), *Aproximación etnográfica á cultura material da montaña lucense: Notas históricas e situación presente* (1991), *As festas cíclicas do ano* (1992), *A Coca e o mito do dragón* (1993), *A produción tradicional do ferro en Galicia. As grandes ferrerías da provincia de Lugo* (1994), *Sociedade e tecnoloxía tradicionais no val de Ancares* (con X. M. González Reboredo, 1996), *Xesús Ferro Couselo* (1996), *Mendiño, Martín Codax, Xoán de Cangas* (1997), *Roberto Blanco Torres* (1998), *Antonio Fraguas* (1998), *Brión. Historia, economía, cultura e*

*arte* (1998), *Roberto Blanco Torres: Artigos e poemas galegos* (1999), *Eladio Rodríguez González* (2000), *Atomé. O debuxante e humorista de Santa Comba* (2000), etc.

Entre os seus traballos hai varios sobre o Ribeiro: "Catro lápidas medievais do convento de Santo Domingo de Ribadavia estudadas polo historiador Ávila y La Cueva" (*Boletín Avriense*, 1980), "O castelo e a xurisdicción de Roucos" (*Boletín Avriense*, 1983), "A bica: o pan do pobres" (*Boletín Avriense*, 1986), "A primeira historia de Ribadavia" (*Boletín Avriense*, 1996), "A festa do Corpus de Ribadavia: a 'Becha'" (*Raigame*, 1998), "El vino del Ribeiro: tradición y calidad", *Narría*, 1998), "As varandas de ferro dos balcóns e corredores do Ribeiro" (*Proyecto Galicia*, 2000), etc.

# TÉCNOLOXÍA TRADICIONAL

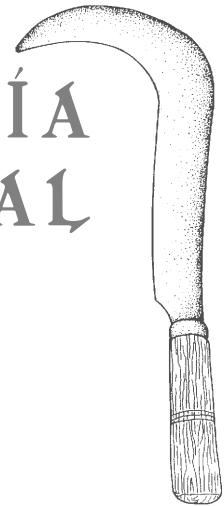

## OS APEIROS AGRÍCOLAS

Clodio González Pérez<sup>1</sup>

En 1934 creábase en Madrid o *Museo del Pueblo Español*. No que a Galicia se refire, o “patrón rexional” foi o Seminario de Estudos Galegos, presidido entón polo biólogo vigués Luis Iglesias Iglesias (1895-1977). Ademais había representantes en cada provincia, que se encargaban de achegar pezas e información. Na da Coruña eran Federico Maciñeira e César Vaamonde; na de Lugo, Luis Martí; na de Ourense, Vicente Risco e Florentino López Cuevillas, e na de Pontevedra, Xosé Filgueira Valverde. O museo íase inaugu-

rar no outono de 1936, pero impediuno a guerra civil.

O ano 1961 publicou Nieves de Hoyos Sancho un artigo en *Cuadernos de Estudios Gallegos*, titulado “La representación de Galicia en el Museo del Pueblo Español”. A devandita autora láia-se de que falten moitas cousas de grande interese, coma os máis dos apeiros de traballa-la terra, por exemplo, pois só figuran nove. Agora, en 1990, acaba de saír do prelo un *Catálogo de Aperos Agrícolas del Museo del Pueblo Español* debido a José Luis Mingote Calderón, e publicado

polos Ministerios de Agricultura, Pesca y Alimentación e polo de Cultura. Ó longo dos trinta anos que separan a publicación de Hoyos Sancho da de Mingote Calderón, houbo algúns ingresos, pero non por iso o número dos nosos trebellos non deixa de ser insignificante e moi pouco representativo: un arado de pau “romano” de Mixós (Ourense), unha miniatura-xoguete de arado procedente de Lugo, unha *fouce rozadoira*, un *mallo* e un *engazo* de Monterrei, un *aixadón* de Vilardevós (Ourense), unha *fouce* de Padrón (Pontevedra ?), e un *cribo* de Santiago de Compostela.

1. Este artigo foi presentado no *IV Coloquio Galaico-Minhoto* celebrado en Lugo do 24 ó 27 de setembro de 1990. Por causas que descoñecemos, deica agora as actas aínda non foron publicadas, unicamente saíu nos días da celebración os *Resumes das comunicacións presentadas*, dous tomos, Deputación Provincial de Lugo, Lugo, 1990. O do presente artigo figura na Sección 4ª.1: *Etnografía*, II, pp. 17-19.

Malia a que dende esa data teñen aparecido varias aportacións sobre a nosa utensilaxe agrícola moi interesantes, coidamos que este artigo debe ser publicado tal e como foi presentado e exposto ó público no devandito coloquio, e non con engadidos posteriores que desvirtuarían o seu contido redactado consonte co que daquela había publicado.

Entre os traballos posteriores, sobresaen os de Araceli LISTE FERNÁNDEZ: *Funcionalidad y estética en el Museo Etnográfico Liste*, Deputación Provincial de Pontevedra, 1991, e “Instrumental agrario”, *Galicia. Antropoloxía*, Hércules de Ediciones, S. A., XXIV, 1998. E sobre as terras lindeiras coa Galicia administrativa, onde aínda se fala galego, como é o caso dos Ancares, a miña publicación “Arquitectura e tecnoloxías populares no Val de Ancares (León)”, en *Sociedade e Tecnoloxía tradicionais do Val de Ancares*, Consello da Cultura Galega, 1996.

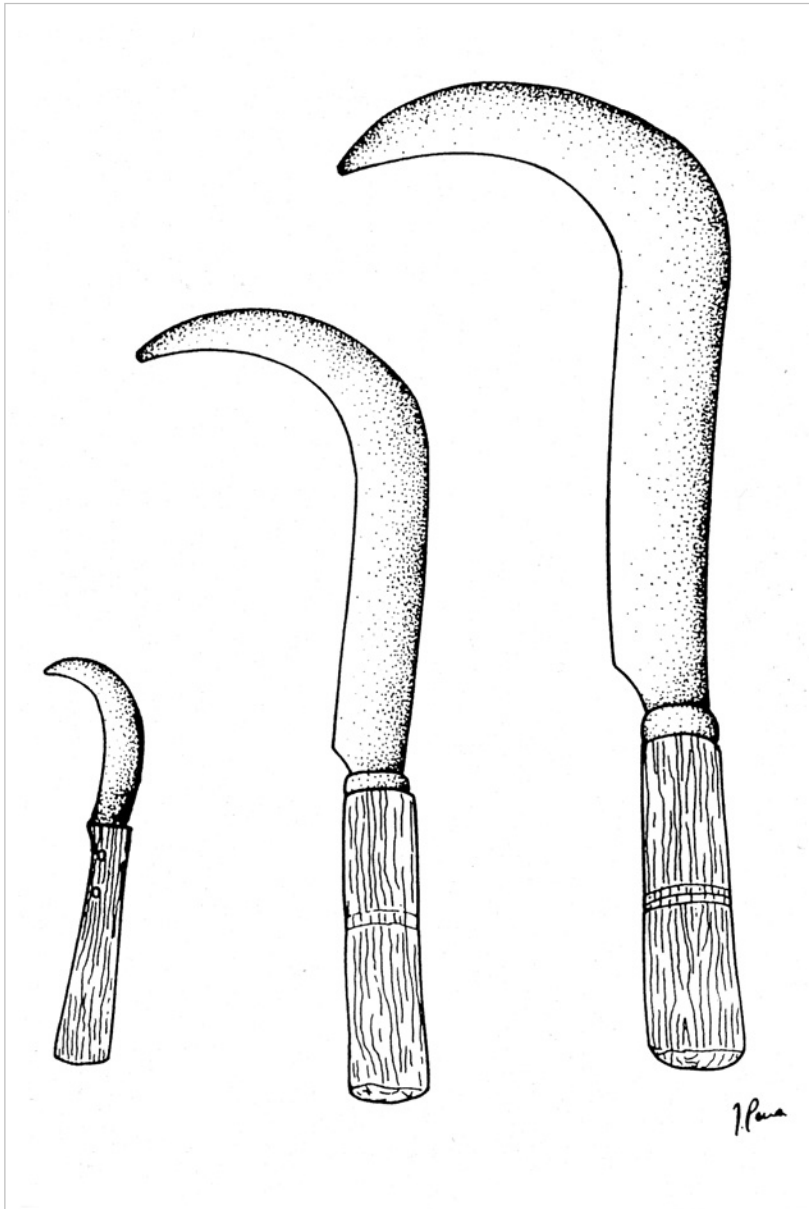

**APEIROS DO VIÑO (O RIBEIRO)**

De esquerda a dereita:  
coitela de vendimar;  
coiteliño de rodrigar (ata-las cepas)  
e coitelo de aguza-las estacas.

(Debuxo de J. Pena)

*agrícolas en España -una simple ojeada á la bibliografía muestra lo contrario-, pero no tenemos un conocimiento de la tecnología agraria tradicional española. El aparente contrasentido no es tal; existen numerosos artículos locales, menos regionales y casi ninguno de ámbito estatal. Si a ello sumamos que sólo un apero, el arado (junto a yugos y carros en menor medida), fue considerado "importante" y es el único que generó estudios generales y réplicas zonales a ellos, el panorama no es muy alentador<sup>2</sup>.*

En Galicia ocorre o mesmo que para o Estado Español: hai varias publicacións locais, pero falta unha a nivel xeral, pois a única que se podería considerar como tal, *Etnografía. Cultura material* de Xaquín Lorenzo Fernández (volume II da *Historia de Galiza* dirixida por R. Otero Pedrayo, Buenos Aires, 1962), os apeiros que reproduce e estudia, agás poucas excepcións (como a *aixada* do Norleste de Galicia, e os arados de Lugo, Mondariz e Lalín), os máis deles pertencen á bisbarra da Limia Baixa e, en particular, ás terras do concello ourensán de Lobeira. Da autoría de Don Xaquín tamén son os seguintes traballos: *Vila de*

Polo que se pode ver, a provincia máis representada -e con moito- é a de Ourense, con oito apeiros, seguíndolle con un as de Lugo (neste caso unha miniatura-xoguete), a Coruña, e Pontevedra, aínda que este último é dubidoso, pois de par do nome da provincia figura o de Padrón. Puidera ser Padróns, no concello de Pontearreas.

O que a de Ourense sexa a que conte con máis (e, en particular, a

zona de Monterrei e Verín), débese ás aportacións que fixo o etnógrafo e historiador Xesús Taboada Chivite.

**UN PATRIMONIO CASE ESQUECIDO**

En 1990 escribía José L. Mingote Calderón:

*No se puede decir que no se tengan estudiado los aperos*

2. Catálogo de aperos agrícolas del Museo del Pueblo Español, Madrid, 1990, p. 15.

*Calvos de Randín* (a parte etnográfica), Santiago de Compostela, 1930; "A arte popular nos xugos da Galiza", *Sociedade Portuguesa de Arqueología e Etnografía*, Porto, 1935; "A vida material" da *Parroquia de Velle*, Santiago, 1936; "Die Bremse am galizischen Wagen", *Volkstum und Kultur der Romanen*, Hamburg, 1939; "Nomenclatura del carro gallego", *Revista de Dialectología y Tradiciones Populares*, 1956; "El carro en el folklore gallego", *Anales del Instituto de Lingüística*, Mendoza, 1957; e "Distribución dos xugos na Galiza", *Boletín de la Real Academia Gallega*, 1967.

Agás as publicacións de Xosé M. González Reboredo sobre o arado de pau (xunto co carro, o apeiro considerado máis importante)<sup>3</sup>, non moito máis ten saído do prelo sobre esta xeira da nosa cultura, á que adicaron algúns traballos (ou parte), entre outros, Krüger, Crespí, Ebeling, Risco, Bouza Brey e Lorenzo Fernández, López Soler, Taboada Chivite, Ramón e Fernández-Oxea, Villares Paz, Prieto Rodríguez, Taboada Cid, Lorenzo Vázquez, C. E. Blanco, Liste Fernández, etc.<sup>4</sup>

Polo de agora fáltanos en Galicia -e o mesmo para todo o Estado Español- unha obra básica de prantexamento total e sin-

#### NOMENCLATURA DO ARADO NAVIEGO (NAVIA DE SUARNA)

- a) rabela,
- b) cuñas ou cuños,
- c) orelleiras,
- d) pezpíñeiro,
- e) palmela ou rella (depende da forma),
- f) teirua,
- g) cuña, cuño ou penadoiro,
- h) lata ou timón..

(Debuxo de J. Pena)

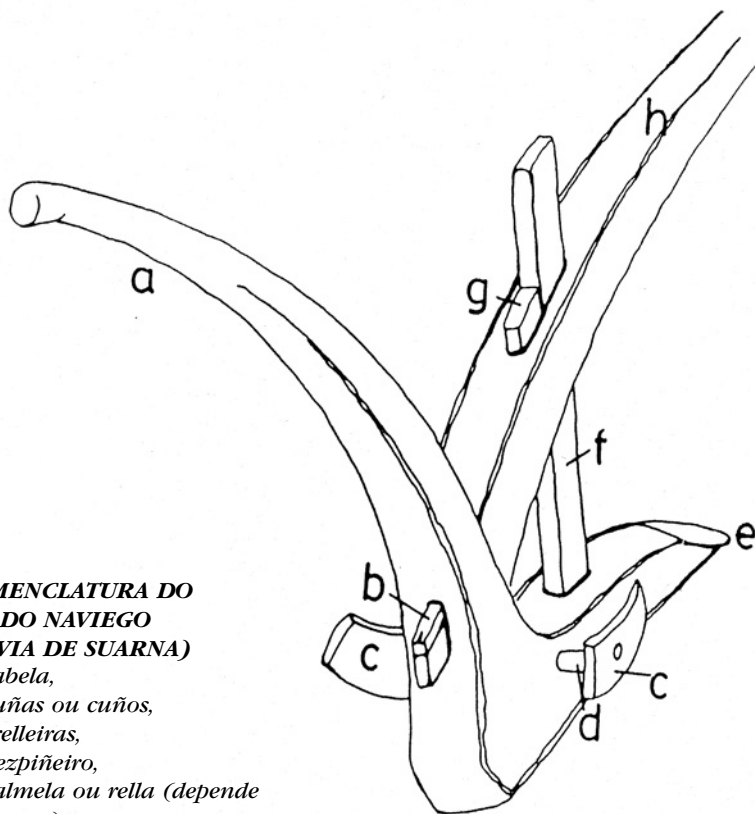

tetizador, como pode se-la magnífica (aínda que se lle poidan buscar algunhas tachas) *Alfaia agrícola-portuguesa* de E. Veiga de Oliveira, F. Galhano e B. Pereira, para os apeiros de alén do Miño (Lisboa, 1976).

Unha mostra desta riqueza esquecida puidémolo comprobar persoalmente cando redactamos hai pouco máis dun ano a *Aproxima-*

*ción etnográfica á cultura material da montaña lucense: Notas históricas e situación presente*<sup>5</sup>. Pois aínda que non nos centramos máis que no concello de Navia de Suarna, situado nos Ancares Naviegos (Lugo), recolle-mos case medio cento de trebellos agrícolas, ós que hai que engadi-los adicados exclusivamente ó cultivo da viña, ás castañas, á apicultura, etc.

3. "O estudo do instrumental agrícola paleotécnico de Galicia: unha aproximación", *Primeiro Coloquio de Antropoloxía de Galicia*, 1984; "Notas de etnografía material da freguesía de San Pedro de Buriz", *Boletín de la Real Academia Gallega*, XXXI, 1973; "El arado de madera en Galicia", *Gallaecia*, 3-4, 1977-78; "Aportación ó estudo do instrumental agrícola paleotécnico en Galicia: A 'arabesa' de Bergantiños", *Cuadernos de Estudios Gallegos*, 101, 1986.

4. KRÜGER, F.: *El léxico rural del noroeste ibérico* (1927), versión castelá, Madrid, 1947; CRESPI, L.: "Contribuciones al folklore gallego", *Conferencias y Reseñas Científicas de la Real Sociedad Española de Historia Natural*, IV, Madrid, 1929; EBELING, W.: "Die landwirtschaftlichen Geräte im Osten der Provinz Lugo (Spanien)", *Volkstum und Kultur der Romanen*, V, Hamburg, 1932; RISCO, V.: "Estudo etnográfico da Terra de Melide", *Terra de Melide*, Santiago, 1933; BOUZA BREY, F. / LORENZO, J.: "La casa, el trabajo y la cantiga en Pias (Mondariz)", *Revista de Dialectología y Tradiciones Populares*, III, Madrid, 1947; LÓPEZ SOLER, J.: "El carro mariñán", *Boletín de la Real Sociedad Geográfica*, XC, Madrid, 1954; TABOADA CHIVITE, X.: "La malla en la comarca del Tamega superior", *Trabalhos de Antropología e Etnografía*, XX, Porto, 1965-66; RAMÓN E FERNÁNDEZ-OXEA, X.: *Santa Marta de Moreiras*, Vigo, 1968; VILLARES PAZ, R.: "La tecnología agraria en la comarca de Santiago a fines del XVII y principios del XVIII", *Cuadernos de Estudios Gallegos*, XXIX, 1974-75; TABOADA CID, M.: "El arado radial en el sur de la provincia de Orense", *Boletín Auriense*, VI, 1976, e "Algunos aspectos de la vida material y espiritual de A Mezquita", *Boletín Auriense*, VIII, 1978; LORENZO VÁZQUEZ, R.: "Estudios etnográfico-lingüísticos sobre La Mahía y aldeaños", *Cuadernos de Estudios Gallegos*, XVII (1962), XVIII (1963), XIX (1964) e *Revista de Dialectología y Tradiciones Populares*, XVIII, 1-2 e 3-4, 1962; PRIETO RODRÍGUEZ, L.: "O pan na terra da Gudiña", *Boletín Auriense*, II, Ourense, 1972; BLANCO, C. E.: "Los aperos de labranza de Crecente (Pastoriza)", *Verba*, IV, 1977; LISTE FERNÁNDEZ, A. M.: *El besadoiro y su ergología*, Pontevedra, 1988, etc.

5. *Antropología y Etnografía de las proximidades de la Sierra de Ancares*, vol. II, Deputación provincial de Lugo, 1990.

Os apeiros agrícolas en xeral, están sendo trocados por outros feitos fóra da zona e mesmo de Galicia, polo que perden a súa orixinalidade ó uniformarse todos. A mostra témola con certas vasillas como -por exemplo- as de medir propias de cada bisbarra: xa nos foi moi difícil dar coa *cántara* con que se medía antano o viño nas terras de Navia de Suarna. E dentro de pouco pasará o mesmo coa *ola* do Ribeiro e co *cabazo* do Condado (Pontevedra), e -que conste- que nos referimos ás feitas de latón, pois as antigas de barro xa son pezas de museo.

## ORIXE E EVOLUCIÓN

Non imos facer aquí unha historia dos apeiros tradicionais que se empregan (ou empregaron) no campo galego. Sería imposible, non porque non nos gustase, senón porque non hai datos, sendo os poucos que se teñen insignificantes e debidos case sempre a descubrimentos arqueolóxicos. Ademais, cómpre ter en conta que -o mesmo que noutras moitas cousas- non somos un caso illado, polo que os máis dos trebellos -con ou sen variantes- hainos noutras partes xeograficamente situadas lonxe de nós, de Galicia.

Dende que o home empezou a traballa-la terra fixo uso de ferramentas moi elementais, de pau e pedra (sílex). Logo pasou a telas de metal, bronce e ferro. O primeiro investigador galego que traballou sobre este aspecto foi Florentino López Cuevillas, que en 1956 publicou "Os instrumentos de traballo dos castre-

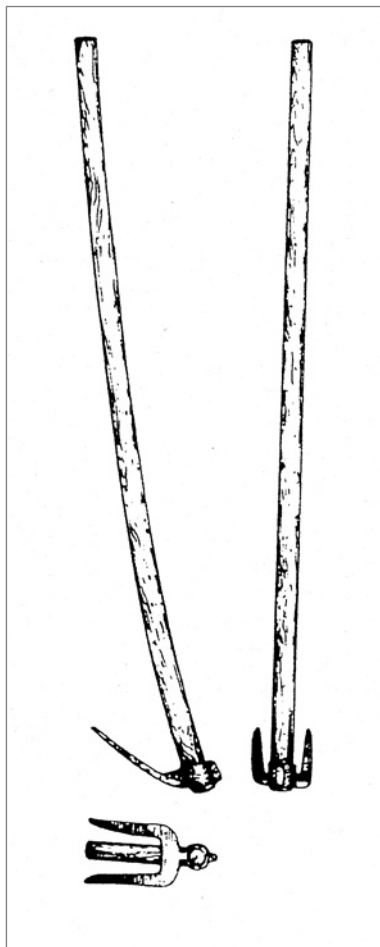

**SACHO DE GUINCHAS**  
(*Monterrei, Ourense*).  
Museo del Pueblo Español, Madrid  
(segundo J. L. Mingote Calderón).

xos". No que se refire ós apeiros agrícolas, en Galicia só menciona unha fouce de bronce achada na citania de Santa Trega (A Garda), e outra de ferro procedente do castro de San Millán (Cualedro, Ourense)<sup>6</sup>. Isto amosa que os descubrimentos de ferramentas foron deica agora moi escasos. En 1980 apareceron no castro de Borneiro (Cabana, A Coruña) dous instrumentos

posiblemente agrícolas: unha folla de fouce e unha especie de machada-martelo, na que se distingue o "ollo" do mango, ámbolos dous moi deteriorados<sup>7</sup>. Todas estas pezas, seguindo a clasificación cronolóxica de J. Caro Baroja, posiblemente pertencen ó período "arcaico" ou "eotécnico", que abrangue dende o terceiro milenio ó século III a. C.<sup>8</sup>

Por suposto que tivo que haber moitos máis apeiros, pero deles non queda nada ou tan só restos que non permiten saber cómo era a súa feitura.

Sen dúbida, o que máis interese ten amosado deica agora é o arado de pau. Non vén a conto expoñer aquí as diferentes hipóteses que verbo da súa orixe se teñen dado, que o lector ou lectora pode coñecer consultando as obras de Caro Baroja e de González Reboredo<sup>9</sup>. Quizais fose introducido polos romanos, de aí a denominación que recibe á veces de *arado romano*, anque non faltan autores que afirmen que na época castrexa xa existía<sup>10</sup>.

## POSIBLES CLASIFICACIÓNS

Non é doado facer unha clasificación rixida de tódolos apeiros que emprega o campesiño ou o campesiño-gandeiro, neste caso unicamente en Galicia, nos seus labores agrarios. Pódense agrupar de dous xeitos:

Segundo a función.  
Segundo o froito.

6. *Boletín de la Real Academia Gallega*, XXVII, 1956, pp. 270 ss; "La hoz de hierro de la Cidá do Castro", *Cuadernos de Estudios Gallegos*, XIII, 1958, pp. 329 ss.

7. ROMERO MASIÁ, A. M<sup>º</sup>: "Dous instrumentos de traballo no castro de Borneiro", *Gallaecia*, 9-10, pp. 229-234.

8. *Tecnología popular española*, Editora Nacional, Madrid, 1983, p. 20.

9. CARO BAROJA, J.: "Los arados españoles. Sus tipos y repartición", *Revista de Dialectología y Tradiciones Populares*, V, 1949; GONZÁLEZ REBOREDO, X. M.: "El arado de madera en Galicia", *Gallaecia*, 3-4, 1979.

10. LÓPEZ CUEVILLAS, F.: *La civilización céltica en Galicia*, Santiago de Compostela, 1953, p. 202.

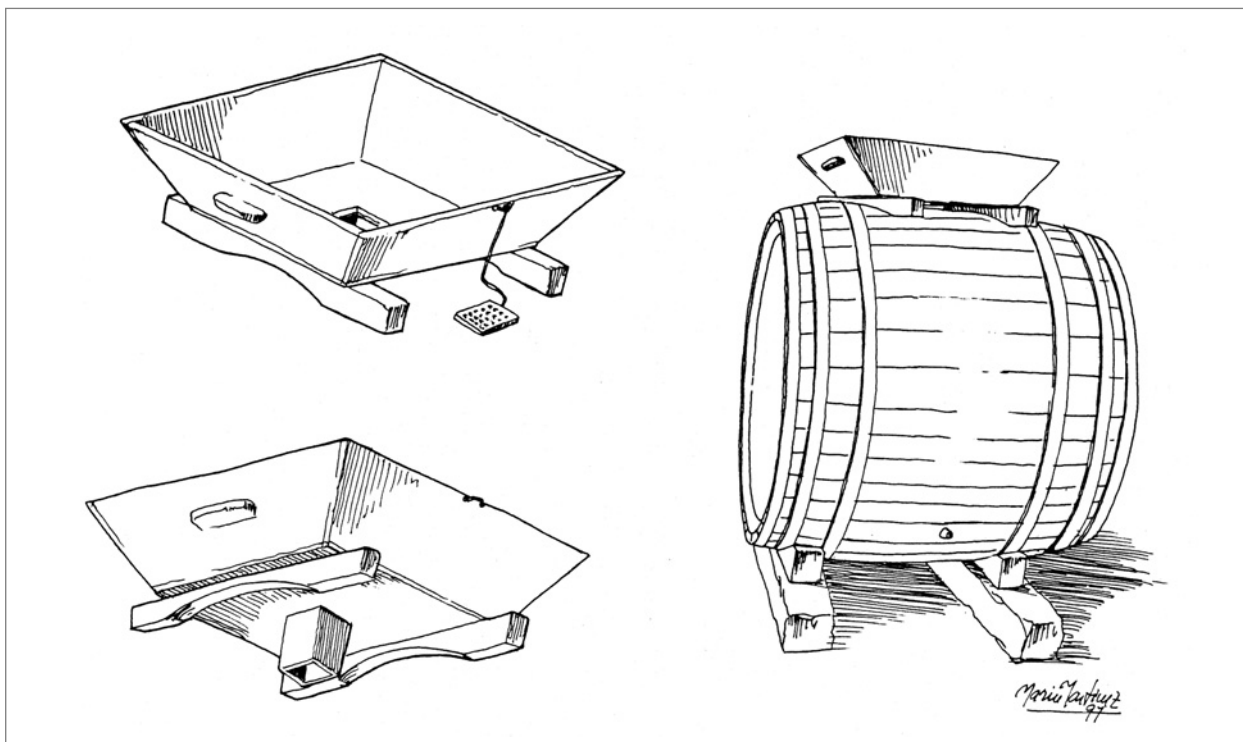

**APEIROS DO VIÑO (O RIBEIRO):** a) moxega, b) cuba coa moxega para pisa-las uvas.

[Debuxo de X. R. Marín Martínez]

A mellor é a primeira, xa que hai trebellos que tanto serven para bota-lo centeo, como o millo ou o trigo. O que cómpre e facer constar tódolos labores que se realizan con cada un. Os adicados exclusivamente a un froito son moi escasos.

Xaquín Lorenzo Fernández, na súa “Etnografía. Cultura material”, publicada en 1962 no tomo II da *Historia de Galiza*, non fai unha catalogación sistemática. Cínguese a ir falando dos apeiros segundo trata dos froitos, como o millo (ó que lle dá máis importancia), o centeo, o viño, o aceite, a herba e o feo, etc.

Ernesto Veiga de Oliveira, Fernando Galhano e Benjamim Pereira, autores da coñecida *Alfaia agrícola portuguesa* (a primeira edición é de 1976), fixeron a seguinte clasificación, que resumimos conservando as denominacións na lingua orixinal:

*Arados* (diferentes tipos, entre os que se achán tamén os de tracción humana).

*Instrumentos para desterroar e alisar a terra.*

*Enxadas.*

*Foicinhas e foices.*

*Alfaia do sistema de dentes.*

*Debulha de cereais.*

*Diversos.*

*Cestaría.*

Pola súa banda, Jean-Noël Marchandiau (*Outillage agricole de la Provence d'autrefois*, Éditions, Aix-en-Provence, 1984), fai a que segue que, como no caso anterior, damos na lingua orixinal para evitar traducións non sempre exactas:

*Première partie: Grandeur et servitude des instruments aratoires.*

*I Quand d' animal aide l' homme: le labour mécanique.*

*II Un travail de forçat: le labour manuel.*

*Deuxième partie: Les instru-*

*ments de la moisson et de la fenaison.*

*I La faucille de fer dans les moissons d' or.*

*II La faux pour les prés et les céréales ingrates.*

*III Le remplacement de la faucille.*

*IV Les accessoires du faucheur et du moissonneur.*

*V Les diverses manières de séparer le grain de la paille.*

*VI Pelles et fourches.*

*VII Appareils pour purifier les grains et la farine.*

*VIII La montée du fouflage au grenier.*

*Troisième partie: Quelques plantes méditerranéennes: La vigne, la garance, l' olivier, le châneliège.*

*I Dans les vignes du seigneur.*

*II Une manne pour le Vaucluse: la garance.*

*III L'olivier, providence dans les terres ingrates.*

*IV L' exploitation du liège et la fabrication des bouchons.*

En 1990, José Luis Mingote Calderón publicou a súa co fin de cataloga-los apeiros do *Museo del Pueblo Español*, baseada nos labores que se fan con cada un:

*Preparación de la tierra y siembra:*

*Arados, cuchillos, vertederas y accesorios.*

*Azadas, legones, rastrillos metálicos, escardillos.*

*Layas, fangas, palas metálicas.*

*Plantadores.*

*Gradas, mazos para desterronar.*

*Mantenimiento:*

*Podaderas, rozones, tijeras de podar.*

*Recogida del producto:*

*Hoces, mesories, zoquetas, destiles.*

*Guadañas, colodras, hierros para picar la guadaña.*

*Corquettes, tijeras para vendimiar.*

*Rulos, trillos, volvedoras.*

*Mayales.*

*Rastrillos de madera, aparvaderos.*

*Horcas, bieltos.*

*Palas de madera, cribas, tientos.*

*Otros:*

*Picador<sup>11</sup>.*

No noso traballo sobre os Ancares, xa mencionado, tivemos que prantexarnos a elaboración dunha clasificación (sempre mellorable, como tendo en conta as varias tipoloxías, poñamos por caso), para poder estudar todo o instrumental agrícola que arrecadamos. En resume foi a seguinte, que acompañamos dalgúns apeiros dos que conservámo-la denominación local, como exemplo:

*Traballa-la terra:*

Para o home: *axada, escavón*

*de dous dentes, rodín, sachó, rodo,...*

De tracción animal: *arado, cambela, grade, testiza,...*

Cortar e rozar:

Para a madeira: *axola, broso, brosa...*

Para a herba, feo, centeo, etc.: *foucin, gadaña,...*

Para rozar: *podón de mango curto, fouce das silvas,...*

Xunta-lo froito, palla, etc.: *balea, forcada, rodalo, ronqueiro,...*

Mallar: *malle.*

Transportar:

O home: *banasta, cesta, mega, peselo, ballarte,...*

Os animais: *o carro, as alforxas,...*

Varia: *moa de afiar, cazo de regar,...*

Ademais desta clasificación xenérica, debido a que o traballo de campo foi enfocado facendo fincapé en certos cultivos, entón os apeiros propios de cada un figuran mencionados no apartado correspondente, por exemplo:

As castañas: *vara de pico, cambo, ronqueiro das castañas, peso dos ourizos, fuste,...*

O viño: *peselo das uvas, cubas, calcón, cántara, lagar, alquitarra,...*

Por suposto que se poden facer outras moitas clasificacións, pero calquera das que acabamos de ollar serve para que nos puidamos facer unha idea do camiño que máis convén seguir.

## MUSEOS E COLECCIÓNS ETNOGRÁFICAS

A primeira institución galega que contou con apeiros agrícolas foi o Museo de Pías (Pontearreas, Pontevedra), fundado por

Enrique Peinador Vela (1847-1917), dono do balneario de Mondariz. Actualmente non queda del máis que o edificio.

Cómpre agardar moitos anos para que naza outro museo propiamente etnográfico. Referímonos ó creado en Oseira, de par do mosteiro do mesmo nome, por Olimpio Liste Regueiro, que foi inaugurado en setembro de 1972. Actualmente posúe unha das mellores coleccións privadas de toda Galicia. Os apeiros áchanse na sección terceira, entre os que sobresaen un *besadoiro* ou arado grande polo que turraban varias xugadas de bois que se empregaba antano<sup>12</sup>.

En 1975 xurdiu a idea de crear un museo antropolóxico de Galicia, nacente entón o Museo do Pobo Galego, que inaugurou as primeiras salas o 29 de outubro de 1977. Polo que se refire exclusivamente á utensilaxe agrícola, conta cunha sala só adicada a ela, na que se poden admirar varios arados de pau e de ferro, medios de transporte –entre os que sobresaen o carro–, diferentes ferramentas (fouces, legóns,...), medidas (a ola, o cabazo, o ferrado, etc.).

Outra sala está adicada por enteiro á cestería, na que se mostran obras procedentes de distintas bisbarras galegas. Conta, ademais, cunha boa biblioteca especializada, enriquecida notablemente coa recente doazón dos libros que foron do etnógrafo ourensán Xaquín Lorenzo<sup>13</sup>.

Apeiros agrícolas tamén hai algúns noutras institucións, como no Museo das Pallozas (O Cebreiro), no de Ribadavia –que é a sección etnográfica do de

11. MINGOTE CALDERÓN, J. L.: *Obr. cit.*

12. LISTE FERNÁNDEZ, A. M.: *El besadoiro y su ergología*, Deputación Provincial de Pontevedra, Pontevedra, 1988.

13. Posteriormente tamén ingresaron as de Xesús Taboada Chivite, Antonio Rodríguez Fraiz e Antonio Fraguas Fraguas.

Ourense-, no de San Paio de Narla (Friol) -sección etnográfica do provincial de Lugo-, no da Terra de Melide (nesta vila coruñesa),... e outros varios locais, entre os que hai algúns particulares -como o do Piornedo (Cervantes)-, e mesmo escolares, como o do colexio público "Mosteiro de Caaveiro" da Capela (A Coruña).

Fóra de Galicia, pero con trebellos procedentes da nosa terra, o único que sobresaé é o *Museo del Pueblo Español*, en Madrid.

### URXE A SÚA RECOLLEITA

Existen varias institucións que se adican á recolleita destes apeiros, pero cómpre ter en conta que cada bisbarra posúe case sempre algún propio, que se diferencia dos demais na forma, no uso ou mesmo na denominación. E moito máis cando se trata de cultivos distintos, pois nada teñen en común os que se empregan nas terras vitivinícolas do Ribeiro (Ourense) e

os que hai na costa, en Muxía, por exemplo. A mostra témola en que só un estudio das diferentes formas e usos da *aixada*, *eixada*, *axada*,... que hai en Galicia, dá para facer un bo traballo.

Urxe achegar canto antes o máximo número e as pezas máis representativas. Recollelas sistematicamente, cunha metodoloxía axeitada, coas correspondentes fichas nas que figuren, ademais da procedencia, o seu uso, artesáns que as forxaban, se aínda se empregan, se eran iguais ás de hai correnta ou cincuenta anos, nomenclatura, etc.

De non facer isto, dentro de non moitas décadas os máis dos apeiros tradicionais terán desaparecido e non quedará constancia da súa existencia nin nos museos, xa que ademais dos que son trocados polas novas tecnoloxías, cada vez estanse xeralizando os forxados en fábricas situadas fóra de Galicia, como é o caso en particular de "La Bellota" de Legazpia (Guipúzcoa).

## BIBLIOGRAFÍA

CARO BAROJA, J.: *Tecnología popular española*, Editora Nacional, Madrid, 1983.

- - - : *Museos imaginados*, Museo Etnográfico de Grandas de Salime, Oviedo, 1986.

DIAS, J.: *Os arados portugueses e as suas prováveis origens*, Lisboa, 1982.

GONZÁLEZ REBOREDO, X. M.: "El arado de madera en Galicia", *Gallaecia*, 3-4, 1979.

GRAÑA GARCÍA, A. / NAVEIRAS ESCANLAR, J.: *Museo etnográfico de Grandas de Salime. Guía del visitante*, Museo etnográfico de Grandas de Salime - Consejería de Educación, Cultura y Deportes del Principado de Asturias, Oviedo, 1984.

HOYOS SANCHO, N.: "La representación de Galicia en el Museo del Pueblo Español", *Cuadernos de Estudios Gallegos*, XVI, 1961.

MARCHANDIAU, J.-N.: *Outillage agricole de la Provence d'autrefois*, Édisud, La Calade, Aix-en-Provence, 1984.

MINGOTE CALDERÓN, J. L.: "Mayales y trillos en España", *Anales del Museo del Pueblo Español*, II, Madrid, 1988.

- - - : "Tecnología agrícola tradicional española. Gradas", *Revista de Dialectología y Tradiciones Populares*, XLIV, Madrid, 1989.

- - - : *Catálogo de aperos agrícolas del Museo del Pueblo Español*, Publicaciones de Extensión Agraria - Ministerio de Cultura, Madrid, 1990.

VEIGA DE OLIVEIRA, E. / GALHANO, F. / PEREIRA, B.: *Alfaia agrícola portuguesa*, Instituto Nacional de Investigação Científica, Lisboa, 1976 (2ª. ed. 1983).