

C E S E D E N

LAS FUERZAS ARMADAS EUROPEAS DE LOS AÑOS 80

GRAN BRETAÑA

- De la "Revista Militar Italiana" nº6  
Noviembre-Diciembre 1.974.  
(Traducido por el Capitán de O.M. D.  
Marino González Pascual.)



Agosto-Septiembre 1975

BOLETÍN DE INFORMACION NUM. 94- I

## LAS FUERZAS ARMADAS EUROPEAS DE LOS AÑOS 80

### ( GRAN BRETAÑA )

Cuando se habla de Gran Bretaña y de las Fuerzas Armadas de Su Majestad británica, el pensamiento se dirige por lo general, hacia lo que se consideró como la primera aparición en escena de los contrastes continentales europeos: las guerras napoleónicas y su culminación en la batalla de Waterloo.

Aunque no exacto históricamente, la referencia es válida en el sentido de que en realidad Gran Bretaña, país isleño proyectado sobre los mares y los océanos, potencia "imperial" con dominios e intereses estratégicos en todos los Continentes, asumió una verdadera dimensión europea, sólo cuando sintió la necesidad de defender su integridad territorial o proteger aquellos intereses que poseía y posee en el Viejo Continente.

Esta visión pragmática de la política y de la estrategia, típicamente británica, fue siempre acompañada, sobre el plano orgánico militar, de una continua transformación de las formas y dimensiones de los instrumentos operativos de las Fuerzas Armadas, en función de su previsible grado de necesidad e importancia en el contexto de los objetivos políticos globales perseguidos.

En este aspecto, es sintomático el hecho de que nunca, en su larga historia, Gran Bretaña recurrió al reclutamiento forzoso, a no ser en los momentos de verdadero, eminente y gran peligro para su independencia: las dos guerras mundiales. Y del mismo modo, en las guerras coloniales, jamás se enfrentó aisladamente a un adversario, sino asociada en el marco de las alianzas dentro de las cuales, venía a constituir preferentemente, la determinante componente marítima, mientras los otros aliados facilitaban la componente terrestre. Compensación recíproca que llenaba un vacío del aparato militar británico, representado por la falta de un gran Ejército de Tierra, que nunca había poseído. O, mejor dicho, que

nunca había querido poseer, por no mantener los grandes gastos - que ello habría comportado y su consiguiente inmovilización de capital; prefiriendo confiar la misión de "producir seguridad" a otro instrumento militar, las Fuerzas Navales, por constitución y empleo más idóneos a "hacer producir" continuamente las sumas - invertidas.

Asimismo después de la segunda guerra mundial, si bien en el nuevo y diverso equilibrio estratégico mundial, estas dos fundamentales constantes de la política militar británica en tiempo

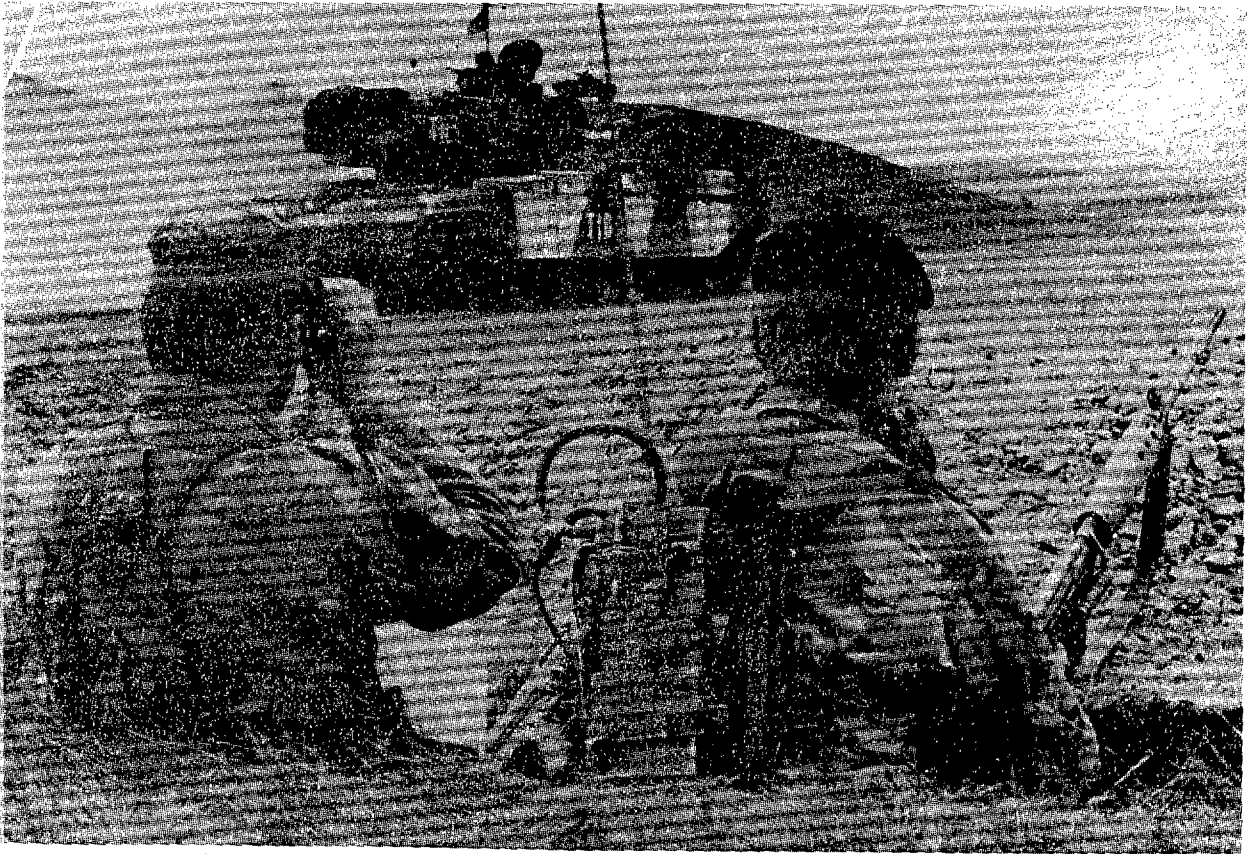

Carro de Combate "CENTURION" ejercitándose con la Infantería mecanizada.

de paz, reaparicieron: las Fuerzas Armadas volvieron al reclutamiento voluntario y, dentro de ellas, la preeminencia vino a ser una vez más para la componente estratégica representada por las Fuerzas nucleares, las Fuerzas Navales y las Fuerzas Aéreas.

Y quizá, en tal actitud, siga teniendo un cierto peso el mito surgido en 1.588, después del desastre sufrido por la "Armada Invencible" española, con ocasión del intento de invasión de Inglaterra, según el cual, el Canal de la Mancha es la garantía para Gran Bretaña contra cualquier invasión.

Sin embargo sería un error considerar, que la contracción del instrumento militar y los problemas consiguientes a la imprevisión del reclutamiento voluntario, en materia de niveles de fuerzas, hayan dado lugar a la transformación de las Fuerzas Armadas británicas en un organismo descuidado o escasamente eficaz.

Al contrario, todos los Gobiernos de Su Majestad que se han sucedido a partir de 1.945 hasta hoy, si bien con diversos tipos de empeño político hacia la opinión pública según fuesen "conservadores" o "laboristas" no perdieron de vista jamás, ni la función estratégica que fue siempre propia de Gran Bretaña, ni el criterio de eficacia, típicamente inglés, según el cual "business is business", o sea, toda iniciativa debe llevarse a cabo de tal forma, que obtenga el justo rendimiento de los capitales empleados.

Y bajo esta semblanza, las Fuerzas Armadas británicas, junto con las de Alemania Federal, son en la actualidad quizá los más eficientes complejos militares de la O T A N europea, de la cual representan la punta de lanza sobre el plano nuclear estratégico, ocurriendo lo mismo en el plano convencional táctico.

#### ORGANIZACION DE LA DEFENSA.-

Los conceptos fundamentales que guían al Gobierno de Su Majestad británica en el campo de la defensa son lineales y unívocos.

- la seguridad del Reino Unido depende de la potencia de la Alianza del Atlántico Norte, y por consecuencia es dentro de la O T A N donde están empeñadas la mayor parte de las Fuerzas Armadas Británicas. A este respecto, la contribución de Gran Bretaña, equivalente al 5,74% del producto nacional bruto es la más elevada entre aquellos otros principales países de la Alianza.

- El Reino Unido está interesado y es responsable también de la estabilidad y seguridad de otras zonas, tales como las del Golfo Pérsico y el Extremo Oriente. Por lo tanto, en esta última región es miembro activo de la C E N T O (Central Treaty Organization) y proporciona, por otra parte, una contribución militar directa a Australia y Nueva Zelanda (A N Z U K) sobre la base de los acuerdos de las Cinco Potencias, relativos a la defensa de Malasia y Singapur.
- En fin, el Reino Unido continua siendo responsable de la seguridad de los propios restantes dominios dependientes, y mantiene la actividad de las fuerzas de paz de la O N U, participando en la formación de las actualmente en Chipre.

Basado en tales principios, Gran Bretaña tiene en sí un complejo de fuerzas cuya importancia y despliegue se indican en los Cuadros A.B.B/1,C y D.- (Datos del "Military Balance 1974-75).

La responsabilidad de la defensa corresponde al Primer Ministro y al Gabinete (nuestro Consejo de Ministros) que son responsables ante el Parlamento. Por cuenta del Gabinete, los problemas más importantes de política de defensa son tratados por el Comité de Defensa y Política Exterior, presidido por el mismo Primer Ministro.

Los planes de la política de defensa, son por el contrario, de competencia del Secretario de Estado para la Defensa, asistido por un Consejo de Defensa, presidido por el mismo Secretario y compuesto por: el Ministro de Estado para la defensa, Ministro de Abastecimiento para la Defensa, Subsecretario de Estado para las tres Fuerzas Armadas, el Jefe del E.M. para la Defensa y los Jefes de E.M. de Tierra, Mar y Aire (Cuadro E).

Durante el año económico 1973-74 este Comité administró un presupuesto de 3.008,5 millones de libras esterlinas, equivalente a 5.155,5 mil millones de liras - como se ha dicho, aproximadamente 5,74% de la renta nacional bruta - , y cuya distribución entre los principales capítulos de la Defensa, se indica detalladamente en el Cuadro F y más analíticamente en el Cuadro F/1. (Para el año económico 1974-75, el presupuesto alcanza la cifra de 3.654 millones de libras esterlinas).

Cuadro A.-

FUERZAS ESTRATEGICAS

- 4 Submarinos lanza misiles balísticos a propulsión nuclear, armados cada uno con 16 misiles Polaris A-3
  
- Estación del Sistema de Alerta Avanzado contra misiles balísticos (BMEWS) en Fylingdales.

Cuadro B.-

E J E R C I T O

Efectivos: 178.300 (incluidos 5.700 mujeres y 7.900 hombres reclutados fuera de Gran Bretaña), distribuidos en:

- 13 Regimientos acorazados;
- 5 Regimientos de exploración blindados (caballería);
- 47 Batallones de infantería;
- 3 Batallones de paracaidistas;
- 5 Batallones de Gurkha;
- 1 Regimiento especial del servicio aéreo (S.A.S.);
- 2 Regimientos de misiles, armados con misiles "Honest Jhon" y morteros de campaña de 203 m/m.;
- 23 Regimientos de artillería de varios calibres;
- 1 Regimiento SAM, armado con 12 rampas de lanzamiento "Thunderbird";
- 14 Regimientos de ingenieros.

( 59 de las citadas unidades, organizadas en 5 Brigadas Acorazadas, 10 Mecanizadas o de Infantería, 1 de Paracaidistas y 1 Gurkha).

Cuadro B.- (Continuación)

Principales medios de combate.-

- Medios Acorazados: 900 cañones medios "Chieftain" y "Centurión"; 180 carros ligeros FV-101 "Scorpion"; vehículos acorazados "Saladin"; autoblindados "Fox"; VTC "FV-432" y "Saracen".
  
- Artillería: Cañones "Abbot" de 105 M/M., y M-107 de 175 m/m., morteros de campaña M-109 de 155 m/m., y 12 M-110 de 203 m/m., y morteros M-56 de 105 m/m.; cañones de campaña de 105 m/m.; misiles superficie-superficie "Honet Jhon" (en espera del sistema "Lance"); lanzacohetes sin retroceso "Carl -- Gustav"; lanzacohetes teledirigidos "Vigilant" y "Swingfire"; cañones anti aéreos L-40/70; misiles tierra-tierra "Blowpipe" y "Thunderbird" (en espera de otros misiles SA "Blowpipe" y sistema "Rapier").
  
- Hidrodeslizadores; 2 del tipo SRN-6 y 2 del tipo CC-7
  
- Aviación del Ejército:
  - 2 Brigadas Aéreas, comprendiendo 17 grupos y 8 escuadrillas autónomas, con 20 aviones ligeros "Beaver";
  - 120 aviones "Scout"; 10 helicópteros "Alouette AH2" y 175 "Sioux" (en espera de los helicópteros "Lynx" y "Gacelas").

Reservas:

- 300.000
- 55.300 del Ejército territorial y voluntarios;
- 7.400 del Regimiento para la defensa del Ulster (en 11 Batallones)

SITUACION DE LAS UNIDADES DEL EJERCITO

Reino Unido:

- Fuerzas Terrestres del Reino Unido (UKLF) con:
  - . 1 Mando de División;
  - . 4 Brigadas;
  - . 1 Brigada de paracaidistas;
  - . 1 Grupo táctico tipo batallón;
  - . 1 Regimiento especial de servicio aéreo (S.A.S.);
  - . 1 Batallón de infantería Gurkha;
  
- Mando de Irlanda del Norte, con:
  - . 3 Mandos de Brigada;
  - . 1 Regimiento de exploración blindado;
  - . 17 Unidades tipo batallón, con predominio de infantería
  - . 2 Regimientos de policía militar;
  - . 3 Compañías de zapadores minadores;
  - . 4 Escuadrillas de aviación del Ejército.
  
- Alemania Occidental (1)
  - Ejército británico del Reino Unido (BAOR) con unos efectivos de 55.000 hombres con:
    - . 1 Mando de Cuerpo de Ejército;
    - . 3 Mandos de División;
    - . 5 Brigadas Acorazadas;

---

(1).- Algunas unidades del Ejército del Reino Unido cumplen breves turnos de servicio, por rotación, en Irlanda del Norte, permaneciendo ausentes de Alemania por un tiempo máximo de 6 meses. El número de hombres para estos servicios se eleva a 4.000 aproximadamente.



Cuadro B/1, (Continuación)

- . 1 Brigada Mecanizada;
- . 2 Brigadas de artillería (comprendido el Regimiento S.A.M. "Thunderbird" );
- . 2 Regimientos de exploración blindados;
- . 1 Brigada de infantería, con 3.000 hombres en Berlín,

Singapur:

- 1 Grupo táctico tipo batallón, de infantería,

Borneo:

- 1 Batallón Gurkha.

Hong Kong:

- 9.300 hombres distribuidos en:
  - . 1 Escuadrón blindado de exploración, con carros ligeros;
  - . 2 Brigadas, con 2 batallones de infantería británicos y 3 batallones de infantería Gurkha,
  - . 1 Regimiento de artillería.

Chipre:

- . 1 Batallón de infantería y 1 Escuadrón de exploración blindado con las fuerzas de la O.N.U. (UNF/ICYP);
- . 1 Batallón de infantería y 1 Escuadrón de exploración blindado, en apoyo de las bases en regiones bajo soberanía británica (en curso de potenciamiento).

Gibraltar:

- . 1 Batallón de infantería.

Belize (Honduras exbritánica):

- . 1 Mando de Batallón y 1 Compañía de infantería.

M A R I N A .-

**Efectivos:**

- 78.100 hombres (comprendidos los de la Aviación de Marina, los "Royal Marines", 3.600 mujeres y 800 hombres, reclutados fuera de Gran Bretaña.
- 74 Unidades de guerra de superficie, de gran tonelaje.

Submarinos de ataque:

- 8 a propulsión nuclear;
- 22 a propulsión diesel.

Buques de Superficie:

- 1 Portaaviones;
- 2 Transportes de tropas (uno armado con misiles S.A. "Seacat";
- 2 Unidades de asalto, armadas con misiles S.A. "Seacat";
- 2 Cruceros, armados con misiles "Seacat" y dotados de 4 helicópteros "Sea King";
- 9 Cazatorpederos (8 de los cuales, armados con misiles S.A. "Sea slung I" y "Seacat II", y el otro, con misiles "Sea Dart" y misiles contra submarinos "Ikara"; todos dotados de 1 helicóptero contra submarinos;
- 58 Fragatas, de las cuales:
  - . 35 de empleo polivalente (9 armadas con misiles S.A. "Seacat" y 2 con misiles contra submarinos "Ikara", 8 irán armadas con misiles SS "Exocet";
  - . 16 contra submarinos 11 armadas con misiles S.A. "Seacat" y dotadas de 1 helicóptero;
  - . 3 contra aviones (armadas con misiles S.A. "Seacat";
  - . 4 para la conducción de aviones (armadas con misiles S.A. - "Seacat";
- 39 Dragaminas costeros;
- 6 Dragaminas de altura;
- 5 Navíos de vigilancia costera;
- 6 Lanchas rápidas para el patrullamiento y vigilancia de costas;
- 2 Hidrodeslizadores (SRN-6, BH-N7).

Cuadro C.-(Continuación)

(Entre los navíos señalados, están incluidos los siguientes, en reserva, en astilleros, o en curso de modificaciones: 1 submarino nuclear; 5 submarinos diésel; 1 transporte de tropas acorazado; 10 fragatas; y 3 dragaminas. En construcción hay 2 submarinos nucleares, 4 cazatorpederos, 7 fragatas y 4 hidrodeslizadores de patrullamiento).

Aviación de Marina: 30 aviones de combate.

- 1 Grupo de bombardeo estratégico, con 14 aviones "Buccaneer S.2" armado con misiles A.S. "Martel";
  - 1 Grupo de defensa aérea, con 12 aviones "Phantom FG-1";
  - 1 Grupo aerotransportado de alerta avanzada, con 4 aviones "Gannet";
  - 9 Grupos de helicópteros con:
    - .. 5 con helicópteros "Sea King";
    - .. 2 con helicópteros "Wasp";
    - .. 2 con helicópteros "Wessex/Wasp" y "Sea King";
  - 1 Grupo SAR (Búsqueda y Salvamento)
  - 3 Escuadrillas de helicópteros "Whirlwind";
  - 1 Escuadrilla de helicópteros "Wessex";
  - 5 Grupos de helicópteros de empleo polivalente, con helicópteros "Wessex"
- (Se espera la entrada en servicio, de los helicópteros "Gacela" y "Lynx").

Royal Marines: 8.000 hombres

- 1 Mando Brigada con 3 grupos de desembarco
- 5 Hidrodeslizadores SRN-6 MK5

Situación:

- . 1 Grupo de desembarco en Malta;
- . 1 Destacamento de desembarco en las Islas Falkland;
- . 1 Destacamento de desembarco en Gibraltar.

Reservas:

- 27.000 hombres
- 7.000 voluntarios
- 11 Dragaminas costeros.

AVIACION .-

Efectivo.-98.000 hombres (comprendidos 5.000 mujeres y 600 hombres, reclutados fuera de Gran Bretaña).

500 Aviones de combate, aproximadamente.

Fuerzas:

- 6 Grupos de bombardeo estratégico, con 50 aviones "Vulcan B2".
- 4 Grupos de bombardeo estratégico, con aviones "Buccaneer".
- 2 Grupos de caza de apoyo a tierra, con aviones "Hunter".
- 6 Grupos polivalentes (ataque estratégico, apoyo, reconocimiento)-- con aviones "Phantom F-4M".
- 4 Grupos de apoyo directo con 48 aviones "Harrier".
- 2 Grupos ligeros de apoyo directo, con aviones "Jaguar",
- 2 Grupos de interceptación, con aviones "Lincoln".
- 1 Grupo de interceptación, con aviones "Phantom F-4K".
- 1 Grupo de reconocimiento, con aviones "Vulcan SR2".
- 1 Grupo de reconocimiento, con 15 aviones "Victor SR2".
- 2 Grupos de reconocimiento, con aviones "Cambera PR-9".
- 1 Grupo de alerta avanzada, con aviones "Shackleton".
- 6 Grupos de patrullamiento marítimo, con aviones "Nimrod".  
(los grupos de combate, cuentan de 6 a 18 aviones).
- 3 Grupos cisternas, comprendiendo 24 aviones "Victor K1A".
- 5 Grupos de transporte estratégico, comprendiendo 14 aviones "VC10"  
10 "Belfast", 15 "Britannia" y 8 "Comet C-4".
- 7 Grupos de transporte táctico, de los cuales 6 con aviones C-130 -  
"Hercules" y el otro con aviones "Andover".
- 5 Grupos ligeros de enlace, con aviones "HS-125", "Andover", "Basset"  
"Devon", "Pembroke" y helicópteros "Sycamore" y "Whirlwind".
- 9 Grupos de helicópteros, con un total de 60 "Wessex", 30 "Whirlwind"  
y 26 "SA-330 Puma".
- 2 Grupos de misiles S.A. "Bloodhound".
- 11 Grupos de defensa a baja y media cota del "Reale Regimiento d'Aviación" armado con:

AVIACION.-

- . 1 con misiles S.A. "Tigercat".
- . 2 con misiles S.A. "Rapier" (otros misiles entrarán pronto en servicio).
- . 5 con cañones antiaéreos L40/70.  
(En curso de entrada en servicio los aviones "Jaguar" y los helicópteros HS-1182, "Bulldog" y "Puma".

Despliegue:

La RAF comprende un Mando Operativo Nacional (Mando de las Fuerzas de Bombardeo Estratégico), el Mando de la Defensa Aérea de la Región Británica y dos Mandos en Ultramar (RAF-Alemania- con 8600 hombres, y Mando de las Fuerzas Aéreas del Oriente Próximo).

Los Grupos de vuelo en ultramar están distribuidos en:

- Alemania.
  - . 4 Grupos F-4; 2 Grupos "Buccaneer"; 2 Grupos "Lightning"; 3 Grupos "Harrier"; 1 Grupo "Wessex" y 2 Grupos del Real Regimiento de Aviación.
- Gibraltar.
  - . 1 Escuadrilla de "Hunter".
- Oriente Próximo.
  - . Chipre;
    - ..2 Grupos "Vulcan"; 1 Grupo de "Lightning"; 1 Grupo de "hercules"; 1 Grupo de "Whirlwind"; 2 Grupos del Real Regimiento de Aviación y 1 Grupo de "Bloodhound".
  - . Malta:
    - ..1 Grupo "Nimrod" y otro de "Camberra"
- Singapur.
  - . 1 Destacamento de "Nimrod" y helicópteros "Wessex".
- Hong Kong.
  - . Destacamento de helicópteros y del Real Regimiento de Aviación.
- Belize (Honduras ex-británica).
  - . Destacamento del Real Regimiento de Aviación.

Reservas: 31.800 hombres; 200 voluntarios aproximadamente.

Cuadro E.-

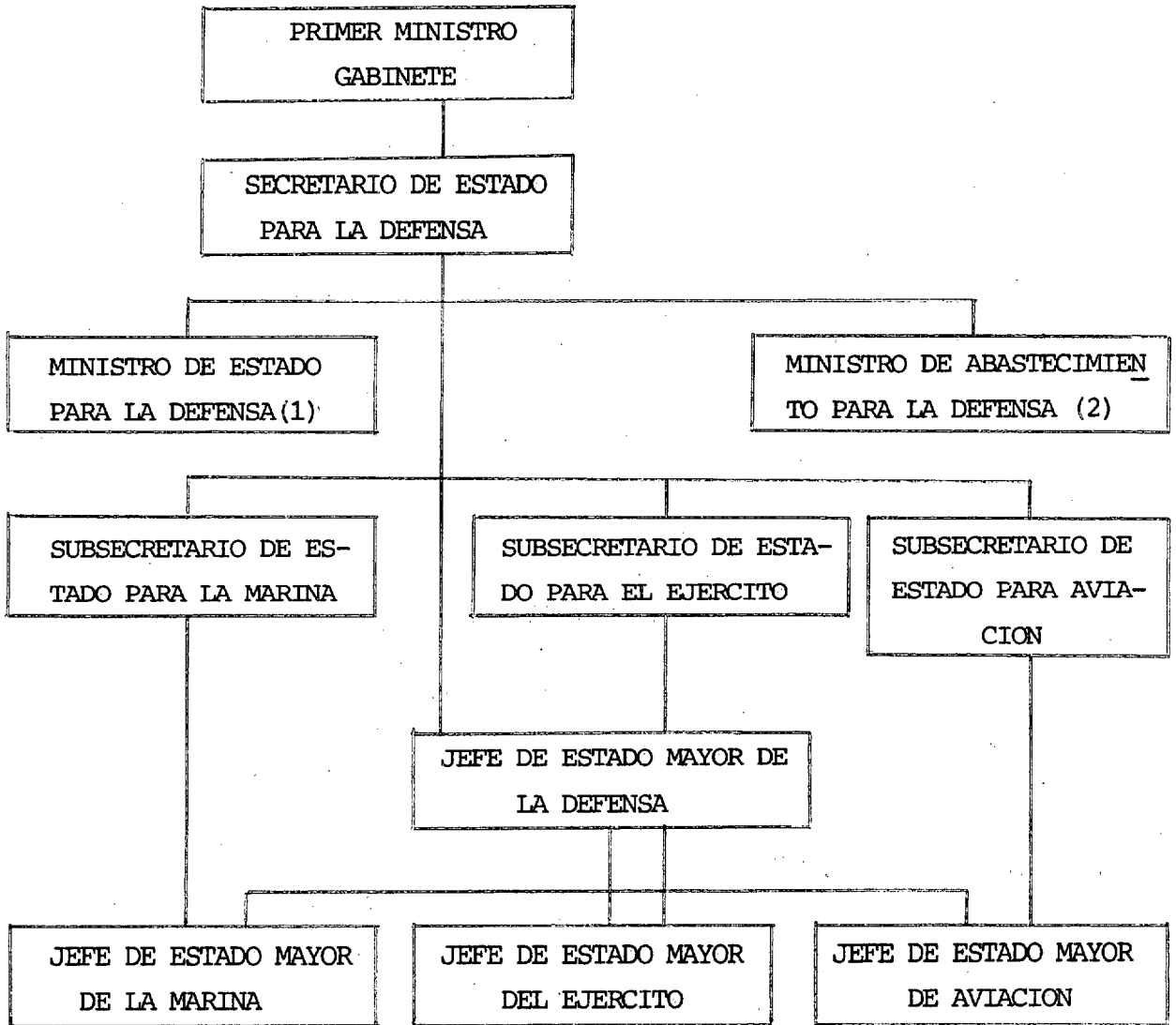

(1).- Encargado de los problemas operativos

(2).- Encargado de los problemas logísticos

Cuadro F.-

DISTRIBUCION DEL PRESUPUESTO DE LA DEFENSA ENTRE LOS CAPITULOS PRINCIPALES (1)

Año Económico 1.973-74.-Cifras en millones de libras

Capítulos -	Ministerio de la Defensa	Dirección General del Patrimonio Nacional	Totales -	Valores Porcentaje -
<u>1.-Gastos de personal:</u>				
a) Sueldos, indemnizaciones, etc. para las Fuerzas Armadas.....	829,3	----	829,3	----
b) Sueldos, pensiones - etc. para el personal de las Fuerzas Armadas pensionistas.....	173,5	----	173,5	----
c) Sueldos, etc. del personal civil.....	543,6	40,1	583,7	----
TOTAL.....	1.546,4	40,1	1.586,5	47,1
<u>2.-Gastos de equipo:</u>				
a) Marina.....	290,4	----	290,4	----
b) Ejército.....	172,0	----	172,0	----
c) Aviación.....	440,4	----	440,4	----
d) Armas teledirigidas y sistemas electrónicos..	236,8	----	236,8	----
e) Otros destinatarios(2).	108,0	----	108,0	----
TOTAL.....	1.247,6	----	1.247,6	37,1
<u>3.-Otros gastos:</u>				
a) Trabajos, edificios y terrenos patrimoniales.	35,6 (3)	236,6	272,2	----
b) Abastecimientos y servicios varios.....	330,4	----	330,4	----
TOTAL.....	336,0	236,6	602,6	15,8
TOTAL GENERAL...	3.160,0	276,7	2.836,7	100,0

\*

ANALISIS FUNCIONAL DE LOS GASTOS PARA LA DEFENSA(1973-1974)

	Millones de esterlinas	
A.- Fuerzas nucleares estratégicas(1)	39	39 polaris
B.- Fuerzas de combate convencionales de Marina	410	20 Fuerzas anfibias portavaiones 10 65 sub 13 177 lanchas y fragatas 13 contrame- dida, minas 68 Otros navios 33 Aviones 20 Bases nava- les ultramar
C.- Fuerzas terrestres Tea- tro Europeo	497	154 B A O R 9 Berlin 134 Fuerzas en territorio metropolitano
D.- Otras fuerzas de comba- te del Ejército	63	10 Extremo Oriente Hong Kong 25 Mediterráneo 25 Otras áreas 3
E.- Fuerzas de combate con- vencionales de Aviación	496	39 Defensa Aéreas 20 Apoyo tie rra R. táctic 199 Bombarde 6 Reconoc. 22 Aviación de Marina 61 Mandos e 45 Mandos e 79 Apoyo lo- gíst.metrop. 31 Apoyo logístico en ultramar
F.- Fuerzas de transporte aéreo	116	42 Transporte estratégico 34 Trans.tác md.r. acción de acción 20 Transporte corto radio y apoyo. 1 Licencia civil.
G.- Fuerzas de reserva y auxiliares	61	4 Marina Ejército 51 6 Aviación.
H.- Investigación y desarro- llo	418	152 Aviones militares 68 Misiles 67 Electrónica 41 Construc. buques y pte para el Ejército 51 Otras investiga- ciones y desarrollos
I.- Adiestramiento	348	105 Adiestra- miento básico de las F.A. 28 Academia de las F.A. 61 Adiestra- miento en vuelo 151 Otros adiestramientos
L.- Producción, reparación e instalaciones	278	72 Astille- ros NAVAL 20 Fábricas 150 Repar. entretenim. almacenam. 36 Recepción materiales
M.- Provisiones de guerra, y empleo contingente	62	23 Marina Ejército 10 Aviación 29
N.- Otras actividades de apoyo	598	69 Organizac Whitehall 184 Adminis- Local y Comu- nicación 12 Servicio metropológi- apoyo. 70 Otros ser- vicios de apoyo. 173 Pensiones 90 Servicios para las familias y el personal de la metrópoli.
O.- Gastos varios	-30	

(1).- Excluidos los gastos de investigación y desarrollo.



En términos de dimensiones globales, existen muchos de analogía entre Gran Bretaña e Italia, tanto por lo que se refiere a la importación de población, como a su renta nacional bruta y, sobre todo, por una cierta función común de Estados geográficamente marítimos, aunque si bien con una configuración más limitada bajo este último aspecto para Italia, especialmente sobre el plano estratégico.

No parece por tanto, fuera de lugar, bosquejar un exámen comparativo entre los dos países en el marco de la defensa, advirtiendo sin embargo los indudables límites de los puntos de contacto arriba indicados; recordando en particular que cada uno de ellos, tanto en materia de defensa, como en los otros sectores de la vida nacional, tiene suposiciones, raíces históricas y exigencias por lo general muy distintas de los otros, por lo cual toda comparación debe apuntar en tal sentido o utilizarse únicamente como dato estadístico. Ello con el fin de sacar principios válidos para una mejor coordinación y más amplia generalización en los instrumentos de la defensa comunitaria y no ya para conducir a confrontamientos dialécticos y superficiales.

Si observamos los datos del Cuadro G., a primera vista, podríamos sacar conclusiones favorables de la superioridad del reclutamiento forzoso sobre el voluntariado, por lo que se refiere al de menor costo del primero en comparación con los del segundo. En efecto, nosotros tenemos en servicio un mayor número de hombres respecto a Gran Bretaña, por un coste global de poco más o menos, la mitad que los británicos.

Si luego examinamos el Cuadro G/1 "Comparación entre la distribución del presupuesto de la Defensa" de los dos países, esta primera impresión se confirma claramente por las cifras respectivas de los títulos "gastos de Personal" y "gastos de equipo".

Sin embargo, si nos detenemos un momento en el "Análisis funcional de los gastos para la Defensa" Cuadro F/1., aparece evidente que muchos capítulos contenidos en la misma, como los relativos a la componente estratégica (fuerzas nucleares estratégicas, fuerzas anfíbias, portaaviones, componentes fuera del

-----  
\*\* (1) Datos del "Statement on the Defence Estimates 1973"

(2) Corresponde al coste de funcionamiento de los Mandos y de las instalaciones de ultramar y otros gastos.

(3) Cifra introducida para el pago de alquileres y alojamiento del personal militar en todo grado.

territorio metropolitano, transporte aéreo estratégico etc.), o no encuentran comparación en un análisis del presupuesto de la defensa italiana, o aparecen en dimensiones reducidas, como las inherentes a la aviación embarcada, a la actividad de investigación y desarrollo, al coste de entretenimiento de las fuerzas aéreas y terrestres asignados a la O T A N en gran parte desplazados fuera del territorio metropolitano, y al costo de la elevada proporción de personal civil que, contrariamente a nosotros está empleado para el mantenimiento logístico de las unidades operativas, hasta en los menores escalones.



Si hacemos una simple operación aritmética de las cifras correspondientes a tales "capítulos" para nosotros atípicos, ya que no contribuirían nunca, en nuestra situación política-militar actual a formar el presupuesto de la defensa, veremos que el total, aunque sólo sea como valor estimativo, oscila entre los 700 y 900 millones de libras esterlinas, equivalentes a 1.100-1.400 mil millones de liras, cuya deducción del total de los gastos de defensa de Gran Bretaña disminuiría mucho la diferencia entre los presupuestos de los dos países.

Cuadro G.-

COMPARACION DE ALGUNOS DATOS BASICOS DE LA DEFENSA ENTRE GRAN BRE  
TAÑA E ITALIA (1)

<u>Datos comparativos</u>	<u>Gran Bretaña</u>	<u>Italia</u>
- Población.....	56.230.000 habitantes	54.400.000 habitantes
- Servicio militar.....	Voluntario	Reclutamiento forzoso
- Renta Nacional Bruta.....	151 mil millones de dólares	118,1 mil millones de dólares
- Presupuesto de la Defensa (1973-1974).....	8.673 millones de dó- lares (casi el 5,74% de la Renta Nacional Bruta	3.964 millones de dó lares (casi el 3,36 % de la Renta Nacional Bruta
- Hombres en servicio.....	354.600 (incluidos - 14.300 mujeres y 9300 hombres reclutados fue- ra del territorio na- cional (casi el 0,60% del total de la pobla- ción)	427.500 (2) (casi el 0,78% del to- tal de la población)

-----  
(1).- Datos del "Military Balance" 1973-1974-1975

(2).- Excluidos las Fuerzas de Carabineros

Cuadro G/1

COMPARACION ENTRE LA DISTRIBUCION DEL PRESUPUESTO DE DEFENSA DE GRAN BRETAÑA Y DE ITALIA

CAPITULOS	GRAN BRETAÑA		ITALIA	
	Importe	%	Importe	%
- Gastos de personal....	2.411.480.000.000	47,1	946.692.871.000	41,5
- Gastos para equipo....	1.896.352.000.000	37,1	538.824.174.000	23,5
- Otros gastos.....	807.728.000.000	15,8	448.514.312.000	19,5
TOTALES.....	5.115.560.000.000	100	1.934.031.357.000	-
- Arma de Carabineros..			360.448.243.000	15,5
TOTAL GENERAL....			2.294.479.600.000	100

Los importes van expresados en Liras.

Los importes en Gran Bretaña, han sido sacados de la Tabla F, transformados de libras esterlinas en liras, al cambio aproximado de 1 libra=1.520 liras.

Los importes en Italia, han sido obtenidos del "Estado de previsión de los gastos para el año económico 1.973, como sigue:

- Gastos personal:(Secciones 1,2,3 y 10)

- . Sección Servicios generales
- . Sección Personal militar
- . Sección Personal civil
- . Sección Previsiones personal

- Gastos de equipo:( Secciones 4,5 y 12)

- . Sección Construcciones, armas y armamento
- . Sección Asistencia al vuelo, defensa aérea y telecomunicaciones
- . Sección Potenciamiento de la Defensa

\*\*\*

CUADRO G/1

\*\*\*

- Otros Gastos: (Secciones, 6, 7, 8, 9, y 11).

- . Sección Automovilismo y Combustibles.
- . Sección Comisariado.
- . Sección Trabajos, Patrimonio y Materiales de Zapadores.
- . Sección de Sanidad.
- . Sección Servicios especiales.

(Los valores de los porcentajes referidos a Italia son redondeados al 0,5%).

---

Los cuadros G/2 y G/3, que se refieren al análisis funcional del empleo del personal militar y civil de las Fuerzas Armadas británicas, pueden contribuir a facilitar otros elementos de comparación y principios de meditación, aunque solo fuere como indicios para la individualización de aquellas líneas de eficacia que son los principales valores activos de la "industria de la defensa", - cuyo rendimiento global no está casi nunca determinado, por la ley del precio más bajo.

Un elemento que afecta ciertamente a la distribución del presupuesto británico, es el elevado costo del personal. Como ya se ha indicado, después de la segunda guerra mundial, Gran Bretaña abolió el servicio obligatorio, una vez cesado el peligro, dando - paso gradualmente al voluntariado, entre 1.957 y 1.960.

Pronto se presentó un problema, el de cómo atraer a los jóvenes y como estimular su afluencia a los centros de reclutamiento, en la medida que las aún reducidas exigencias orgánicas lo requerían.

No se trataba de un problema fácil, en un país que con poco más de 56 millones de habitantes registra 21,7 millones de ingresos personales, cuyo valor medio oscila entre las 1.000 y las 2.000 libras esterlinas; habitado por un pueblo íntimamente opuesto al establecimiento de Fuerzas Armadas permanentes, aunque sí estrechamente orgulloso de sus tradiciones, y en el cual, por otra parte, la enseñanza de los jóvenes, en aquellos años, era obligatoria hasta los 15 años de edad.

ANALISIS FUNCIONAL DEL EMPLEO DEL PERSONAL MILITAR CUADRO G/2

A	2.200	Polaris								
B	34.300	6.100 Fuerzas anfibias	1.700 Portaviones	2.600 Submarinos	1.400 Cruceros y fragatas	16.100 Cazas	900 Contramezadas	1.500 Otras minas	2.000 Aviones	2.000 Base naval ultramar
C	101.500		58.500 BAOR	3.100 Berlín	39.900 Fuerzas en territorio metropolitano					
D	18.600	3.600 Ext. excluido Hong Kong	5.300 Hong Kong	5.100 Mediterraneo	600 Otras áreas					
E	49.900	3.400 Defensa aérea	300 Apoyo tierra y reco. táct.	1.900 Ataque y reco. Avia. Mar.	1.000 Instalación en la Patria	15.600 Mandos ins-talaciones en UL-tramar	9.800 Apoyo logístico en la Patria	5.400 Apoyo logístico en ultramar.		
F	16.200	5.500 Transporte estratégico	4.400 Transporte táct. medio de acción	2.200 Transporte de acción	4.100 Control y apoyo					
G	2.400	300 Marina	1.800 Ejército	300 Aviación						
H	900	300 Aviones militares	100 Aparatos electrónicos	100 Construcción submarina	300 Acceso para el Ejército	100 Otras investigaciones y desarrollos				
I	80.900		39.000 Adiestramiento básico	5.300 Academiación	9.100 Adiestramiento en vuelo	27.500 Otros adiestramientos				
L	10.700	1.100 Astilleros navales	9.300 Reparat. y mantenimiento	300 Recepción de materiales						
M	52.400	2.900 Organización de Whitehall	20.900 Administraciones locales y comunic.	21.500 Otros servicios de apoyo	7.300 Servicios para las familias y para el personal en la Patria					
TOTAL	370.000									

ANALISIS FUNCIONAL DEL EMPLEO DEL PERSONAL CIVIL

CUADRO G/3

A	3,500	3,500	Polaris						
B	10,100	200	Puercas anfibias	5,600	Otras buques en ultramar	4,300	Bases navales		
C	30,100								
D	7,900	700	Extrerno Ort. Excluido Hong Kong	3,400	Hong Kong	3,700	Mediterráneo	100	Otras áreas
E	13,200	200	Defensa aérea	3,100	Mandos insulares en la Patria	4,200	Mandos insulares en ultramar	4,100	Apoyo logístico en ultramar
F	3,300	600	Transportes estratégicos	800	Transportes radio de acción	200	Transporte a corto radio	1,700	Control y apoyo
G	3,800	300	Marina	3,000	Ejército	500	Aviación		
H	34,100	6,300	Aviones militares	3,400	Armas teledirigidas	4,300	Aparatos electrónicos en marina	3,500	Construcción naval y guerra submarina
I	25,300	7,000	Adiestramiento básico	4,000	Academias de las I.A.	2,500	Adiestramiento en vuelo	11,800	Otros adiestramientos
L	134,200	46,800	Astillerios navales	20,400	Fabbricas	52,300	Reparación y almacenamiento	14,700	Recepción de material
M	58,400	17,200	Organización Whitehall	22,600	Administraciones locales y comunicaciones	3,600	Servicio meteorológico	3,700	Otros servicios de apoyo
	TOTAL	323,900							

Apoyándose en el conjunto de valores morales y materiales, propios de todas las razas humanas, el problema se fue resolviendo gradualmente, de comun acuerdo entre los diversos organismos competentes del gobierno, que armonizaron las exigencias de las Fuerzas Armadas, con las de la sociedad de la que forman parte, y no diferenciándose de ella.

Entre otras cosas, los parámetros de jornales y sueldos de las Fuerzas Armadas fueron modificados a partir de 1° de Abril de 1.970, con la introducción del "salario militar".

Los nuevos niveles de sueldos, definidos con ayuda de las técnicas de valoración del trabajo y sobre la base comparativa con los sectores civiles, se revalorizan cada dos años. Con equidad anglosajona, no obstante, los militares de cualquier graduación, alojados en los cuarteles, deben abonar por su cuenta, tanto la manutención como el alquiler, al igual que cualquier otro personal civil.

En el Cuadro H. se indican los sueldos militares. El alto coste del personal, justifica la diferencia en los capítulos del presupuesto entre las Fuerzas Armadas italianas y las británicas (Véase el citado Cuadro G/1).

El "Statement On The Defence Estimates 1.973", Libro blanco con el que cada año el Secretario de Estado para la Defensa, puntualiza ante las Cámaras "by Command of Her Majesty" por orden de Su Majestad, la situación de las Fuerzas Armadas británicas, en el Capítulo "Manpower", niveles de fuerza, afirmaba que los objetivos de reclutamiento continuaban alcanzándose de modo satisfactorio, aunque se tropezaba con algunas dificultades para cubrir algunos puestos y especialidades.

En 1.974 se estabilizó la situación, a pesar de algunos temores surgidos inicialmente en 1.972, por la elevación de la edad de la enseñanza obligatoria de 15 a 16 años; edad que venía a coincidir con la mínima exigida para el reclutamiento y que podía, por consiguiente, comportar una reducción de los "disponibles".



CARACTER DE LAS GRANDES UNIDADES BRITANICAS EN TIEMPO DE PAZ

CUADRO I

AREA TERRITORIAL REGIONAL  
(Adiestrativa-Orghnica- Administrativa)

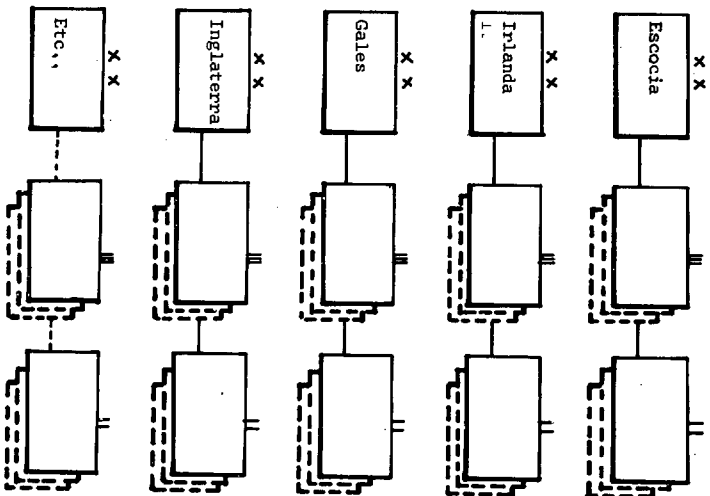

AREA OPERATIVA  
(B.A.O.R.)

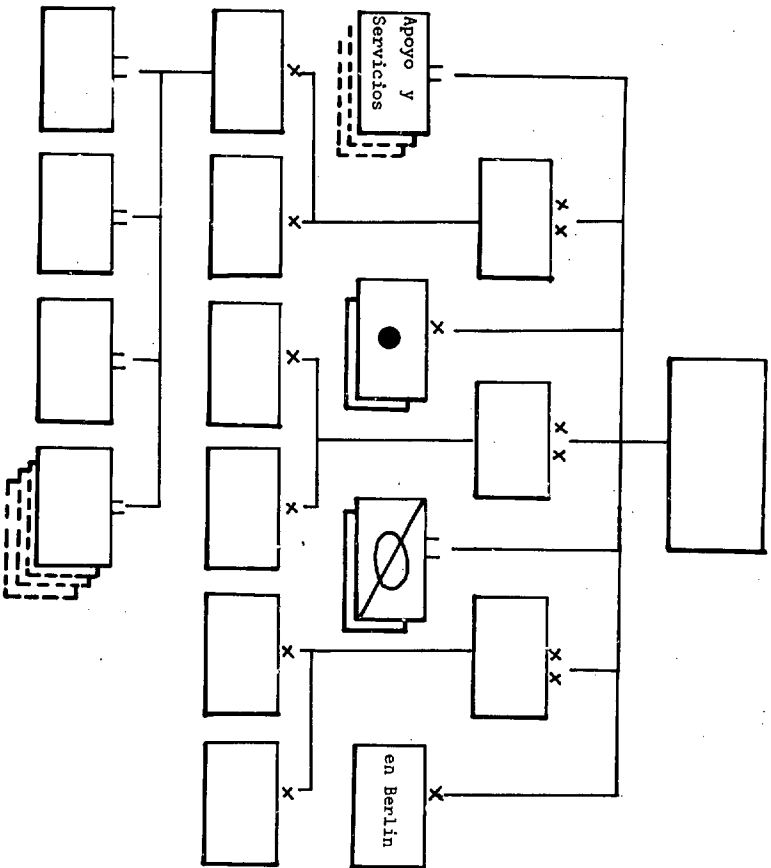

Las Divisiones regionales se encargan del reclutamiento, encuadramiento y adiestramiento del personal.

Al término de tales operaciones, los batallones son enviados en rotación bienal, a formar parte de las Grandes Unidades operativas, en Alemania o en los otros destacamentos de ultramar.

CUADRO.- H

SUELDOS PERSONAL MILITAR (1)

Sueldo anual.-

Empleo	Mínimo	Máximo
- Capitán General.....	----	22.036.960
- Teniente General.....	----	16.715.440
- General de División.....	----	13.675.440
- General de Brigada.....	----	11.468.400
- Coronel.....	9.492.400	10.557.920
- Teniente Coronel.....	8.100.080	8.882.880
- Comandante.....	6.230.480	7.118.160
- Capitán.....	4.810.800	5.920.400
- Teniente.....	3.833.440	4.272.720
- Alférez.....	2.652.400	3.112.960
- Subteniente (2).....	4.016.360	5.050.940
- Brigada (3).....	3.816.720	4.967.360
- Sargento 1º.....	3.611.520	4.765.200
- Sargento.....	3.412.400	4.412.560
- Cabo 1º.....	2.945.760	4.062.960
- Cabo.....	2.401.600	3.739.200
- Soldado.....	1.919.760	3.058.200

(1).- Las cifras están indicadas en libras. En la transformación de libras esterlinas a libras italianas, se ha tenido en cuenta el cambio de 1 libra esterlina = 1.520 libras italianas.

NOTA DEL TRADUCTOR (2 y 3) Se refiere al Sargento Mayor y Sargento Jefe - británico.

## ORGANIZACIÓN DEL EJERCITO.-

El Ejército británico no tiene una historia, sobre el plano ordenativo y organizativo, que se pueda comparar a la de los otros Ejércitos continentales europeos.

Sus orígenes de formaciones de milicias, reclutadas en el momento de sentirse su necesidad y no encuadradas en una organización militar permanente, no condicionaron una reglamentación, y durante largos años quedaron limitadas a los regimientos, cuya denominación, se basaba, por lo demás, en su procedencia regional (escoceses, irlandeses, etc.), o con el nombre de los príncipes de la casa reinante, a cuyo servicio estaban empeñados.

Los orígenes históricos de los regimientos de infantería, en la forma orgánica que les es propia, no se remonta más allá del año 1.880. Anteriormente, cualquier regimiento de caballería o infantería era reclutado, generalmente, por iniciativa personal de algún Noble. Estos, o disponían del dinero para pagar a sus hombres, o se hacían asignar el crédito como donación del Gobierno.

Las agrupaciones funcionales en Brigadas y Divisiones de estos regimientos -cuyo ordenamiento no tenía ninguna base común, ni era en modo alguno semejante al de los regimientos continentales- impuestas principalmente por la evolución del arte de la guerra, - que requería una cada vez más completa coordinación operativa, fueron poco a poco adaptándose sobre el momento y en función de las necesidades de organización consecuentes a la situación.

Después de la guerra de Crimea, en los años 1.850, se introdujeron algunas reformas iniciales, debidas principalmente a inconvenientes administrativos surgidos durante aquella campaña. Tales reformas se conocen como "Reformas Cardwell", nombre del sustentador, en aquellos tiempos Subsecretario de Estado para la guerra.

Pero no fue hasta principios del siglo XX, después del fracaso sufrido en 1.902, en la guerra contra los "Boers", cuando Gran Bretaña sintió la necesidad de dar vida a un ejército permanente, aunque basado en el voluntario, capaz verdaderamente de defender los intereses nacionales en el vastísimo imperio que en aquellos tiempos estaba alcanzando su máximo esplendor.

La base de las reformas orgánicas pueden considerarse el es-  
quema presentado a los Comunes en 1.930, por el Secretario para  
la Guerra Arnold Foster, que proponía la creación de un ejército  
de campaña destinado "a operar tanto en ultramar como en territo-  
rio metropolitano, en tiempo de paz y en tiempo de guerra" y de  
otro territorial, con la misión de "operar sobre el territorio me-  
tropolitano en tiempo de paz, y en ultramar, de ser necesario, en  
caso de graves conflictos". Sobre el plano de organización, las  
reformas partieron de las "recomendaciones" conclusivas redacta-  
das por un Comité, nombrado en el seno de la Oficina o Departa-  
mento de Guerra, presidido por Lord Esher, quien en Marzo de



1.904, aconsejaba entre otras cosas, "crear un Consejo del Ejército, sobre el modelo ya existente, el famoso "Centro del Almirantazgo"; constituir un Estado Mayor General y distribuir las responsabilidades en el ámbito del Departamento de Guerra, conforme a precisos y lógicos principios".

Una de estas "recomendaciones", posteriormente adoptada, preveía que cada uno de los regimientos de infantería fuese organizado en dos batallones, uno de los cuales se emplearía para el servicio en ultramar, mientras el otro, por rotación, permanecería en la metrópoli, con funciones de Centro de adiestramiento. Cada regimiento, vino así a tener una denominación y una base de reclutamiento regional, constituyéndose precisamente sobre dos batallones.

Estos fueron los primeros pasos de un proceso de organización que llevaría en 1.914, a la movilización de seis Divisiones, cuatro de las cuales, fueron enviadas a Francia como Cuerpo Expedicionario Británico, la famosa "British Expeditionary Force" y dos en la metrópoli "de guardia contra una invasión" y como eventual reserva de las primeras.

A pesar de ésto, durante largos años y hasta después de la segunda guerra mundial, el Ejército británico siguió todavía claramente caracterizado por los conceptos de "cuerpo expedicionario de ultramar", o sea, basado más sobre una amplia disponibilidad para ser organizado, armado y equipado de acuerdo con las necesidades del momento, que sobre un preciso y rígido esquema orgánico.

Todavía, en la actualidad, adolece de ésta su antigua e innata tradición.

En efecto, sólo en 1.954, el II batallón de cada regimiento se disuelve, excepto en algunos regimientos de la División de la Guardia. Inmediatamente después, los regimientos regionales se agrupan en Divisiones, éstas también regionales, teniendo principalmente misiones administrativas, adiestrativas y logísticas, sin ninguna fisionomía operativa (Cuadro I). Como norma, cada regimiento de las Divisiones "regionales" cuenta, en la actualidad, con un batallón en territorio metropolitano y otro más, en ultramar.

Los "regimientos" tienen por otra parte muy poco de común - con los continentes; sus efectivos son aproximadamente los de un batallón nuestro y están mandados por un Teniente Coronel, y las compañías por un Comandante y un Capitán como Vive-Comandante. Además, el término "regimiento" se emplea en el Ejército británico, para indicar todo un Arma o todas las Secciones de una Especialidad dada, como por ejemplo la artillería, encuadrada en el "Real Regimiento de Artillería" o los paracaidistas, reagrupados en el "Regimiento de Paracaidistas".

En grandes líneas, el Ejército británico está en la actualidad organizado en Grandes Unidades operativas y en Cuerpos de apoyo, operativo y logístico, tal como se indica en el Cuadro L.

Entre los muchos aspectos que lo distinguen del resto de los ejércitos, dos son característicos y merecen una breve alusión: el reclutamiento y la disciplina.

Los soldados británicos son reclutados en edad jovencísima, - a los 16 años. Hasta que no cumplen los 17, se les considera "juniors" y en tal periodo desarrollan esencialmente actividades de adiestramiento y académica. Al cumplir los 17 años, se les considera "adultos", soldados adultos, pero no pueden ser empleados en actividades operativas, ni destinados a ultramar, hasta que no alcanzan los 18 años. Después de cumplidos éstos, ya no existen limitaciones ni para su destino en ultramar ni para cualquier clase de empleo.

Las Fuerzas Armadas ofrecen a todos los soldados la posibilidad de permanecer en el servicio un tiempo máximo de 22 años, con el derecho, a su terminación, a una pensión y al premio de licenciamiento. Todos tienen derecho a elegir personalmente su duración de compromiso, después de un periodo de servicio obligatorio mínimo, que se inicia a los 18 años o en la fecha de alistamiento si se sobrepasa esta edad.

El periodo mínimo es de 3 años, después del cual, el soldado puede reengancharse por otros 3 ó 6 años, lo que lleva consigo un aumento de sueldo.

Cualquier soldado tiene la posibilidad de aspirar al ascenso, si reúne cualidades para ello.

LÍNEAS GENERALES DE LA ORGANIZACIÓN DEL EJÉRCITO BRITÁNICO CUADRO 1.

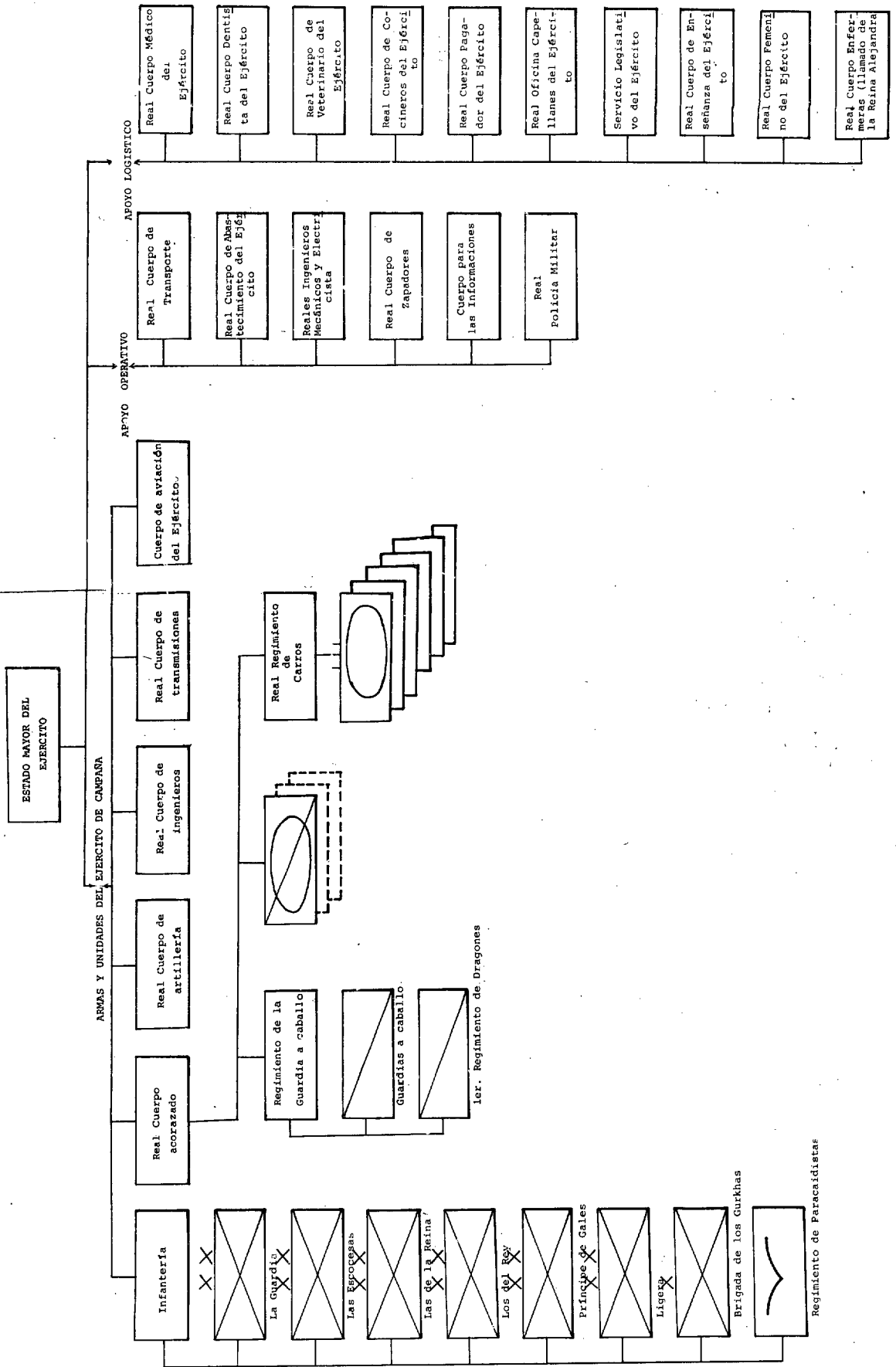

En efecto, los soldados tienen la posibilidad de alcanzar el grado de Suboficial, empleo para el que no existe un reclutamiento particular, si demuestran poseer los requisitos necesarios. Todas las fases de alistamiento, adiestramiento y ascenso de los Suboficiales se desarrollan en el marco de nivel divisional. El grado de cabo, es el primer escalón de empleos del Suboficial, que se articula en otros 5 grados intermedios hasta llegar al más elevado de "Staff Sergeant".

Los Suboficiales mejor conceptuados, pueden pasar a una categoría intermedia entre la suya y la de los Oficiales, o sea, a la





llamada "Warrant Officers" (parecida a nuestra Escala Auxiliar). Tal categoría permite alcanzar el empleo de Teniente Coronel, o mejor el de "Quartermaster".

Los Oficiales son reclutados entre los jóvenes en posesión de un doctorado o licenciados en escuelas medias superiores.

El Ejército británico tiene tres "situaciones" para los Oficiales: los "Permanent Regular Officers" en servicio activo hasta el retiro, los "Special Regular Officers", en servicio activo hasta una duración máxima de 16 años, y los "Short Service Officers" alistados por una duración de 3 años. Es obvio, que existe siempre la posibilidad de pasar de las dos últimas situaciones, a la primera.

Todos los Alumnos pasan por la Academia Militar de Sandhurst, donde realizan un curso básico común, de 25 semanas de duración, al término del cual son nombrados Alféreces.

Más tarde, aquellos de la tercera situación (3 años), son enviados a los Cursos de Arma y de allí a las Divisiones; los del servicio activo, continúan en la Academia para seguir un segundo curso de otros cinco meses. A la terminación, el 50% de los que han superado el curso, pueden optar por la consecución de un doctorado, cerca del "Royal Military College of Science" o en cualquier otra Universidad civil; siempre que demuestren reunir las condiciones necesarias. El otro 50% sigue los cursos de Arma y luego pasan a las unidades operativas.

Como ampliación de estas breves notas sobre reclutamiento, puede ser de interés ver lo indicado en el Cuadro M., sobre las edades medias de carrera en los distintos empleos para un Oficial de Su Majestad

Por lo que se refiere a la formación de los Oficiales de E. M. ésta se articula en dos ciclos de estudios en el "Junior Staff College", el primero obligatorio para todos los Oficiales inferiores y en el "Staff College" verdadera y propia Escuela de Guerra, para los mejores clasificados del curso "inferior". A continuación, algunos Oficiales pueden asistir al "National Defence College", instituto interejércitos, así como al "Royal College of

Defence Studios", semejante a nuestro Centro Superior de Altos Estudios Militares, en el cual Oficiales Superiores, oportunamente seleccionados, juntamente con Oficiales de países de la "Commonwealth" y de ejércitos aliados, estudian problemas político-estratégicos, de interés nacional e internacional.

En fin, todas las Fuerzas Armadas envían a sus más calificados Oficiales a seguir los cursos de la "N A T O Defence College".

Por lo que se refiere a la disciplina, se ha afirmado siempre que el Ejército británico, no ha sido nunca inferior a ninguno.

Hasta la abolición de los castigos corporales, ocurrida entre los años 1.868 y 1.880, estos eran particularmente duros, basados principalmente en el látigo, el famoso "gato de nueve colas", y rigurosamente codificado en expreso manual debidamente provisto de ilustraciones explicativas.

Actualmente las normas disciplinarias están señaladas en el "Reglamento de la Reina para el Ejército" y en el "Manual de las Leyes militares", que tratan también de las materias inherentes al servicio interior y al servicio de guarnición. Característica típicamente británica, es la compaginación de los "Reglamentos", en hojas cambiables, en confirmación de la continua disponibilidad para las modificaciones y variaciones eventuales impuestas por los cambios de situación o de los tiempos. Sea como fuere, la flexibilidad y ductilidad de las nuevas normas disciplinarias respetan completamente los valores tradicionales de los antiguos regimientos de Su Majestad, valores que son el verdadero fundamento de la disciplina del Ejército británico. En efecto, la tradición es la que determina el clima favorable e idóneo al desarrollo de las virtudes militares y al mantenimiento de una estrechísima cohesión entre los componentes de cualquier grado que sea de una misma unidad.

El hecho de que todos los militares sean voluntarios y que, sobre la base de un reclutamiento regional todavía vigente, estén encuadrados forzosamente en el Regimiento de la propia región, -- unido a las particulares características de cada uno de los grupos étnicos -escoceses, irlandeses, galeses e ingleses- hace que

para el soldado británico, la obediencia en el servicio sea religión y que, en uniforme, ellos se consideren siempre como un representante de su Regimiento y de su gente.

Los mismos nombres, que para cada uno acompañan al número de orden, evocan para el soldado, siglos de historia y de tradición: "Royal Irish Fusiliers" (Reales Fusileros Irlandeses); "Duke of-- Wellington Regiment" (Regimiento del Duque de Wellington); "Royal Green Jackets" (Regimiento de Casacas Verdes) "Scottish Black Watch" (Guardias Negros Escoceses) y otros.

Sin embargo, también en Gran Bretaña, los valores tradicionales, han sufrido violentos ataques, por los cuales la institución militar ha tenido que adoptarse, en cierto modo, a los efectos derivados de ello, de lo que ha resultado un complejo de normas disciplinarias dirigidas a mejorar en lo posible las condiciones de vida de los militares y ampliar al máximo el horizonte psicológico. Así han sido introducidos los dormitorios para cuatro personas, en edificios funcionales con instalaciones deportivas de todo género, mantenidos por organismos logísticos en todo similares, por concepción y funcionamiento, a las análogas civiles. El uso de la ropa de paisano, fuera de las horas de servicio, unido a la libertad de acceso a los cuarteles de parientes y amigos en ocasiones particulares, ha contribuido a romper el aislamiento del soldado, con las otras comunidades sociales.

Las órdenes se completan por una global acción de convencimiento de su necesidad, sin que nada evite el riguroso deber de cumplirla. En tal marco, las realaciones jerárquicas son claras y rectamente planteadas, teniendo como base la reciprocidad de las respectivas responsabilidades y la comunidad del fin perseguido.

Los castigos disciplinarios van desde la simple represión verbal a la de prisión, a través de una gama que comprende entre otros, el arresto a turno de guardia suplementario, en el cuartel suspensión de sueldo, multa, etc. Los Suboficiales y graduados pueden ser castigados también con retrocesión, degradaciones, - arrestos simples y arrestos rigurosos. Análogos, excepto la degradación, son los castigos disciplinarios para los Oficiales. La mayor parte de las faltas de disciplina son sancionadas en juicio sumario por los Comandantes de Batallón o de nivel superior, que pueden, sin embargo, delegar su facultad en los Jefes de Compañía de las que dependan los inculcados. Las faltas que no pueden ser juzgadas en juicio sumario lo son ante el Tribunal Militar.

Baste decir, que un Jefe de Compañía puede imponer la suspensión de sueldo, hasta un máximo de 7 días, o bien otros castigos de menor importancia entre los autorizados.

Un Comandante de Batallón o de nivel superior, puede imponer la suspensión de sueldo hasta un máximo de 14 días y un castigo de prisión hasta un máximo de 28 días.

En el momento en que un militar es castigado con la suspensión de sueldo, se le debe conceder el derecho de elegir la aceptación del juicio sumario de los Comandantes o ser sometido al Tribunal Militar. Tal facultad no se admite, sin embargo, para los castigos de las faltas al servicio, para las cuales el sueldo es automáticamente suspendido por cada día de ausencia, así como durante los días sufridos en prisión.

Todos los militares pueden reclamar al Consejo de la Defensa, cuando consideren que han sido tratados injustamente. Tal mecanismo disciplinario, aunque aparentemente complejo, unido a la proverbial equidad y rigurosidad británica, constituye una válida garantía contra posibles abusos.

En este marco, mitad pragmático, mitad victoriano, el Ejército británico trata de sostener la confrontación con los nuevos tiempos y mantener inalterada la propia solidez y la propia eficacia. Todo deja creer que lo consigue.

#### LA INTERCALACION EN EUROPA.-

En los últimos años, Gran Bretaña ha dado notables pasos hacia adelante, realizando la única línea política que, después de la desaparición del imperio, la podía consentir sobrevivir como gran potencia en el nuevo orden mundial: la vinculación más estrecha con Europa.

En el plano militar, tal diseño se ha concretado en diferentes formas, desde la contribución a la contribución a la constitución de la Fuerza Móvil del Mando Aliado en Europa, a la participación con unidades navales o la fuerza permanente del Atlántico, para la defensa del Canal de la Mancha.

De particular interés, es la participación británica en la consecución de los objetivos del Eurogrupo, la agrupación oficiosa de los 10 entre los países europeos miembros de la Alianza Atlántica, que trata de reforzar la eficacia de la Alianza misma en su complejo, coordinando sus esfuerzos en materia de seguridad y de defensa, con el fin de hacer el mejor y más económico empleo -



posible de los limitados recursos disponibles. En tal sentido, Gran Bretaña ha participado en el Programa de mejora de la defensa europea, constituyendo cuatro nuevas escuadrillas de aviones "Jaguar" para el apoyo táctico directo, manteniendo en servicio el portaaviones "Ark Royal" que tenía prevista su baja en 1.972, dotándole de aviones "Phantom" y "Buccaner", y en fin, creando un nuevo regimiento blindado para exploración del terreno.

Además, y siempre en el marco comunitario el Reino Unido participa en los principales proyectos multinacionales para el desa

rollo en el campo de los armamentos, entre los cuales bastará recordar; el ahora conocido M R C A, modernísimo avión de combate de empleo polivalente, realizado en colaboración con Alemania Federal; el proyecto juntamente con Francia para la realización de los helicópteros "Gacela" y "Lyunk", ya casi ultimados; los estudios anglo-italiano-alemanes, para la creación de un nuevo sistema de arma cohete en vuelo libre en el campo de la artillería.

Todo esto, acompañado de una continua investigación y realización de modernos medios y armamentos, en el sector de los blindados, artillería, puentes tácticos y en el de los anfibios.

Mientras que el nuevo Gobierno laborista era presentado a las Cámaras, después de la última reorganización ocurrida a principios de 1.974, tanto el Canciller Denis Healey como el Ministro de Defensa, Roy Mason, se apresuraron a declarar que, dado la fuerte recesión económica que aflige a Gran Bretaña, sería necesario reducir los gastos militares en varios centenares de millones de libras, y como primera medida, anunciaban una disminución de 50 millones en el presupuesto previsto para el año 1.974-75.

Sin embargo, ambos reafirmaron la más "firme promesa hacia la Alianza Atlántica" así como su irrenunciable posición de mantener las responsabilidades británicas de paz y seguridad fuera de Europa, definiendo como hipotéticas "las noticias sobre proyectadas retiradas de Malta, Chipre y Singapur".

El mismo limitado empeño de retirada de los 2.500 hombres de Australia y Nueva Zelanda, ha quedado en suspenso, por el momento.

El impacto consecuente a la salida de Grecia de las estructuras militares integradas de la Alianza Atlántica, unido al continuo fortalecimiento de la componente estratégica de las fuerzas soviéticas y la presión de éstas en el Mediterráneo, es en la actualidad, el hecho nuevo que impedirá ulteriores reflexiones también al gobierno británico en materia de reducción del esfuerzo de defensa. Una primera presumible consecuencia de la retirada griega será la necesidad de potenciar la componente estratégica que Gran Bretaña facilita a la Alianza en el tablero europeo, jun

to con el potenciamiento de la componente táctica que sería de competencia lógicamente, de los dos supervivientes miembros del sector meridional, Italia y Turquía.

Es natural y se dá por descontado, que la situación inflacionista por la que atraviesan hoy las naciones europeas occidentales, acabará por imponer un cambio de marcha, sobre el plano económico, en el potenciamiento de la defensa.

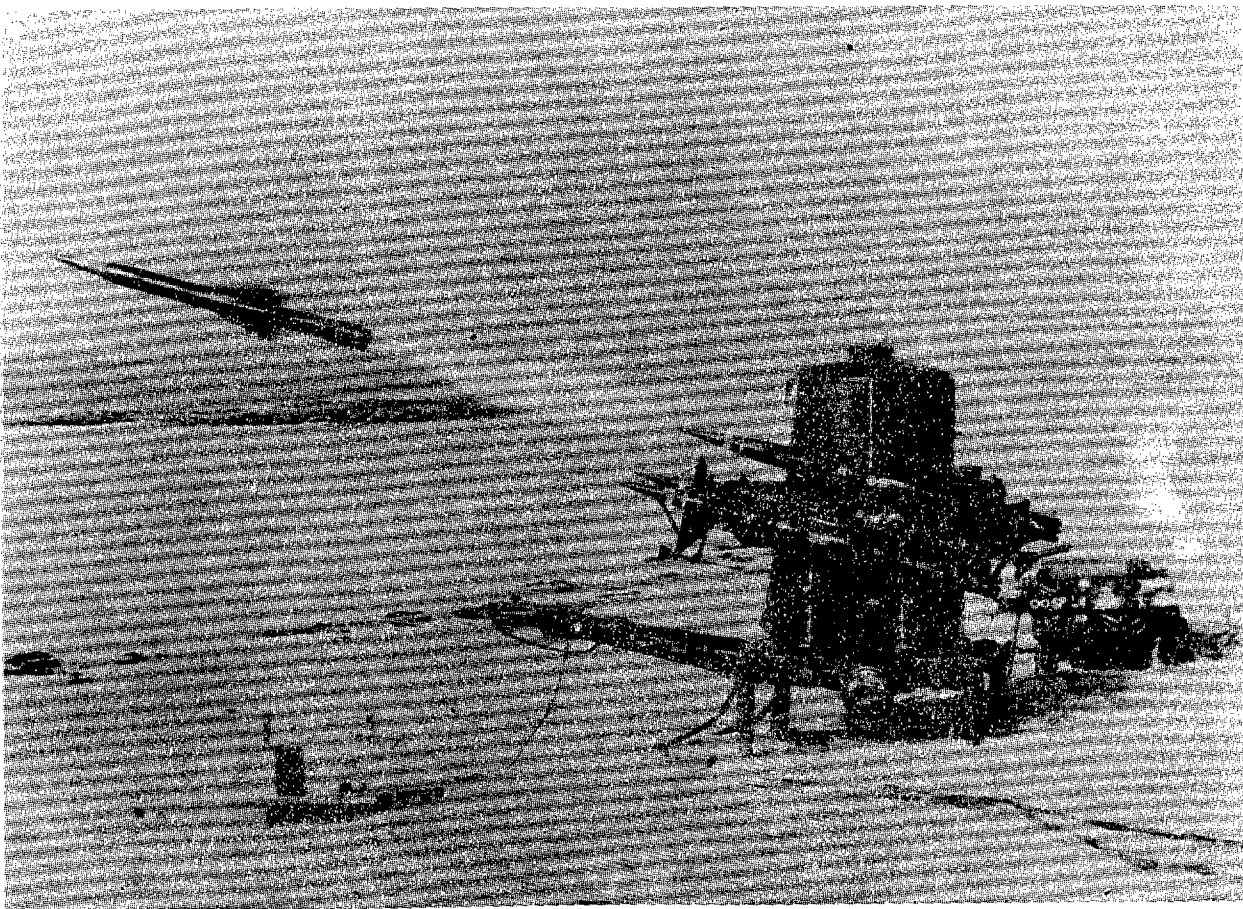

Tal incidencia negativa sobre la "cantidad" no debe, sin embargo, reflejarse necesariamente sobre la "calidad", que puede ser mejorada día a día, en términos de gastos aceptables, en beneficio de la eficacia, siempre que se sepa individualizar--- oportunos planes comunitarios de integración y generalización técnica y operativa.

CUADRO M

EDADES MEDIAS EN LA CARRERA DE UN OFICIAL BRITANICO

Edad	18 - 20	20 - 26	25 - 33	32 - 34	37 - 47	41 - 50	44 - 52						
Divisas													
	Alférez	Teniente	Capitán (1)	Comandante (2)	Teniente Coronel	Coronel	General de Brigada	Mayor General (3)	Teniente General (4)	Capitán General (General de Ejército)	Mariscal de Campo		

- (1) Una vez superado un examen práctico de táctica
- (2) Los que reúnan condiciones y una vez superados varios exámenes teóricos prácticos
- (3) General de División
- (4) General de Cuerpo de Ejército



No se pueden hacer profecías sobre el futuro. Sin embargo, es cierto que mientras que los fundamentales pilares británicos permanezcan política y militarmente sólidos, constituirá un seguro centro de polarización alrededor del cual podrán consolidarse las fuerzas materiales y morales de la Alianza Atlántica.

-----