

MISCELANEA

**ARQUEOLOGIA
DE
CALAHORRA**

COLECCION

AMIGOS DE LA HISTORIA DE CALAHORRA

A Don Pedro Gutiérrez Achútegui

*Edita: Ayuntamiento de Calahorra
Imprime: Gráficas Ochoa, S.A.
Depósito Legal: LR-289-1991
I.S.B.N.: 84-7359-363-4*

ARQUEOLOGIA DE CALAHORRA

10 AÑOS DE LA ASOCIACION

"AMIGOS DE LA HISTORIA"

- <i>Prólogo</i>	7
- <i>Localización gráfica de yacimientos arqueológicos en Calahorra (casco urbano y término municipal)</i>	10
- <i>La joya de Calahorra</i>	15
- <i>Abastecimiento de agua a Calagurris</i>	55
- <i>El yacimiento romano de "El Calvario"</i>	105
- <i>Materiales procedentes del solar "La Clínica"</i>	117
- <i>Un nuevo tramo de cloaca romana descubierto en Calahorra</i>	139
- <i>Nota sobre el hallazgo de un molde de Lucerna en Tricio (La Rioja)</i>	183
- <i>Hallazgo de una joya de época romana en Calahorra</i>	187
- <i>Restos arqueológicos en la finca "La Maja"</i>	191
- <i>El yacimiento musteriense de "Montote"</i>	199
- <i>Un nuevo hallazgo arqueológico en Calahorra</i>	205
- <i>Hallazgos varios</i>	237
- <i>Inventario de materiales arqueológicos recuperados</i>	267

INDICE

EL YACIMIENTO ROMANO DE EL CALVARIO

Amigos de la Historia de Calahorra

El yacimiento de El Calvario, se encontrará a cuatro kilómetros de Calahorra, junto al barrio de Murillo, en un promontorio desde el cual se domina ampliamente La Ribera, hasta el río Ebro. Tras él discurre el Canal de Lodosa.

A nivel de superficie hay numerosos fragmentos de cerámica sigillata tardía, y en el corte del terreno que existe al final de la finca, sobre La Ribera, se observan capas de cenizas, estratos, e incluso estructuras (suelos, y arranques de muros), foto 1.



Estratigrafía

Durante el año 1978, se realizaron unos sondeos por parte de una empresa de áridos con la intención de instalar en esa zona una explotación de gravas, explotación que no llegó a ponerse en marcha, afortunadamente, por su baja rentabilidad.

En uno de los sondeos realizados por la retroexcavadora junto al borde, se observaban numerosos estratos, así como restos de pared, por lo que procedimos a perfilar uno de esos lados con la intención de establecer dentro de lo posible, una cronología del yacimiento.

Tal estratigrafía es como sigue: (Fig. 1).

Estrato I.- 40 cms. Capa de tierra labrada anualmente. En ella se encuentran numerosos fragmentos de cerámica tardía muy rodada, así como fragmentos de huesos, vidrio y conchas de ostras.

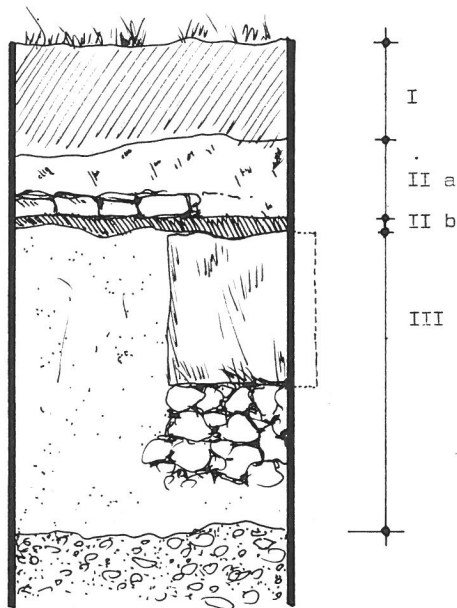

Estrato II-a.- Varía entre los 20 y 35 cms., siendo una tierra mucho más compacta que la anterior, más arcillosa. Hay un murete de canto rodado, adobe y algún pequeño sillar, es de una sola hilada y tosco en su ejecución. Aparece muy poca cerámica, (sigillata tardía decorada con grandes círculos que ocupan toda la pared del vaso-siglo III-IV), algún fragmento de hueso y puntos de carbón.

Estrato II-b.- Suelo de arcilla endurecida (6 a 15 cms.), cuya función era la de nivelar el suelo y a su vez recubrir el vertedero que se encuentra bajo dicho suelo.

Estrato III.- Pertenece a un vertedero de 1,10 mts. de profundidad, con abundantes cenizas, agujas, fragmentos de hierro, cerámicas engobadas, fragmentos de lucernas y un as de Cómodo, pudiendo quedar adscrito todo ello al siglo II. También hay un sillar de arenisca (50 x 50 x ?) asentado sobre canto rodado.

Estrato IV.- Terreno natural. Gravas.

La totalidad de los materiales recuperados los reseñamos en el apartado de inventario de esta publicación.

Los significados a continuación consideramos que por sus características son los más interesantes.

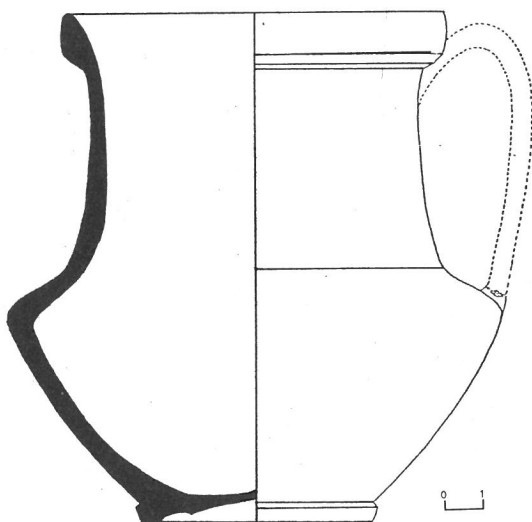

Jarra sigillata hispánica lisa con el arranque de un asa en la panza. Tiene una altura de 136 mm. y el diámetro de la boca es de 110 mm. En la carena tiene un diámetro de 136 mm. Pasta color asalmonado, y barniz rojizo. Bajo el borde presenta un grafito con las letras ARP entre espigas, también grafitadas.

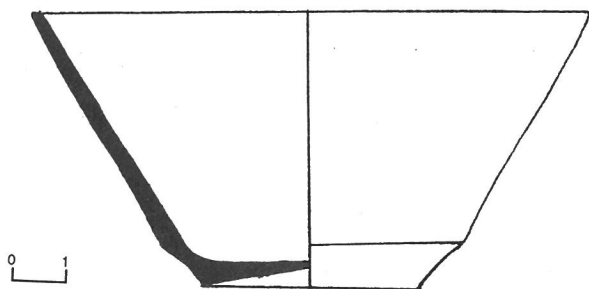

Vaso sigillata hispánica lisa con una altura de 54 mm. el diámetro de la boca tiene 108 mm. La pasta es beige y el barniz tiene poco brillo, siendo de color anaranjado y uniforme.

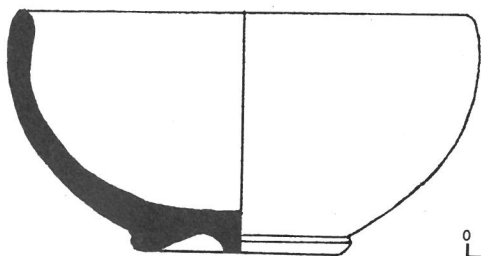

Vaso sigillata hispánica liso.
Mide 45 mm. de alto y la boca tiene
un diámetro de 89 mm. La pasta es
beige y el barniz anaranjado. Presenta
un grafito en la parte inferior.

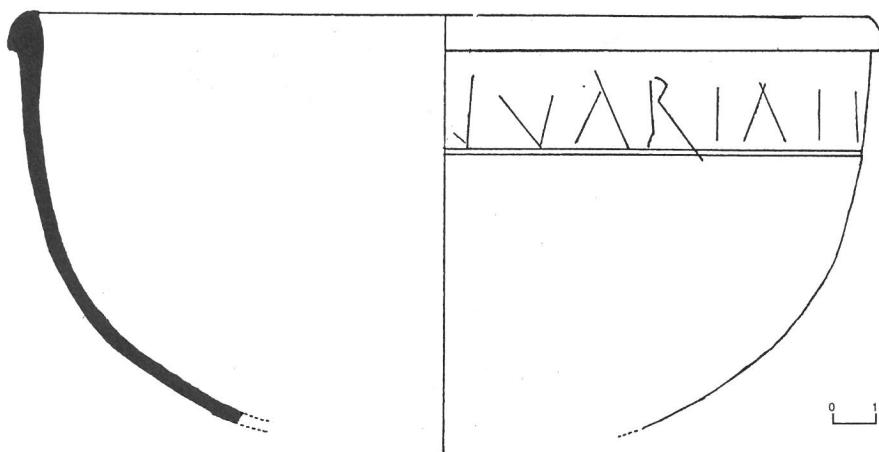

Fragmento de borde y pared de cuenco de sigillata Hispánica, que mide 105
mm. de largo por 170 mm. de ancho. El diámetro de la boca mide 20,5 cms. La pasta
es de color ocre y el barniz, de mala calidad es anaranjado rojizo. Presenta un grafito
junto al borde y sobre una línea incisa.

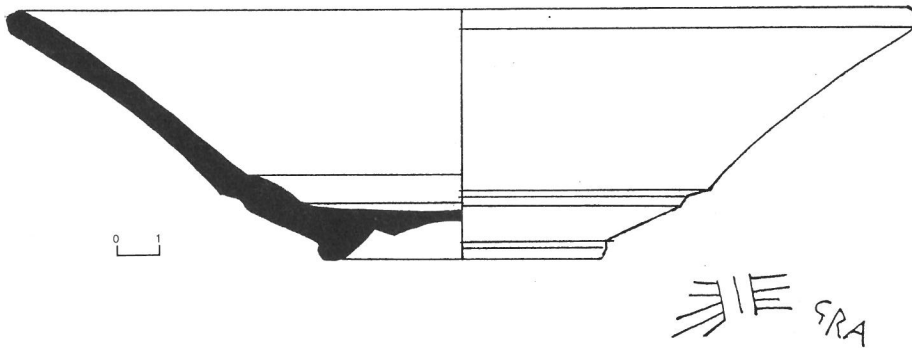

Plato de Sigillata Hispánica lisa. Mide 60 mm. de alto y el diámetro de la boca es de 22 cms. La pasta es beige y el barniz rojizo y poco brillante. Presenta junto al fondo un grafito con las letras GRA y líneas.

IIIR

Grafito en fragmento T.S.H. junto al fondo. Pasta y barniz de buena calidad.

/... IIR/

-PON-

Grafito en fragmento T.S.H. tardía. Pasta y barniz de buena calidad.

/... PON.../

ON

Grafito en fragmento T.S.H., en el fondo. Pasta y barniz de buena calidad, con poco brillo.

/... ON.../

ER

Grafito en fragmento T.S.H. Pasta y barniz de buena calidad y con brillo. Superficie interior con estrías.

/... ER.../

LICIPO

Grafito en fragmento de cuenco de cocina en la zona entre la carena y el borde. Pasta con vacuolas y desgrasante.

/LICIPO/

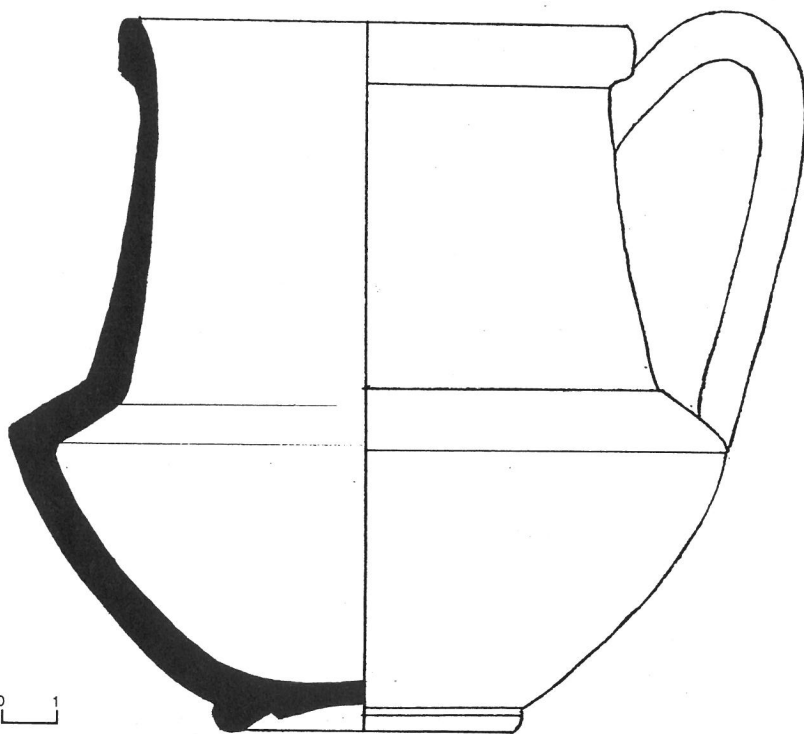

Jarra sigillata hispánica lisa con un asa. Tiene una altura de 134 mm. y de diámetro de la boca es de 97 mm. En la carena tiene un diámetro de 137 mm. La pasta es de color beige y el engobe, casi desaparecido, es de color salmón rojizo.

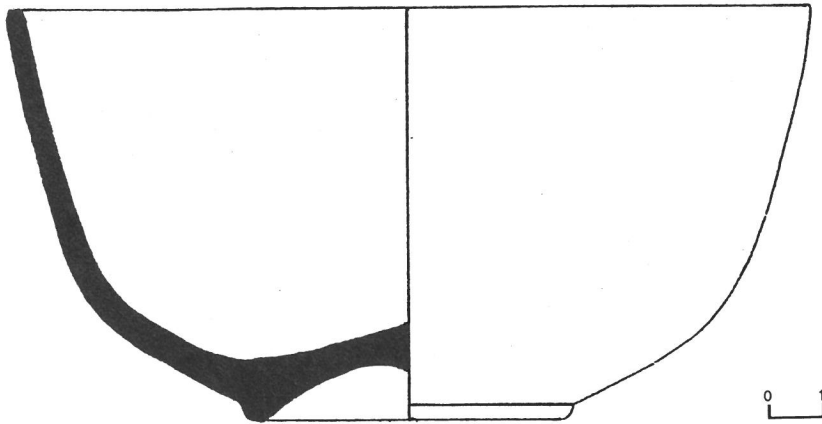

Vaso sigillata hispánica lisa. Mide 75 mm. de altura y el diámetro de la boca 150 mm. La pasta, muy cernida, es de color asalmonado y el engobe marrón rojizo, uniforme, sin brillo.

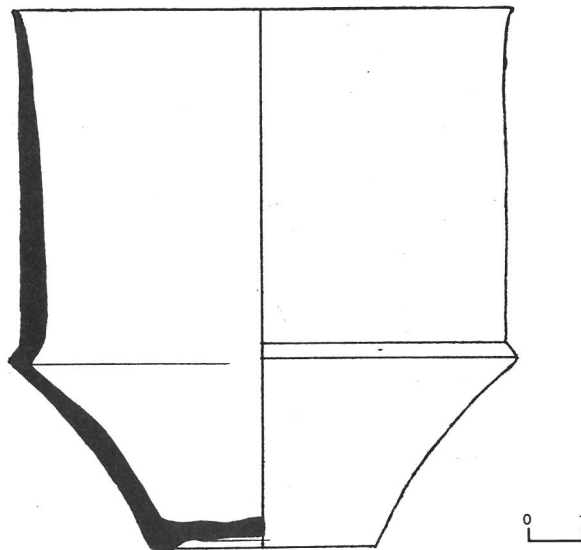

Vaso sigillata Hispánica lisa tardía. Tiene una altura de 101 mm. y 95 de diámetro en la boca. La pasta es de color beige y el barniz sin brillo, beige y uniforme.

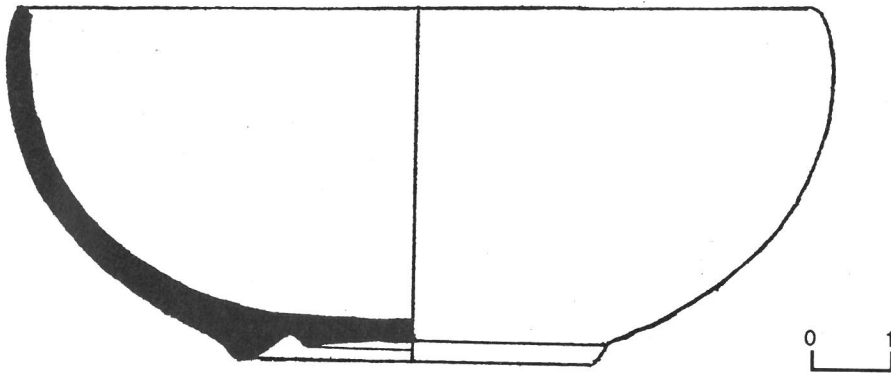

Vaso Sigillata Hispánica lisa. Tiene 45 mm. de altura y el diámetro de la boca es de 104 mm. La pasta es color salmón y el barniz marrón rojizo.

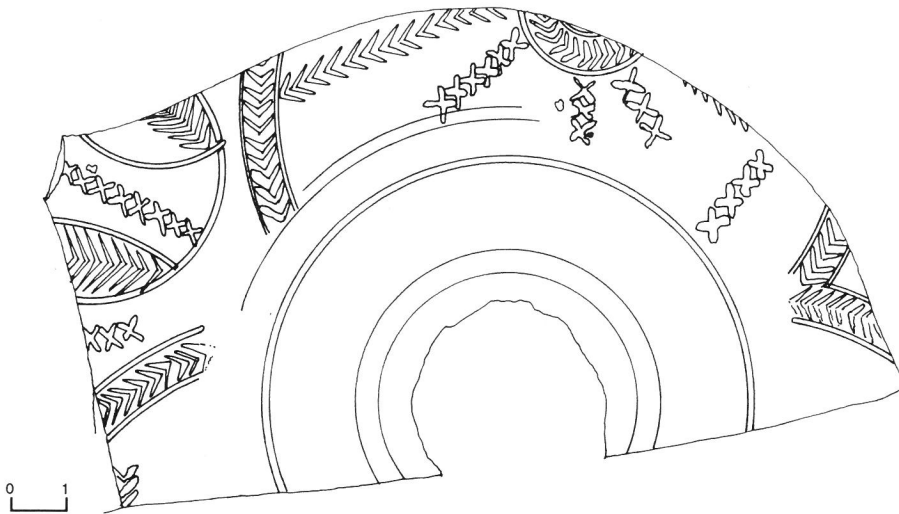
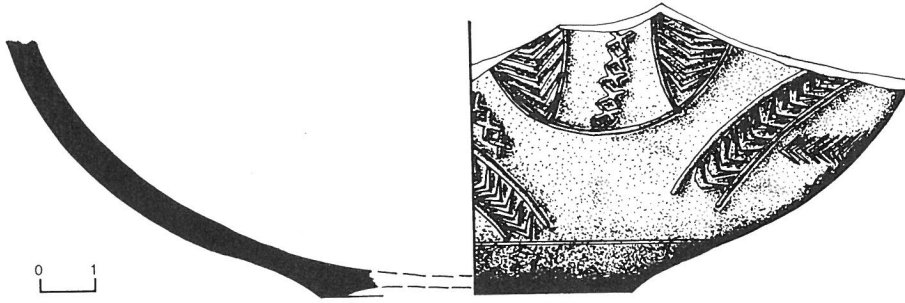

Fragmento de pared y fondo de vaso de cerámica Sigillata Hispánica Tardía. La decoración es característica del Siglo IV-V, consistiendo en grandes círculos concéntricos, entre los cuales hay ángulos y motivos cruciformes. El pie casi ha desaparecido.

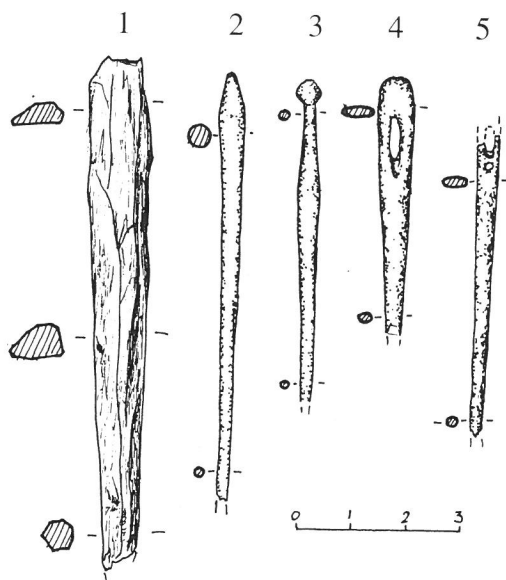

AGUJAS Y PASADORES

1.- Fragmento de hueso tallado. Mide 93 mm. de largo y el ancho varía entre 10 y 6 mm.

2.- Fragmento de pasador tallado en hueso. Blanquecino. Sección circular, engrosamiento en la parte superior. Mide 78 mm. de largo y tiene un diámetro de 5 mm. en su parte más gruesa.

3.- Fragmento de pasador tallado en hueso. Blanquecino. Sección circular. Posee cabeza y un engrosamiento por debajo de ella. Mide 60 mm. de largo y tiene 4 mm. en el engrosamiento.

4.- Aguja tallada en hueso con un agujero alargado. Blanquecina. El agujero alargado. Mide 47 mm. de largo y 7 mm. en la zona más gruesa, junto al ojo. Sección circular en la parte inferior y aplanada en la superior.

5.- Fragmento de aguja de la que se conserva un ojo y parte de otro. Color blanquecino. Mide 55 mm. de largo y 5 en la zona más gruesa. Sección circular en la zona inferior y aplanada en la superior.

SESTERCIO DE COMMODO

Acuñado entre los años 183-184 d.C.



Anverso: Efigie de Commodo barbado mirando a derecha, laureado con ínfulas, alrededor leyenda: M. COMMODVS ANT(ON) AVG. PIVS (BRIT).

Reverso: Victoria Sedante sobre escudos y pedestal, alrededor VICT. BR(IT). (P.X. IMP. VII COS. IIII P. P.S.C.) enmarcado en gráfila de puntos⁽¹⁾. Está acuñada sobre cospel irregular, con pátina roja.

Peso: 15 gramos.

Diámetro: 28,5 mm.



(1) J.R. Cayón. Compendio de las monedas del imperio Romano. Madrid, 1985.