

# Memoria de resultados.

## Escavación arqueolóxica

Amor Meilán, 5-7 / Rúa Nova, 84 / Bolaño Ribadeneira, 18 / Lugo

---

Enrique J. Alcorta Irastorza

Covadonga Carreño Gascón (estudo *Terra Sigillata*)

**Resumo:** O establecemento dun barrio oleiro no esquinale NE intramuros de Lugo desde a época flavia (finais do século I d. C.) foi confirmado a través de diversas intervencións arqueolóxicas no devandito sector urbano. A que a continuación presentamos deus novas probas: en 1998 coa aparición de fosas con materiais cerámicos de refugallo e no 2000 (intervención dirixida por Enrique González Fernández) co descubrimento dos fornos asociados.

**Resumen:** El establecimiento de un barrio alfarero en el esquinale NE intramuros de Lugo desde época flavia (finales del siglo I d. C.) ha sido confirmado a través de diversas intervenciones arqueológicas en dicho sector urbano. La que a continuación presentamos dio nuevas pruebas: en 1998 con la aparición de fosas con materiales cerámicos de desecho y en el 2000 (intervención dirigida por Enrique González Fernández) con el descubrimiento de los hornos asociados.

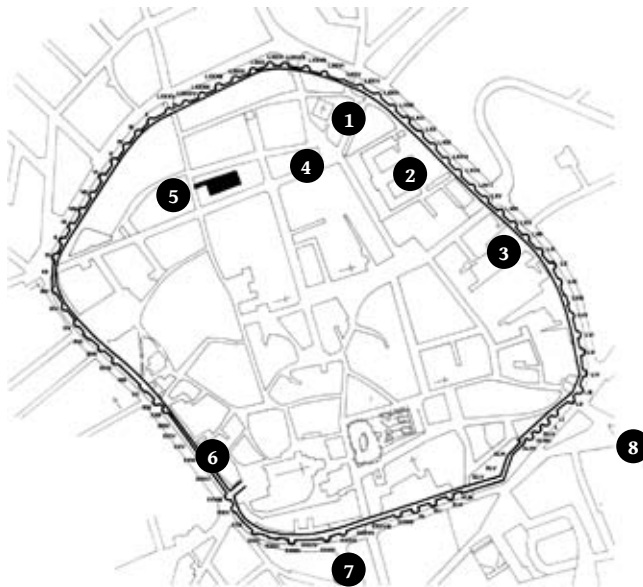

< Fig. 1: Localización da escavación na trama xeral urbana de Lugo (en negro), con indicación dos ámbitos nos que se rexistraron fornos oleiros:

Praza de Ferrol (1),  
Pazo de San Marcos (2),  
R/ Ánxel Fole, 11 (3),  
R/ Bolaño Ribadeneira (4),  
Rúa Nova, 99 (5),  
Carril do Moucho (6),  
R/ Vilalba (7),  
Xardíns de San Roque (8)

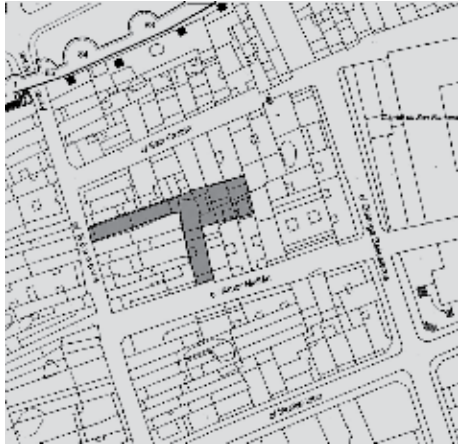

Fig. 2: Localización do predio no contorno das rúas Rúa Nova, Amor Meilán e Montevideo

Amor Meilán 5-7 ao NO, a Rúa Nova n.º 84, cara ao SO, e a de Bolaño Ribadeneira n.º 18, cara ao SE. Non obstante, o contido do proxecto de obra, a variedade de accesos e a complexa distribución do parcelario e espazos internos obrigaron a definir catro zonas de actuación, inconexas, en definitiva, en razón da diferente localización, superficie e resultados (fig. 4). Con todo, os datos, informacións e restos recuperados ou rexistrados apuntaban cara á existencia, a través de indicios indirectos, dun novo complexo oleiro, existencia confirmada no transcurso da segunda fase de intervención, no ano 2000, realizada baixo a dirección de Enrique González Fernández. Así as cousas, esta exhumación permitía prolongar en dirección SE a área industrial oleira que, por este

Tras unha etapa inicial, concentrada na primeira centuria, coa dinastía flavia, comeza o florecemento urbano de *Lucus Augusti* que se alonga durante dous séculos, ata a construción da muralla a finais da terceira centuria<sup>1</sup>. A *forma urbis* desta cidade altoimperial posflavia, sen cinto murario, parece responder a unha organización funcional tripartita conformada, en primeiro lugar, por unha zona urbana ou residencial ao S e O; en segundo termo polos ámbitos periurbanos estendidos cara ao N e o E<sup>2</sup> nos que se mesturan os espazos artesanais oleiros<sup>3</sup> cos funerarios<sup>4</sup> e, finalmente, interposto entre ambos os dous, a zona administrativa en torno ao foro e a súa contorna inmediata.

Esta memoria aborda os resultados arqueolóxicos resultantes da escavación dun predio incluído dentro desa zona industrial (figs. 1-3). Comezan os traballos, na súa primeira fase, en 1988, baixo a nosa dirección<sup>5</sup> cun ámbito de actuación delimitado de maneira xeral polos inmobles das rúas

1 Sobre a evolución urbanística de *Lucus Augusti* GONZÁLEZ / CARREÑO, *El tejido*, 59, ss.; *La capital*, 1171 ss.

2 Os principais conxuntos de fornos de *Lucus Augusti* en ALCORTA, *La cerámica*, 407-449. Posteriormente a este traballo descubríronse os localizados na r/ Rúa Nova, 93-99 e o da r/ Recatelo, ambos os dous baixo a dirección de Francisco M. Herves Raigoso e os exhumados por Enrique González Fernández, dous fornos localizados ao inicio da r/ Bolaño Ribadeneira durante as obras da súa repavimentación e o de Carril do Moucho. Este último e o cuadrangular dos Xardíns de San Roque, cando menos, quedan fóra da área de agrupación definida polos restantes talleres. Non obstante, trátase de exemplos moi tardíos, cando a actividade oleira urbana se debía encontrar practicamente abandonada.

3 No resto de Galicia unicamente se rexistran fornos illados, mal identificados ás veces e parcamente definidos en todo caso. DÍAZ, *Primer* (1987), EIRAS, *Horno*, 237 ss.; RODRÍGUEZ COLMENERO, *Galicia*, 218 ss.; NAVIERO, *El comercio*, 87; FERRER, *Forno*, 77-83, aos que lles cabería engadir os dous fornos de Agro de Parapar, Nadela (Lugo), inéditos. A diferenza numérica entre as diversas localizacións debe responder ao diferente carácter produtivo. Mentres en Lugo os fornos conforman talleres industriais de ampla produción destinada ao mercado, en canto que a cidade constitúe un epicentro de importación e exportación deste tipo de produtos, os fornos illados responderían a unha produción iruralf destinada ao abastecemento das *villae* ou *vici* aos que están asociados. Constitúe un bo exemplo a citada vila de Parapar, na que se localizaron dous fornos, de fábrica e estrutura similar aos exhumados en Lugo, pese a que a cidade, ben abastecida de pezas de cerámica común, se encontra a escasos seis quilómetros de distancia.

4 Exemplos similares de alternancia en TUFFREAU-LIBRE, *Lutecia*, 11; AUDIN, *La topographie*, 132; MOREL, *La topographie*, 127 ss.; GIL, *El espacio*, 586 ss.

5 A segunda realizouse baixo a dirección do noso compañeiro Enrique González Fernández, no ano 2000 na que, propiamente, se puxo ao descuberto o retallo do complexo oleiro con diversas estadias de traballo ordenadas en torno a un patio central cuadrangular con pórtico sobre pilastras nunha das súas fases.

lado, comprendería os obradoiros oleiros da Praza do Ferrol, exhumado en 1986, do patio meridional do Pazo de San Marcos, en 1987 e arranque da rúa Bolaño Ribadeneira, actuación realizada no ano 2002, servindo esta vía de conexión entre os lugares mencionados en primeiro lugar, situados no N, e no noso terreo.



Fig. 3: Vista aérea da banda NO da zona amurallada de Lugo >

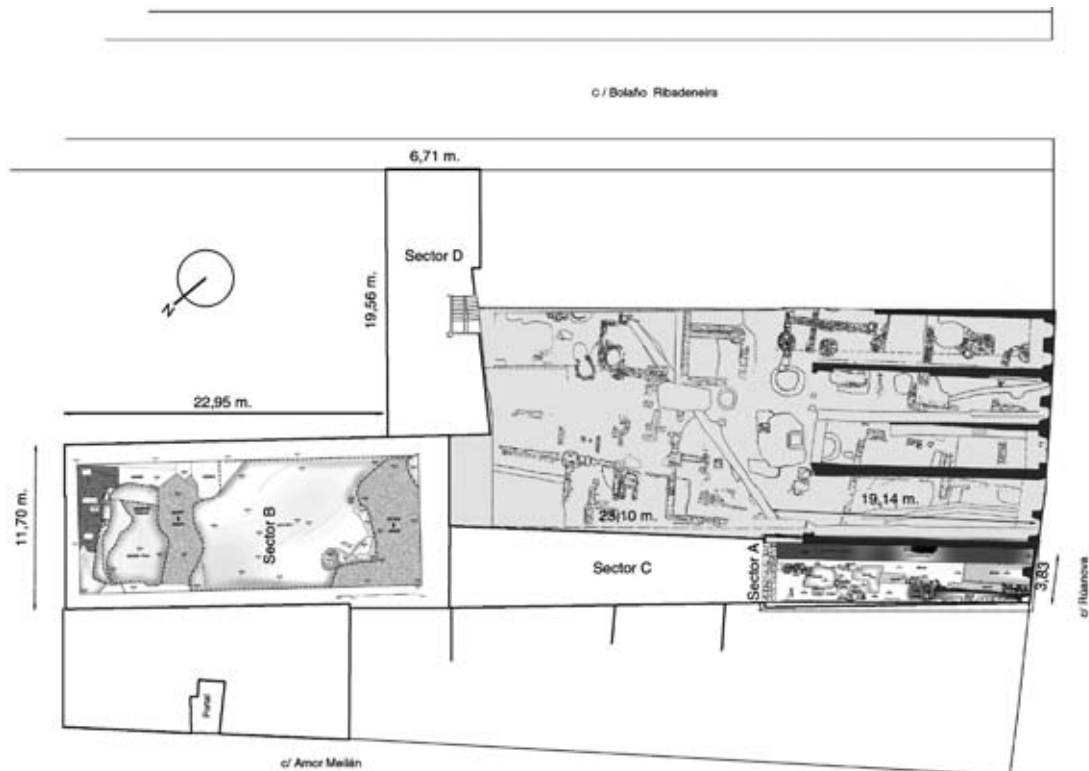

Fig. 4: Distribución das áreas de intervención do terreo en 1998 co engadido da escavación realizada no ano 2000 (en recadro gris)



Fig. 5: Estado do soar previo á intervención

## 1. Resultados da intervención

Posto que na distribución do predio se recoñecen catro áreas de intervención inconexas que responden a superficies e resultados diferenciados, cremos correcto proceder a unha descrición individualizada de cada un dos citados ámbitos.

### 1.1. Zona A: Rúa Nova 84

**1.1.a. Localización e descrición xeral do sector:** Correspóndelle á planta baixa do inmoble da rúa Rúa Nova n.º 84, cunhas dimensións de 19 m de lonxitude por 3,85 m de largura na fronte de fachada. A construción orixinal, decimonónica e composta por planta baixa, unha altura, ático e fachada principal de canterías graníticas ben escadradas, dividida en dúas rúas, levaba desocupada unhas dúas décadas, a excepción dun pequeno habitáculo situado na planta baixa, encaixado entre a porta do inmoble e a caixa de escaleiras, que acollía un pequeno e rancio establecemento de produtos de fontanería.

Nun primeiro momento, o proxecto de obra contemplaba a realización de oito piares de soporte pegados aos muros medianeiros, afrontados catro a catro e apeados sobre senllas zapatas cunha caixa cuadrangular de 1,25 m de lado; zapatas que, ao ser reformuladas sobre o terreo, se observou que se atopaban practicamente contiguas en razón das exiguas dimensións do predio. Por iso, tras as pertinentes consultas, optouse por unha intervención completa en área, coa cautela dunha marxe de seguridade dun metro de anchura ao pé da medianeira meridional, derrubada e con cimentacións aéreas. Esta precaución non se tomou polo lateral contrario tendo en conta a mellor calidade das cimentacións do edificio dese mesmo lado.

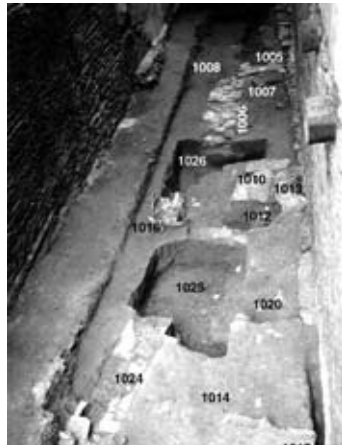

Fig. 6: Unidades estratigráficas.  
Lado oriental

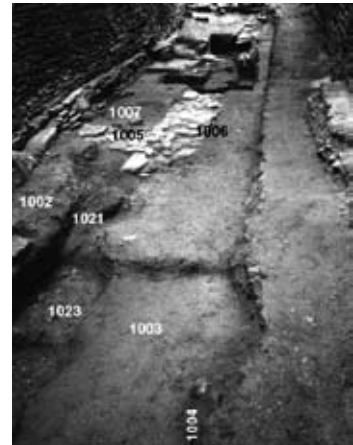

Fig. 7: Unidades estratigráficas.  
Lado occidental

## 1.2. Elementos identificados e secuencia estratigráfica

Dado que entre o zócolo natural e a cota superficial de arranque apenas mediaban 30 cm, os restos, que asomaron axiña, acumulábanse nunha complicada superposición de elementos construtivos modernos, medievais e romanos, interferindo cada fase sobre os restos da anterior. En total rexistráronse 25 unidades arqueolóxicas que pasamos a definir deseguido (figs. 6-10).

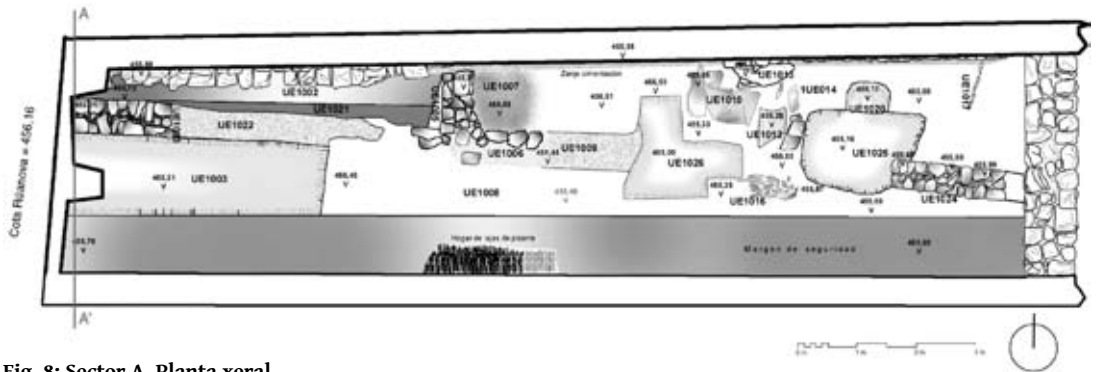

Fig. 8: Sector A. Planta xeral

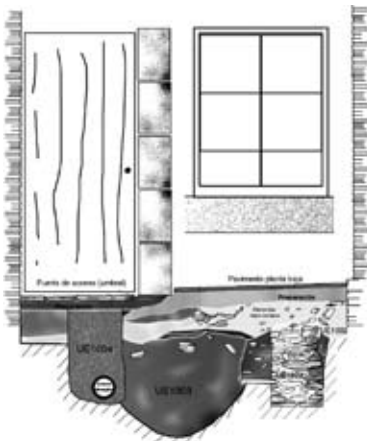

Fig. 9: Sector A. Corte A-A'

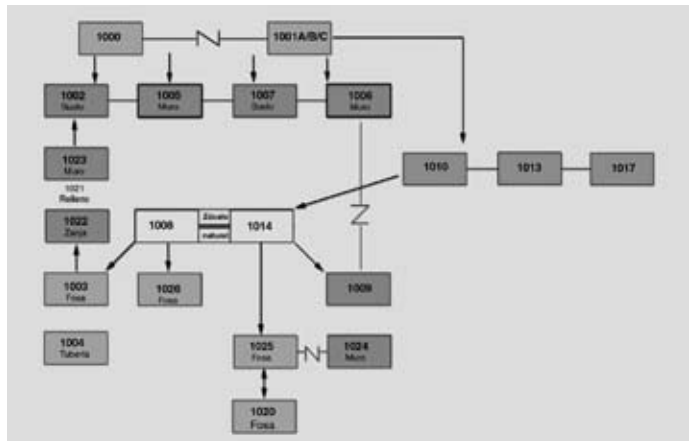

Fig. 10: Diagrama da secuencia estratigráfica

## ■ UE 1000: RECHEO SUPERFICIAL - MODERNO

**Descrición:** Camada superficial de terra revolvida, cachotes e detrito resultantes do último uso, así como do prolongado abandono e degradación de edificio. Por razóns de seguridade, hixiene e economía de tempo, retirouse, baixo control arqueolóxico, mediante medios mecánicos. Cubría a totalidade da intervención.

**Materiais:** Desta camada recuperáronse 16 fragmentos. Dado o seu carácter superficial e revolto, no lote mestúranse fragmentos romanos e modernos. Entre os primeiros, que suman un total de 12, obsérvanse:

**Cerámica común,** 8 fragmentos, entre os que se identifican:

- 2 fragmentos de potas finas, de tipo indeterminado.
- 1 fragmento de vaso V1a (ALCORTA, *Cerámica*, pp. 260-265) <sup>6</sup>.

**Cerámica engobada,** 4 fragmentos, co seguinte reparto:

- 1 fragmento de borde tipo EP1 (de bordo biselado, variante mediana) (ALCORTA, pp. 344-346).
- Ídem de borde tipo EP1a (de bordo biselado, variante pequena) (ALCORTA, pp. 344-346).
- Ídem de borde EP3 (de bordo redondeado e parede oblicua aberta) (ALCORTA, pp. 348-350).
- Un fragmento de fondo de prato, inclasificable.

Á parte de tres fragmentos de louzas populares e unha esmaltada en azul.

## ■ UE1001: MURARIA - MODERNA

**Descrición:** Unidade muraria. Cimentacións da medianeira setentrional, correspondente ao deslinde co soar n.º 86, construído cara ao 1950. A correspondente caixa cortou ou alterou niveis anteriores, arqueoloxicamente fértiles, diferenciándose no seu decurso tres tramos que abranguen toda a lonxitude do terreo. Son estes os identificados como:

- UE1001A. O máis próximo á fachada (lado O). Neste tramo, duns 5 m de desenvolvemento, as cimentacións apéanse sobre grandes cantos rodados que se superpoñían, sen danala excesivamente, á UE1002.
- UE1001B. Sector intermedio, que se prolongaba ao longo duns 6 m. Neste caso, as cimentacións descansan sobre laxes de lousa irregularmente asentadas que, en diversos graos, afectaba a niveis infrapostos.
- UE1001C. Terzo posterior oriental, ata o remate do predio, onde a medianeira se asentaba sobre unha banquetta de laxes de lousa, correctamente cortadas, dispostas e trabadas; pontón que, igualmente, afectaba a niveis anteriores, segundo se explica en liñas posteriores.

**Materiais:** A descrición será breve en canto o lote se circunscribe a tan só dúas mostras, un fragmento de cerámica común e outro de olería popular moderna. Nivel revolvido igualmente como o anterior.

---

<sup>6</sup> Os diferentes tipos enunciados encóntranse descritos en ALCORTA, *Cerámica*, 2001, indicándose, a continuación do tipo o número de páxina correspondente.

## ■ UE1002: RECHEO TÉRREO - ROMANO

**Descrición:** Capa de terra marrón escura, areenta, con intrusión de numerosos carbóns, que parece constituír o chan dunha estancia romana delimitada polos muros UE1005 e UE1023. De apenas 5 cm de espesor, atopábase alterada no seu lateral polas cimentacións UE1001A e, en planta, polos ocos dos pontóns do chan enmaderado da planta baixa da edificación derrubada, situándose a apenas 10 cm por debaixo deste.

**Materiais:** Nesta ocasión, o total de materiais asociados a esta camada ascende a 108 fragmentos, de datación exclusivamente romana, aínda que con mostras alto e baixo imperiais mesturadas. Nunha primeira repartición, neste lote distínguense fragmentos de cerámica común (84 fragmentos), cerámica engobada (16); TSH (3) e TSHT (5).

\* **Cerámica común:** Entre os primeiros, de CC, identifícanse bordos, aínda que en número escaso, asociables aos tipos alto imperiais O1a (1 frag.) (ALCORTA, *Cerámica*, pp. 193-196); O2 (5 frags.) (pp. 197-198); O3 (1 frag.) (pp. 199-201), O9 (1 frag.) (p. 213); O10 (1 frag.) (pp. 214-218); O12 (2 frags.) e O12a (1 frag.) (pp. 223-227), así como unha mostra, cada un, dos tipos baixo imperiais O5 e O6 (pp. 204-207), sumando en total 34 fragmentos morfoloxicamente identificados.

Os pratos están representados por dúas únicas mostras; unha indeterminada e asociada a outra a un bordo de P1 (prato de bordo biselado e parede oblicua), de ampla datación alto imperial (pp. 359-360).

En canto aos vasos, a representación circunscríbese a tres exemplares co seguinte reparto; 1 fragmento de bordo do tipo V2 (vaso de perfil sinuoso, monoansado, de pasta gris), integrando os restantes na variante V2a (variante do anterior en pastas ocre), serie encadrada en datas alto imperiais avanzadas e baixo imperiais, séculos III-IV d. C. (pp. 265-271).

Os fragmentos de xerra identificados ascenden a media ducia, co seguinte reparto: 1 do tipo J1 (xerra ovoide, monoansada, de bordo flexionado, fina) (pp. 279-282); 3 do tipo J4 (ovoide, monoansada, de bico trilobulado, groseira) (pp. 287-291); 1 del J7 (cántaro globular, biansado, de bordo moldurado) (pp. 293-295) e outro inclasificable.

Finalmente, os recipientes troncocónicos TR (pp. 300-304) encóntranse en abundancia nesta camada, como o demostran as 12 mostras identificadas. Datación similar á dos vasos mencionada nun parágrafo anterior.

\* **Cerámica engobada:** O conxunto de cerámica engobada, composto por 16 elementos, dos cales se identificaron 10, mostra, de igual maneira, unha gran variedade de datación, en canto no lote se integran:

- 1 frag. de cunca EC, sendo estas de datación alto imperial (II-IV d. C.) (ALCORTA, pp. 325-327).
- 1 frag. de xerra ovoide monoansada, baixo imperial (ALCORTA, pp. 395-398).
- 2 frags. de pratos, inclasificables.
- 3 frags. de pratos EP1 (pp. 344-346), con prolongada datación desde o século II ata o V.
- 2 frags. de pratos EP2 (de parede oblicua e bordo biselado diferenciado) (ALCORTA, pp. 346-348).

\* **Terra Sigillata:** Comprende, como queda indicado, mostras de TSH e TSHT, mesturadas, 3 fragmentos no primeiro caso, de entre os que unicamente resulta diferenciable un bordo de Drag. 15/17 e cinco mostras inclasificables de mostras tardías.

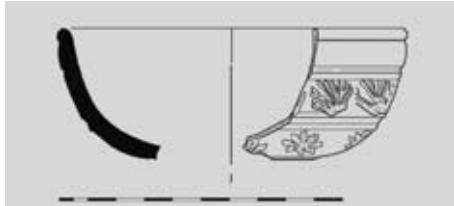

Fig. 11

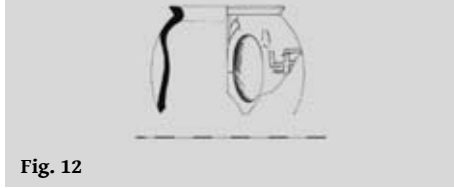

Fig. 12

Fig. 11: Dous fragmentos de forma Drag. 37, de bordo simple. Pasta branda, granulosa, de cor rosácea (N-25). Verniz lixeiro, erosionado, de cor vermella (S-20) mate. Cunca de pequenas dimensións, con perfil semiesférico e bordo perpendicular moldurado ao exterior.

A decoración distribúese en dúas bandas decorativas enmarcadas por pequenos baquetóns ou acanaladuras. Neste caso, en cada unha das bandas ou zonas repítense un único motivo a modo de friso: palma na zona superior e roseta, de oito pétalos, na inferior. Ambos os dous elementos están moi ben representados nos talleres de *Tritium Magallum*; non obstante, non se localizaron punzóns similares na bibliografía consultada<sup>7</sup>. Esta peza atopouse nun contexto estratigráfico selado, que non se pode datar máis alá de mediados do s. II d. C. Bordo 125 mm; ref. RAB98/1002/377.

Fig. 12: Parte superior dun vasiño ovoide con breve bordo exvasado, decorado mediante depresións dedadas ovais alongadas. Realizado en pasta gris escura, fina, micácea, laminada moi ben traballada. Exterior negro, bruido e brillante poñéndose gran coidado á hora de retocar as depresións. Nesta cara aparece esgrafiada, con liñas a dobre trazo, unha cruz gammada incompleta, así como outros trazos de máis problemática identificación. En concreto, esta peza apareceu con posterioridade ao remate da intervención, durante o proceso de supresión da marxe de seguridade setentrional. Pola súa forma e decoración, podería considerarse unha imitación de vasos similares de cerámica de paredes finas, cun comportamento semellante aos nosos V3 (pp. 271-274). Datación entre finais da primeira centuria e comezos da segunda. Bordo 60 mm; diám. 82 mm; ref. RAB98/1002/SS.

### ■ UE1003: UNIDADE NEGATIVA - FOSA – ROMANA?

**Descrición:** Fosa aberta diante da fachada principal, ocupando a parte dianteira do predio. Rechea de terra marrón solta, aglomeracións dispersas de arxila e manchas carbonizadas. Descoñécense as razóns da súa apertura que, con todo, parece realizarse en épocas remotas.

**Materiais:** Son 25 os fragmentos asociados a este nivel, repartidos entre 17 de CC, 1 de cerámica engobada, dúas fichas de lousa e unha mostra inclasificable de TSHT. Conxuntamente con este lote de pezas romanas localizáronse 4 fragmentos informes de olería popular decimonónica que supoñemos resultado dunha infiltración cando se instala a canalización de desaugadoiro UE1004. Salvo o fragmento de TSHT, ningún outro material proporciona pistas de cara á datación deste recheo.

<sup>7</sup> ROMERO CARNICERO, 1985, pp. 166-167.



Fig. 13: Metade superior dunha pota de cociña, probablemente tardía, tipo O5 (ALCORTA, pp. 202-204). Corpo globular e bordo curvo con fronte superior lixeiramente rebaixada. Xogo apareado de acanaladuras no exterior, baixo o bordo, decoración característica do citado tipo. Pasta de tonalidade gris media, rica en mica e con illados puntos de cuarzo. Aparencia graúda. Exterior da mesma tonalidade, rugosa e mate, con manchas de exposición ao lume. Este tipo de pota acanalada é propia dos s. IV-V d. C. Bordo 174 mm; diám. 210 mm; ref. RAB98/1003/558.

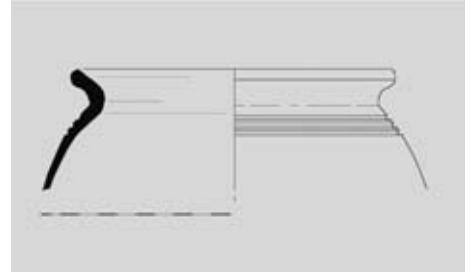

#### ■ UE1004: UNIDADE NEGATIVA – GABIA – CONTEMPORÁNEA

**Descrición:** Gabia aberta descoidada e irregularmente durante a reforma da casa en 1940 para o encaixe dunha canalización de desaugadoiro que cruzaba todo o terreo baixo rasante, en dirección NE-SO. A súa apertura resultou certamente alterante, en especial na parte dianteira, xunto á fachada, onde gabia e canalización adquiren maior profundidade para empalmar co colector xeral da rúa, afectando, con diferente grao, a case todos os niveis identificados nesta zona.

**Materiais:** Estéril.

#### ■ UE1005: UNIDADE MURARIA – BAIXO IMPERIAL (fig. 14)

**Descrición:** Muro de laxes de lousa, deficientemente conservado, de 48 cm de anchura sobre zapata de 60 cm. Sérvelle de límite occidental á estancia co chan UE1007.

#### ■ UE1006: UNIDADE MURARIA – BAIXO IMPERIAL (fig. 14)

**Descrición:** Fileira de laxes de lousa e cantos rodados, de 65 cm de anchura, ligado ao muro UE1005, identificándoa, en consecuencia, como restos da zapata dos cerramentos oriental e meridional da habitación co chan UE1007<sup>8</sup>. A destrución deste muro/zapata reflíctese na UE1009.

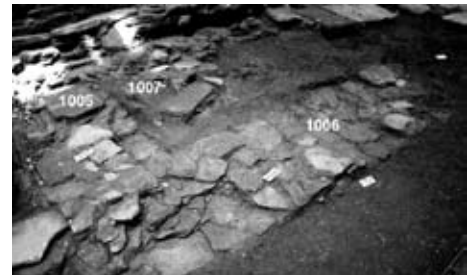

Fig. 14. Unidades murarias 1005 e 1006 que contén o chan 1007 >

<sup>8</sup> Pese ás aparencias, esta fileira e os restos do muro UE1024, ambos os dous romanos, non se encontran asociados xa que difiren en tres aspectos: a súa distinta orientación, a carencia de zapata no caso do muro e a diferente cota de cimentación.



#### ■ UE1007: SOLO – BAIXO IMPERIAL (figs. 14, 15)

**Descrición:** Suposto chan do cuarto enmarcado polos muros UE1005 e UE1006. De similares características ao UE1002, aínda que nesta ocasión os vestixios son certamente mínimos e moi degradados, especialmente polas alteracións resultantes da UE1001B.

**Materiais:** Os materiais recollidos neste chan ascenden unicamente a sete mostras: 4 de CC, 2 engobados e un fragmento de TSHT. As mostras clasificables de CC circunscribíense a dous fragmentos de borde pertencentes a senllas potas dos tipos O1 (pp. 193-197) e O2 (pp. 197-199), de ampla datación (séculos IIñV d. C), sen grandes modificacións neste lapso.

En canto ás engobadas, as dúas mostras, senllos bordos, identifícanse con exemplares das formas EP1 (pp. 344-346) e EP4 (fonte de borde horizontal liso, ALCORTA; pp. 350-352) pertencendo esta última mostra a unha serie de datación baixo imperial.

Finalmente, a única mostra de TSHT correspóndelle a un bordo de Hp. 82. Á vista destes datos, cremos posible datar este solo en época baixo imperial.

< Fig. 15: Detalle do solo UE1007

Fig. 16: Tres fragmentos da forma Hp. 82. Pasta branda, fina, de cor vermella clara (M-37). Verniz espeso, moi deteriorado, cor vermella clara (P-39) e brillante. Prato de pequenas dimensións, 15,5 cm de diámetro. Parede oblicua, unida a un bordo rectilíneo mediante un ángulo que ten unha estría interior; pé case inexistente<sup>9</sup>. Paz Peralta sitúaa no s. III e IV, en niveis de Borja e Tarazona e soamente en Estanca apareceron en contextos do s. V, borde 161 mm; alt. 26 mm; base 58 mm; ref. RAB98/1007/949.

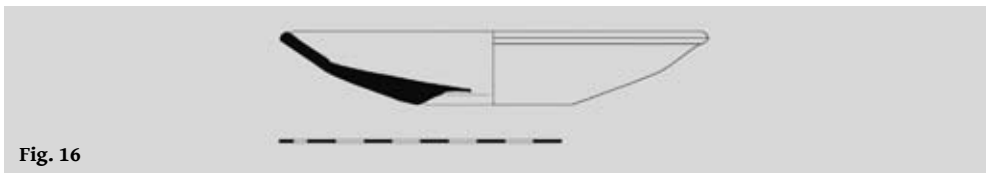

#### ■ UE1008: ZÓCOLO NATURAL

**Descrición:** Zócolo natural limo arxiloso de cor amarelenta.

<sup>9</sup> MEZQUÍRIZ, 1961, 77, lám. 23.5, forma 6; 1985, 165, lám. XL.3, forma 77; PAZ PERALTA, 1991, 87, figs. 19 e 20, núms. 112-122.

■ UE1009: UNIDADE NEGATIVA – GABIA – BAIXO IMPERIAL  
(figs. 19, 20)

**Descrición:** Gabia de destrución do muro UE1006, rechea con terra marrón solta mesturada con pequenos fragmentos de lousa.

**Materiais:** Recuperáronse 26 fragmentos: 20 de CC, 4 engobados e 2 mostras de TSH de cronoloxía alto imperial avanzada (anos 200-300).

\* **Cerámica común:** Neste caso, o repertorio de pezas identificadas encóntrase dominado polas potas, principalmente as de cociña. As restantes mostras identificadas asócianse cun bordo de xerra J1a (pp. 279-282) e de recipiente TR (ALCORTA, pp. 300-304).

\* **Cerámica engobada:** Nesta ocasión, o reparto efectúase da seguinte maneira: un fragmento de xerra ovoide monoansada, un fragmento de prato EP2a (ALCORTA, pp. 346-348), variante pequena, outro de EP6 (fonte de bordo rañurado) (pp. 354-357) e, finalmente, o último asociable a unha imitación tardía da forma Rt. 8 (ALCORTA, pp. 373-375). Os catro son perfectamente encadrables en datas baixo imperiais.

\* **Terra Sigillata:** Dous fragmentos inclasificables.

Fig. 17: Fragmento de parede de prato engobado con depresión central externa. Características habituais da serie: pasta ocre clara, micácea, laminada e exterior afinado, semibrillante, da mesma tonalidade. Engobe arrubiado, consistente, de boa calidade. Variante EP3A<sup>10</sup> polas súas reducidas dimensións. Se ben o tipo aparece a principios da segunda centuria, alcanzará o seu maior desenvolvemento na cuarta, aínda que, con todo, se trata dun tipo relativamente marxinal en comparanza cos frecuentísimos pratos de parede oblicua e borde biselado tipo EP1. Bordo 190 mm; base 152 mm; alt. 28 mm; ref. RAB98/1009/521.

Fig. 18. Fragmento de parede dun prato de bordo horizontal acanalado. Ausencia de máculas. Tipo EP6a. Xorde na cuarta centuria e alóngase o seu uso durante a seguinte. Bordo 206 mm; base 160 mm; alt. 24 mm; ref. RAB98/1009/529.



Fig. 17

Fig. 18



Fig. 19. Recheo da UE1009



Fig. 20. Gabia UE1009 correspondente á prolongación E da UE1006

10 ALCORTA, *Cerámica*, pp. 348-350, fig. 146.

## ■ UE1010: UNIDADE NEGATIVA – GABIA – MODERNA

**Descrición:** O extremo oriental da gabia UE1009 infrapoñíase a esta unidade, consistente nun pavimento moderno de grandes laxes de lousa que, segundo cremos, serviría de acceso ao ámbito posterior da edificación derrubada, ocupado por diversas dependencias auxiliares.

**Materiais:** Moi escaso en número de exemplares asociados, 8 en total, entre os que, á parte dun fragmento de CC romana, se recuperaron 5 de olería popular sen vidrar e outros dous vidrados. Consideramos que se trata dos restos de uso do edificio decimonónico.

Fig. 21: Parte superior dunha ola de corpo globular, ombro desenvolvido levemente exvasado e labio engrosado triangular moldurado. Pasta micácea de tonalidade gris media, dura. Exterior mate, homoxéneo, de tonalidade non uniforme, percibíndose vetas negras e grises. Borde 180 mm; ref. RAB98/UE1010/466.

Fig. 22. Perfil completo dunha cunca semiesférica de fondo plano lixeiramente resaltado, recuberto interiormente dun vidro verde que rebasa lixeiramente o bordo. Pasta branca, micácea na que, por contraste cromática, se aprecian numerosos puntos negros na amálgama. Aspecto laminado. Exterior de tonalidade amarela ou ocre moi pálida, afinada e de aparencia semibrillante. Datación moderna. Bordo 152 mm; base 100 mm; alt. 62 mm; ref. RAB98/UE1010/465.

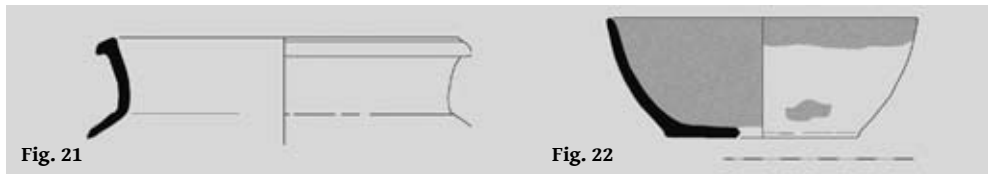

## UE1011: UNIDADE MURARIA - MODERNA

**Descrición:** Banqueta ou murete conformado con laxes de lousa que delimitaba a gabia UE1012.

## UE1012: UNIDADE NEGATIVA - FOSA Ñ MODERNA

**Descrición:** Pequena fosa, de forma imperfectamente cuadrangular, infraposta ao solado UE1010 e aberta no zócolo natural.

**Materiais:** A correspondente listaxe de materiais comprende: 13 fragmentos; 7 de época romana (5 de CC, 1 engobado e unha mostra de TSHT inclasificable) e 6 de época moderna (4 de olería popular e dúas mostras de louza vidradas).

Esta fosa debeu abrirse modernamente, mesturándose, no momento do seu recheo, materiais revoltos de época romana con achegas do momento da apertura.

#### ■ UE1013: UNIDADE MURARIA - MODERNA

**Descrición:** Contiguo á banquetta UE1001B e parcialmente superposto ao pavimento UE1010, localizouse unha fileira de laxes de lousa dispostas en vertical e perpendiculares á medianeira, restos do primitivo solo ou dunha ilareira, delimitada ao O pola banquetta UE1011 e ao E pola UE1015.

**Materiais:** Cremos asociados a esta unidade tres mostras: 1 fragmento de bordo de prato tipo P1 de CC romana, un fondo de prato engobado, sen maiores precisións e, en último lugar, unha peza de louza popular moderna vidrada. As dúas primeiras poden proceder da terra ou amálgama, extraída para tal efecto de niveis romanos, empregada para sustentar as laxes de lousa, mentres que a louza delataría o uso decimonónico deste elemento.

#### ■ UE1014: ZÓCOLO NATURAL

**Descrición:** Zócolo natural equiparable á UE1008 da parte dianteira.

#### ■ UE1015: CONSTRUTIVA - LAREIRA - MODERNA

**Descrición:** Contigua a UE1013, polo seu lado E, localizouse un segundo fogar similar na súa conformación ao UE 1013, aínda que, esta vez, coas laxes en paralelo á medianeira, en sentido E-O.

Ambos os dous elementos encontrábanse perfectamente separados por unha serie de grandes laxes de lousa, a maneira de rudimentarios tabiques, afincadas en vertical no zócolo natural.

#### ■ UE1016: CONSTRUTIVA - MODERNA

**Descrición:** Ringleira de laxes de lousa dispostas vertical e irregularmente que, segundo as informacións recibidas, pertencían á divisoria dunha pequena corte ou galiñeiro instalado na planta baixa da casa. Xustapoñíase, afectando parcialmente ao muro UE1006 e a súa gabia de roubo UE1009.

#### ■ UE1017: CONSTRUTIVA - MODERNA

**Descrición:** Laxes illadas dispostas en vertical, dalgún elemento auxiliar do patio traseiro da casa derrubada, roto polo tramo final da cimentación UE1001C

#### ■ UE1018: CONSTRUTIVA - MODERNA

**Descrición:** Elemento similar ao anterior.

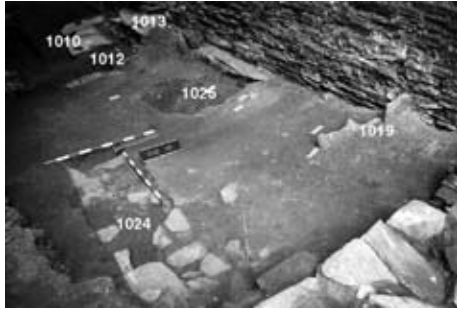

Fig. 24. Vista das unidades UE1010 a UE1019

#### ■ UE1019: CONSTRUTIVA – MODERNA (fig. 24)

**Descrición:** Consistente nunha fileira de laxes de lousa asentadas mediante barro arrubiado moi plástico, superposta ás UE1025 e UE1020.

#### ■ UE1020: FOSA – MODERNA

**Descrición:** O segmento oriental da UE1013 e a totalidade da UE1016 soportábanse sobre una fosa de planta imperfectamente cuadrangular rechea de terra areosa solta que

proporcionou abundantes mostras de olería popular. Polo seu lado norte abríase unha especie de ifornela ultrasemicircular, UE1025, cuxo fondo se encontraba lixeiramente elevado do correspondente á fosa. Parece tratarse de dous elementos diferenciados abertos en épocas distintas.

**Materiais:** O detalle queda da seguinte maneira: 4 fragmentos de CC, 2 de TSH e 5 mostras de olería popular lisa. Todos inclasificables. A aparición mesturada de elementos romanos e modernos responde, probablemente, á mesma problemática que a fosa UE1012.

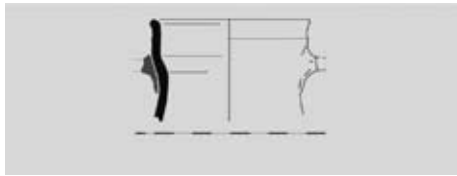

< Fig. 23. Embocadura troncocónica dunha xerra biansada con bordo vertical rematado en labio redondeado. Pasta ocre, de gama media, micácea, extraordinariamente dura e compacta. Exterior de ton similar, alisado, homoxéneo e mate. Bordo: 84 mm; ref. RAB98/1020/493

#### ■ UE1021: RECHEO TÉRREO – ROMANO (figs. 25, 26 e 27)

**Descrición:** O muro UE1023 encontrábase encaixado na gabia UE1022, parcialmente colmatada, tras o roubo de materiais, polo recheo UE1021: un recheo de terra marrón bastante limpa.

**Materiais:** Os fragmentos extraídos deste recheo de anulación conforman o lote máis abundante deste sector A, con 144 mostras. Encabeza a listaxe o abundante surtido de CC, con 109 exemplares, seguido a longa distancia polos 33 de cerámica engobada. A isto haille que engadir 1 fragmento de tella e 1 mostra de cerámica de tradición indíxena. Como se pode apreciar o lote circunscríbese a materiais de datación romana.

\* **Cerámica indíxena:** Un único fragmento, asociable, hipotética e dubidosamente, a un bordo de pota decorada do tipo L9 (ALCORTA, pp. 107-109).

\* **Cerámica común:** Coma noutros casos, a serie máis abundantemente vén representada polas potas (34 fragmentos) repartidas entre 4 de potas O1 (pp. 193-197), 4 da variante O1a, 2 exemplares de O2 (pp. 197-199), 1 de O4 (ola globular biansada de borde en L (pp. 201-202), 4 exemplares de potas finas O12a (variante pequena da O12 (pp. 223-227), de pasta gris, globular, de bordo oblicuo



Figs. 25 e 26: Zona en torno á U51021 antes da intervención e unha vez escavada

e decorada con espatulados) e, pechando a listaxe, 1 exemplar de O13a (pp. 227-229), forma similar á anterior, pero elaborada con pastas ocre e decorada con bandas pigmentadas e espatulados (pp. 223 - 229).

As restantes series ofrecen unha representación moito máis reducida: 2 frags. de bordo de pratos P1 (pp. 359-360); outro de vaso V1a (pp. 260-265); 2 de xerras J3 (pp. 285-287) e 5 mostras de J4 (pp. 287-291). Tamén están representadas as fontes, cun fragmento de bordo dunha F2 (pp. 342-344), así como os recipientes troncocónicos (2 frags. de bordo) e os morteiros mediante 3 fragmentos de bordo do tipo M3a (pp. 306-312). Os materiais máis tardíos deste conxunto son as potas O12 e O13, que comezan a fabricarse a partir da terceira centuria, alongándose a súa utilización ao longo da seguinte.

\* **Cerámica engobada:** Tipoloxicamente, as 32 mostras repártense da seguinte maneira:

- 2 frags. de bordo de cuncas semiesféricas de bordo horizontal rañurado tipo EC (pp. 325-327).
- 4 frags. de xerras ovoides monoansada baixo imperiais (pp. 393-397).
- 10 frags. de fondos de pratos engobados.
- 10 frags. de pratos engobados de bordo biselado tipo EP1 (pp. 344-346).
- 3 pratos / fontes EP3 (pp. 348-350).
- 1 frag. de bordo de fonte engobada de imitación, baixo imperial, de parede oblicua, borde rañurado e decoración de depresións dedadas internas practicadas desde o interior, tipo EP7 (pp. 354-357).

Fig. 27: Secuencia estratigráfica da zona >

#### ■ UE1023: UNIDADE MURARIA – BAIXO IMPERIAL

**Descrición:** Muro de 48 cm de largura e orientación E-O, alzado mediante laxes de lousa tomadas con arxila amarellenta. Apeábase excentricamente sobre unha zapata de 60 cm, xerando unha especie de resalte ou banquetta lateral

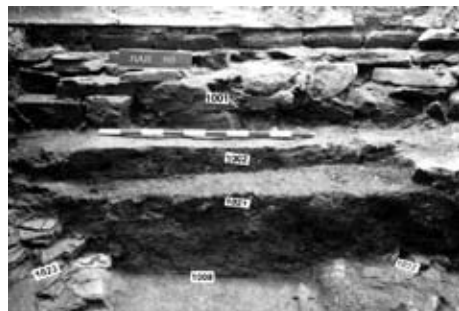

inferior de 12 cm de largura. Destruído en época baixo imperial, o oco de roubo resultante quedou colmatado polas dúas unidades descritas anteriormente, así como afectado o seu lateral meridional pola apertura da fosa UE1003.

#### ■ UE1024: UNIDADE MURARIA – BAIXO IMPERIAL (fig. 24)

**Descrición:** Muro de laxes de lousa, con cara a ambos os dous lados e sen zapata, trabadas con arxila amarelenta. No seu extremo E foi cortado polas largas cimentacións do muro de cerre da casa derrubada e, polo lado oposto, cara ao O, perdíase na gabia UE1025, cuxa apertura tamén o segmentou por este lado.

#### ■ UE1025: UNIDADE NEGATIVA – GABIA – BAIXO IMPERIAL (fig. 28)

**Descrición:** Gabia de construción do muro UE1024

#### ■ UE1026: UNIDADE NEGATIVA – GABIA – BAIXO IMPERIAL (fig. 28)



**Descrición:** Gabia que cortaba transversalmente a UE1009 e que, en principio, se parecía atopar relacionada coa UE1011.

< Fig. 28: Vista xeral do muro UE 1025 e fosa UE1026 que o interrompe

A modo de resumo, pode afirmarse que as 26 unidades que acabamos de describir corresponden a fases históricas ben definidas, cuxa relación se reflicte na fig. 10.

De época moderna, e máis en concreto ao período de actividade do edificio decimonónico, poderían asociarse as unidades UE1010, UE1013, UE1015, UE1016 e UE1017. Unidades medievais son as: UE 1020 e UE1025 plenamente romanas; como preferentemente baixo imperiais serían as UE1002, 1021, 1022, 1023, 1005, 1006, 1007, 1009 e 1024. Unidades que, por outra banda, dada a escasa potencia na que se desenvolven, se interaccionan secularmente facendo que cada fase construtiva arrase coas evidencias das anteriores.



## 1.2. - Zona B - Nave industrial Bolaño Rivadeneira, 18

**1.2.a. Localización e descrición xeral do sector:** Correspóndelle a un espazo con acceso principal pola rúa Amor Meilán, n.º 5-7. Ocupaba o espazo, de 275 m<sup>2</sup>, unha nave industrial dedicada á transformación de produtos lácteos e elaboración de iogures. O ámbito presentaba planta rectangular, de 25 m de lonxitude por 11 m de largura, con 200 m<sup>2</sup> de superficie útil de escavación unha vez descontadas as marxes laterais de seguridade dun metro de largura.

Como resultado da intervención, e resumindo, os achados desta zona concrétnanse en diversos empedrados romanos superpostos, de cantos rodados e grava, que cubrían toda a superficie escavada e que entendemos como unha especie de patio o espazo aberto, así como diversas foxas que os rompían ou se infrapoñían a estes. Sobre a pavimentación, así como nas camadas de preparación correspondente, localizáronse escasos materiais, pero de datación moi homoxénea e que non superaba de mediados da segunda centuria. Da mesma maneira, as fosas encontrábanse repletas de fragmentos, moitos dos cales presentaban defectos de cocción e, por tanto, poden considerarse como vertedoiros de fornadas oleiras; materiais cuxa datación se encabalga entre as fins da primeira centuria e décadas iniciais da segunda.

Seguindo o esquema metodolóxico, describimos pormenorizadamente as 21 unidades estratigráficas identificadas neste sector e que se interrelación segundo o seguinte diagrama.

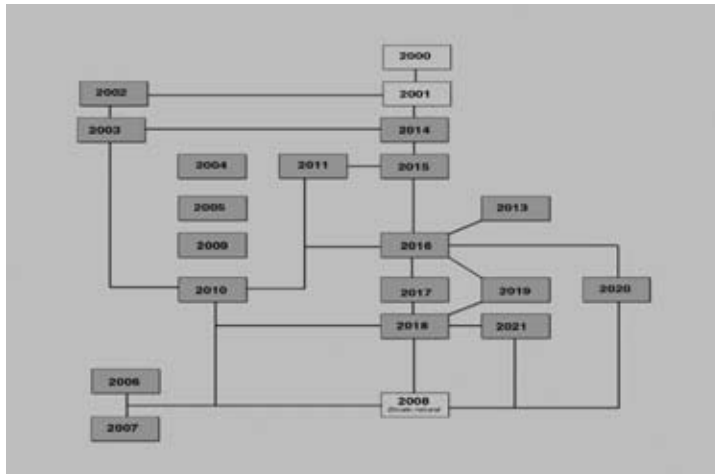

Fig. 29: Vista xeral da nave industrial que conforma o Sector B

< Fig. 30: Diagrama estratigráfico. Sector B

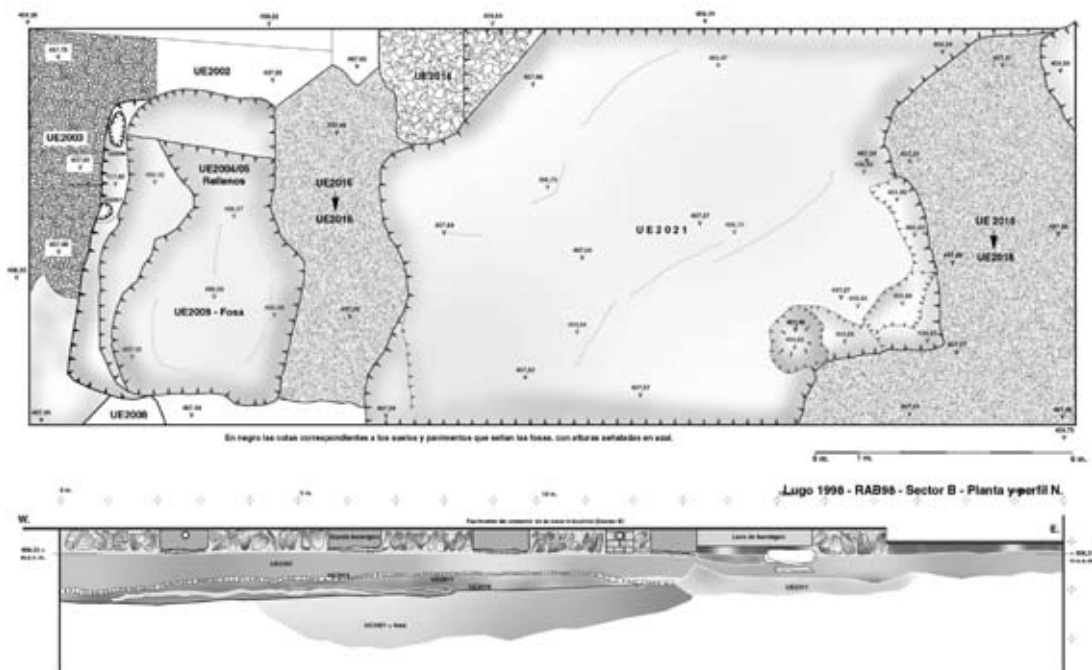
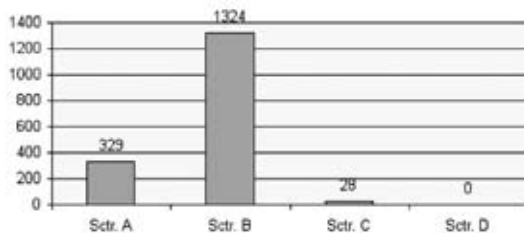

Fig. 31: Planta xeral e perfil norte do sector B

En canto ao conxunto de materiais localizados, en panorámica xeral, vemos, en primeiro lugar, que foi extraordinariamente xeneroso en comparanza cos restantes sectores, tal como se reflicte na figura 32.

Fig. 32: LU/RAB98. Sector B  
Distribución dos  
materiais por sectores >



Isto é, neste sector B localizáronse, sobre todo grazas ao abundante material das fosas de refugallo UE2009, UE2020 e, de maneira especial, a UE2021, o 78% dos materiais recuperados na intervención, cerámicos na súa maior parte, fronte ao 20% representado polo sector A, estudado en liñas anteriores, seguido, moi á zaga, polo apenas 2% recuperados no sector C.

Este predominio das fosas queda ben reflectido na figura 33, na que se recolle a distribución dos materiais atendendo nesta ocasión ás unidades estratigráficas de localización. En concreto, o da UE2021 resulta destacadamente evidente, superando, por ampla marxe, ao resto das unidades en canto á riqueza de materiais. Vén a continuación, a UE2001, camada que, como se dirá nas liñas

posteriores, corresponde en realidade ao groso recheo revoltado que colmataba de maneira xeral todas as restantes unidades estratigráficas, sostendo que se trata dunha zona secular de hortas, con colmatación completada probablemente para achandar ou aterrazar a zona de cara á instalación da nave industrial e a correspondente maquinaria. Pero, volvendo aos niveis arqueolóxicos, o terceiro lugar en canto ao número de materiais ocupado de novo unha foxa, en concreto a sinalada como UE2009, situada a oriente da anterior. En canto á UE2017, interfase entre os pavimentos UE2016 e UE2018, presenta un nivel de achados semellante á foxa, esta vez baixo imperial UE2020, pero xa a gran distancia dos niveis anteriores.

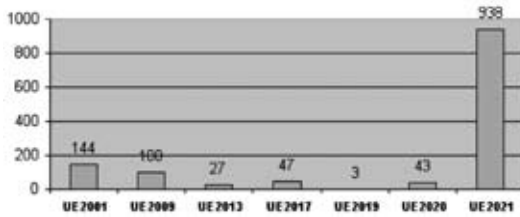

< Fig. 33: LU/RAB98.  
Distribución, en número de materiais, segundo unidades estratigráficas

A repartición deste material, atendendo agora ás grandes categorías cerámicas, queda reflectida na figura 34. A presenza de materiais modernos (mod.), expresión que comprendería mostras de olería popular tradicional, louzas esmaltadas e porcelanas, ademais de materiais aínda máis modernos como plásticos, restrínxese ao mencionado nivel de recheo UE2001, xa que o resto das unidades proporcionan, en exclusiva, materiais romanos, entre os que resulta evidente, por amplísima marxe, a presenza das mostras de cerámicas común, seguida polas de cerámica engobada, que constitúe, en elevadas proporcións, un dos materiais máis frecuentes de refugallo asociados a estas fosas ou vertedoiros de lixo de actividade oleira.

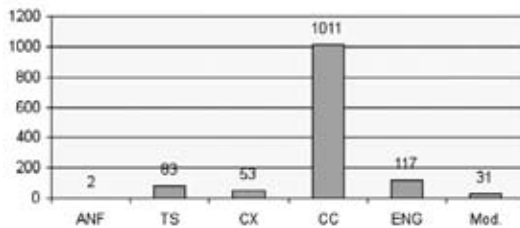

< Fig. 34: LU/RAB98. Sector B  
Distribución dos materiais por categorías cerámicas

Máis detalladamente, e na figura 35, reflíctese a distribución deste material de CC por grandes series tipolóxicas, sen entrar no detalle do tipo concreto. En termos xerais, vemos repetida a gradación numérica e proporcional entre as diversas series. Non obstante, neste caso concreto, cabe destacar a anormal proporción, por extraordinaria, das xerras, sendo este habitualmente un tipo escasamente representado. Neste senso, a maior parte das mostras recollidas corresponden a dous tipos novos, de época flavia, sinalados como tipos JT1 e JT2, similares no seu desenvolvemento globular, monoansadas e de pico trilobulado diferindo en ser aberto ou pechado, respectivamente. Trátase de tipos incorporados ao noso catálogo.

A súa masiva presenza neste contexto parece responder á reprodución ou copia de prototipos orixinais chegados á cidade inmediatamente á conclusión da armazón viaria rexional que permite o acceso dalgúns produtos que, como queda indicado, serán rapidamente asimilados segundo os parámetros locais. En calquera caso, o intento resultará van, por canto estas imitacións ou recreacións son exclusivas da época sinalada, xa que desaparecen coa entrada da segunda centuria.

**Fig. 35: LU/RAB98.**  
**Sector B. Cerámica común.**  
**Distribución por series >**

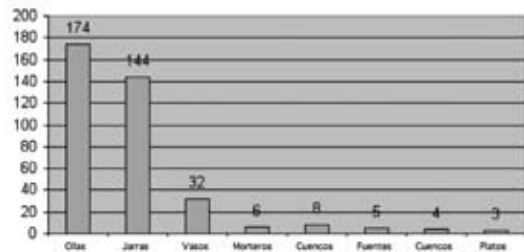

En liñas anteriores mencionouse repetidas veces o feito de que os materiais se localizan en fosas/vertedoiros de materiais de refugallo, vinculados á actividade oleira do ámbito, establecida a partir da reordenación urbanística flavia.

Abundando neste sentido, anotouse, igualmente de forma reiterada, que algunhas pezas presentaban indicios de cocción defectuosa, tema sobre o que nos estenderemos nas liñas que seguen.

Segundo o inventario de materiais realizado, uns 120 fragmentos presentan evidencias e indicios en tal sentido. Esta cantidade supón unha proporción de case o 10% dos fragmentos cerámicos inventariados, cantidade realmente alta para o conxunto.

Por outra banda, case todos se localizan como material de recheo das foxas detectadas no sector B (UE2009, UE2020 e UE2021), sen apenas presenza, salvo excepcional, entre os materiais do sector A, que, para o caso, serían de uso.

Os defectos detectados poden resumirse basicamente en tres:

En primeiro lugar, a vitrificación do recipiente por exposición a temperaturas máis elevadas das necesarias. Este defecto tradúcese no incremento da dureza das pezas, con gran resistencia á fractura, que quebra en cortes rectilíneos afiados, así como na tonalidade ou, se é o caso, nos reflexos superficiais, que se torna nun característico ton azul ou gris irisados.

En segunda instancia, nunha acción directa do lume sobre as pezas, que constitúe a alteración máis frecuente. O máximo expoñente deste defecto son os listados, que poden afectar tanto ao núcleo da pasta, se a acción foi intensa, ou restrinxirse a manchas superficiais de diversa coloración. A gama tonal destas máculas inclúe o marrón, o vermello intenso, o gris e o negro, podendo presentarse illadas ou combinadas. En termos xerais, este defecto non afecta á utilización dos recipientes, limitándose a empobrecer a uniformidade estética dos exteriores.

Finalmente, o terceiro gran defecto xeral é unha cocción defectuosa, pola cal a coloración da pasta adquire tons escuros, marróns, negros ou avermellados, impropios das pastas ou exteriores que definen habitualmente as gamas cromáticas das respectivas series. No caso de recipientes engobados, esta alteración tradúcese no que podería denominarse a “pulverización” do engobe ou pigmento, perdendo as súas calidades plásticas.

Da revisión do inventario, relacionando agora tipo de defecto con producións, parece deducirse que a cocción xeral defectuosa aparece con maior frecuencia entre os pratos e outros recipientes engobados, mentres que os outros dous defectos, sobrecocción ou dureza son propios, en maior medida, das pezas de cerámica común xeral.

#### ■ UE2000: SOLO DE CEMENTO – CONTEMPORÁNEO

**Descrición:** Correspóndelle ao pavimento de cemento da nave industrial que, para soporte da súa cuberta, dispoñía ao longo de todo o seu lateral N e do eixe lonxitudinal central de senllas fileiras de pilastras de formigón armado apeadas sobre grandes zapatas cuadrangulares de cemento de 1,5 m de lado. Tanto estas zapatas como as numerosas gabias de servizo e arquetas de desaugadoiro situadas por debaixo do citado forxado, alteraron en diversa magnitude a camada de recheo UE2001, aínda que sen chegar a afectar os niveis romanos, situados a unha cota lixeiramente máis baixa.

#### ■ UE2001: RECHEO DE ASENTO DE UE2000 – CONTEMPORÁNEO

**Descrición:** Recheo de gran potencia, composto por esporádicas laxes de lousa mesturadas con terra marrón solta, de textura suave, que se supón destinada secularmente ao uso agrícola dada a súa calidade e similitude co recheo da zona C.

**Materiais:** Os materiais localizados neste potente recheo suman un total de 190, cunha ampla diversidade morfolóxica e, polo demais, mesturados os antigos cos modernos. Deste conxunto, o material de época romana queda conformado por: cerámica de tradición indíxena (6), cerámica común romana (98), engobada (18), TSH (23), TSHT (2), aos que cabe engadir 4 fichas de xogo e 8 elementos férreos que inclúen cravos, chatolas e outras de difícil clasificación. Máis detalladamente, por series e tipos, o abano morfolóxico quedaría da seguinte maneira:

\* **Cerámica indíxena:** Do escaso conxunto de seis exemplares pertencentes a este grupo, só se puideron identificar con garantías, asociándoos a series formais catalogadas, tres fragmentos: dúas mostras de bordos pertencentes probablemente a unha pota fina, globular e decorada, tipo L1b (pp. 81-89) e outro a unha pota groseira de cociña tipo L4 (pp. 95-97).

\* **Terra Sigillata:** En comparanza con outras unidades os exemplares de TSH son relativamente abundantes e, aparentemente, aínda que pertencen a un nivel revolto, presentan grande homoxeneidade cronolóxica. O catálogo repártese como segue: Drag. 15/17 (4 frag.); Drag. 27 (1); Drag. 29 (1); Drag. 35 (1); Drag. 37 (5); Drag. 37b (1); Hp. 7 (1).

Sorprende neste listado a escasa presenza da Drag. 29, cuxa presenza no mercado non sobrepasaría de inicios da segunda centuria, momento no que fan a súa aparición formas ben representadas no catálogo, como a 35 ou, sobre todo, a 37. Polo tanto, e en consonancia con outros conxuntos atopados na intervención, mostra unha *facies* cronolóxica que abrangue o período flavio/primeiros antoninos.

Non obstante, ha de terse en conta tamén o rexistro de dous fragmentos de TSHT, dous fragmentos de bordo dunha 37 T e unha Hp. 82, de época baixo imperial.

\* **Cerámica común:** *Potas:* Como é habitual, o catálogo desta unidade mostra unha gran riqueza de exemplares identificados de potas, finas e groseiras, en proporcións ben coñecidas, dominando, de modo especial, as de cociña entre as que se rexistran 4 fragmentos de bordo de O1 (pp. 193-197), 1 de potas O1a (pp. 193-197), 5 do tipo O2 (pp.197-199), 1 do O3 (pp. 199-201) e, probablemente, outra mostra asociable ao tipo tardío O5 (pp. 202-204). Non faltan tampouco as mostras de potas de almacenaxe groseiras, como 3 fragmentos de potas O10 (pp. 214-218) ou finas do tipo O12 (pp. 223-227). *Vasos:* Por outra parte, dos 3 fragmentos de vasos detectados, dous resultan inclasificables, mentres que o terceiro se inclúe no tipo V4, vasos de perfil ovalado, breve bordo exvasado e característico ombro resaltado. *Xerras:* En canto ás xerras, o conxunto, conformado por 6 mostras, inclúe 2 temperás e 2 fragmentos de bordos de cántaro, englobados, respectivamente, nos tipos J6 e J7 (pp. 291-295). *Fontes:* A exigua representación de fontes inclúe 3 exemplares, identificados polos bordos; 1 fragmento dunha F1 (pp. 339-342) mentres que os dous restantes se asociarían a unha F2 (342-344). Están presentes tamén as vasillas de corpo troncocónico tipo TR (pp. 300-304) cun fragmento de bordo e os morteiros do tipo M3a con tres mostras (pp. 306-312).

\* **Cerámica engobada:** Igual que na cerámica común, os 18 exemplares de engobada atópanse tipoloxicamente moi repartidos, distinguíndose cuncas e pratos, co habitual predomino do tipo EP1 e a súa variante EP1a (pp. 344-346), así como dous exemplares de xerra baixo imperiais e unha imitación, tipo I35 (pp. 370-373), da forma Drag. do mesmo número de TSH.

Pero, como queda indicado, trátase dun nivel revolto. Así que, ao conxunto de cerámica romana descrito en liñas anteriores, cabe engadirlle un lote de cerámicas modernas que inclúe 8 mostras de olería popular sen vidrar, 11 de louzas vidradas e un de louzas finas.

#### ■ UE2002: PAVIMENTO – ALTO IMPERIAL

**Descrición:** Pavimento de grava, con restos concentrados nun sector residual do lateral E do recinto. Tomado con arxila areenta, o conxunto asentábase directamente sobre o zócolo natural.

#### ■ UE2003: PAVIMENTO – ALTO IMPERIAL (figs. 36, 36A)

**Descrición:** Pavimento de características similares ao anterior, aínda que mellor definido e conservado que ocupaba o resto do flanco oriental nunha anchura duns nove metros de lonxitude, prolongándose por baixo dos perfís E, N e S, por onde tería a súa continuación. No seu esquinale SE a grava mesturábase con cantos rodados, destinados, segundo cremos, para servir de parches ou elementos de nivelación dado que neste sector o terreo se afundía lixeiramente formando unha especie de canle.



< Figs. 36, 36A: Vista xeral e detalle do pavimento UE2003

#### ■ UE2006: UNIDADE NEGATIVA – FOSA – BAIXO IMPERIAL?

**Descrición:** Fosa oblonga, de 70 cm de lonxitude por 50 de anchura e outros tantos de profundidade aberta no flanco oriental da escavación, na liña de conexión entre o pavimento UE2003 e a fosa UE2009. Ésteril.

#### ■ UE2007: UNIDADE NEGATIVA – FOSA – BAIXO IMPERIAL?

**Descrición:** Fosa contigua á anterior e, igualmente estéril, de planta circular irregular, duns 40 cm de diámetro.

#### ■ UE2008: ZÓCOLO NATURAL

**Descrición:** Zócolo natural margoso/areoso de coloración amarelenta.

#### ■ UE2009: UNIDADE NEGATIVA – FOSA/RECHEO – PRINCIPIOS DO SÉCULO II d. C.

**Descrición:** Fosa situada entre a UE2003 e o pavimento UE2016. De planta aproximadamente rectangular e de 1,25 m de profundidade, presentaba dous rebaixes semicirculares nos seus lados S e O. Na súa colmatación diferéncianse tres unidades, UE2004, UE2005 e UE2010, consistentes en senllas camadas de terra de cor marrón separadas por liñas irregulares de laxes de lousa.

No seu flanco N, estes tres niveis víronse afectados por unha zapata de sustentación da maquinaria empregada na antiga nave industrial, polo que, por este lado, se exhumaron algúns materiais modernos conxuntamente cos romanos. Así mesmo, a caixa desta zapata aféctalle sectorial e minimamente á camada UE2016.

**Materiais:** Do recheo exhumáronse 100 fragmentos cerámicos, de época romana.

\* **Cerámica indíxena:** Pouco ou nada se pode dicir dos 8 fragmentos de cerámica de tradición indíxena localizados, ningún dos cales presentaba elementos abondos de clasificación.

\* **Ánforas:** Destes colectores, amplamente representados nos primeiros momentos da fundación pero que desaparecen a partir de época flavia, a fosa contiña dous pequenos fragmentos de pasta amarela, dedicados ao transporte de viño, probablemente.

\* **Terra sigillata:** O conxunto, conformado por 25 fragmentos, inclúe os seguintes tipos: Drag. 15/17 (11 frags.), Drag. 27 (3 frags.), Drag. 37 (1 frag.) e Rt. 8 (1 frag.), aos que cabería engadir outro fragmento de bordo interpretado dubidosamente como pertencente a unha Drag. 29. Da parte superior da fosa, en contacto co recheo xeral, recuperáronse tamén tres fragmentos inclasificables de TSHT. En todo caso, a asociación directa destas últimas mostras co resto do lote resulta un tanto problemática. Un dos pratos Drag. 15/17 estaba selado co selo *O. L. Sem. Vale* (fig. 39), e os 3 de copas Drag. 27, con coas marcas ex. Of. Val Pa (fig. 37), *Lapilli* (fig. 38) e *OF...*

\* **Cerámica común:** Resulta xa inútil insistir no feito de que a maior parte dos 55 fragmentos de CC recuperados se asocian con diversas tipoloxías de potas, dándose, de novo, o predominio das de cociña, nas formas habituais O1 (1 frag.), O1a (4 frags.) e O2 (2 frgs.), así como, entre as de almace-naxe, domina, como tamén é habitual, a forma O10, globular, de bordo exvasado curvo e co corpo reforzado mediante baquetóns.

Nas restantes series tipolóxicas detéctanse exemplares de datación temperá, insire na cronoloxía xeral do sector, isto é, finais da primeira centuria e inicios da segunda. Así, e deixando á parte un fragmento de bordo de prato non engobado P1, de ampla cronoloxía alto imperial, entre os vasos rexístrase a presenza dun exemplar de V3 (fig. 40), forma de imitación de paredes finas, así como, entre as xerras, de cinco mostras de formas temperás, previas á consolidación do repertorio cerámico xeral alto imperial de Lucus Augusti, algunhas de importación e copias destes noutros casos. Unha situación similar dáse tamén entre os almofarices, xa que xunto a un fragmento de bordo tipo M3a, tipo lucense consolidado, se rexistra outra mostra, probablemente importada, de amplo bordo curvo caído, identificable coa forma Cap Dramont 2. De igual xeito, atópanse ben representados os cántaros (fig. 41).

\* **Cerámica engobada:** Neste caso, a representación é bastante exigua, xa que o total de fragmen-tos pertencentes a esta serie apenas suma 5 exemplares, entre os que, ás coñecidas mostras de cuncas EC1 (pp. 325-327) e pratos EP1 (pp. 344-346), se agregan un fragmento de bordo dun prato engobado realizado con fórmulas indíxenas e, polo tanto, moi temperán, así como unhas cuncas ES1 (pp. 312-325), troncocónicas, de bordo horizontal e seladas, tipo propio desta época de transi-ción entre centurias, e que desaparece co ascenso dos primeiros antoninos.

**Fig. 37: Fragmento de parede e fondo dunha Drag. 27. Pasta dura, fina, de cor rosácea (N-35). Verniz espeso, homoxéneo, de cor vermella (S-20) e semibrillante. Pé alto, de sección rectangular e fondo exte-rior cóncavo. Tarxeta rectangular (2 7x 3,5 mm), con lados bífidos, inscrita en círculo de 35 mm de diám. Letras finas e con pouco relevo. Lese EX OF V.A.LPA. Marca ben documentada en Lugo e que, segundo Mayet, habería que clasificala no primeiro grupo da serie datada na 2.ª metade do s. I d. C. Base 54 mm; ref. RAB98/2009/613.**



Fig. 38. Tres fragmentos da forma Drag. 27, que, non obstante, ofrecen o perfil completo da copa. Pasta dura, fina, de cor avermellada (T-39). Verniz espeso, homoxéneo, de cor vermella (T-39) brillante. Parede en dous cuartos de círculo, o superior bastante aberto e rematado nun pequeno labio de sección redondeada. Pé alto, de sección lixeiramente triangular e moldura no fondo exterior. Presenta marca de ceramista, rectangular, con lados bífidos (26 x 4 mm), inscrita en círculo de 33 mm de diám. Letras pouco coidadas, pero claras. Lese *LAPILLI*. Unha marca similar a esta apareceu en Mérida.

O ceramista *Lapillus* ou *L. Apillus* está ben representado en Tricio con, polo menos, 10 exemplares, sumando en Lugo xa 4 marcas. Seguindo a clasificación de Mayet, estas dúas últimas habería que datalas na segunda metade do s. I d. C. Bordo 143 mm; alt. 63 mm; base 58 mm; ref. RAB98/2009/605.

Fig. 39. Fragmento de fondo dunha Drag. 15/17. Pasta dura, fina, de cor vermella clara (N-37). Verniz espeso, homoxéneo, de cor vermella (S-19) brillante. Pé baixo, de sección triangular. Fondo exterior coas típicas molduras hispánicas. Tarxeta rectangular, cos lados redondeados (30 x 3 mm), inscrita en círculo de 40 mm de diámetro. Letras claras e con suficiente relevo. Lese *O.L.SEM.V.A.LE*. Marca similar a outras de Tricio, Sala e Volubilis.

*L. Sempronius Valerianus* é unha marca tritiense que, por agora, ten o seu maior ámbito de dispersión no norte de África e sur da Península. Garabito non se define na interpretación desta marca e di que pode tratarse dunha asociación de tres oleiros representados en Tricio: *Sempr*, *L. Sempr.* e *Sep. V.*, ou da unión de varias familias descendentes de *Sempronius*, ou dos trianomina dun oleiro, *L. Sempronii Valeri*, mentres que Mayet a interpreta como unha marca de *Sempronius*, co seu *prenomem* e *nomem*. Base 78 mm; ref. RAB98/2009/707.



Fig. 37



Fig. 38

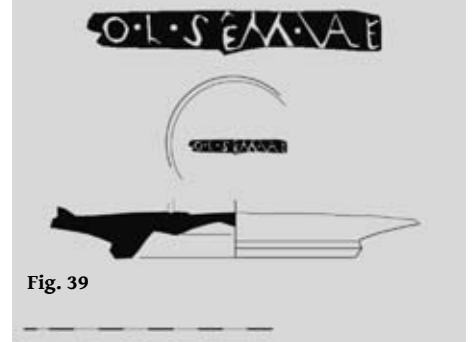

Fig. 39



Fig. 40



Fig. 41

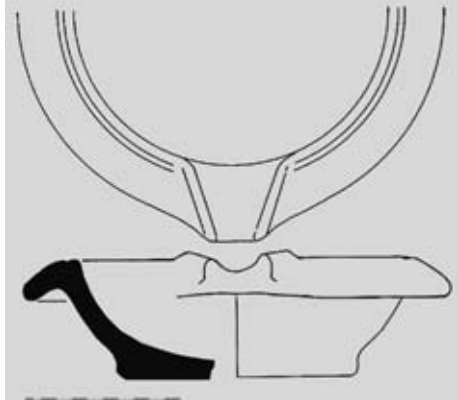

Fig. 42



Fig. 40: Perfil completo dun vasiño ovoide de breve bordo exvasado e pé resaltado angular. Pasta de gama ocre media, micácea, fina, laminada, con exterior negro, afinado e brillante.

Esa peza constitúe unha mostra máis dos nosos V3, cunha cronoloxía ben precisada, do último cuarto da primeira centuria e primeiro da seguinte, tratándose, segundo cremos, de imitacións locais, negras e brunidas, de vasos similares en cerámica de “paredes finas”. Bordo 98 mm; diám. 120 mm; base 52 mm; alt. 122 mm; ref. RAB98/2009/654-683.

Fig. 41: Embocadura bitroncocónica, arqueada e remata nun labio engrosado de sección ovalada. Peza elaborada mediante unha pasta groseira de cor ocre avermellada na que, á parte das habituais partículas de mica e cuarzo, se aprecian numerosos corpúsculos de cor avermellada. O exterior é de ton ocre avermellado, sucintamente alisada e mate. Un mínimo engrosamento da parede xusto ao límite da fractura denotarí o arrinque dunha asa. Bordo 142 mm; ref. RAB98/2009/690.

Fig. 42: Morteiro case completo, de corpo semiesférico, grosa fondo resaltado, amplo bordo lixeiramente caído de labio redondeado e biqueira triangular definido por dous apliques opostos e inserida no aro do bordo. Unha acanaladura percorre este pola cara interior. Pasta groseira de bocadillo, con amplo núcleo gris e laterais ocre, en cuxa amálgama se aprecia profusión de partículas de mica, cuarzo e puntos negros.

Dado que o exterior se atopa fortemente desescamado resulta difícil precisar as súas características que, con todo, de atérmolos aos atributos xerais da serie, sería de cor ocre media, mate e levemente rugosa. A cazoleta é de tipo granuloso, aínda que de insignificante abrasión dada o escaso número de grans apreciados. Os morteiros de corpo semicircular e bordo horizontal tipo M1 fan a súa aparición a partir de finais da primeira centuria, podendo considerar este exemplar como unha variante deste, de datación temperá, a teor do desusado perfil caído que presenta o bordo. Bordo 280 mm; base 152 mm; alt. 128 mm; ref. RAB98/2009/690.

## ■ UE2013: SOLO – ALTO IMPERIAL

**Descrición:** Recheo de grava e terra.

**Materiais:** Vinte e sete exemplares compoñen o respectivo lote asociado a esta unidade, dos cales 18 son mostras de CC, 4 de cerámica engobada e 3 de TSH, aos que cabe engadir unha ficha de xogo e un *pondus*.

\* **Terra sigillata:** Os tres fragmentos, inclasificables, recuperados presentan gran variedade cronolóxica xa que se as características dun deles nos remiten a datas bastante temperás, entre os anos 50 e 150 d. C., os outros enmárcanse nunha data de transición entre o alto e o baixo imperio, isto é, entre o 250 e o 300 d. C.

\* **Cerámica común:** Neste caso, as mostras inclúense en tres series formais, as potas, os pratos e os recipientes troncocónicos, dominando, como é habitual, as primeiras coa reiterada presenza das potas de cociña, entre as que se localizan 2 exemplares de potas globulares de bordo exvasado curvo tipo O2 (pp. 192-197) e un decorado con ondulacións do tipo O6 (pp. 204-207), baixo imperial.

\* **Cerámica engobada:** Como queda indicado, o catálogo limitáase a catro fragmentos, identificados como un bordo de EC1 (pp. 325-327) e tres de pratos EP1 (pp. 344-346), un deles, polas súas amplas dimensións, encadrable na variante EP1b.

\* **Numismática:** Entre o material detéctase tamén un ás tiberiano. Anverso: *TI(berius) CAESAR DIVI AUG(usti) F(ilius)*, cabeza laureada á dereita. Reverso: touro. Na parte superior (*mu*)*NICIP(ium)*, completado na inferior con *CASCA(ntum)*. 10 g; 29,7 x 29,2 e un eixe a 7 h (Gil Farrés, pp. 462, n.º 1834).

## ■ UE2014: PAVIMENTO – ALTOIMPERIAL (figs. 43, 44)

**Descrición:** Especie de groso “parche” de pequenas laxes de lousa e fragmentos de tella mesturados con cantos rodados e cachotes graníticos de pequeno tamaño, intercalados con outros de maior volume. Descoñécese a súa función xa que, a pesar do cualificativo empregado, non se percibiu, unha vez retirada esta unidade que o pavimento UE2016 ao que se superpoñía presentase ningún defecto dado o seu perfecto estado de conservación e nivelación, que fixese necesario este segundo nivel de pavimento, á parte da interfase UE2015 e de que a unidade, circunscrita ao sector localizado, non parecía prolongarse cara a ningún lado, quedando exenta.

Figs. 43 e 44. Superposición dos pavimentos 2014, 2016, 2018 e detalle destes >





#### ■ UE2015: RECHEO TÉRREO – ALTO IMPERIAL

**Descrición:** Recheo de terra marrón compacta, duns 20 cm de potencia, estéril, que separa o pavimento anterior do UE2016.

#### ■ UE2016: PAVIMENTO – ALTO IMPERIAL (figs. 45, 46)

**Descrición:** Pavimento de pequenos cantos rodados tomados con arxila amarelenta arenta apisoada, que cubría case toda a superficie de escavación. Atopábase ben nivelado salvo por unha depresión no seu extremo que, como se puido comprobar posteriormente, lle correspondía á fosa UE2021.

**Materiais:** Limpo na súa totalidade de materiais doutra natureza, a fortuna deparou o achado dun único material asociado, un ás do emperador Adriano. Ceca: Roma. Anverso: Lenda case ilexible, pero de posible lectura como (*imp Caesar Traian Hadrianus aug*). Cabeza laureada o emperador mirando á dereita. Reverso: *Pax*, en pé, mirando cara á esquerda, portando ramo e cornucopia; lenda (*pm. trp cos*) III S. C. Data: en torno aos anos 121-122 d. C. 10,6 g; 25,5 mm por 24,5 mm, con eixes ás 6 h (RIC, II, p. 420, n.º 616).

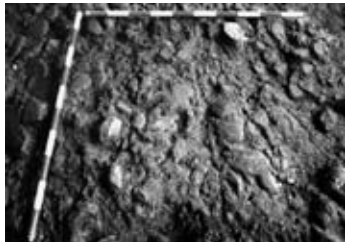

< Figs. 45 e 46: Vista xeral e detalle do pavimento UE2016

#### ■ UE2017: PAVIMENTO – INICIOS DO SÉCULO II d. C.

**Descrición:** Soporte ou camada de preparación do chan anterior, composto por un leito de terra arenta, cuxa potencia, arrancando dos 8 cm, se incrementaba ata os 40 cm segundo se avanzaba en dirección O, ao tempo que o zócolo natural descendía nesa mesma dirección. Esta interfase proporcionou algúns fragmentos de datación homoxénea, igualmente flavia / primeiros antoninos, polo que a calzada tería que ser destas mesmas datas. Entre os materiais máis representativos cabe destacar os que a continuación se detallan.

**Materiais:** O lote desta camada de interfase entre dous chans ou pavimentos de cantos rodados inclúe 47 mostras, segundo a seguinte repartición: 3 de indíxena, 23 de CC, 3 de engobada e un amplo lote de 16 fragmentos de TSH.

\* **Cerámica indíxena:** Pouco que dicir por canto do mínimo lote, soamente un fragmento, e con certas reticencias, podía ser identificado cun bordo das potas indíxenas de cociña tipo L4.

\* **Terra sigillata:** Na súa globalidade, o conxunto incide en termos xa coñecidos que poden resumirse na preponderancia dos pratos Drag. 15/17 (figs. 47 e 48), con seis mostras, mentres que as formas restantes, en cuxo catálogo está ausente a Drag. 29, se atopan representadas en menor

grao: 2 fragmentos de copas Drag. 27, 1 fondo de copa 30 de grandes dimensións, (fig. 49), así como dous fragmentos de bordos pertencentes, respectivamente, a senllas cuncas Drag. 37 e Drag. 37b. No seu conxunto, a cronoloxía deste abano de mostras enmárcase entre finais da primeira centuria e lustros centrais da segunda.

\* **Cerámica común:** Á habitual variedade de potas, moi reducida neste caso, xa que o lote se esgota con sete exemplares, cabe engadirlle unha mostra de xerra temperá de pico trilobulado, produción propia de finais da primeira centuria, así como un exemplar de morteiros tipo M2, (pp. 150-152) igualmente temperán, selado (fig. 50).

\* **Cerámica engobada:** Lote igualmente exiguo, conformado, como arriba se dixo, por unicamente tres exemplares, dos que dous se encadran no tipo EP1 (pp. 344-346) e o outro nas cuncas tronco-cónicas seladas tipo ES (pp. 312-325), con posibles imitacións ou antecedentes previos á consolidación do tipo (fig. 51).

Fig. 47: Fragmento de Drag. 15/17, de 25 cm de diámetro. Pasta dura, fina, de cor rosácea (N-25). Verniz espeso, homoxéneo, de cor vermella (S-20) brillante. Parede exvasada e lixeiramente acampanada. Moldura interna pouco prominente, que se corresponde no exterior con dúas acanaladuras. Pódese clasificar no terceiro grupo evolutivo de Mayet. O material que a acompaña na unidade estratigráfica 2017 non se pode datar con posterioridade ao 150 d. C., bordo 260 mm; ref. RAB98/2017/740.

Fig. 48: Fragmento de parede e fondo dunha Drag. 15/17 de medianas dimensións. Pasta branda e fina, con bastantes alvéolos, de cor rosácea (N-25). Verniz espeso, ben adherido, de cor vermella (S-39) e semibrillante. Parede oblicua e moldura típica en cuarto de círculo, que se traduce ao exterior nunha concavidade a xeito de paso. Pé baixo, de sección circular e fondo exterior sen molduras. Conserva restos de letreiro. Base 75 mm; ref. RAB98/201/741.

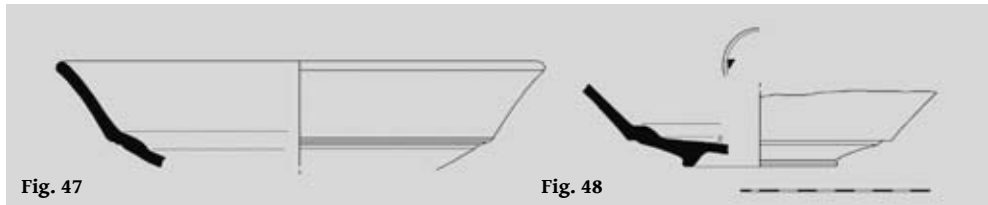

Fig. 49: Fragmento da forma Dragendorff 30. Pasta dura, fina, de cor vermella (S-20). Verniz granuloso, de cor vermella (T-39) e semibrillante. As características formais foron definidas por primeira vez por Mezquíriz (MEZQUÍRIZ, 1961, 95). Este vaso cilíndrico presenta parede vertical, aínda que lixeiramente aberta, fondo oblicuo e moldura interna en cuarto de círculo no punto de unión entre o fondo e a parede. Tamén se observa unha pequena acanaladura no arranque do fondo na súa parte exterior.

A decoración correspóndelle ao segundo estilo decorativo, o de métopas, que estableceu Mezquíriz (1961, p. 96). As métopas, á súa vez, aparecen subdivididas por liñas horizontais de ángulos. Esta subdivisión parece ter o seu referente nas *sigillatas sudgálicas*, xeneralizándose alí na época flavia (ROMERO CARNICERO, 1985, p. 109). Os motivos decorativos, ademais de estar na maior parte dos casos fragmentados, aparecen mal definidos, polo que resulta difícil atopar paralelos.

O acio de ovas está documentado en moldes de Arenzana (GARABITO, 1979, fig. 110.47) e as vitorias, de forma xeral, aparecen con moita frecuencia nos talleres de *Tritium Magallum*, existindo un motivo similar a este en moldes e formas de Bezares (GARABITO, 1979, figs. 12.81-22.9). Esta forma véñse datando na primeira metade do século I d. C. (MEZQUÍRIZ, 1961, pp. 99-100), pero polo tipo de decoración habería que situala, máis concretamente, en época flavia. Diám. 19,5 cm (en carena inferior); ref. RAB98/2017/743.

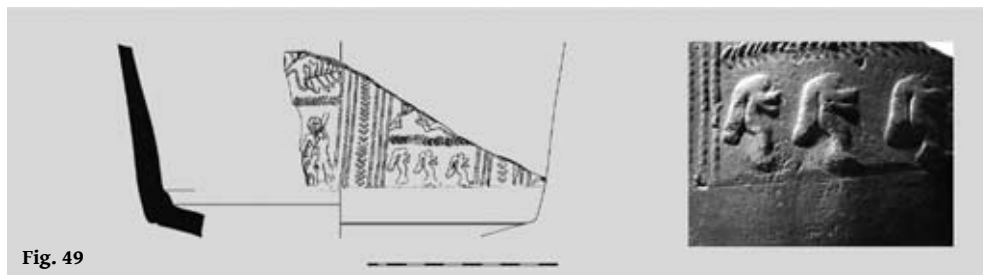

Fig. 49

Fig. 50: Parte superior dun morteiro de grosas paredes, corpo semiesférico, amplo bordo curvado caído. Elaborado en pasta de bocadillo, con núcleo gris e laterais ocre, moi groseira debido á abundante presenza de diminutas partículas de mica e gránulos de cuarzo de tamaño pequeno-mediano.

No exterior mostra unha coloración ocre avermellada, un sucinto alisado e un aspecto rugoso e mate, paliado cunha augada ocre avermellada da que se conservan mínimos restos baixo a á do bordo. Non obstante, a singularidade deste fragmento radica na estampación dun selo estampado na fronte superior do bordo, dentro dunha tarxeta de 7 cm de lonxitude por 0,5 de profundidade, coa palabra OFFICINA completamente desenvolvida, inscrita en grandes letras capitais en positivo.

Ao atoparse fragmentado, descoñecemos se constitúe un selo completo, aínda que a ausencia de indicación do oleiro ou xerente do taller resulta inusual, igual que é inusual a fórmula de expresión, completamente desenvolvida, en vez das habituais abreviaturas. Bordo 415 mm; alt. 120 mm; ref. RAB98/2017/137.

Fig. 51: Cunca. Fondo plano lixeiramente resaltado, corpo semiesférico e bordo horizontal de escaso voo rematado nun labio redondeado: bordo por cuxa fronte superior e polo seu extremo exterior, corre unha sinxela acanaladura semicircular. Igual que case todas as cuncas localizadas nesta fosa se tratan dunha elaboración fina, o que se pon de manifesto tanto na pasta ocre avermellada, depurada e moi micácea, de composición e aparencia próxima á empregada nas cerámicas de tradición indíxena, como no seu afinado e brillante exterior de cor ocre media, igualmente de gusto tradicional.

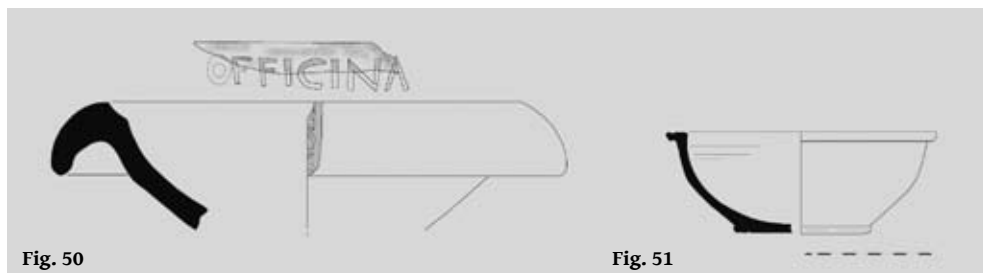

Fig. 50

Fig. 51

O seu desenvolvemento e elaboración lembran vagamente as cuncas engobadas ES1-ES1A da fig. 47, tipo do que, en hipótese, podería constituir unha especie de ensaio. En calquera caso, constitúe un *unicum*. Bordo 220 mm; base 110 mm; alt. 80 mm; ref. rab98/2017/771.

■ **UE2018: PAVIMENTO – MEDIADOS/FINAIS DO SÉCULO I d. C.**  
(figs. 52 e 53)

**Descrición:** Pavimento e camada de preparación superpoñíanse á súa vez, aínda que só polo flanco sur da intervención, a un novo pavimento, definido por esta unidade. Composto por grava e cascallo miúdo, semellante na súa composición á UE2003. Ben nivelado e descendendo en dirección O, apoiábase directamente sobre o zócolo natural (figs. 52 e 53).

**Materiais:** Se ben non proporcionou material que puidese determinar de maneira absoluta a datación deste pavimento, o feito de que fose roto polas fosas e selado pola UE2017, con materiais de homoxénea datación flavia, implicaría que poderíamos retrotraer a deste pavimento a mediados da primeira centuria, polo menos.

■ **UE2019: UNIDADE NEGATIVA - FOSA E RECHEO TÉRREO – ALTO IMPERIAL**

**Descrición:** Pequena fosa de planta imperfectamente redondeada, cun diámetro aproximado de 1 m, soterrada no extremo meridional do pavimento UE2016.

**Materiais:** Pouco ou nada que dicir en torno aos materiais localizados no recheo desta pequena fosa, por canto ao conxunto se limita a tres mostras, dous fragmentos e un fondo, todos inclasificables, de cerámica común.

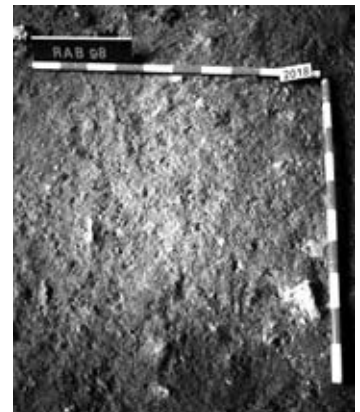
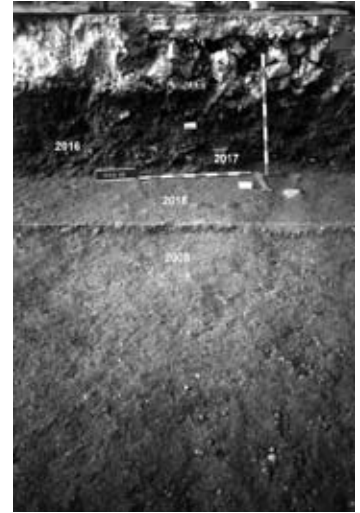

Figs. 52 e 53. Pavimento UE2018 sobre o zócolo natural e detalle deste

## ■ UE2020: UNIDADE NEGATIVA - FOSA E RECHEO TÉRREO – BAIXO IMPERIAL

**Descrición:** Segundo se avanza cara ao flanco occidental os pavimentos UE2016 e UE2016, esváense progresivamente, dando paso ao zócolo natural, cousa que pode achacarse teoricamente a unha maior degradación destes nesta zona debido á súa maior pendente. No devandito zócolo ábrese unha nova foxa, a UE2020, parcialmente escavada ao soterrarse por debaixo da marxe de seguridade occidental.

**Materiais:** Do recheo que colmataba esta foxa recuperáronse 43 mostras co seguinte por separado: 18 de cerámica común, 17 de cerámica engobada, 3 de TSH, 4 de TSHT e, finalmente, 1 fragmento de vidro verdoso.

\* **Terra sigillata:** As tres mostras de TSH identifícanse con outros tantos fragmentos tipoloxicamente inclasificables, se ben, atendendo ás características da súa produción, poden ser considerados como formas de transición, datables entre os anos 200-300 d. C., cara ao novo catálogo baixo imperial. A esta datación tardía apúntanse os catro exemplares de TSHT localizados, cuxo catálogo se centra nun fragmento de bordo da Hp. 82 (fig. 54), forma moi reiterada neste depósito, así como noutros dous de forma Rt. 8 tardía (fig. 55).

\* **Cerámica común:** En rápida descrición, as formas recoñecidas son as seguintes: pota O1 (pp. 193-197) (1 frag.), pota tipo O24 (pp. 250-252) (1 frag.), vaso V2 (pp. 265-271) (1 frag.), cunca, sen forma clara (1 frag.) e, finalmente, un fragmento de bordo dunha fonte F1 (pp. 339-342).

\* **Cerámica engobada:** A diferenza do lote anterior, dominado polos fragmentos inclasificables, o da cerámica engobada presenta un catálogo máis definido, no que se constatan formas de ampla cronoloxía como as cuncas EC1 (1 frag.) (pp. 325-327), os pratos de bordo biselado EP1 (344-346) (11 frags.), así como formas exclusivamente baixo imperiais como as xerras (pp. 295-298) (1 frag.), as fontes tardías lisas (fig. 56), con decoración de dixitacións impresas (pp. 354-357) (fig. 57) ou con decoración espatulada, incluídas no tipo I59 (pp. 375-382).

A presenza, ben contrastada, de exemplares tardo imperiais, obriga a datar este recheo nunha época bastante avanzada, asociada, probablemente, cos últimos momentos de actividade do complexo oleiro anexo.

**Fig. 54:** Fragmento da forma Hp. 82. Estría interior de unión parede-bordo parece máis marcada. Pasta branda, fina, de cor alaranxada (R-35). Apenas se conservan restos de verniz. Polas características da pasta cremos que esta peza puidese proceder dun taller do Val do Douro. Datación a partir do 200 ata o 350 d. C. Bordo 160 mm; ref. RAB98/2020/697.

**Fig. 55:** Tres fragmentos da forma Ritt. 8 que dan o perfil completo da peza. Pasta branda, algo graúda, de cor alaranxada (P-25). Verniz case inexistente, de cor vermella clara (P-39) brillante. Perfil típico deste tipo: parede curva con bordo lixeiramente cara a dentro. Na metade inferior da parede presenta unha serie de liñas circulares apenas marcadas. Pé moi baixo e fondo exterior moldurado. Polo tipo de pasta clasificaríamola como procedente do Val do Douro, aínda que non temos base científica para iso.

Apareceu no mesmo contexto arqueolóxico que a peza anterior, polo que habería que data-la con anterioridade a mediados de o s. IV. Bordo 170 mm; alt. 66 mm; base 64 mm; ref. RAB98/2020/690.



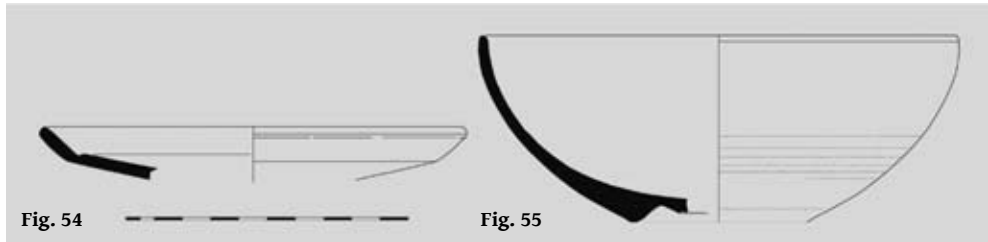
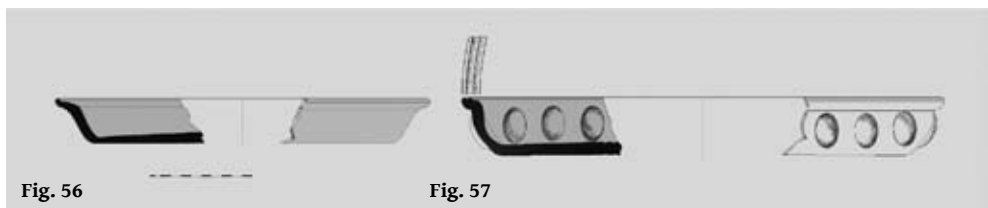

Fig. 56: Fragmento de fonte engobada tardía de bordo oblicuo liso con labio engrosado, parede exvasada oblicua e fondo engrosado cara ao centro. Pasta de bocadillo, con laterais de cor ocre clara e núcleo gris, de gama igualmente clara. Matriz micácea, de fina granulometría, con pasta de aspecto laminado. Exterior completamente engobado, incluído o fondo exterior, o que constitúe unha novidade. Polo demais, é de cor vermella alaranxada, inconsistente e preséntase a modo de fina película. Tipo EP4. Bordo 370 mm; base 300 mm; alt. 44 mm; ref. RAB98/UE2020/735.

Fig. 57: Mostra dunha fonte engobada tardía tipo EP7, de bordo horizontal engrosado rañurado, parede curvada e fondo plano engrosado cara ao centro. Decoración típica da serie mediante dixitacións impresas dende o interior que asoman ao exterior a modo de avultamentos convexos. A ornamentación complétase con dúas acanaladuras interiores, que teñen os seus correspondentes, á mesma altura, no fondo, polo exterior. Elaborada con pasta micácea, de aspecto laminado, con laterais de gama ocre media e núcleo de cor gris, fino na parede e máis grosso no fondo. Ao exterior, afinado e brillante, a tonalidade é ocre clara agás no fondo, de cor marrón, produto, aparentemente da súa utilización, probablemente esporádica, como fonte de enfeitado. Bordo 480 mm; base 410 mm; alt. 58 mm; ref. RAB98/UE2020/729.



#### ■ UE2021: UNIDADE NEGATIVA – FOSA E RECHEO – FINAIS s. I d. C./INICIOS s. II d. C. (fig. 58)

**Descrición:** A máis grande entre as fosas localizadas. Rompe o pavimento UE2018 e é selada polo UE2016. De planta trapezoidal irregular obsérvase unha serie de rebaixas semicirculares que, nacendo dos bordos, rematan no fondo, abríndose nun fino barro amarelo ata unha profundidade de 1 m con relación á cota do pavimento UE2018.

**Materiais:** A grande riqueza en materiais de toda clase exhumados desta unidade require unha análise demorada do conxunto. Cos seus 938 fragmentos recuperados, o recheo desta fosa ocupa



Fig. 58. Fosa UE2021 unha vez librada de recheo, extraordinariamente rico en materiais

o primeiro lugar en canto á abundancia entre todas as unidades rexistradas nesta intervención, cunha repartición por categorías segundo o reflectido na fig. 59.

\* **Cerámica indíxena:** A maior parte do material, composto por 41 fragmentos, non pode ser definido tendo en conta que se identifica con fragmentos de corpo. A homoxeneidade das características produtivas deste conxunto fai o resto. Por iso, só se poden identificar con seguridade, 2 fragmentos de bordo de potas L7, outro pertencente a unha posible fonte L19 e, de xeito sorprendente, ata 12 fragmentos de bordos de potas L4, non queimadas, como recipientes de cociña con indicios de cocción defectuosa, o que, igual que outras pezas atopadas no transcurso da intervención en diversas cama-

das, permite consideralas material de refugallo.

Fig. 59. LU/RAB98-UE2001:  
Distribución dos materiais  
por categorías >

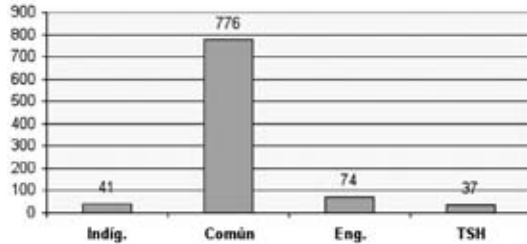

\* **Terra sigillata:** Coas características habituais, dentro deste conxunto, cuxa datación, como noutros casos, abranguería entre finais da primeira centuria e principios da segunda, atopamos un catálogo no que se integran as seguintes formas: pratos Drag. 15/17 (12 frags., figs. 59 e 68), copas Drag. 27 (9 frags., figs. 63, 64, 65 e 66), cunca Drag. 36 (1 frag. Identificación dubidosa), cunca Drag. 37 (5 frags.), cunca Drag. 37 b (2 frags.), Hp. 44 (1 frag., fig. 62), Rt. 8 (3 frags.) e indeterminados (4 frags.).

Resultan especialmente apreciable a ausencia de mostras de copas Drag. 29, a favor da abundante de cuncas Drag. 37; o cal nos remite a unha data *post quem* en torno ao cambio de centuria.

\* **Cerámica común:** Á parte de polo elevado número de exemplares integrados nesta serie, 776, o conxunto destaca pola abundancia de formas presentes no catálogo.

**Potas:** Non fará falta indicar que se trata do grupo formal máis abundantemente representado, cun total de 80 exemplares identificados adscritos aos diversos tipos, segundo a seguinte distribución: O1 (13 frags. fig. 71), O1a (27 frags.), O2 (20 frags.), O3 (3 frags.), O3a (2 frags.), O10 (10 frags. fig. 73), O11 (6 frags.), O14 (1 frag.).

Como se pode apreciar, deste catálogo, dominado polas diversas variantes de potas de cociña incluídas nos tipos O1 a O3, están ausentes tanto as potas tardías, plenamente baixo imperiais, tipos O5 e O6, como os recipientes de almacenaxe finos alto imperiais, pero de data avanzada, representados polos tipos O12 e O13. Datación temperá que se verá confirmada por outros tipos, pertencentes a outras series, cuxa produción se enmarca, de maneira preponderante ou exclusiva, dentro do marco das fins da primeira centuria e iniciais da segunda.

*Tapadeiras:* Sendo esta, en termos xerais, unha serie escasamente representada entre os materiais lucenses, destaca que, no caso que nos afecta, se recuperaran ata seis mostras, algunhas con indicios de defecto de cocción, identificándose 2 tapadeiras do tipo T1 e catro do tipo T2 (fig. 72), asociadas, segundo cremos, a recipientes para bater o leite de cara á obtención de diversos derivados lácteos.

*Vasos:* Igualmente ampla é a representación de vasos, cuxo número, neste caso, se eleva a 19 exemplares, dos que 9 resultan inclasificables. O resto repártese do seguinte xeito: V1 (1 frag., fig. 75), V1a (2 frags.), V2 (1 frag.), V3 (1 frag., figs. 76 e 77), V4 (1 frag., figs. 78 e 79).

Recordamos que o tipo V3, como posible forma de imitación de vasos ovoides de breve bordo exvasado, en paredes finas, constitúe un tipo exclusivo da transición entre a primeira e segunda centurias, cando os prototipos orixinais, que, grazas á conclusión da armazón viaria, comezan a afluír á cidade, son rapidamente imitados polos oleiros locais en versións simplificadas.

*Pratos:* Non puido ser identificado, con certeza, ningún exemplar de prato xeral non engobados.

*Xerras:* O número de fragmentos de xerras identificados, 126, resulta evidentemente desproporcionado para os contextos arqueolóxicos habituais de *Lucus Augusti*, pero non desentoa excesivamente no ambiente cronolóxico e industrial no que nos movemos. Pero comezaremos o comentario por separado de formas, seguindo a metodoloxía aplicada ao longo do traballo: J4 (17 frags.), J6 (1 frag.), J7 (7 frags.), JT (73 frags., fig. 82), JT1 (21 frags., fig. 78), JT2 (7 frags., fig. 81).

Vaian agora os comentarios. As xerras non forman parte do repertorio cerámico indíxena. Dende esta perspectiva resulta unha incorporación novidosa tipolóxica romana, que se consolida unicamente a finais da primeira centuria. E iso, por que, como noutros casos, a chegada de prototipos coa conclusión do entramado viario, lles permite aos oleiros locais a recreación de formas a partir dos modelos importados chegados á cidade. Estes serán relativamente escasos, por canto as mencionadas copias, simplificadas e máis baratas, copan o mercado rapidamente, desaloxando a importación. Neste contexto explícase a abundante presenza de xerras temperás, integradas xenericamente na serie JT. A maior parte dos exemplares permanece sen clasificar en canto os correspondentes fragmentos remiten a asas ou embocaduras que non presentan mellores criterios de clasificación. Cando, pola contra, se dispón de bordos, os exemplares poden ser integrados con maior certeza nos tipos JT1 e JT2, incorporados como novidade ao noso catálogo. Tipos que, en substancia, responden a xerras de pico trilobulado, aberto ou pechado, segundo o caso, dando lugar aos respectivos tipos que, na práctica, poden ser considerados como copias ou formas de ensaio, en canto estas xerras cristalizarán en escaso tempo no tipo J4, que constitúe o tipo consolidado, ao longo de toda a etapa alto imperial, de xerras de pico trilobulado. E que este proceso, como queda indicado, se realizou nun prazo relativamente curto de tempo, nolo confirma a presenza conxunta de ambos os dous elementos nunha mesma camada, cuxa datación, como o demostran os materiais do nivel superior de selado UE2017, non se pode delongar máis alá de mediados da centuria, e aínda dos primeiros antoninos, se pretendemos axustar aínda máis o lapso.

En canto aos outros modelos de xerras, o J6 e J7, apuntamos que a súa orixe debe situarse tamén por estas mesmas datas (fig. 82).

**Cuncas:** Constitúen en xeral, unha serie morfolóxica bastante escasa en *Lucus Augusti*. O único que se pode apuntar neste caso é que dos seis exemplares localizados, fragmentos de bordo en concreto, cinco resultan inclasificables, mentres que o restante debeu pertencer a unha cunca semiesférica de bordo horizontal, tipo C1.

**Troncocónicos:** Este tipo de recipientes, tan abundantes sobre todo na terceira centuria, aparece testemuñado nesta camada nun único fragmento de bordo. Por iso, considérase que aínda que a expansión de uso destes recipientes troncocónicos de bordo horizontal coincida coas datas sinaladas, estando presentes en case todos os vertedeiros de lixo asociados aos fornos, quizais conveña retrotraer a súa data de orixe, cunha presenza aínda tímida, a mediados da segunda centuria, cando menos.

**Morteiros:** Tamén neste caso nos enfrontamos ao feito sorprendente de que só se rexistren dous fragmentos asociados a morteiros, cando na práctica constitúe un elemento de uso habitual, e que, ademais, pertencen ambos os dous ao modelo temperán do tipo M2. Cabe xustificar esta anomalía, entendendo que a fosa contén refugallos de produción, xunto a outros de comercialización representados pola TS, e que, por razóns ignoradas, non houbo lugar á acumulación de pezas, mostras ou refugallos de morteiros.

\* **Cerámica engobada:** O comentario inicial á cerámica común pode facerse extensivo á engobada: amplitude do número de mostras, 74 fragmentos, e riqueza do catálogo tipolóxico, segundo pode verse no seguinte listado de formas recoñecidas: cuncas ES1 (15 frags., figs 83 e 84), cuncas ES1a (2 frags., fig. 86), pratos ES2 (1 frag., fig. 87), pratos EP, inidentificables (24 frags.), pratos EP1 (19 frags.), pratos EP1a (2 frags.), pratos EP1b (6 frags., fig. 93).

Dous comentarios sobre a listaxe. En primeiro lugar, parece evidente que a produción engobada, tanto no alto coma no baixo imperio, se atopaba dominada pola produción de pratos e, en concreto, dos de bordo biselado de paredes oblicuas integrados no noso tipo EP1 e as súas variantes a e b, de pequeno e gran tamaño respectivamente, sendo o tipo modelo, de mediana capacidade, con diámetros entre os 20 e 30 cm de apertura de boca. Este alto número, que alcanza concentracións espectaculares no caso de vertedeiros de lixo ou espazos de refugallos de cocción, como é esta ocasión, dá unha idea da ampla difusión deste tipo de recipientes de uso polivalente xa que, segundo entendemos, poderían usarse indistintamente como recipientes de cociña, para lume directo ou como vasillas de enforado, como elementos auxiliares de cociña ou, finalmente, como parte integrante do servizo de mesa.

A segunda anotación refírese á amplísima presenza proporcional dos recipientes ES, tanto nas súas variantes de cunca ES1 coma de pratos ES2. Anotación á que cómpre engadir varias observacións. Algúns exemplares presentan evidencias de cocción defectuosa. Neste sentido faise difícil supoñer que se trata de recipientes importados por canto, ao ter os devanditos defectos, deberían ser retirados da circulación. Descartada esta posibilidade, e tendo en conta a súa presenza nestas fosas con material de refugallo, sería posible formular que fosen efectivamente fabricados en Lugo. O cal non permite descartar que exemplares similares fosen elaborados noutros lugares no ámbito do tramo da vía XIX que une *Lucus Augusti* con *Asturica Augusta*, onde se concentra a maior parte de achados de tipo de recipientes.

\* **Numismática:** Neste apartado rexístranse dúas moedas, ases e cuñaxes adriáneas en ambos os dous casos. No anverso da primeira, rodeando a cabeza laureada do emperador mirando á dereita, figura a lenda (*imp. caesar traianus*) *HADRIAN(us aug pm trp) COS III*. Pola súa parte, no reverso, acompañando a *Virtus* de pé, mirando á dereita, armada de lanza e *parazonium*, lese (*virtuti augusti*) *S.C.* O lugar de emisión é Roma e a data, derivada do terceiro consulado, sería 119-121 d. C. É practicamente circular, cunhas medidas de 25,8 mm x 25,6 mm, con eixes en seis, e peso 9,8 g. Similar en R.I.C. II (*Roman Imperial Coinage*, Mattingly, p. 418, n.º 605). En canto ao segundo ás, moi deteriorado, apenas se aprecia no anverso a cabeza do emperador mirando á dereita. Mide 25,1 mm por 26,6 mm e pesa 8,5 g.

En definitiva, parece confirmarse tamén a datación da produción, en torno a finais da primeira centuria e inicios da segunda, sendo, polo tanto, testemuño da máis temperá actividade oleira dos talleres lucenses na que, por outro lado, se enxergan aínda trazos que poderíamos denominar “arcaizantes”, por canto se aprecian algúns indicios de ensaio, así como tipos de imitación, que finalmente non se consolidarán no catálogo alto imperial xurdido a partir de inicios da segunda centuria.

**Fig. 60:** Once fragmentos dun prato da forma Drag. 15/17. Pasta branda, granulosa, de cor carne (M-35). Verniz pouco vitrificado, que salta con facilidade, de cor vermella (R-20) mate. Parede aberta e labio engrosado, de perfil redondeado e marcado por dúas acanaladuras na parede exterior. Moldura en cuarto de círculo bastante acusado, á cal se corresponde, no exterior, cunha acanaladura. Perfil lixeiramente acampanado. Tamén presenta dúas pequenas acanaladuras circulares no fondo interior do prato que, posiblemente, circuían a marca do ceramista. Pé baixo, de sección circular. Cabe clasificar esta peza no segundo grupo evolutivo que establece Mayet. Bordo 265 mm; Alt. 62 mm; base 88 mm; ref. RAB98/2021/388.

**Fig. 61:** Fragmento de fondo, posiblemente, da forma Drag. 18. Pasta dura, fina, de cor rosácea (N-35). Verniz espeso, granuloso, de cor vermella (S-19) brillante. Base peraltada e moldura na parte exterior. Pé de sección cuadrangular e perfil exterior ataboado. Tarxeta fragmentada (+22 x 4 mm), con lado bífido, inscrita en círculo de 30 mm de diámetro. Letras con pouco relevo, pero lese con claridade (...) *LLIOI*. Os L presentan grafía arcaica. Podería tratarse da marca (*LAPI*)*LLIOF*<sup>11</sup>.

A forma Drag. 18 hispánica fabricouse durante a 2.ª metade do século I d. C. e non supera o seu uso, en moito, este século. Base 95 mm; ref. RAB98/2021/389.



11 MAYET, 1984, Lám. CCXII.273.

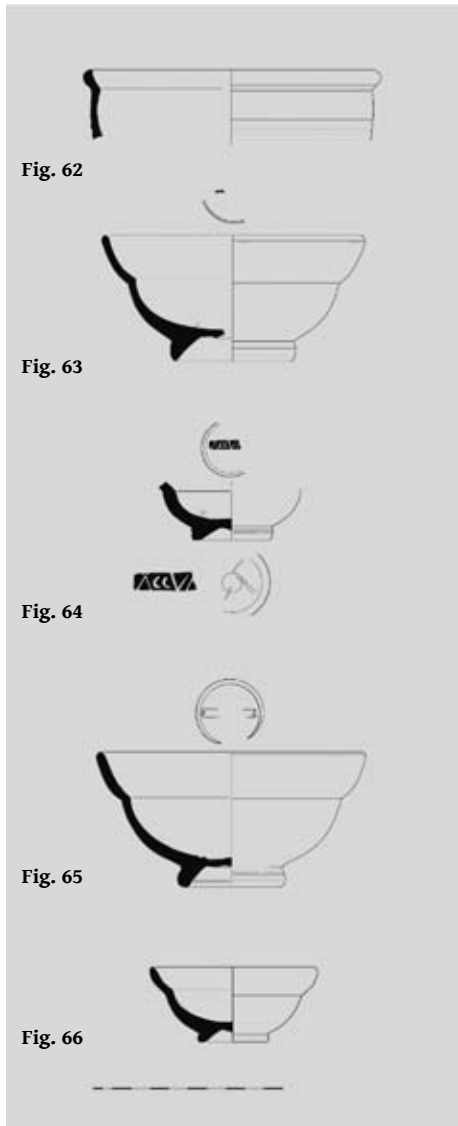

Fig. 62

Fig. 63

Fig. 64

Fig. 65

Fig. 66

Fig. 62: Fragmento de bordo e parede dunha Drag. 44. Pasta dura, fina, de cor rosácea (S-20). Verniz espeso, homoxéneo, de cor vermella (T-39) brillante. Bordo en forma de moldura convexa no exterior coa correspondente concavidade no interior. A parede superior presenta perfil curvo no interior, sendo menos acentuada esta curvatura no exterior. Cronoloxicamente, esta forma sitúase preferentemente a partir da segunda metade do s. II, sobre todo ao estar representada tamén no segundo momento de hábitat de Huerña<sup>12</sup>. Non obstante, está presente no campamento de *Aquis Querquennis*, que, parece demostrado, se abandonou con anterioridade ao reinado de Hadriano, o que viría a coincidir coa datación xeral desta unidade. Bordo 166 mm; ref. RAB98/2021/695.

Fig. 63: Fragmento de Drag. 27 que conserva o perfil completo. Pasta dura, fina, de cor vermella (T-39). Verniz espeso, de cor vermella (T-39), con manchas máis claras, brillante. Pé alto, de sección lixeiramente triangular e molduras na base inferior. Conserva restos de tarxeta inscrita en círculo de 40 mm de diámetro. Bordo 135 mm; alt. 64 mm; base 60 mm; ref. RAB98/2021/78.

Fig. 64: Fragmento de parede e fondo da forma Drag. 27. Pasta dura, fina, de cor rosácea (N-35). Verniz espeso, homoxéneo, de cor vermella (S-20) brillante. Trátase dunha pequena copa de parede en dous cuartos de círculo, pé baixo, de sección triangular, e acanaladura na súa parte exterior; fondo con umbo central convexo. Presenta marca de ceramista fragmentada. Tarxeta rectangular de lados rectos (+15 x 4 mm) inscrita en círculo de 28 mm de diámetro. Letras claras, aínda que con pouco relevo. Lese: ACCU(N...).

*Acunicvs* ou *Accunicivs* é un ceramista moi ben documentado no taller tritiense<sup>13</sup>. En Lugo publicáronse outras dúas marcas deste ceramista, ampliándose así o ámbito de dispersión establecido por Mayet<sup>14</sup>. Base 40 mm; ref. RAB98/2021/392.

Fig. 65: Doce fragmentos cos que se reconstrúe unha Drag. 27 completa, pasta dura, fina, de cor rosácea (N-35). Verniz espeso, homoxéneo, de cor vermella (T-20) e brillante. Parede, en dous cuartos de círculo, bastante aberta. O superior pouco curvado e sen labio. Pé alto, de sección redondeada e fondo

12 DOMERGUE-MARTÍN, 1977, fig. 25, núms. 489-491, p. 101.  
 13 GARABITO, 1978, pp. 291 e 292, fig. 62, núms. 1 ao 11; MAYET, 1984, p. 116, núms. 8, 9 e 10, escav. de Elorza.  
 14 MAYET, 1984, 116.

exterior moldurado. Presenta tarxeta bífida (27 x 4 mm) inscrita en círculo de 32 mm de diámetro. Podería clasificarse no terceiro grupo de Mayet<sup>15</sup> e cronoloxicamente soamente podemos falar do s. II, en xeral. Bordo 138 mm; alt. 67 mm; base 55 mm; ref. RAB98/2021/395.

Fig. 66: Fragmento dunha copa da forma Drag. 27, de pequenas dimensións. Pasta dura, fina, de cor rosácea (M-37). Verniz lixeiro, esmoucado, de cor vermella (S-19) brillante. Parede en dous cuartos de círculo. Pé curto, de sección triangular e base inferior con umbo central. Podería clasificarse no último grupo de Mayet<sup>16</sup> e, segundo esta clasificación, habería que datala a partir de mediados do s. II d. C. Bordo 95 mm; alt. 42 mm; base 38 mm; ref. RAB98/2021/375.

Fig. 67: Fragmento de parede, fondo e arranque de bordo dunha Drag. 27. Pasta dura, fina, de cor vermella (S-20). Verniz espeso, homoxéneo, de cor vermella (S-20) e semibrillante. Parede inferior en cuarto de círculo. Pé alto, de sección triangular e fondo exterior moldurado. Tarxeta rectangular (25 x 4 mm) de lados rectos, aínda que o dereito aparece algo deformado, inscrita en círculo de 44 mm de diám. Letras claras e con suficiente relevo. Lese ACUNICI. Os C son máis pequenos que as outras letras e o A sen travesa, como é habitual nas marcas deste ceramista. A nosa marca é similar a outras de Tricio publicadas por Garabito-Solovera<sup>17</sup>. Base 58 mm; ref. RAB98/2021/393.

Fig. 68: Fragmento dun prato de forma indeterminada. Pasta dura, fina, de cor rosácea (N-35). Verniz espeso, homoxéneo, de cor vermella (S-20) brillante. Fondo exterior liso e lixeiramente peraltado. Pé de sección rectangular e pequeno baquetón na súa parte exterior. Tarxeta fragmentada (+8 x 4 mm), con lado redondeado, inscrita en círculo de 22 mm de diámetro. Soamente conserva o final da marca (...) LI. base 100 mm; ref. RAB98/2021/390.

Fig. 69: Fragmento de fondo, posiblemente, da forma Drag. 15/17. Pasta dura, fina, de cor vermella (S-20). Verniz espeso, homoxéneo, de cor vermella (S-20) brillante. Base lixeiramente empenada no centro do prato, coas típicas molduras hispánicas no exterior do fondo. Pé baixo, de sección rectangular. Conserva restos de tarxeta rectangular inscrita en círculo de 22 mm de diámetro e a letra O de OF inicial de marca. Base 75 mm; ref. RAB98/2021/394.

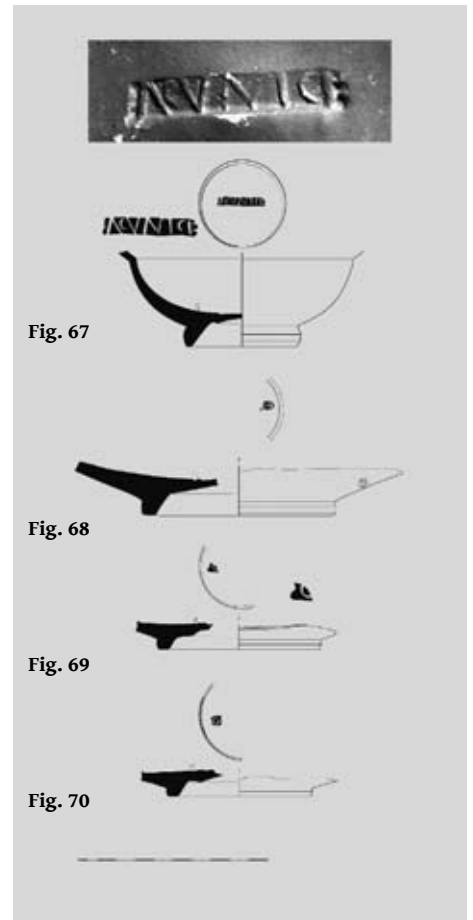

15 MAYET, 1984, 72

16 MAYET, 1984, 72

17 GARABITO-SOLOVERA, 1976, 25, fig. 3.17, Lám. II) e Mayet (1984, lám. CCVIII, núm. 8, p. 116).

Fig. 70: Fragmento de fondo, posiblemente, da forma Drag. 15/17. Pasta branca, fina, de cor rosácea (M-25). Verniz lixeiro, pouco vitrificado e erosionado, de cor vermella (S-20). Pé baixo de sección triangular e fondo exterior moldurado. Conserva restos de tarxeta con lado bífido, inscrita en círculo de 20 mm de diámetro. Pódense apreciar restos dunha letra, posiblemente, o O inicial. Base 83 mm; ref. RAB98/2021/391.

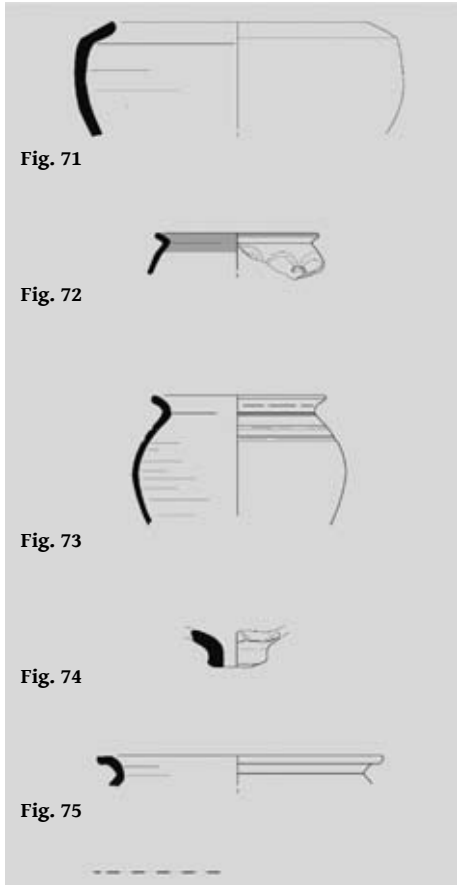

Fig. 71: Parte superior dunha probable cunca de tradición indíxena de corpo semiesférico e bordo rectilíneo invasado de labio redondeado, realizado en pasta de cor ocre averme-llada, con amálgama micáceo-cuarcítica, sendo as partículas de pequenas dimensións e moi abundantes, de onde devén o seu aspecto arento. O exterior é de cor negra, atópase ben afinado e a súa estampa é semibrillante. Non se perciben máculas por exposición ao lume. Este perfil constitúe ata o momento un *unicum* na cerámica de tradición indíxena de *Lucus Augusti*, se ben cabe pensar, dado o reducido do fragmento, que a súa orientación poida ser diferente. A súa condición de recipiente indíxena é evidente, podendo levar a súa datación dende mediados da primeira centuria ata finais desta. Bordo 126 mm; diám. 160 mm; ref. RAB98/2021/892.

Fig. 72: Recipiente híbrido. Corpo globular e breve bordo exvasado de labio redondeado. Podemos asimilar o fragmento ao tipo L8, escasamente representado pero moi característico, entre os que identificamos un fragmento con decoración e disposición moi similar a este, mediante banda de arcada dobre de puntillados cuadrangulares de cuxos encontros pende un círculo estampado simple de impresións triangulares. Tamén se podería identificar cun V3 indíxena. Tamén son locais as súas características de elaboración mediante unha pasta micácea, fina, arenta, de cor marrón e polo seu exterior negro, afinado e brillante, sobre o que destacan nitidamente tanto a banda pigmentada, por contraste cromático, como a decoración estampada polo xogo de claroscuros. A achega romana

concrétase na banda pigmentada en vermello que recobre a cara interna e a fronte superior do bordo. As formas cerámicas híbridas, cuxo mellor representante serían as imitacións de copas Drag. 29 de TSG (tipo I29), farían a súa aparición nos lustros centrais da primeira centuria, podendo prolongarse ata época flavia, noutras formas, como é o caso que nos afecta, considerando que se trata dunha manifestación xa moi avanzada e influenciada do devandito proceso de asimilación. Bordo 130 mm; diám. 140 mm; ref. RAB98/2021/788.



Fig. 73: Perfil case completo dunha pota de cociña de corpo globular e bordo curvo exvasado, elaborada en pasta micáceo-cuarcítico de cor ocre de ton medio e aparencia groseira. A través das evidentes máculas de carbonización adheridas no exterior, translócese unha superficie rugosa, mate, apenas alisada, de cor gris media. Peza moi ruda en termos xerais, acaso integrable no tipo L6, con decoración circunscrita a dúas acanaladuras semicirculares bastante distanciadas, trazadas debaixo do bordo. Bordo 136 mm; diám. 168 mm; ref. RAB98/2021/867/903.

Fig. 74: Biqueta cilíndrica, con bordo biselado, de 1,5 cm de desenvolvemento, 5 cm de bordo e cánula de 2 cm, realizado en pasta de bocadillo con núcleo gris e laterais ocre, micáceo-cuarcítica e laminada. Exterior de ton ocre medio, alisado, homoxéneo e mate. Pola cara externa percíbense sinais de retoques manuais, resultado do acoplamento deste elemento ao correspondente recipiente que, ao igual que todas as biquelas coñecidas en *Lucus Augusti*, non presenta máculas por exposición ao lume. Ref. RAB98/2021/1247.

Fig. 75: Bordo dunha orza de almacenaxe, sen que poidamos determinar se se trata dun tipo indíxena, romano ou de transición<sup>18</sup>. Pasta graúda marrón, con abundante intrusión de pequenos corpúsculos de cuarzo. Exterior negro, alisado, homoxéneo e semibrillante. Bordo 345 mm; ref. RAB98/2021/881.

Fig. 76: Parte superior dun recipiente de corpo globular e bordo exvasado, de paredes moi grosas. De tradición indíxena probablemente, constitúe un *unicum* en Lugo. Pasta de bocadillo extraordinariamente micácea e fina, de núcleo gris e laterais ocre e aparencia moi areenta. Exterior negro, afinado, homoxéneo e mate<sup>19</sup>. Bordo 320 mm; diám. 346 mm; ref. RAB98/2021/861.

Fig. 77: Perfil completo dun vaso de fondo plano, corpo globular e bordo exvasado moi oblicuo, decorado con espatulados verticais. Dispón, como é típico nesta serie formal á que pertence, tipo V1<sup>20</sup>, dunha asa acabada de sección aplanada. Debe entenderse, dado o contexto cronolóxico, que se trata dunha das primeiras mostras deste tipo, derivado do indíxena L15/15A<sup>21</sup>. Pasta fina e micácea, de cor ocre avermellada e exterior negro, moi erosionado. Bordo 216 mm; diám. 210 mm; base 86 mm; alt. 150 mm; ref. RAB98/2021/910.

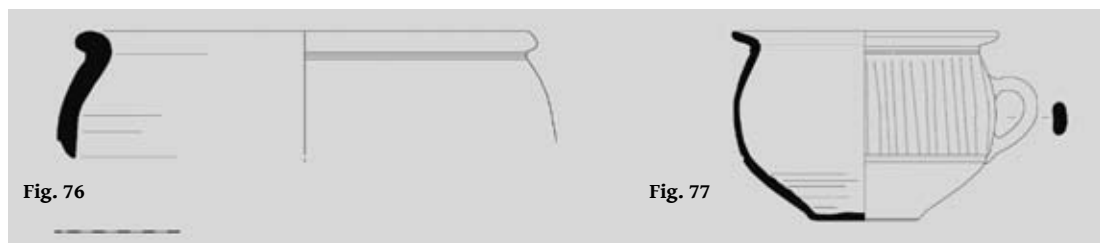

18 Como tipo indíxena, podería identificarse coa forma L7 (ALCORTA, *Cerámica*, pp. 102-104, fig. 45), ou ben, como tipo romano, evolución do indíxena, coa forma O10 (ídem, pp. 214-217, figs. 90-91).

19 Nestes dous últimos exemplares percíbense claramente os trazos de adaptación e experimentación da máis temperá industria oleira de *Lucus Augusti*. O primeiro, polo seu exterior negro, sitúase na tradición indíxena, este, de gamas ocre e engobado, na romana. A coexistencia destas dúas modalidades de elaboración estenderase ata os lustros centrais da quinta centuria, data da caída da cidade en mans bárbaras, combinados principalmente en servizos de mesa. Como mostra, véxanse os tipos baixoimperiais I59 e GT en ALCORTA, pp. 375-392.

20 ALCORTA, *Cerámica*, pp. 260-265, figs. 109-111.

21 ALCORTA, *Cerámica*, pp. 117, 121, figs. 52-53.

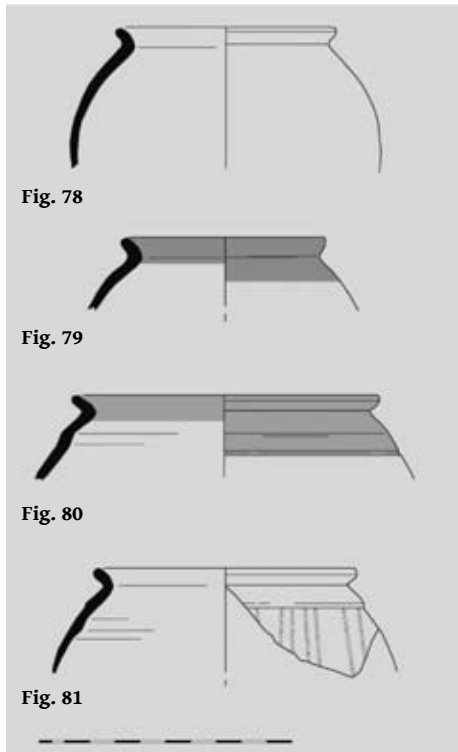

Fig. 78

Fig. 79

Fig. 80

Fig. 81

Fig. 78: Parte superior dun vasiño de corpo oval e breve bordo exvasado, da mesma serie que o reflectido na fig. 40. Pasta gris de ton medio, micácea e fina. Exterior negro, afinado e semibrillante. Bordo 86 mm; diám. 124 mm; ref. RAB98/2021/907.

Pasta gris de tono medio, micácea e fina, exterior negro, afinado e semibrillante. Borde 86 mm; diám. 124 mm; ref. RAB98/2021/907.

Fig. 79: Ídem. Coa novidade do bordo pigmentado interior e exteriormente, ata o arranque do corpo. Esta técnica denota unha influencia decorativa romana. Bordo 80 mm; ref. RAB98/2021/784.

Fig. 80: Parte superior dun “vaso” de corpo ovoide e breve bordo exvasado do tipo V4<sup>22</sup>, de medianas dimensións, típico resalte do home e ampla datación. Como noutros casos, trátase dun dos máis temperáns exemplos deste tipo, que se estende ao longo da segunda centuria. Igualmente, constitúe, ao noso entender, un exemplo de ensaio, con hibridación de elementos; pasta ocre avermellada moi micácea e de estampa areenta seguindo a tradición indíxena, á par que decora o seu bordo con bandas pigmentadas romanas. Bordo 122 mm; ref. RAB98/2021/789.

Fig. 81: Vaso tipo V4, na súa variante de gusto indíxena, tanto pola súa realización mediante unha pasta micácea de ton gris medio, polo seu exterior da mesma tonalidade, afinado e brillante, como pola decoración de espatulados verticais que adorna o corpo a partir do resalte. Bordo 102 mm; diám. 140 mm; ref. RAB98/2021/905.

22 ALCORTA, *Cerámica*, pp. 274, fig. 115.

Fig. 82: Xerra tipo JT1<sup>23</sup>, globular, monoansada de embocadura bitroncocónica e pico trilobulado aberto. Elaborada en pasta micácea fina de ton ocre avermellado con exterior uniforme, liso e mate. Non obstante, entendemos que as JT1, tipo do que se identificaron diversos exemplares nesta fosa, constitúen o que se pode cualificar como un novo exemplo de experimentación coas técnicas e os modelos romanos durante a época flavia que conclúe pouco despois, baixo os primeiros antoninos, coa consolidación do catálogo formal plenamente romano vixente durante dende esta data ata finais da cuarta centuria. Bordo 68 mm; ref. RAB98/2021/1021.

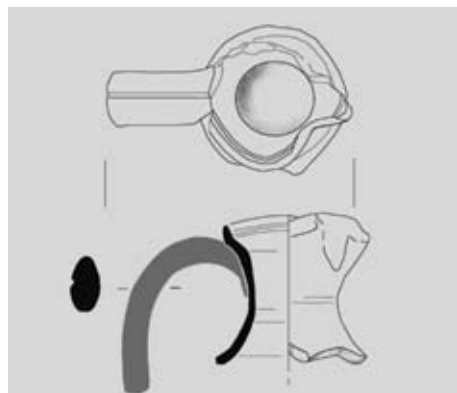

Fig. 82

Fig. 83: Xerra tipo tipo TJ2<sup>24</sup>. Xerra de embocadura troncocónica estreita, breve bordo invasado e asa acobadada, de sección aplanada con lixeiro reafundimento na súa fronte exterior. Pasta de gama ocre medio, micáceo-cuarcítico e estampa areenta. No exterior dominan as gamas ocre, da mesma tonalidade ou lixeiramente máis escura que a pasta. Os acabados moi sinxelos baseados no alisado mate. A diferenza do tipo anterior, carece de formas evolucionadas polo que se trata dunha forma privativa da etapa flavia-primarios antoninos. Boca 40 mm; ref. RAB98/2021/1113.



Fig. 83

Fig. 84: Boca de cántaro globular biansado de embocadura bitronconónica e bordo engrosado ou moldurado, tipo J7<sup>25</sup>. Presenta numerosos indicios de cocción defectuosa, que afectan tanto a pasta moi micácea e areenta, de cor ocre avermellada e extremadamente dura, como no exterior, veterado. Bordo 126 mm; ref. RAB98/2021/1212.

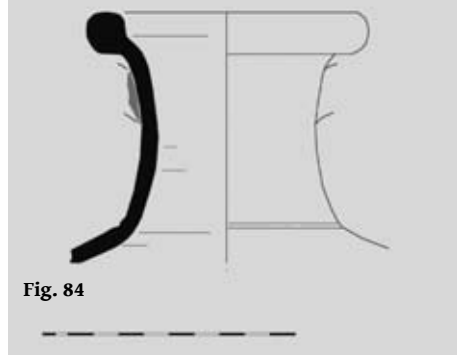

Fig. 84

23 As xerras temperás comprenden un amplo conxunto de exemplares atípicos de características moi variadas, englobados xenericamente no tipo JT (ALCORTA, *Cerámica*, tipo JT, pp. 144-147, figs. 62-63). Da forma que nos concirne detectáronse exemplares illados e en estado moi fragmentado, polo que, dadas estas carencias non se incluíron no catálogo xeral. No entanto, dado que na presente ocasión aparecen mostras en cantidade abundante e en contexto estratigráficos e cronolóxicos claros, establécese un novo tipo, baixo a sigla JT1. Tipo que, en sentido estrito, non se alonga máis alá das décadas iniciais da segunda centuria, dando paso a unha modalidade groseira de xerras de pico trilobulado pechado que xorden por estas mesmas datas, o tipo J4 (ALCORTA, *Cerámica*, pp. 287-289, fig. 120).

24 Tipo, como o anterior, novo, ao que debemos incluír en catálogo. A diferenza das JT1, de fina elaboración, as JT2 son máis burdas, o que podería dar lugar a un uso igualmente diferenciado, en hipótese.

25 ALCORTA, *Cerámica*, pp. 293, fig. 123.

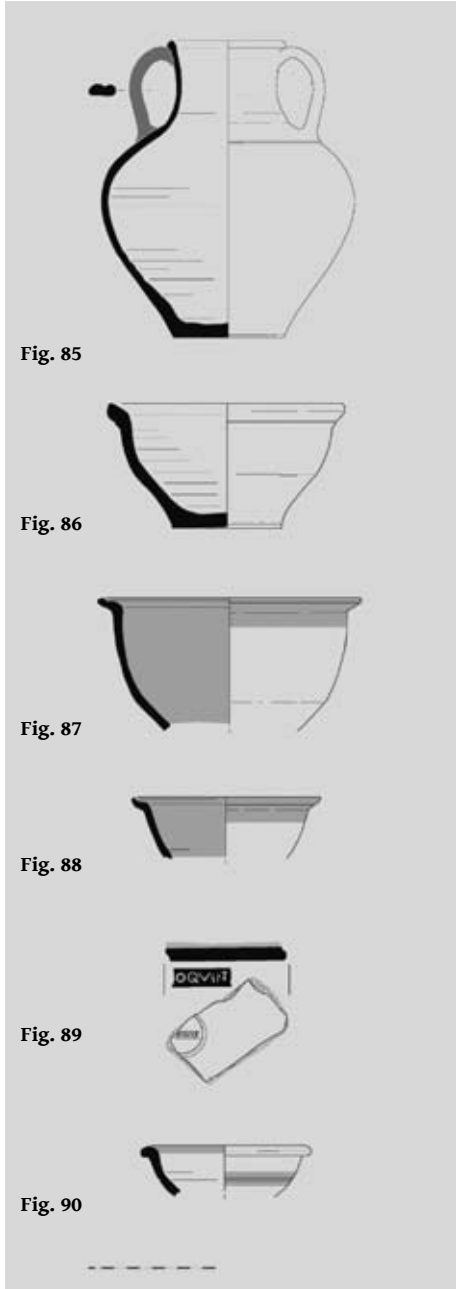

Fig. 85: Cántaro de perfil completo, tipo JT3<sup>26</sup>. Fondo plano, corpo globular separado da embocadura bitroncocónica mediante unha acanaladura e labio sinxelo levemente engrosado. Dispón de dúas asas acobadadas de sección aplanada con refundimento lonxitudinal exterior. Pasta gris clara, micáceo-cuarcítica, de aspecto graúdo, sendo o exterior de cor ocre avermellando, alisado, homoxéneo e mate. Borde 92 mm; diám. 240 mm; base 80 mm; alt. 240 mm; ref. RAB98/2021/1196.

Fig. 86: Perfil completo. Cunca troncocónica de fondo plano e bordo exvasado, de paredes moi grosas e bordo oblicuo grosso. Elaboración groseira plasmada nunha pasta micáceo-cuarcítica de ton ocre medio e exterior alisado, mate, non ben uniformizado e da mesma gama cromática que a pasta. O seu deseño é formalmente similar ao das cuncas troncocónicas engobadas tipo ES<sup>27</sup>, dos cales se puidese considerar un precedente ou, se é o caso, unha mala réplica. En calquera caso, trátase dun exemplar único. Estas cuncas troncocónicas non se prolongan máis alá das décadas iniciais da segunda centuria. Bordo 184 mm; base 86 mm; alt. 94 mm; ref. RAB98/2021/1377.

Fig. 87: Sector superior dunha vasilla engobada de corpo troncocónico lixeiramente globular e característico bordo oblicuo baixo con reafundimento na fronte superior. Tecnicamente, trátase de exemplares de elaboración correcta mediante pastas micáceas ocreas claras ou avermelladas de aspecto compacto; esmero que se traslada ás superficies exteriores da mesma gama tonal que as pastas, brillante aparencia e ben retocadas. Neste tipo, o engobe, de boa calidade, recobre o interior e supera o bordo polo exterior nunha banda duns 2 cm por debaixo deste, constituíndo un importante elemento identificador da serie, cuxa función, malia a súa excelente calidade de elaboración, parece cingirse ás humildes tarefas de cociña. Non obstante, o elemento máis singular é que algúns dos exemplares da serie presentan marcas de fábrica similares en forma e grafía aos selos de *sigillata*, que engadimos á longa lista de selos ES xa localizados (pp. 312-325). A aparición de fragmentos do tipo ES1 nesta foxa selada confirma a súa datación flavio-primeiros antoninos. Bordo: 200 mm; ref.: RAB98/2021/818.

26 Mesma problemática que as xerras JT1 e JT2, igual que esta última, considéranse un tipo exclusivo do período flavio.

27 ALCORTA, *Cerámica*, pp. 312 ss., figs. 134 e 135.

Fig. 88: Dentro da serie ES distínguense dúas variantes modulares. A de menor tamaño identifícase coa clave ES1A, exemplificada na presente mostra. Bordo 148 mm; ref. RAB98/2021/824.

Fig. 89: O tipo ES inclúe, ademais, unha serie de pratos, tipo ES2, igualmente con marcas estampadas, como este fragmento de fondo con selo da marca *O Quin.t.i*, a sexta deste oleiro localizada en Lugo, o que a converte no mellor documentado.

As dimensións, grafía e disposición do selo, encerrado nunha acanaladura circular no centro do fondo, son canónicas da serie. Tamén o é, neste caso, o triplo nexa final do antropónimo, repetido nos selos localizados deste oleiro. Consideramos que o estampado das marcas apunta, cando menos, a tres consideracións. En primeiro lugar, o que poderíamos cualificar como un “abuso” da asimilación, replicando non tan só as formas, senón outros elementos da cerámica romana, fina neste caso, por parte dos oleiros locais a finais da primeira centuria. Da presenza relativamente importante de selos, que permiten a identificación de diversos talleres ou oleiros, poderíamos deducir tamén a existencia dunha industria oleira moi activa e ben organizada, con fortes intereses económicos, que constituiría unha importante fonte de ingresos da cidade. Finalmente, cabe pensar que quizais a estampación de selos se realiza para facilitar a comercialización, cuestións que xa tratamos anteriormente de forma máis extensa. Ref. RAB98/2021/1268.

Fig. 90: Pequena cunca semiesférica de bordo horizontal redondeado. Exemplar único, próximo á serie engobada, pola súa cuidada elaboración mediante pasta ocre avermellada, fina, depurada e micácea e polo seu exterior afinado, homoxéneo, brillante, da mesma gama tonal que a pasta. Se o desenvolvemento formal constitúe unha novidade, igualmente o é a decoración de bandas pigmentadas non tanto pola súa disposición, unha delas recubriendo a cara interna do bordo e a outra a media altura e superposta a unha acanaladura, como pola súa localización, oposta aos canons habituais. Dende esta perspectiva pode considerarse que se trata dun novo exemplo de formas flavias que non chega a calar no mercado. Bordo 136 mm; ref. RAB98/2021/1257.

Fig. 91: Embocadura bitroncocónica dunha ánfora ou cántaro de gran volume rematado en labio engrosado sinxelo. Pasta de bocadillo con núcleo ocre avermellado e laterais marróns, con amálgama graúda micácea-cuarcítica, sendo especialmente abundantes e grandes os gránulos desta última natureza. Exterior de cor marrón, alisado, rugoso e mate, percibíndose dificultosamente algúns restos do que podería ser unha augada marrón. Inusuais cor e tratamento exterior, unido á dureza da pasta, inducen a pensar nunha sobrecocción e, polo tanto, nunha peza defectuosa. Baixo o bordo apréciase un selo en tarxeta rectangular de ángulos redondeados de 3,5 cm de lonxitude por 1 de altura. As letras, capitais e de correcto trazado, atópanse reafundidas 2-3 mm. G·C·P parecen corresponder ás iniciais dun *trianomina*, que non se pode desenvolver xa que a busca de posibles paralelos resultou infrutuosa.

A calidade da pasta e tratamentos, así como o feito de tratarse dunha peza defectuosa, inducen a sospeitar, coas debidas reservas, da súa posible orixe local. En cuxo caso, atopariámonos nas mesmas circunstancias e cunha problemática similar ao selo sobre o morteiro localizado na UE2017 (fig. 50). Bordo 182 mm; ref. RAB98/2021/1011.

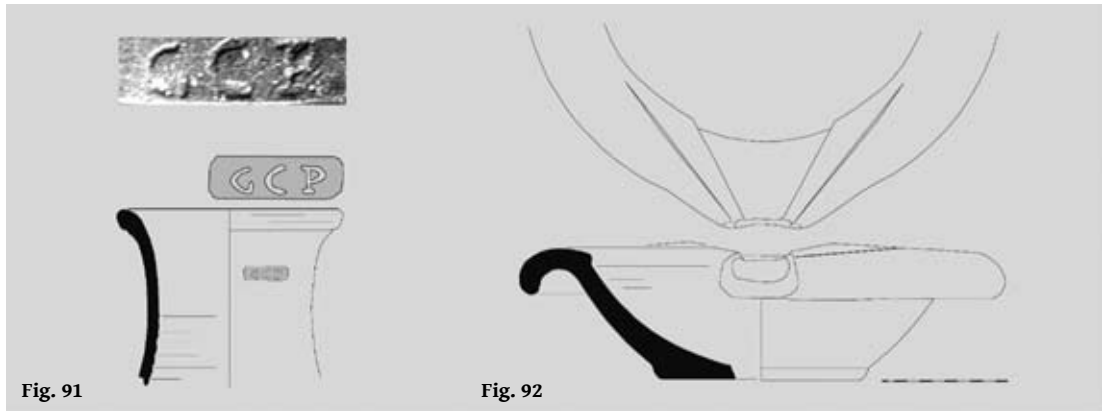
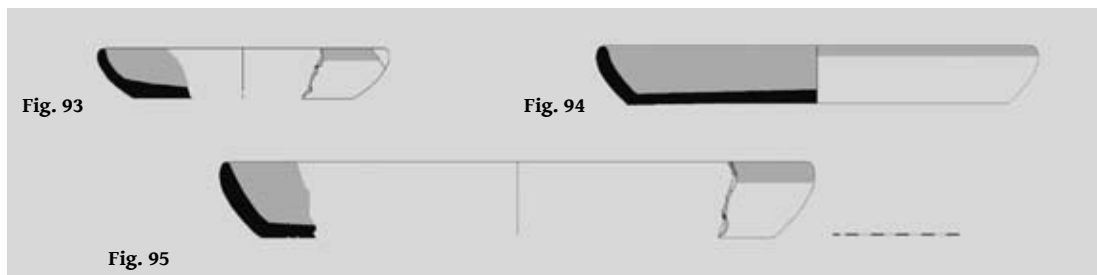

Fig. 92: Perfil completo. Morteiro de fondo plano resaltado, corpo semiesférico, amplo bordo curvo caído e piqueira troncocónica definida por dous apliques acanalados, que non supera o aro do bordo. Exemplar moi rudo, posible imitación da forma Cap Dramont 2, o tipo M2 do noso catálogo, realizado en pasta de bocadillo de núcleo gris e laterais vermellos, moi cuarcítico e, polo tanto, de estampa moi groseira. O exterior é de cor ocre avermellada, rugoso e mate. Cazoleta granulosa con manto de partículas de cuarzo de entre 2-4 mm de grosor. Bordo 332 mm; base 132 mm; alt. 82 mm; ref. RAB98/2021/1264.

Fig. 93: Fragmento dun prato engobado de parede curva e bordo biselado. Elaborado a partir dunha pasta de cor ocre clara, case esbrancuxada, de aspecto moi arento a forza dun abundante número de corpúsculos de cuarzo branco de pequena granulometría. No exterior, de cor ocre clara, homoxéneo e mate, obsérvanse o que parecen ser retoques manuais de rematado. Este feito, unido ao atípico da pasta dentro da serie de pratos engobados romanos, así como o grosor das paredes e o tipo de recubrimento, reducido ao que parece ser un pigmento augado, permite considerar este exemplar como unha especie de ensaio de transición da produción engobada, concretamente dun prato EP1, a partir de fórmulas aínda marcadamente indíxenas; fenómeno que se insire cronoloxicamente entre os lustros centrais e finais da primeira centuria. Bordo 230 mm; base 17 mm; alt. 40 mm; ref. RAB98/UE2021/802.

Fig. 94: De varios fragmentos puido reconstruírse este perfil dun prato engobado tipo EP1, de fondo plano, parede incurvada e bordo biselado, de pasta ocre avermellada e micácea, de aspecto arento. O exterior presenta unha tonalidade negra en toda a superficie, na que, ademais, se aprecian máculas carbonizadas. Polo tanto, pode afirmarse que, de maneira exclusiva ou esporádica, foi utilizado como recipiente de cociña para a preparación de alimentos en quente, como recipiente directamente posto ao lume ou para enfeitado. Esta humilde función contrasta coa calidade do engobe, de cor vermella ladrillo, extraordinariamente espeso, brillante, consistente e moi ben conservado. Bordo 350 mm; base 300 mm; alt. 46 mm; ref. RAB98/UE2021/825.



**Fig. 95:** Dous fragmentos de bordo dunha fonte engobada de bordo biselado tipo EP1B. Elaboración habitual da serie, a partir dunha pasta micácea, fina e arenta de cor ocre avermellada, gama que se transloce ao exterior afinada e semibrillante. Dúas acanaladuras, inscritas na parte exterior, compoñen a única decoración apreciable. O engobe é de cor vermella escura, conservándose a modo de manchas illadas de pigmento dado o alto grao de degradación do recubrimento. Ampla datación que abrangue dende inicios da segunda centuria ata ben entrada a época baixo imperial. Bordo 470 mm; base 410 mm; alt. 60 mm; ref. RAB98/UE2021/801.

A modo de resumo, neste sector, podemos afirmar que se aprecian tres etapas moi próximas no tempo, non superando esta sucesión de mediados da segunda centuria, con intrusionés sectoriais de camadas de época baixo imperial.

**Fase 1:** A máis temperá, datada en torno ao último cuarto da primeira centuria/principio da segunda. Con ela estarían asociados os pavimentos de grava miúda UE2003 e UE2018. Por falta dunha escavación completa, xa que a intervención se circunscibiu a límites de obra, a orixe e función destes pavimentos non quedan claros, podendo pertencer tanto a un espazo urbanístico aberto coma a un patio do complexo oleiro sito no lugar a inicios da época flavia.

**Fase 2:** Transición á segunda centuria sinalada polas foxas UE2009 e UE2021, que pertencerían a esta fase intermedia, a cabalo entre a primeira e segunda centurias, como o demostra a homoxeidade cronolóxica dos materiais rescatados en ambos os dous casos. Supostamente estas foxas abríanse ao pouco de iniciar se a actividade oleira correspondente á fase 1 cando os xerentes do obradoiro se encontraron ante numerosas pezas de refugallo, ben as propias de produción ou pezas de importación rotas, caso da TSH, optando por destruír o chan continuo de grava existente coa apertura destas foxas a onde foron parar finalmente os citados refugallos, volvendo estenderse novos chans.

**Fase 3:** Aquela segunda e esta terceira e última fases deberon de sucederse no tempo practicamente de modo inmediato. As foxas non deberon quedar abertas por moito tempo nin tardarían en colmatarse, formulándose, como se indicou, para cubrilas, a disposición dun novo pavimento UE2016 e a súa interfase UE2017.

Non parecen existir materiais directores asociados a estes últimos pavimentos que nos poñan na pista sobre a súa perduración. Non obstante, a cronoloxía xeral do depósito, con abundantes probas neste sentido durante a segunda fase de intervención no ano 2000, podería prolongarse, diríamos que, ininterrompidamente, ata ben entrado o baixo imperio. Nestas datas posteriores, aínda que nun momento que non se pode precisar se establecería o “realce” constituído polos segmentos de pavimentos UE2014 e UE2015. Finalmente, xa en datas plenamente baixo imperiais, abrírase a pequena foxa UE2020, da que se recuperaron materiais francamente tardíos.

Os termos enxergados nos diversos sectores desta primeira fase de intervención foron matizados polos datos obtidos na segunda. Nesta data, ano 2000, o derrubamento das edificacións comprendidas entre os núms. 76 e 80 e a súa preceptiva escavación arqueolóxica, permitiu despejar un patio de luces do correspondente bloque de casas, poñendo ao descuberto un novo complexo oleiro composto por tres fornos polo menos, englobados nunha serie de estancias de traballo e residencia que se vertebraban en torno a un patio porticado. Por outra parte, segundo as máis temperás mostras cerámicas e numismáticas exhumadas, este taller debeu establecerse en época flavia perdurando a súa actividade ata ben entrado o baixo imperio.

Neste contexto, podía descartarse, como inicialmente se supuxo, entre as diversas hipóteses baralladas, que a sucesión de empedradas descritas correspondesen a unha calzada, urbana alto imperial, xa que, de orientarse en sentido N-S, tería unha anchura superior aos 20 m, correspondentes á lonxitude da nave; cousa en principio problemática. De igual modo, e de prolongarse en sentido E-O, chocaría coas instalacións do taller oleiro.

A partir desta constatación, formulouse unha nova hipótese, podendo entenderse que o taller oleiro, á parte das diversas dependencias, disporía dun amplo patio pavimentado para a carga e descarga de materiais e, mesmo, para a venda inmediata dos seus produtos, sen necesidade de ter que transportalos ata o foro, que, segundo os últimos indicios, estaría situado a uns 400 m en dirección E/SO.

En calquera caso, a temperá datación dos materiais, indicaría que esta parte da cidade se inseriría no tecido urbanístico da nacente urbe, que debía dispoñer, xa por aquelas datas, dunha organización embrionaria, segundo a diferente ocupación e dedicación dos diferentes sectores topográficos, con ámbitos residenciais cara ao S e o O e industriais cara ao N e o E. Esta distribución constituíu a segunda achega xa que, nos dous últimos anos tres intervencións contiguas e situadas practicamente na mesma liña (esta, a que afectou aos predios núms. 76-80 e a do predio situado en fronte, na outra marxe da rúa, núms. 90-93), puxeron ao descuberto dous novos complexos oleiros que se estenden nesta ocasión pola banda N do perímetro urbano e que se engaden aos descubertos na Praza do Ferrol, patio S do Pazo de San Marcos e predio núm. 11 da rúa Ánxel Fole, situadas no flanco oriental.



### 1.3. Zona C - Patio de tránsito

Este espazo servía de zona de tránsito entre as anteriores e concretábase nun patio de luces no que, dado que nun primeiro momento, non se contemplaba a realización de obra construtiva nova ningunha, non procedía a súa escavación, circunscribíndose o noso labor ao control arqueolóxico da retirada do potente recheo das hortas traseiras, anexas ás casas con fachada cara á r/ Rúa Nova.

### 1.4. Zona D - Entrada

A actuación limitouse a unha cata cuadrangular de 1,25 cm de lado correspondente á caixa do ascensor do edificio con acceso pola r/ Bolaño Ribadeneira, n.º 18. As diversas camadas de recheo rexistradas no transcurso do rebaixe resumíanse en capas sucesivas de recheo, similares á UE2001 que proporcionaron escaso material e moderno en todo caso.

## A modo de conclusión

Nesta intervención diferéncianse catro zonas inconexas en razón do proxecto de obra. En dúas delas, os sectores C e D, con limpezas superficiais ou non atacadas na axeitada profundidade, os resultados foron nulos. Nos restantes, A e B, alcanzáronse e estudaron niveis arqueolóxicos romanos, circunscritos, no caso do primeiro ámbito, a tenues e deteriorados restos dunha ocupación alto e baixo imperial, denotadas en cada caso polo correspondente conxunto de materiais. En concreto, o momento máis tardío, sinalado polo solo UE1007, enmarcaríase nun momento xa moi avanzado a teor das mostras de TSHT asociadas.

Fronte a este panorama álzanse os resultados obtidos no segundo dos ámbitos fértiles, o sector B, situado a uns 30 m ao oriente do anterior. Neste caso, os elementos construtivos, situados inmediatamente por debaixo dun potente nivel de recheo revolvido (UE2001), concréntanse nunha sucesión de pavimentacións empedradas, intercaladas por interfases térreas, datadas nas décadas iniciais da segunda centuria. Estes pavimentos selan dúas fosas ou vertedoiros de lixo con materiais de refugallo da máis temperá actividade oleira lucense, a pouco da súa instalación en época flavia e, polo tanto, a finais da primeira centuria, como consecuencia da ampla remodelación urbanística, non só edilicia, senón tamén funcional, á que vai sometida a urbe coa chegada da devandita dinastía. De feito, tanto nestas fosas coma nos pavimentos que as cobren e selan localízanse moedas do emperador Hadriano, acuñadas no breve lapso que media entre o 119 e 122 d. C.

Neste mesmo sentido apunta a datación do material cerámico arrumbado nas fosas. Proporcionalmente, a presenza de mostras de cerámica de tradición indíxena é bastante baixa, o que, de maneira xeral, indicaría un momento xa avanzado da primeira centuria no que se recoñece o desprazamento de producións de tradición indíxena polas romanas que se infiltran progresivamente dende finais da centuria en detrimento daquelas. De igual modo, algúns exemplares deste lote presentan evidencias de asimilación, plasmada en diversas innovacións que se poden resumir na captación de formas romanas elaboradas segundo fórmulas aínda tradicionais ou ben no adorno de formas tradicionais mediante elementos ornamentais incorporados. Indicios de asimilación que, se ben se detectan a partir dos lustros centrais da primeira centuria, se fan máis patentes cara ao final do período, antes da desaparición da cerámica indíxena, segundo se indicou.

Por outra banda, o temperán carácter da cerámica común acumulada nas fosas verifícase por tres cuestións, polo menos. En primeiro lugar, pola súa asociación directa cunha variedade de TSH temperá, en cuxo catálogo está ausente a forma Drag. 29, mentres que resultan relativamente abundantes formas que xorden a partir de finais da primeira centuria e momentos iniciais da segunda. Referímonos, en concreto, a formas tales como as Drag. 35, 36 e 37, esta última na súa variante habitual e de “bordo de améndoa”, Drag. 37B.

Así mesmo, rexístranse algunhas mostras de tipos que ou ben desaparecen por esta época, caso dos morteiros, importados ou de imitación, Cap Dramont 2, ou ben son producións exclusivas contrastadas do momento, con referencia neste caso ás cuncas troncocónicas de bordo horizontal seladas ES1, ES1a e ES2; selos, que, neste caso, se concretan no da *O(fficina) Quinti*, oleiro amplamente documentado en *Lucus Augusti*.

Vemos, en terceiro lugar, que existe unha serie de formas temperás, nadas á calor das primeiras importacións masivas de cerámica común como resultado de tránsito comercial a través dun sistema viario acabado de concluír en época flavia. Con todo, este comercio será momentáneo e reducido e, en definitiva, quedará circunscrito á chegada dunha serie de prototipos rapidamente asimilados, véxase, a modo de exemplo, o caso das xerras temperás, tipo formal descoñecido no conxunto indíxena. Se é o caso, estas copias que, segundo o tipo, terán continuidade e/ou serán particulares do momento, chegarán a desprazar case completamente os prototipos, cuxa presenza cesará, polo tanto, no mercado. E iso, por canto estas producións locais son dunha calidade similar ou, se cabe, lixeiramente inferior á dos prototipos e, chegado o caso, cunha ornamentación máis acorde coa tradición e gustos dos potenciais compradores. E tamén porque, como producións urbanas, non se atopan gravadas con gastos de transporte.

A estes elementos cabe engadir o relacionado coa relativamente ampla proporción de fragmentos con evidencias de defectos de cocedura, sexa por sobrección, variación da gama tonal habitual, enveterado superficial ou intenso, ou pulverización dos pigmentos.

Os diversos elementos enunciados dan a entender que as fosas conteñen material de refugallo, ben de produción no caso da cerámica común e de uso ou comercialización no caso da TS.

Isto obríganos a considerar a procedencia dos materiais. De maneira inmediata podería supoñerse unha vinculación directa co retallo de oleiro localizado na segunda fase dos traballos, no ano 2000, durante cuxo transcurso se localizaron tres fornos, conservados en tan bo estado que posteriormente foron postos en valor coa súa exposición na nova edificación. Segundo os datos, este taller comezaría a súa produción de maneira aproximada, en torno ás datas expostas, prolongándose a súa actividade ata ben entrado o baixo imperio, segundo o demostra a presenza nos postremeiros niveis de TSHT e imitacións de cerámica común gris tardía fina.

Cabe sinalar que estas reformas construtivas non alteraron no substancial a primeira estruturación do taller coas diversas estancias de traballo vertebradas en torno a un patio acaso porticado nun momento, a modo de espazo común e distribuidor. E aínda que a vinculación directa entre o oleiro e os empedrados non puido ser confirmada na súa plenitude, cabe pensar que estes últimos terían, de igual modo, un carácter público, servindo, por exemplo, a maneira de espazo de carga/descarga, secadoiro ou, mesmo, de zona de venda directa.

Desta maneira, articularíase un amplo espazo industrial, alternado de necrópole, que, coa estruturación urbanística flavia, perdurando longamente, viría a ocupar unha ampla zona periurbana nos flancos N e E da cidade altoimperial, aínda aberta. Ámbito que sufriría unha tremenda convulsión coa construción da muralla ao inicio do baixo imperio, ou máis axustadamente da *moenia* composta por *intervallum*, muralla e foxo, articulados nun anel perimetral concéntrico duns 60 m de largura. E iso por canto o seu trazado afectou de maneira directa, como doadamente se comprenderá a un gran sector construído da cidade alto imperial e, en concreto, ás zonas en que se atopaban instalados os oleiros.

Así, a enumeración dos descubertos ata o momento, sempre de maneira sectorial, podería comezar por (fig. 1):

- **Forno de Campo da Forca**, consistente un pequeno laboratorio exhumado a pé de muralla, na zona intradorso do entrepano entre os cubos 6 e 7, durante a realización dos traballos de sondaxe do chamado Campo da Forca, realizados polos Servizos Municipais de Arqueoloxía. Polo seu contexto illado e a súa avanzada datación convén consideralo, a modo de hipótese, como un exemplo de fornos tardíos que, unha vez destruídos ou anulados os grandes complexos alto imperiais, se espaxen illadamente polo novo perímetro urbano, cunha produción minguada. Inédito.
- **Rúanova 91-95**. Conxunto de soares situados xusto en fronte do noso, na Rúa Nova 91-95, escavados baixo a dirección de Francisco M. Herves Raigoso. Localizouse un novo retallo de oleiro, dotado dos seus correspondentes fornos. Resta por saber se ambos os dous formaban parte dun mesmo complexo, en cuxo caso sería de proporcións verdadeiramente notables a teor da superficie abranguida, ou se constitúen dous talleres illados separados polo cardo que entraría por onde posteriormente se abriría a Porta Nova, receptora de vía XIX de Itinerario de Antonino. Inédito.
- **R/ San Froilán, 13**. Á mesma altura que o noso predio, pero uns 75 m máis ao norte, durante o control de caixa de ascensor no inmovible da r/ San Froilán, 13, localizamos un retallo de forno. Entre os escasos materiais rescatados da capa de recheo que colmataba o conxunto, circunscrito apenas a unha ducia de fragmentos, identifícanse algunhas formas plenamente baixoimperiais, caso dun bordo e un fondo con decoración espatulada asociables a fontes grises tardías finas, de comprobada cronoloxía avanzada. Cabe advertir que boa parte destes fragmentos presentaban, ademais, claros indicios de defectos de cocción, especialmente a alteración de cor. Inédito.
- **R/ Bolaño Ribadeneira, 5**. Recentemente, no ano 2003, nos traballos de control das obras de repavimentación desta rúa, á altura do citado inmovible, localizouse, na estreita marxe dunha gabia lateral de servizos, obra controlada por Enrique González Fernández, un novo exemplar de forno que se supón de tipo ovalado/redondeado. Inédito.
- **R/ Quiroga Ballesteros**. Na confluencia entre a rúa anterior e a que lle dá nome á escavación, escavouse en 1991 un soar que se ben non proporcionou datos directos da existencia dun oleiro, datos en forma de forno por exemplo, deparou o rexistro dunha serie de pequenas fosas interpretadas como zona de extracción de arxilas. Os traballos correron por conta de Enrique González Fernández e Santiago Ferrer Sierra. Inédito.

- **Predio de Barras Eléctricas:** Outro tanto acontece con este predio, escavado en 1986 baixo a dirección de Antonio Rodríguez Colmenero, centrándose o rexistro arqueolóxico nunha gran gabia repleta de materiais cuxa datación non superaría os mediados da primeira centuria, así como nunha gran foxa, imperfectamente cónica, aberta no zócolo natural, sen materiais, e que, como no caso anterior, foi entendida como un barreiro. Inédito, salvo o correspondente informe de resultados. Inédito.
- **Praza de Ferrol.** Entre os achados efectuados durante a escavación desta praza, ano 1986 e dirección de Antonio Rodríguez Colmenero, destaca a exhumación de tres fornos ovalados/redondeados, moi próximos entre si, que se completa co descubrimento, no ano 2002 dun novo exemplar, durante os traballos de control arqueolóxico de apertura dunha gabia de servizo para instalación eléctrica, gas e telefonía, baixo a dirección de Beatriz Pereiras Magariños. Inédito, salvo o correspondente informe de resultados. Inédito.
- **Patio S do Pazo de San Marcos.** Localízase un exemplar, bastante ben conservado, dun forno cuadrangular, con multitude de materiais asociados, aínda inéditos, durante a escavación realizada por Francisco Anca e Cristina Luaces. Inédito, salvo no que se refire ao forno (LUACES-TOSCANO, Supervisión).
- **Soar do Gran Teatro.** Neste predio, ocupado polo citado edificio ata 1997, data en que se realiza a correspondente intervención arqueolóxica baixo a nosa dirección, non se localizou ningún forno, pero si que entre o numeroso material revolvido exhumado se localizou un abundante número de fragmentos con defecto de cocción. Inédito, salvo o informe correspondente.
- **R/ Ánxel Fole, 11.** Escavación inédita realizada en 1993 baixo a dirección de Francisco Manuel Herves Raigoso. Durante os traballos localízanse ata sete fornos, integrados en diferentes ámbitos construtivos separados por vías empedradas. Do recheo de anulación dun dos fornos, o n.º 5, exhumou a cuñaxe de Constancio II. Inédito.
- **Xardíns de San Roque.** Escavación realizada en dúas fases, baixo as direccións de Enrique González e Covadonga Carreño (Servizos Municipais de Arqueoloxía). No lado meridional da necrópole, con tumbas de incineración e inhumación mesturadas, localizouse un forno cuadrangular, a cuxa beira foron exhumados diversos fragmentos de imbrices defectuosamente cocidos. Inédito?

En total unha trintena de fornos e diversos retallos, ata o día de hoxe. Número que serve de expoñente da potencia e importancia que no seu momento debeu alcanzar a industria oleira en Lugo, aínda que fose a título local ou rexional e das súas implicacións na organización social e económica urbana.

## Bibliografía

ALCORTA IRASTORZA, Enrique J. (2001): *Cerámica común romana de cocina y mesa hallada en la excavaciones de la ciudad. Estudios monográficos. Lucus Augusti II, Fundación Pedro Barrié de la Maza, A Coruña.*

AUDIN, Amable (1956): *Essay sur la topographie de Lugdunum.* Institut des Études Rodaniennes, 11. Publication hors série de la Revue de Géographie de Lyon. Lyon.

BOUBE, J. (1965): "La terra sigillata hispanique en Maurétanie Tingitane. 1. Les marques de potiers". *Études et Travaux d'Archéologie Marocaine.* 1. Rabat.

CARREÑO GASCÓN, M.<sup>a</sup> Covadonga (1997): "Marcas de alfarero sobre terra sigillata hispánica halladas en Lucus Augusti". *Anejos de Larouco,* 3. Edición do Castro. Sada, A Coruña.

CARREÑO GASCÓN, M.<sup>a</sup> Covadonga. / GONZÁLEZ FERNÁNDEZ, Enrique (1999): "La capital del extremo noroeste: *Lucus Augusti* y su tejido urbano a la luz de las últimas investigaciones". *Actas del Congreso Internacional Los orígenes de la ciudad en el Noroeste Hispánico, Lugo 15/18 de mayo de 1996.* pp. 1171-1208. Deputación Provincial de Lugo. Lugo.

GIL DE LOS REYES, Soledad / GÓMEZ SAUCEDO, Trinidad / RODRÍGUEZ RODRÍGUEZ, Isabel (1987): "El espacio extramuros de Carmona (Sevilla) y su uso industrial. El horno de la calle Doctor Fleming, n.º 25". *Anuario Arqueológico de Andalucía III. Actividades de urgencia.* pp. 586-591. Junta de Andalucía, Consejería de Cultura. Sevilla.

GONZÁLEZ FERNÁNDEZ, Enrique / CARREÑO GASCÓN, M.<sup>a</sup> Covadonga (1998): "El tejido urbano de la ciudad romana de *Lucus Augusti*: Excavaciones arqueológicas de los dos últimos lustros". *Lucensia* 16 (Vol. VIII). pp. 59-79. Lugo.

DÍAZ ÁLVAREZ, P. / VÁZQUEZ VÁZQUEZ, M. (1987): "Noticia preliminar del primer horno y alfar de ánforas gallegas". Vigo.

DOMERGUE, Claude / MARTIN, Th. (1977): "Minas de oro romanas de la provincia de León. II". *E.A.E (Excavaciones Arqueológicas en España),* 94. Madrid.

DROUHOT, J. (1966): "Trouvailles autour de Chellah". *Boletín d'Archéologie Marocaine,* VI.

EIRAS MARTÍNEZ, E. (1982): "Horno tardorromano en Calobre, Cuiña, Oza dos Ríos, A Coruña". *Brigantium,* 3. pp. 237-242. A Coruña.

GARABITO, Tomás (1978): "Los alfares romanos riojanos. Producción y comercialización". *Bibliotheca Praehistorica Hispana,* XVI, Madrid.

GARABITO, Tomás / SOLOVERA, M.<sup>a</sup> E. (1976): "Terra sigillata hispánica de Tricio. II. Marcas de alfarero". *Estudia Archaeologica,* 40. Santiago de Compostela e Valladolid.

LUACES ANCA, Francisco Javier / TOSCANO NOVELLE, Cristina (1991): "Supervisión arqueológica do patio sur do Pazo de San Marcos, sé da Deputación Provincial de Lugo". *Arqueoloxía-informes 2.* Campaña de 1988. pp. 197-200. Xunta de Galicia. Consellería de Cultura e Xuventude. Dirección Xeral do Patrimonio Histórico e Documental. Santiago de Compostela / "Estudio del material encontrado na supervisión arqueológica do patio sur do Pazo de San Marcos, sé da Deputación Provincial de Lugo". *Arqueoloxía-informes 2.* Campaña de 1988. pp. 323-326. Xunta de Galicia. Consellería de Cultura e Xuventude. Dirección Xeral do Patrimonio Histórico e Documental. Santiago de Compostela.

MAYET, M. (1970): "A propos de deux potiers de Mérida: Valerius PATernus et Lapillus. Problèmes de méthode". *MCV,* VI.

MAYET, M. (1984): *Les céramiques sigillées hispaniques. Contribution à l'histoire économique de la Péninsule Iberique sous l'Empire Romain*. París.

MEZQUIRIZ DE CATALÁN, M.<sup>a</sup> Angeles (1961): *Terra Sigillata Hispánica*. Valencia.

MEZQUIRIZ DE CATALÁN, M.<sup>a</sup> Angeles (1985): "Terra Sigillata Hispánica". *Atlante delle forme ceramiche II*. Roma.

NAVEIRO LÓPEZ, Juan (1991): *El comercio antiguo en el Noroeste Peninsular*. Monografías urxentes do Museo, n.<sup>o</sup> 5. Museo Castelo de San Antón. A Coruña.

PAZ PERALTA, J. A. (1991): "Cerámica de mesa romana de los siglos III al VI d. C. en la provincia de Zaragoza". *Instituto Fernando el Católico*. Zaragoza.

RODRÍGUEZ COLMENERO, Antonio (1977): *Galicia Meridional Romana*. Universidad de Deusto. Bilbao.

ROMERO CARNICERO, M.<sup>a</sup> Victoria (1985): "Numancia I. La terra sigillata". *E.A.E (Excavaciones Arqueológicas en España)*, 146. Madrid.

TUFFREAU-LIBRE, Marie (1995): *Céramiques communes gallo-romaines du Ier au Ve siècle après J.-C.* Editions des musées de la Ville de Paris. París