

# HUELVA ARQUEOLOGICA

## X-XI, 2

TARTESSOS Y HUELVA

JESUS FERNANDEZ JURADO



LAMINAS

EXCMA. DIPUTACION PROVINCIAL DE HUELVA  
1988-1989

HUELVA ARQUEOLOGICA X-XI, 2

1988-1989

La Revista HUELVA ARQUEOLOGICA se intercambia con toda clase de publicaciones sobre Arqueología, Prehistoria e Historia Antigua, tanto nacionales como extranjeras.

# HUELVA ARQUEOLOGICA

X-XI, 2

## TARTESSOS Y HUELVA

JESUS FERNANDEZ JURADO

con la colaboración de

PILAR RUFETE TOMICO, CARMEN GARCIA SANZ, PALOMA CABRERA BONET, JOSE A. CORREA, MANUEL CEREIJO PECHARROMAN, DANIEL PATON DOMINGUEZ, RUTH MORENO NUÑO, ADOLFO AGUILAR BALTAR y FRANCISCO HERNANDEZ CARRASQUILLA.

EXCMA. DIPUTACION PROVINCIAL DE HUELVA

1988-1989

**REDACCION Y ADMINISTRACION**

Area de Bienestar Social de la Excma. Diputación  
Provincial de Huelva - Sección de Arqueología  
Avda. Martín A. Pinzón, 9  
21003 Huelva  
España

**CONSEJO DE REDACCION**

Director: Jesús Fernández Jurado  
Redactores: Pilar Rufete Tomico  
Carmen García Sanz  
José Castiñeira Sánchez

Dibujos: Pilar Rufete Tomico  
Carmen García Sanz  
Paloma Cabrera Bonet

Delineación: Fernando Arroyo Gómez  
Antonia Noguera Pérez  
Javier Márquez Mendoza

Fotografías: Jesús Fernández Jurado

Procesamiento de textos: Juan M. Muñoz Luque  
Consuelo Márquez Marcos

Edita: Excma. Diputación Provincial de Huelva  
Imprime: Imprenta Provincial - Huelva  
D.L. - H 467 - 1990  
I.S.S.N. - 0214 - 1187

**INDICE**



**CABEZO DE LA ESPERANZA**

Cerámicas a mano y bruñidas

I-IV

**PUERTO-6**

Nivel Ia	V-VIII
Nivel Ib	IX-XIII
Nivel IIa	XIV-XVII
Nivel IIb	XVIII-XXIV
Nivel IIc	XXV-XXVIII
Nivel III	XXIX-XXXII
Nivel IV	XXXIII-XLIII
Nivel V	XLIV-LI

**PUERTO-9**

Nivel I	LII-LVII
Nivel IIa	LVIII-LXXI
Nivel IIb	LXXII-XCI
Nivel IIIa	XCII-CIX
Nivel IIIb	CX-CXIV
Nivel IIIc	CXV-CXVII

**MENDEZ NUÑEZ-4**

Nivel Ia	CXVIII-CXIX
Nivel Ib	CXX-CXXII
Nivel II	CXXIII-CXXV
Nivel III	CXXVI-CXXVIII
Nivel IV	CXXIX-CXXXI
Nivel Va	CXXXII-CXXXIV
Nivel Vb	CXXXV
Nivel VI	CXXXVI-CXXXIX





**LAMINAS**

## LA ESPERANZA.

1. Mano. Finos y medios. Reducida. Marrón-oscuro. Bruñida. Int. decoración bruñida.

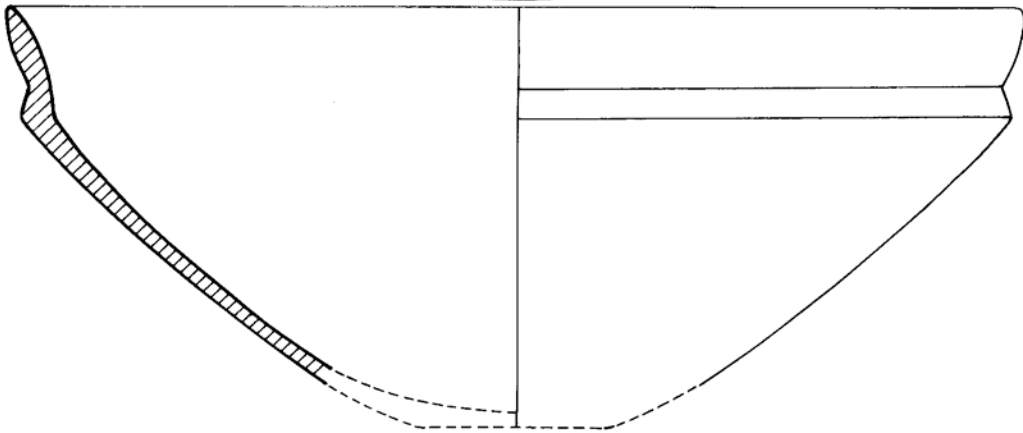
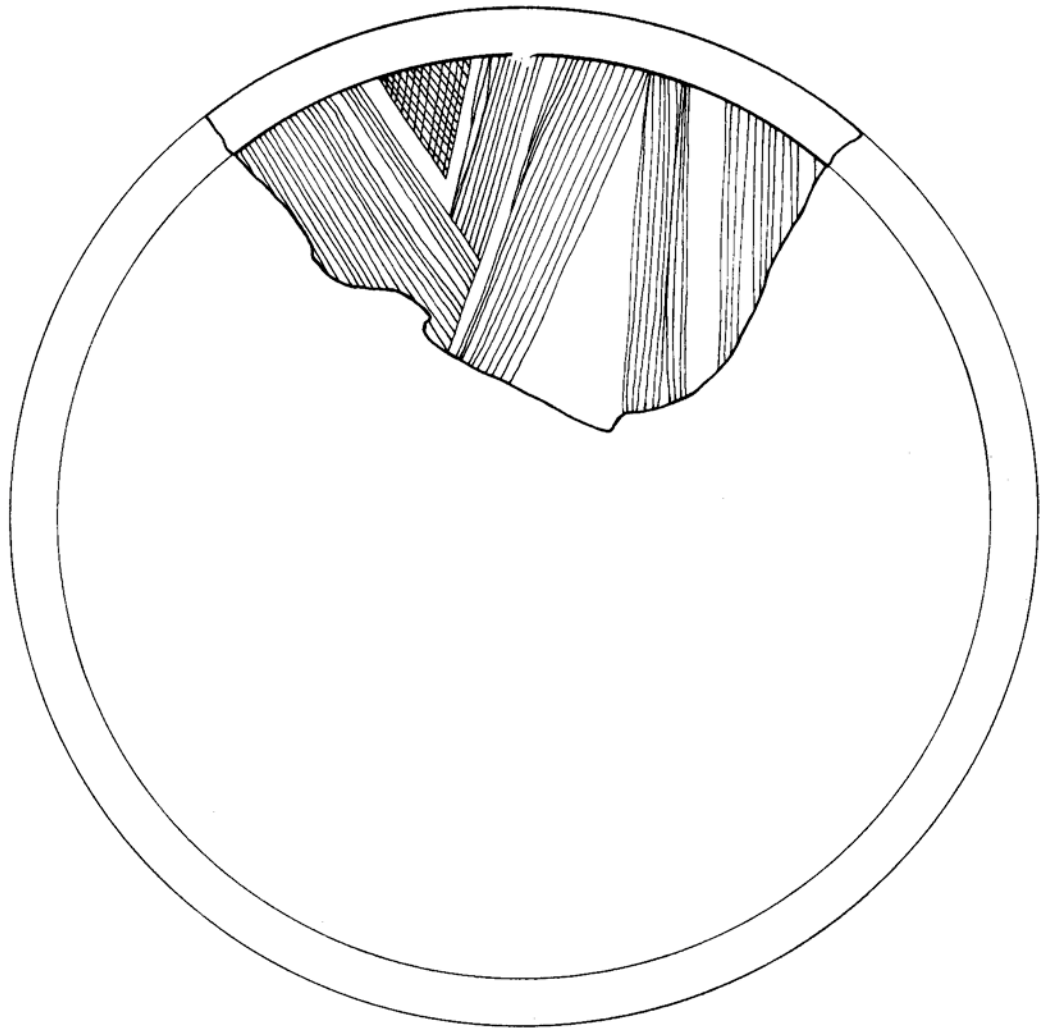

0 5cm

LA ESPERANZA/83.

1. (42/II/3). Mano. Gruesos y medios. Reducida. Núcleo negro, sups. castañas. Alisada.
2. (40/II/3). Mano. Gruesos y medios. Oxidada. Castaño-rojiza. Alisada.
3. (7/I/3). Mano. Gruesos y medios. Reducida. Núcleo gris oscuro, sups. castañas. Tosca.
4. (37/II/3). Mano. Medios. Oxidada. Castaña alisada.
5. (27/II/2). Mano. Gruesos y medios. Reducida. Núcleo negro. Sups. castañas. Int. bien alisado, ext. rugosa.
6. (28/II/2). Mano. Finos y medios. Reducida. Gris oscura. Bruñida.
7. (5/I/3). Mano. Finos y medios. Reducida. Gris oscura. Sups. exterior castaña. Bruñida.
8. (6/I/3). Mano. Finos. Reducida. Gris oscura. Bruñida.
9. (30/II/2). Mano. Finos. Reducida. Gris oscura. Bruñida. Int. decoración bruñida.
10. (39/II/3). Mano. Finos y medios. Reducida. Gris oscura. Bruñida.

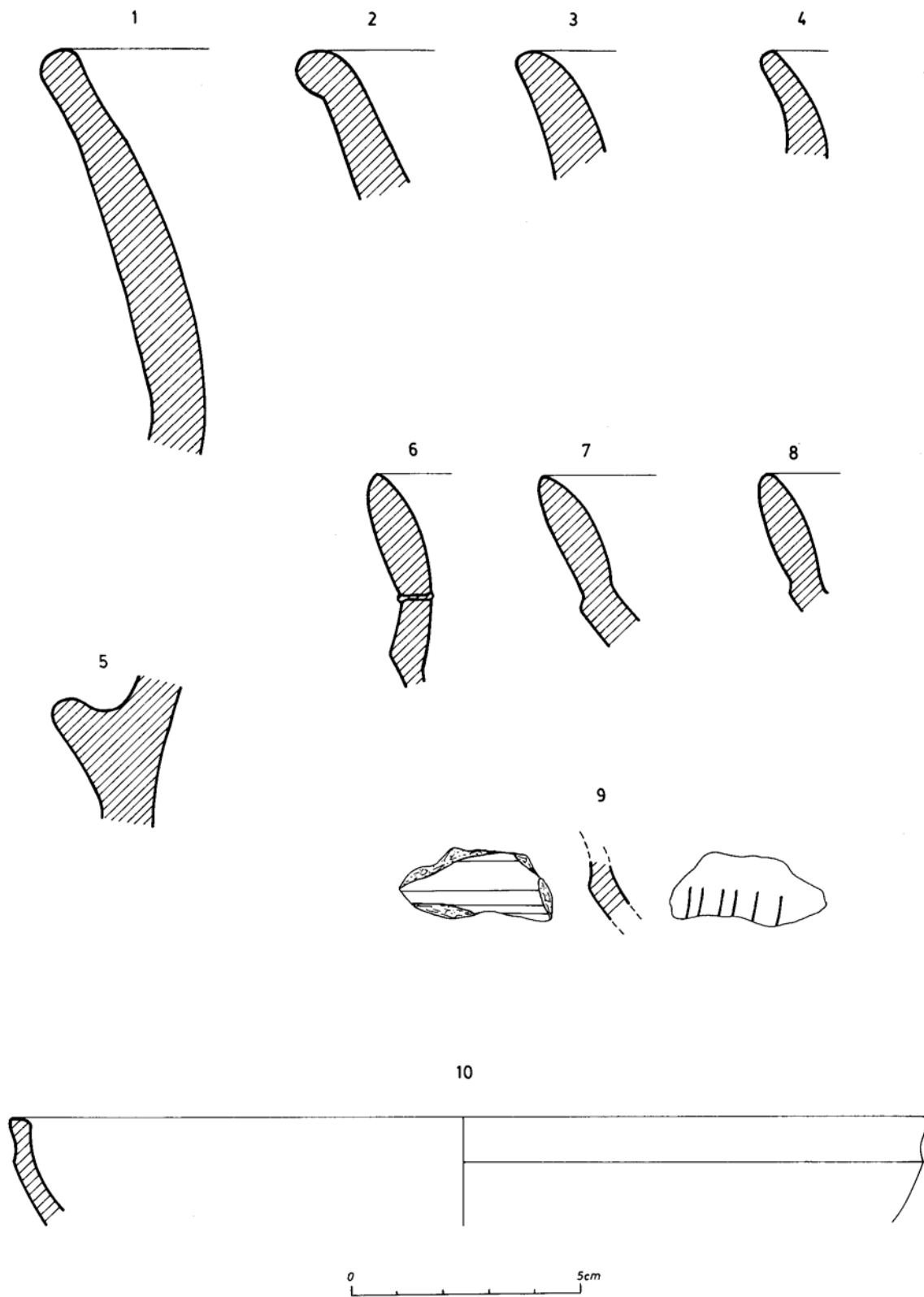

LA ESPERANZA/83.

1. (43/II/2). Mano. Finos. Reducida. Gris oscura. Bruñida. Int. decoración bruñida.

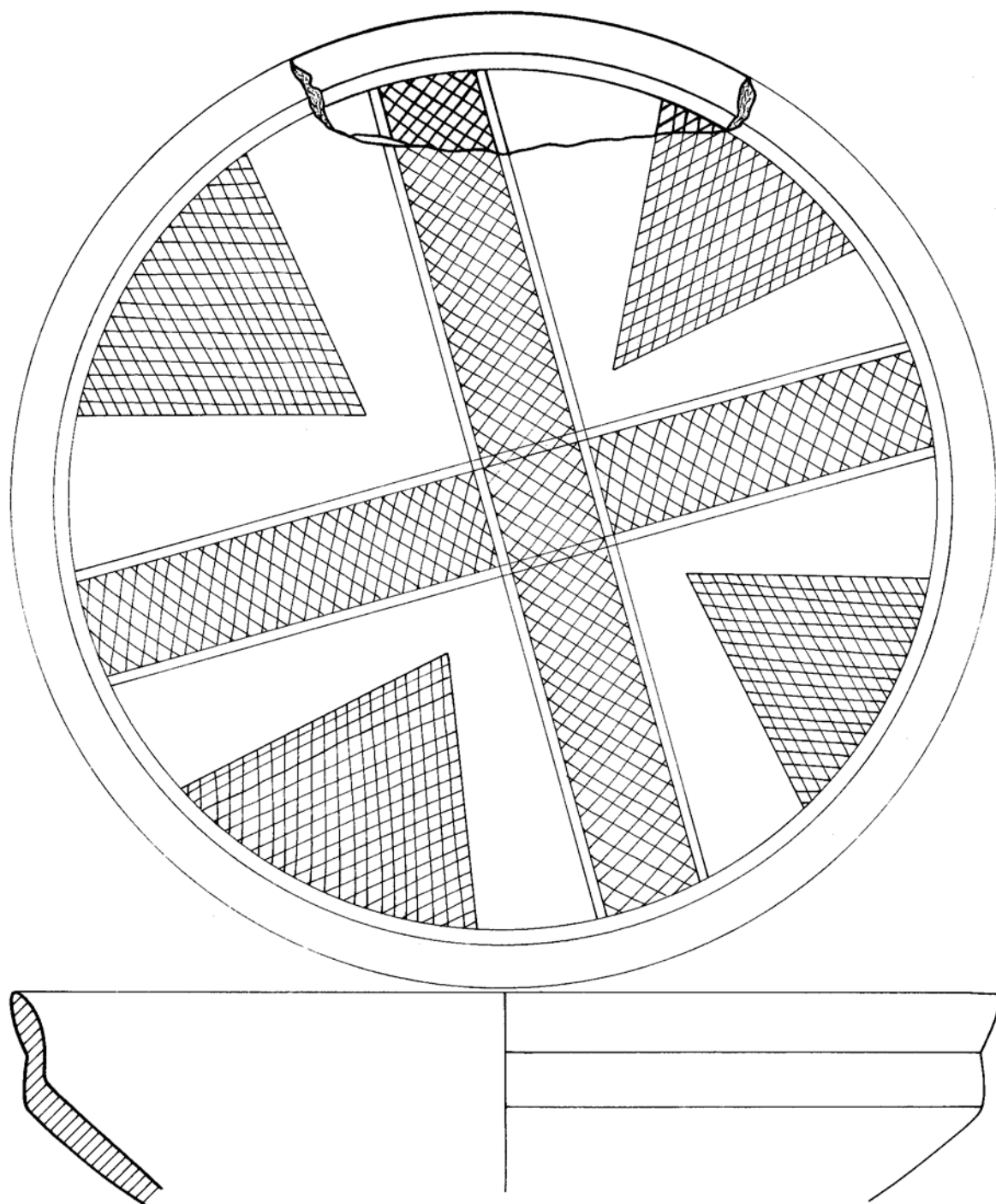



LA ESPERANZA/83.

1. (41/II/3). Mano. Finos. Reducida. Negra. Bruñida. Int. decoración bruñida.
2. (33/II/2). Similar al fragmento nº 1.
3. (34/I/3). Mano. Finos. Reducida. Gris. Bruñida. Int. decoración bruñida.
4. (3/I/3). Similar al fragmento nº 1.
5. (34/II/2). Mano. Finos. Reducida. Núcleo gris, ext. castaño. Bruñida. Int. decoración bruñida.
6. (32/II/2). Similar al fragmento nº 1.
7. (32/II/2). Similar al fragmento nº 1.
8. (36/II/2). Similar al fragmento nº 3.
9. (38/II/3). Mano. Finos y medios. Reducida. Núcleo negro, sups. marrones oscuras. Bruñida. Int. decoración bruñida.
10. (2/I/3). Similar al fragmento nº 1.
11. (35/II/2). Mano. Finos. Reducida. Gris oscuro, int. castaño. Bruñida. Int. decoración bruñida.

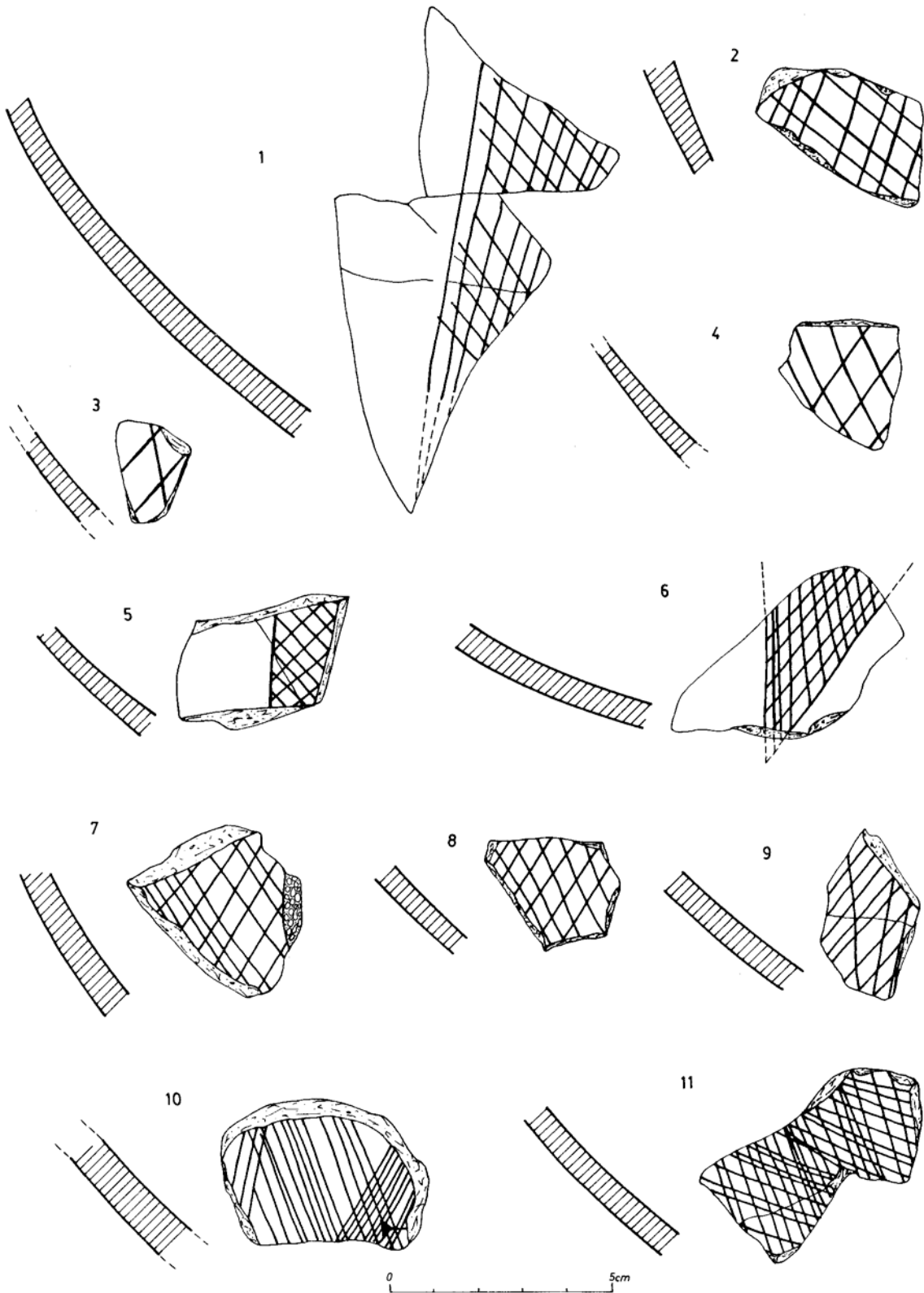

PUERTO-6.

Nivel Ia.

1. (151/124-a). Mano. Gruesos. Reducida. Negruzca. Impresiones digitadas.
2. (152/124-a). Mano. Gruesos. Reducida. Castaña. Ext. decoración incisa.
3. (1/128-b). Mano. Medios y gruesos. Reducida. Núcleo castaño negruzco, sups. rojizas. Impresiones digitadas.
4. (150/124-a). Mano. Gruesos. Reducida. Castaña rojiza. Ungulaciones.
5. (10/128-b). Mano. Medios. Reducida. Castaña rojiza. Tosca.
6. (7/128-b). Mano. Medios y gruesos. Oxidada. Rojiza. Tosca.
7. (2/128-b). Mano. Medios y gruesos. Reducida. Núcleo negruzco, sups. castañas rojizas. Tosca.
8. (165/124-a). Mano. Finos. Oxidada. Beige oscura. Alisada.
9. (164/124-a). Mano. Gruesos. Reducida. Castaña rojiza. Tosca.
10. (163/124-a). Mano. Gruesos. Reducida. Marrón rojiza. Tosca.
11. (3/128-b). Mano. Medios y gruesos. Marrón negruzco. Int. alisado, ext. tosco.
12. (4/128-b). Mano. Medios y gruesos. Marrón negruzco. Int. alisado, ext. tosco.
13. (5/128-b). Mano. Gruesos. Reducida. Núcleo negruzco, sups. rojizas. Restos de fundición.
14. (157/124-a). Mano. Gruesos. Reducida. Núcleo negruzco, sups. marrones negruzcas. Int. alisado, ext. tosco.
15. (158/124-a). Mano. Gruesos. Marrón rojiza. Int. bruñido, ext. tosco.
16. (162/124-a). Similar al anterior.
17. (73-bis/124-a). Mano. Finos. Reducida. Castaña. Tosca.
18. (146/124-a). Mano. Gruesos. Oxidada. Rojiza. Perforaciones realizadas desde el exterior.

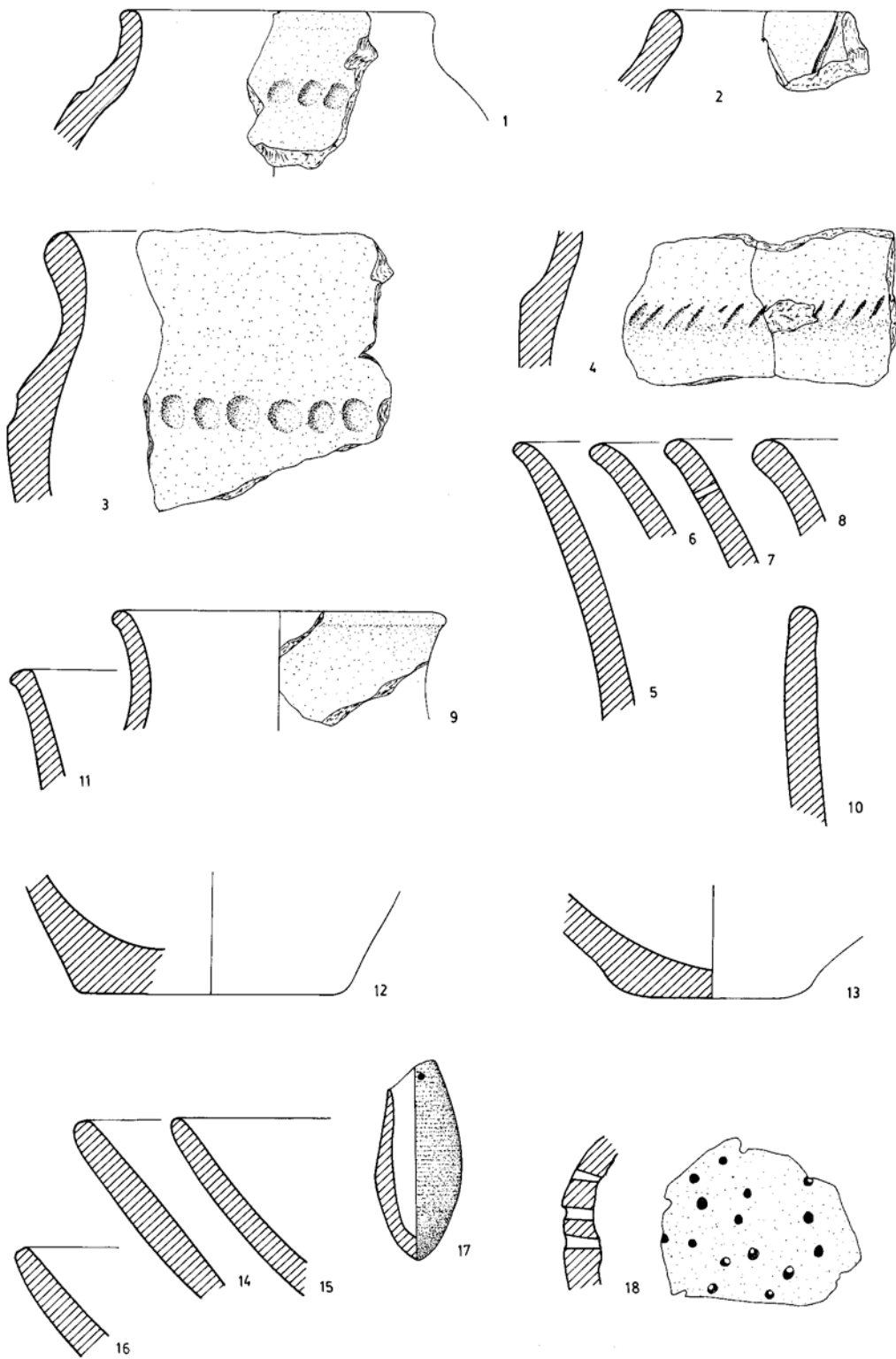

0 5cm

## PUERTO-6.

### Nivel Ia.

1. (122/124-a). Mano. Finos. Reducida. Castaña grisácea. Bruñida.
2. (121/124-a). Mano. Finos. Reducida. Núcleo gris, filetes rojizos. Sups. grises oscuras. Bruñida.
3. (118/124-a). Mano. Gruesos, Reducida. Núcleo negruzco, filetes rojizos. Sups. castañas negruzcas. Bruñida.
4. (117/124-a). Mano. Finos. Reducida. Negruzca. Bruñida.
5. (119/124-a). Mano. Finos. Reducida. Gris. Ext. y borde bruñido, int. decoración bruñida sobre fondo mate.
6. (123/124-a). Mano. Finos. Marrón rojiza. Sups. negruzcas. Bruñida.
7. (120/124-a). Similar al fragmento nº 5.
8. (125/124-a). Mano. Medios. Reducida. Núcleo gris, filetes rojizos. Sups. negruzcas. Ext. y borde bruñido, int. líneas bruñidas sobre fondo mate.
9. (20/128-b). Mano. Medios. Reducida. Gris oscura. Ext. bruñido, int. decoración bruñida.
10. (131/124-a). Mano. Medios y gruesos. Reducida. Marrón. Bruñida.
11. (19/128-b). Similar al fragmento nº 9.
12. (126/124-a). Mano. Finos. Reducida. Marrón. Bruñida.
13. (127/124-a). Mano. Finos. Reducida. Castaña rojiza. Alisada.
14. (128/124-a). Mano. Gruesos. Reducida. Núcleo negruzco, filetes rojizos. Sups. castañas. Alisada.
15. (124/124-a). Mano. Finos y gruesos. Reducida. Núcleo gris oscuro, filetes rojizos. Sups. castañas negruzcas. Bruñida.

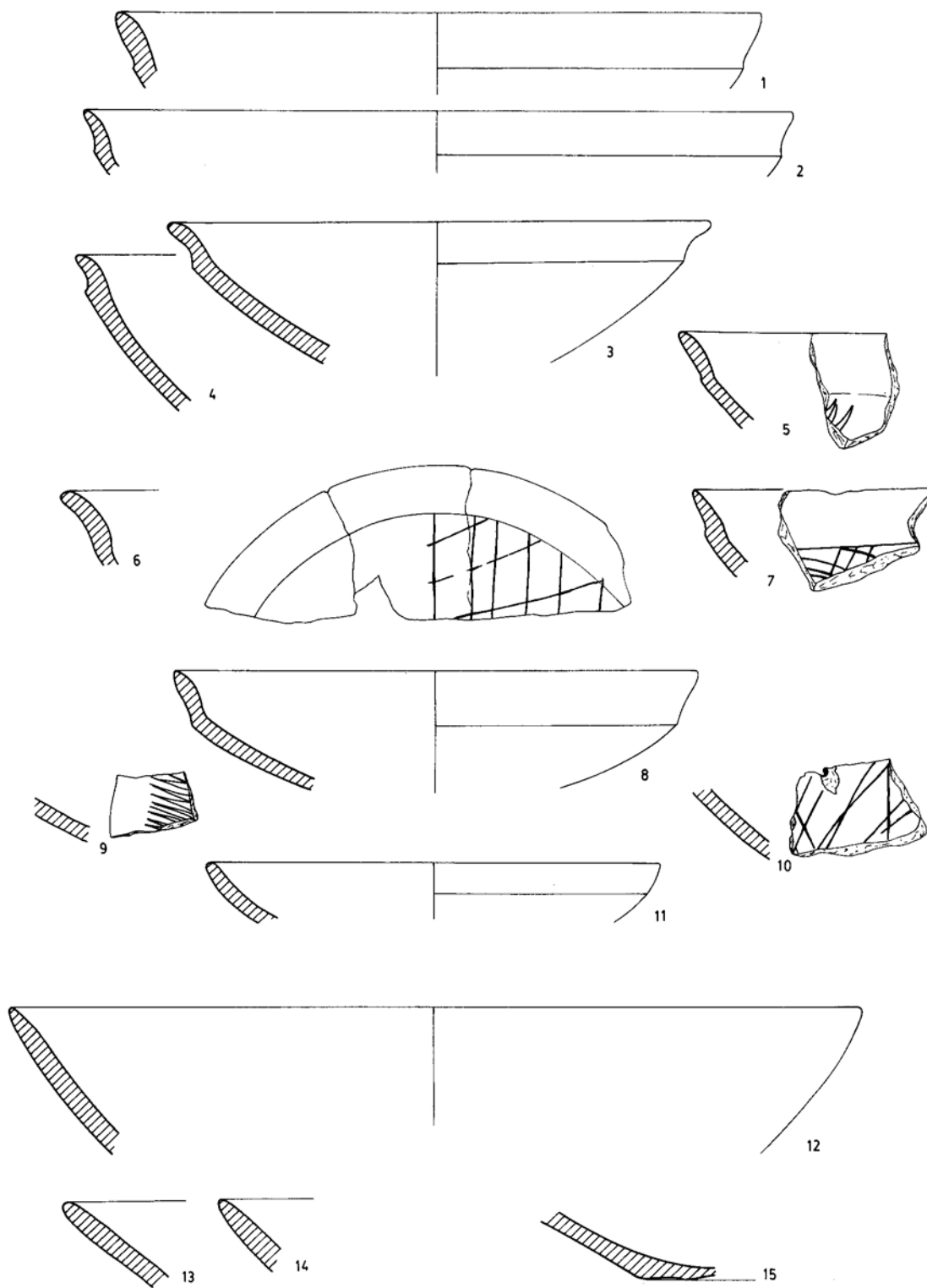

**PUERTO-6.**

**Nivel Ia.**

1. (73/124-a). Torno. Medios. Oxidada. Núcleo gris, sups. beige amarillentas. Engobe marrón rojizo.
2. (15/128-b). Torno. Finos. Oxidada. Naranja. Engobe rojo intenso.
3. (91/124-a). Torno. Finos. Oxidada. Beige. Engobe marrón rojizo.
4. (92/124-a). Similar al anterior.
5. (93/124-a). Similar al anterior.
6. (94/124-a). Torno. Finos. Oxidada. Beige anaranjada. Engobe marrón rojizo oscuro.
7. (95/124-a). Torno. Finos. Oxidada. Naranja. Engobe rojo. Zonas ennegrecidas por el fuego.
8. (97/124-a). Torno. Finos. Oxidada. Beige anaranjada. Engobe rojo.
9. (16/128-b). Torno. Finos. Oxidada. Beige anaranjada. Engobe rojo.
10. (101/124-a). Torno. Finos. Oxidada. Naranja. Int. engobe rojo con tondo en reserva.

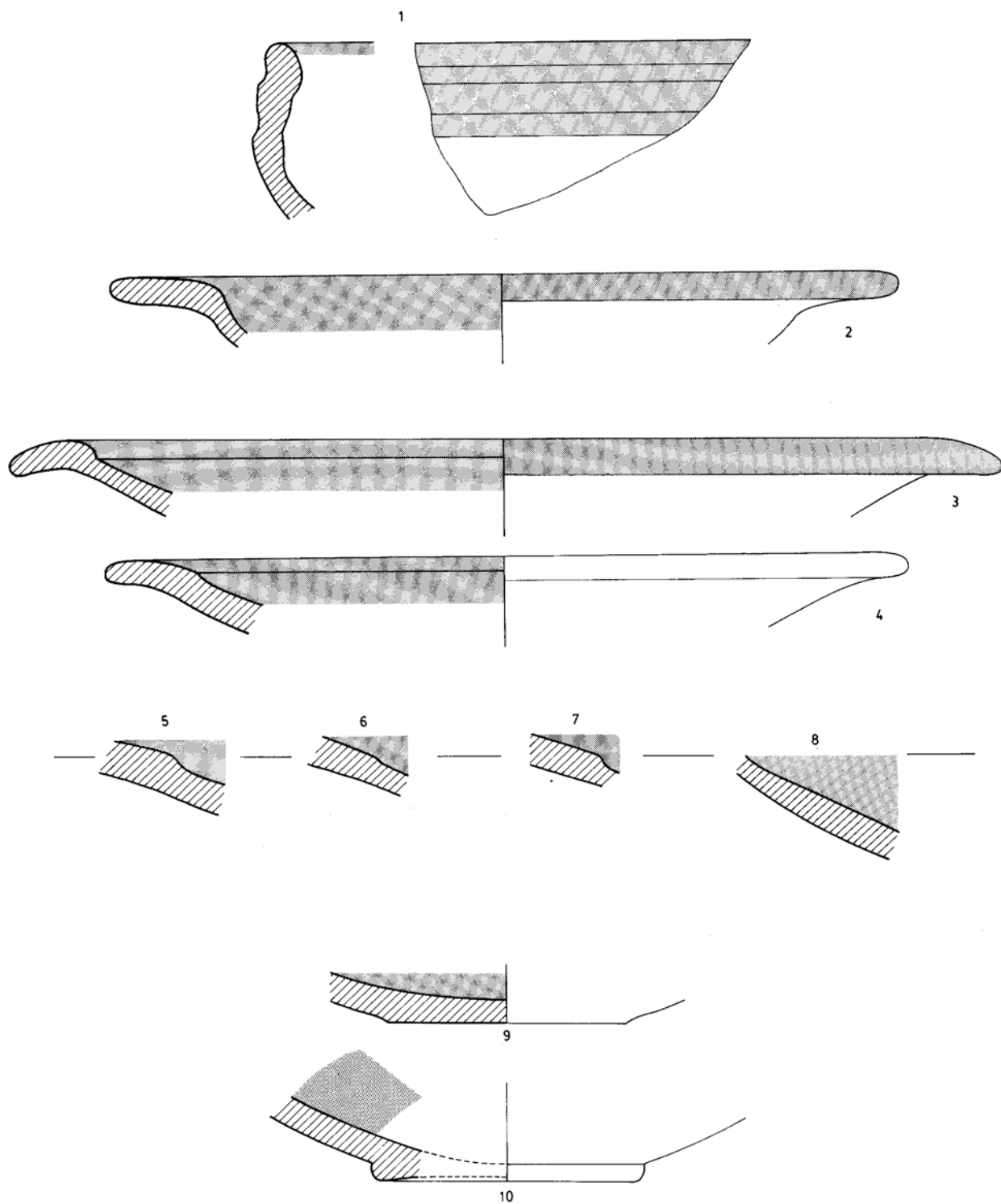

0 5cm



**PUERTO-6.**

**Nivel Ia.**

1. (149/124-a). Torno. Finos y medios. Oxidada. Naranja clara.
2. (74/124-a). Torno. Finos. Oxidada. Beige amarillenta. Pintura roja.
3. (147/124-a). Torno. Finos y medios. Oxidada. Roja anaranjada.
4. (22/128-b). Torno. Finos y medios. Oxidada. Beige. Pintura marrón rojiza.
5. (80/124-a). Torno. Finos. Oxidada. Naranja. Pintura roja.
6. (21/128-b). Torno. Finos. Reducida. Núcleo castaño claro, sups. grises oscuras. Bruñida.
7. (105/124-a). Torno. Finos. Reducida. Gris clara. Sups. grises.
8. (103/124-a). Similar al anterior.
9. (102/124-a). Torno. Finos. Reducida. Núcleo gris, filetes castaños claros, sups. grises.

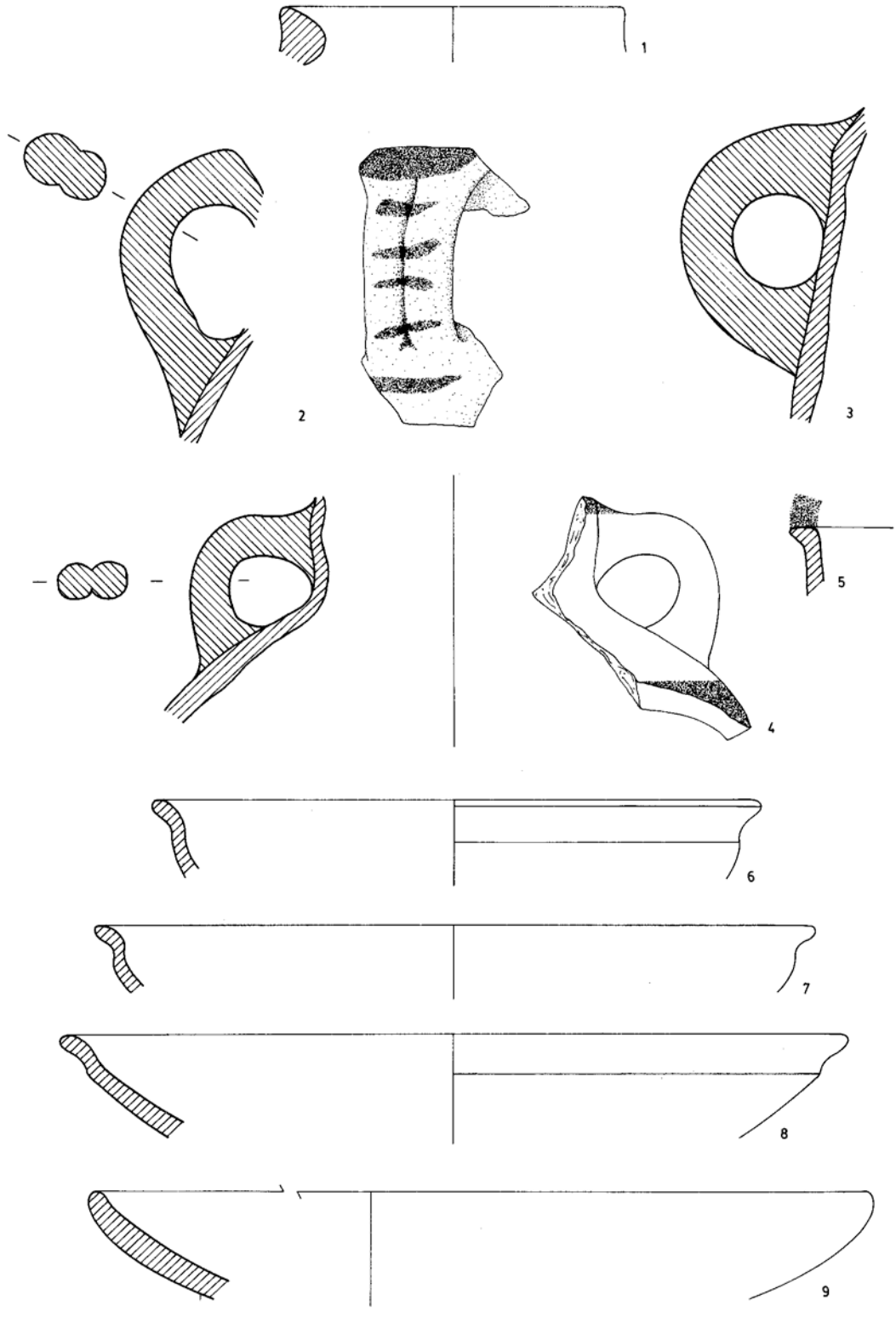

0 5cm

**PUERTO-6.**

**Nivel Ib.**

1. (451/121-a). Mano. Gruesos. Reducida. Núcleo negruzco, sups. castañas oscuras. Tosca.
2. (522/121-b). Mano. Gruesos. Reducida. Núcleo negruzco, sups. castañas rojizas. Tosca. Impresiones digitadas.
3. (423/121-a). Mano. Gruesos. Reducida. Núcleo negruzco, sups. castañas. Ext. impresiones digitadas y decoración incisa.
4. (427/121-a). Mano. Gruesos. Reducida. Núcleo negruzco, sups. rojizas. Tosca.
5. (429/121-a). Similar al anterior.
6. (430/121-a). Mano. Medios. Reducida. Núcleo negruzco, sups. marrones. Tosca.
7. (426/121-a). Mano. Gruesos. Reducida. Castaña rojiza. Tosca. Impresiones digitadas.
8. (428/121-a). Mano. Medios. Reducida. Núcleo negruzco, sups. rojizas. Alisada.
9. (447/121-a). Mano. Gruesos. Reducida. Castaña negruzca. Int. alisado ext. tosco.
10. (446/121-a). Similar al anterior.
11. (417/121-a). Mano. Medios y gruesos. Reducida. Castaña rojiza. Tosca. Decoración líneas incisas.
12. (419/121-a). Mano. Gruesos. Reducida. Marrón negruzca. Tosca. Ungulaciones en el borde, ext. decoración incisa.
13. (425/121-a). Mano. Gruesos. Reducida. Castaña rojiza. Tosca. Ext. asa de pestaña.
14. (520/121-b). Mano. Gruesos. Reducida. Castaña rojiza. Tosca.
15. (519/121-b). Mano. Gruesos. Oxidada. Rojiza. Tosca. Múltiples perforaciones.

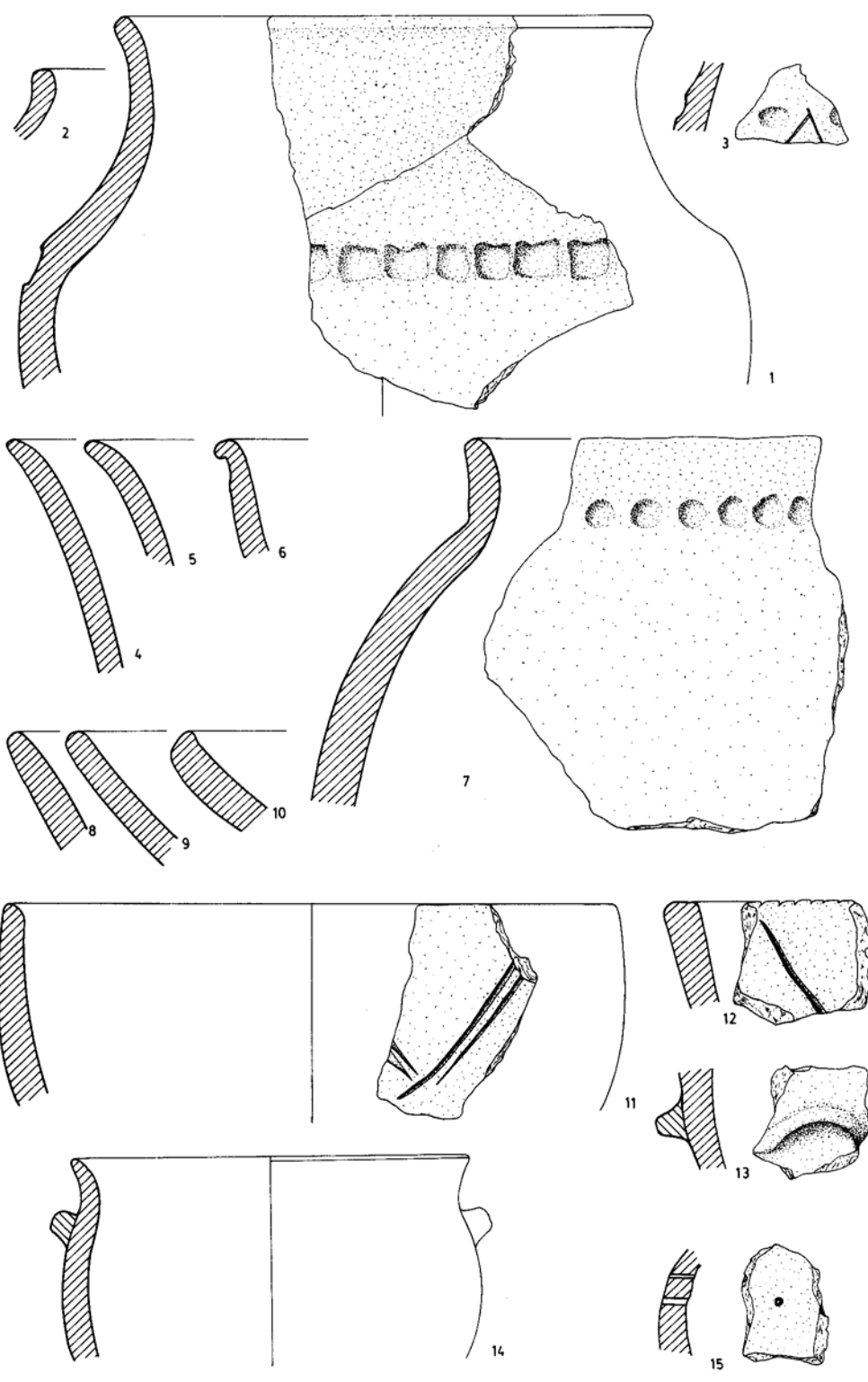

0 5cm

## PUERTO-6.

### Nivel Ib.

1. (279-bis/121-a). Mano. Medios y gruesos. Reducida. Castaña oscura. Bruñida. Ext. pintura roja.
2. (506/121-b). Mano. Finos y medios. Reducida. Castaña rojiza. Bruñida.
3. (507/121-b). Mano. Finos y medios. Reducida. Castaña oscura. Ambas superficies bruñidas. Int. decoración bruñida.
4. (510/121-b). Mano. Finos y medios. Reducida. Negruzca. Bruñida.
5. (268/121-a). Mano. Finos. Reducida. Castaña rojiza. Sups. negruzcas. Ext. y borde bruñidos, int. mate.
6. (509/121-b). Mano. Finos. Reducida. Núcleo gris oscuro, filetes rojizos. Sups. negruzcas, bruñidas.
7. (508/121-b). Mano. Finos y medios. Reducida. Castaña oscura. Bruñida.
8. (227/121-a). Mano. Finos y medios. Reducida. Castaña oscura. Bruñida.
9. (229/121-a). Mano. Finos. Reducida. Núcleo negruzco, sups. castañas rojizas. Bruñida.
10. (228/121-a). Similar al anterior.
11. (264/121-a). Mano. Finos. Reducida. Castaña rojiza. Alisada.
12. (257/121-a). Mano. Finos. Reducida. Marrón negruzca. Int. bruñido, ext. alisado.
13. (248/121-a). Mano. Finos. Reducida. Marrón rojiza. Alisada.
14. (249/121-a). Mano. Medios. Reducida. Marrón negruzca. Alisada.
15. (250/121-a). Mano. Finos. Reducida. Núcleo gris, filetes rojizos. Sups. negruzcas. Alisada.
16. (243/121-a). Mano. Finos. Reducida. Marrón negruzca. Int. bruñido, ext. alisado.
17. (244/121-a). Mano. Finos. Reducida. Castaña rojiza. Alisada.
18. (245/121-a). Mano. Finos. Reducida. Gris negruzca. Alisada.
19. (258/121-a). Mano. Finos. Reducida. Marrón oscura. Alisada.
20. (242/121-a). Mano. Finos. Reducida. Castaña rojiza. Alisada.
21. (273/121-a). Mano. Finos. Reducida. Gris. Ext. bruñido, int. decoración bruñida sobre fondo mate.
22. (271/121-a). Similar al anterior.
23. (272/121-a). Mano. Finos. Reducida. Núcleo castaño, filetes rojizos. Sups. negruzcas. Ext. bruñido, int. decoración bruñida sobre fondo mate.
24. (275/121-a). Similar al anterior.
25. (277/121-a). Mano. Finos y medios. Reducida. Castaña. Sups. bruñidas negruzcas. Int. decoración bruñida.

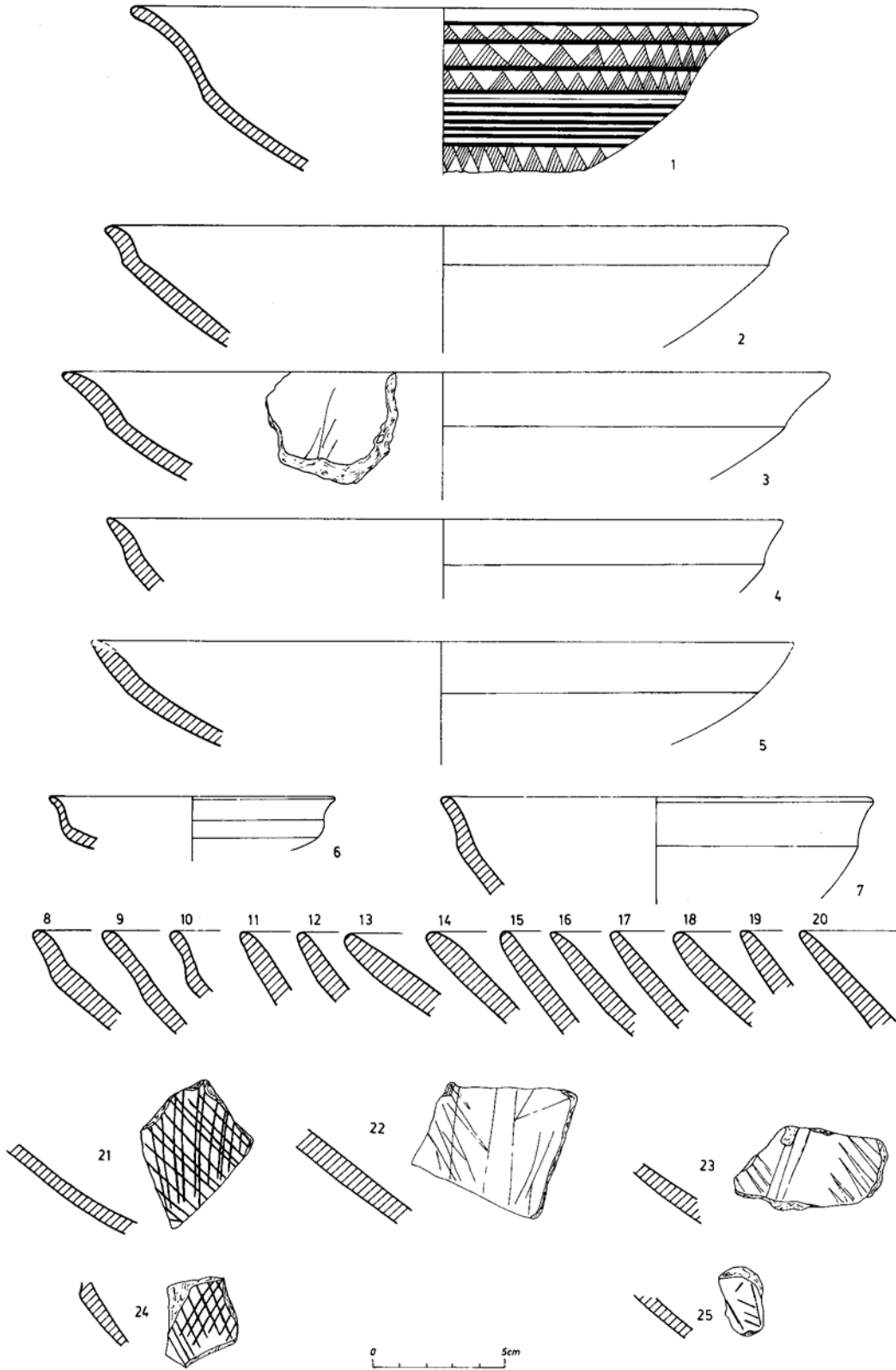

**PUERTO-6.**

**Nivel Ib.**

1. (316/121-a). Torno. Finos. Oxidada. Beige grisácea. Engobe rojo oscuro.
2. (313/121-a). Torno. Finos. Oxidada. Rosada. Engobe rojo.
3. (199/123-a). Torno. Finos. Oxidada. Naranja clara. Engobe rojo.
4. (311/121-a). Torno. Finos. Oxidada. Naranja clara. Engobe rojo.
5. (309/121-a). Torno. Finos. Oxidada. Anaranjada. Engobe rojo claro.
6. (308/121-a). Torno. Finos. Oxidada. Naranja clara. Engobe rojo.
7. (314/121-a). Torno. Finos y gruesos. Oxidada. Beige amarillenta. Engobe marrón rojizo.
8. (312/121-a). Torno. Finos. Oxidada. Beige anaranjada. Engobe marrón rojizo.
9. (220/121-a). Torno. Finos. Oxidada. Naranja. Engobe rojo.
10. (315/121-a). Torno. Finos. Oxidada. Roja anaranjada. Int. engobe rojo con tondo en reserva.
11. (219/121-a). Torno. Finos. Oxidada. Anaranjada. Engobe rojo.

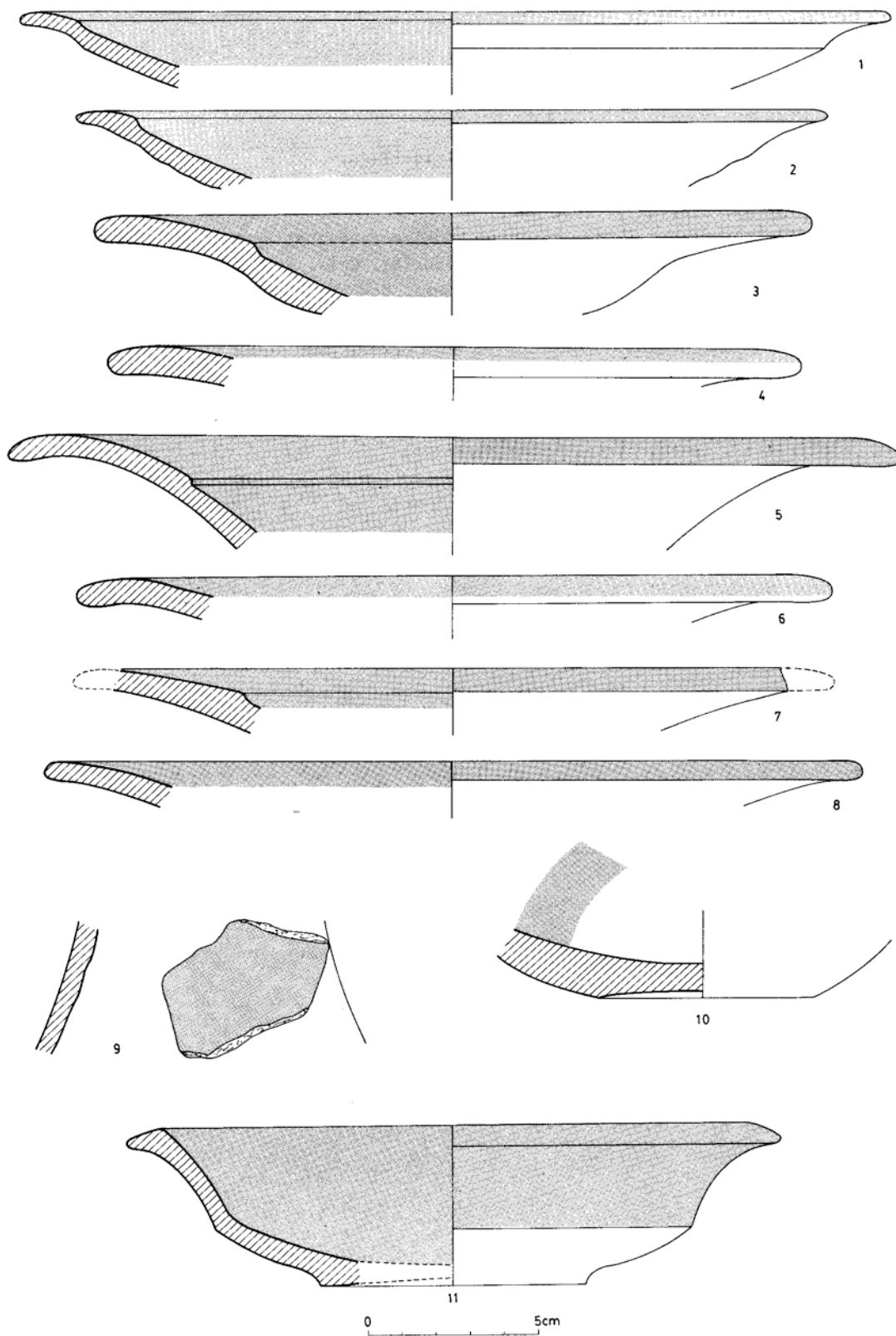



**PUERTO-6.**

**Nivel Ib.**

1. (349/121-a). Torno. Finos. Reducida. Gris clara.
2. (348/121-a). Torno. Finos. Reducida. Gris.
3. (347/121-a). Similar al anterior.
4. (346/121-a). Torno. Finos. Reducida. Núcleo negruzco, sups. cuero. Bruñida.
5. (352/121-a). Torno. Finos y medios. Reducida. Gris. Bruñida.
6. (353/121-a). Torno. Finos. Reducida. Gris. Bruñida.
7. (355/121-a). Torno. Finos. Reducida. Gris amarillenta. Sups. grises oscuras  
Bruñida.
8. (351/121-a). Torno. Finos. Reducida. Gris clara. Bruñida.
9. (356/121-a). Torno. Finos. Reducida. Gris. Líneas incisas.
10. (360/121-a). Torno. Finos. Reducida. Marrón oscura. Sups. grises oscuras.
11. (361/121-a). Torno. Finos. Reducida. Gris.

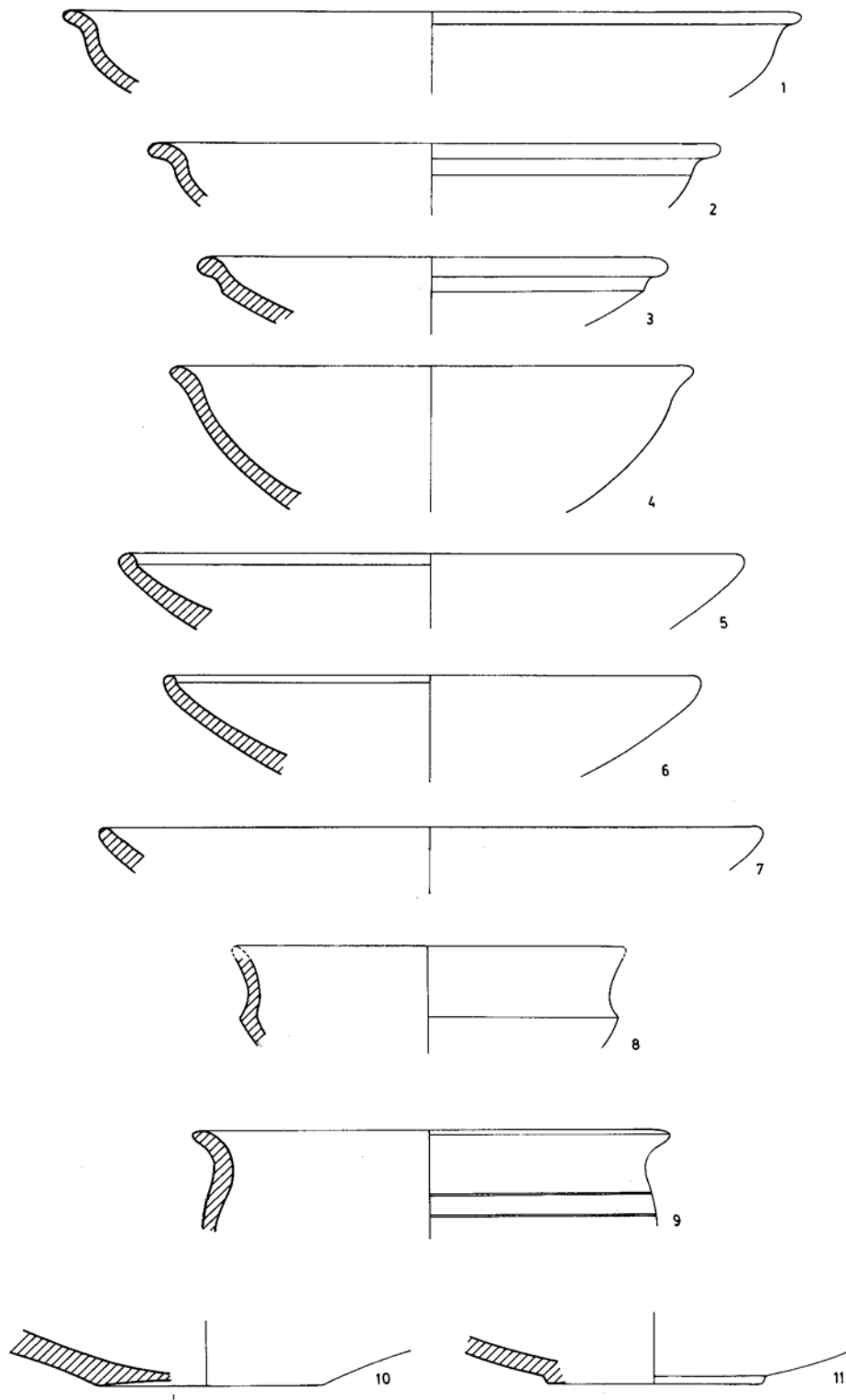

0 5cm

**PUERTO-6.**

**Nivel Ib.**

1. (456/121-a). Torno. Finos. Oxidada. Rosada.
2. (458/121-a). Similar al anterior.
3. (370/121-a). Torno. Finos y medios. Oxidada. Beige amarillenta.
4. (363/121-a). Torno. Finos y medios. Oxidada. Núcleo grisáceo, sups. cuero. Pintura roja brillante.
5. (366/121-a). Torno. Finos. Oxidada. Sups. beige-rojizas. Pintura zonas rojas y zonas marrones.
6. (364/121-a). Torno. Finos y gruesos. Oxidada. Naranja grisácea. Pintura roja.
7. (371/121-a). Torno. Finos y medios. Oxidada. Rosada amarillenta. Pintura roja.
8. (365/121-a). Torno. Finos y medios. Oxidada. Rosada. Pintura roja.
9. (393/121-a). Torno. Medios. Oxidada. Amarillenta. Ext. bandas pintura negra sobre fondo marrón rojiza.
10. (368/121-a). Torno. Finos y medios. Oxidada. Anaranjada.

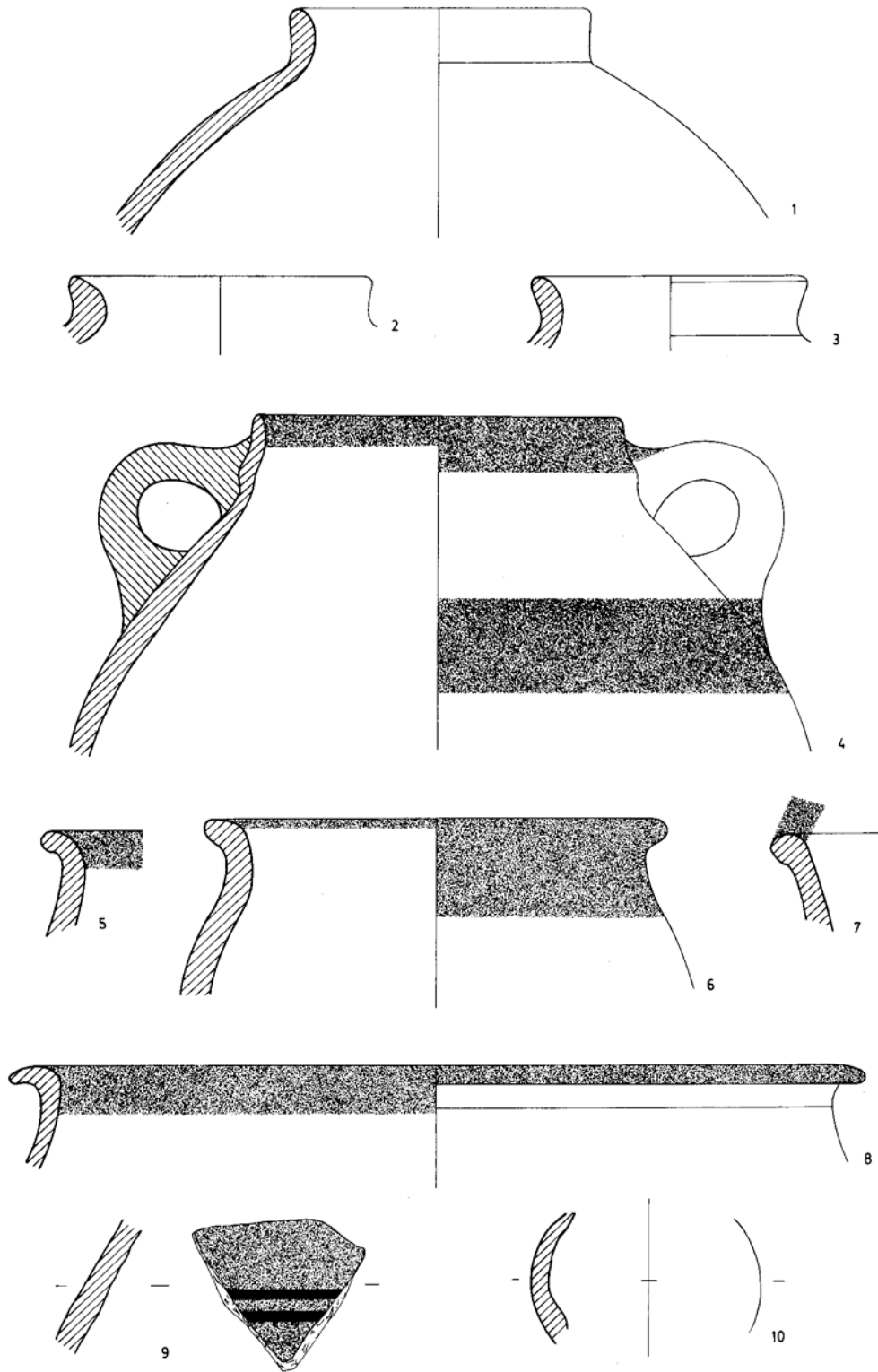

0 5cm

## PUERTO-6.

### Nivel IIa.

1. (755/116-a). Mano. Finos. Reducida. Castaña rojiza. Ext. tosco, int. alisado.
2. (756/116-a). Mano. Finos. Reducida. Núcleo negruzco, sups. castañas rojizas. Alisada.
3. (757/116-a). Similar al anterior.
4. (758/116-a). Mano. Finos. Reducida. Castaña rojiza. Alisada.
5. (759/116-a). Mano. Finos y medios. Reducida. Núcleo negruzco, sups. castañas rojizas. Alisada.
6. (760/116-a). Mano. Finos y medios. Reducida. Núcleo castaño rojizo, sups. negruzcas. Alisada.
7. (761/116-a). Similar al anterior.
8. (769/116-a). Mano. Finos y gruesos. Reducida. Castaña rojiza. Alisada.
9. (749/116-a). Mano. Finos y medios. Reducida. Marrón. Alisada.
10. (762/116-a). Similar al fragmento nº 8.
11. (763/116-a). Mano. Finos y gruesos. Reducida. Núcleo negruzco, sups. castañas rojizas. Alisada.
12. (764/116-a). Similar al fragmento nº 8.
13. (765/116-a). Similar al fragmento nº 9.
14. (766/116-a). Mano. Finos y gruesos. Reducida. Castaña rojiza. Int. alisado, ext. alisado.
15. (767/116-a). Mano. Finos y medios. Reducida. Negruzca. Int. alisado, ext. tosco.
16. (768/116-a). Mano. Finos y medios. Reducida. Castaña rojiza. Alisada.
17. (753/116-a). Similar al fragmento nº 5.
18. (837/116-a). Mano. Gruesos. Reducida. Negruzca. Tosca.
19. (839/116-a). Mano. Gruesos. Reducida. Marrón. Alisada.
20. (838/116-a). Mano. Medios y gruesos. Reducida. Núcleo negruzco, sups. rojizas. Alisada.
21. (847/116-a). Mano. Gruesos. Red. Castaña negruzca. Ext. alisado, int. tosco.
22. (841/116-a). Mano. Gruesos. Reducida. Castaña rojiza. Ext. espatulado, int. alisado.
23. (842/116-a). Similar al anterior.
24. (951/116-a). Similar al anterior.
25. (846/116-a). Mano. Gruesos. Red. Marrón rojiza. Tosca.
26. (840/116-a). Similar al anterior.
27. (843/116-a). Similar al anterior.
28. (844/116-a). Similar al fragmento nº 21.
29. (955/116-a). Similar al fragmento nº 5.
30. (816/116-a). Mano. Muy gruesos. Reducida. Negruzca. Tosca. Impresiones digitadas.
31. (815/116-a). Mano. Gruesos. Reducida. Marrón oscura. Tosca. Ungulaciones en el borde. Impresiones digitadas.

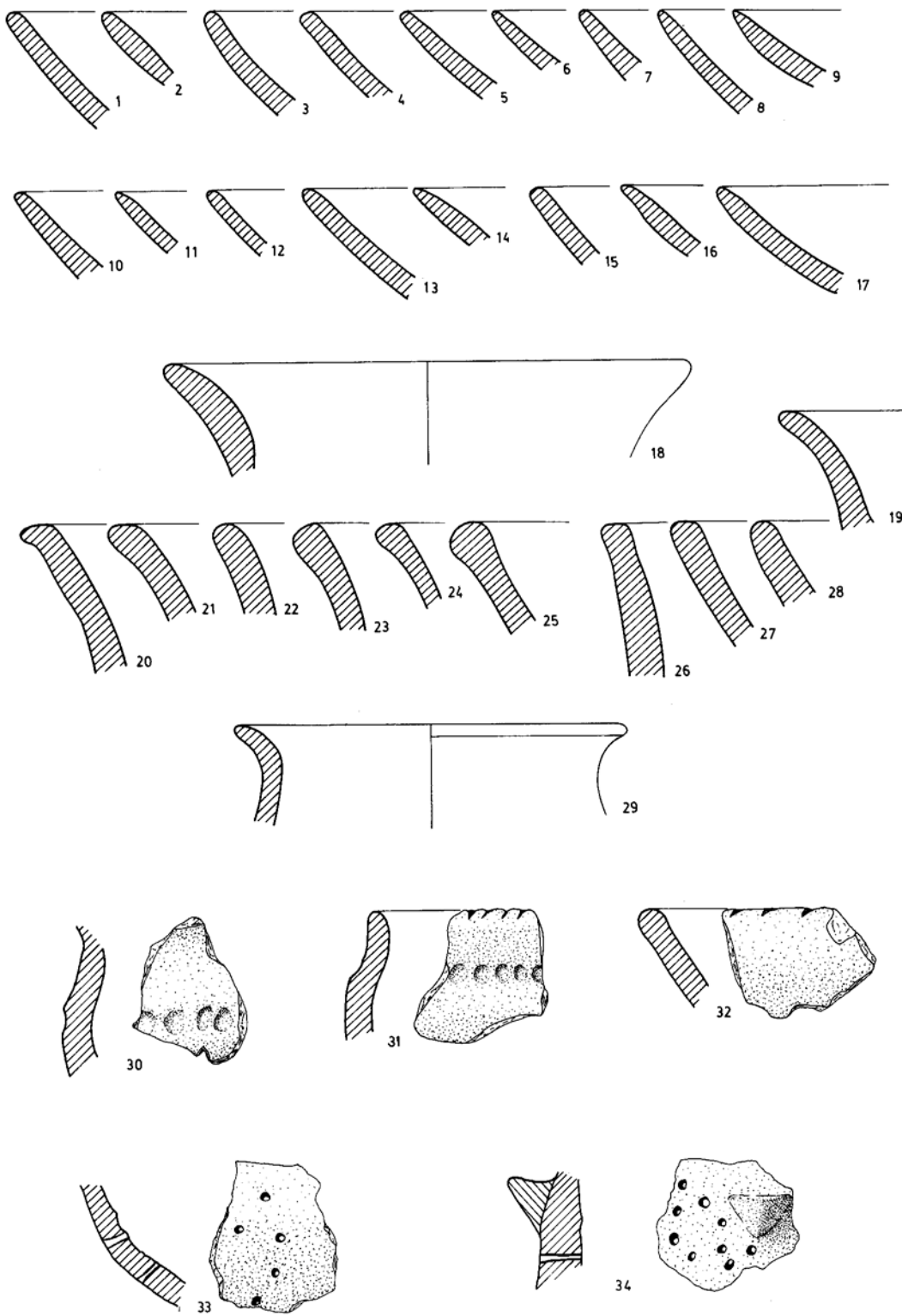

0 5cm

**PUERTO-6.**

**Nivel IIa (continuación).**

32. (818/116-a). Mano. Gruesos. Reducida. Marrón rojiza. Int. alisado, ext. tosco. Ungulaciones.
33. (1.008/116-a). Mano. Gruesos. Oxidada. Naranja intensa. Tosca. Múltiples perforaciones.
34. (1.007/116-a). Similar al anterior con mamelón.

**PUERTO-6.**

**Nivel IIa.**

1. (673/116-a). Torno. Finos y medios. Oxidada. Amarillenta.
2. (697/116-a). Torno. Medios. Oxidada. Beige anaranjada. Engobe rojo oscuro.
3. (695/116-a). Torno. Finos y medios. Oxidada. Naranja. Engobe rojo intenso.
4. (696/116-a). Torno. Finos y medios. Oxidada. Naranja clara. Engobe rojo.
5. (682/116-a). Torno. Finos. Oxidada. Naranja. Engobe rojo.
6. (691/116-a). Similar al anterior.
7. (688/116-a). Torno. Finos. Oxidada. Naranja. Engobe rojo intenso.
8. (689/116-a). Similar al anterior.
9. (684/116-a). Similar al fragmento nº 5.
10. (686/116-a). Torno. Finos. Oxidada. Naranja rojiza. Engobe rojo.
11. (690/116-a). Torno. Finos. Oxidada. Beige grisácea. Engobe marrón.
12. (685/116-a). Similar al fragmento nº 5.
13. (698/116-a). Torno. Medios. Oxidada. Núcleo gris, sups. beige rojizas. Engobe rojo.
14. (687/116-a). Torno. Finos. Oxidada. Beige. Engobe marrón rojizo.
15. (681/116-a). Similar al fragmento nº 5.
16. (692/116-a). Similar al fragmento nº 5.
17. (699/116-a). Torno. Finos y medios. Oxidada. Rojiza. Engobe rojo. Deformado.
18. (700/116-a). Torno. Finos. Oxidada. Naranja clara. Int. engobe rojo con tondo en reserva.
19. (693/116-a). Torno. Finos y gruesos. Oxidada. Naranja. Engobe rojo con tondo en reserva.
20. (694/116-a). Similar al fragmento nº 7.

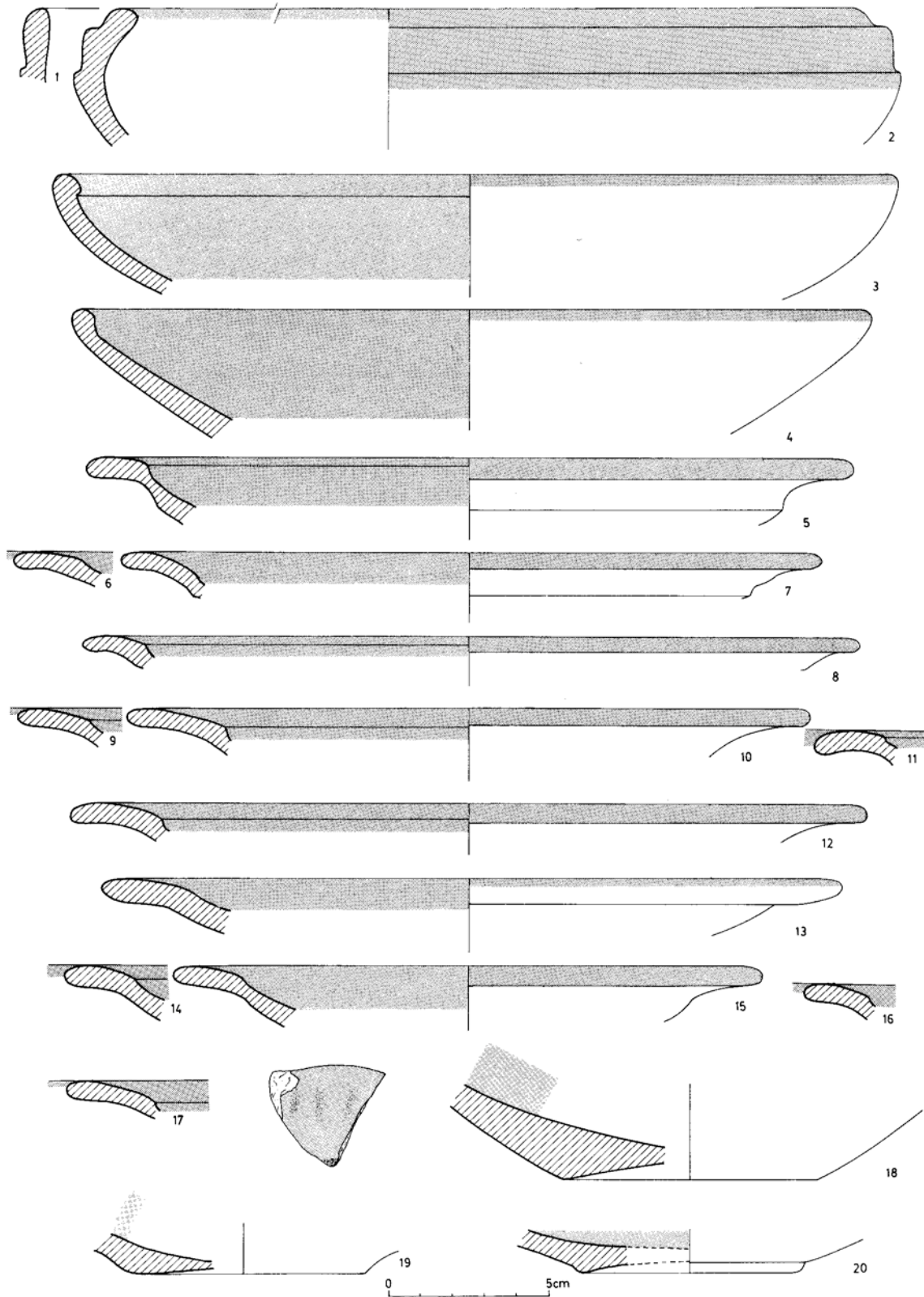



## PUERTO-6.

### Nivel IIa.

1. (574/116-a). Torno. Finos. Reducida. Gris.
2. (575/116-a). Torno. Finos y medios. Reducida. Gris.
3. (576/116-a). Similar al fragmento nº 1.
4. (577/116-a). Similar al anterior.
5. (578/116-a). Similar al anterior.
6. (579/116-a). Torno. Finos. Reducida. Núcleo castaño rojizo, sups. grises.
7. (580/116-a). Torno. Finos. Reducida. Cuero. Sups. grises claras.
8. (581/116-a). Similar al fragmento nº 2.
9. (582/116-a). Similar al fragmento nº 1.
10. (585/116-a). Similar al fragmento nº 2.
11. (586/116-a). Torno. Medios y gruesos. Reducida. Castaña clara. Sups. grises negruzcas.
12. (587/116-a). Torno. Finos. Reducida. Castaña grisácea.
13. (588/116-a). Torno. Finos. Reducida. Gris clara.
14. (589/116-a). Similar al fragmento nº 12.
15. (592/116-a). Similar al fragmento nº 1.
16. (594/116-a). Similar al fragmento nº 12.
17. (597/116-a). Torno. Finos. Reducida. Castaña. Sups. grises negruzcas.
18. (595/116-a). Torno. Finos y gruesos. Reducida. Gris.
19. (596/116-a). Similar al anterior.
20. (598/116-a). Similar al fragmento nº 1.
21. (584/116-a). Similar al fragmento nº 1.
22. (600/116-a). Similar al fragmento nº 1.
23. (599/116-a). Similar al fragmento nº 1.

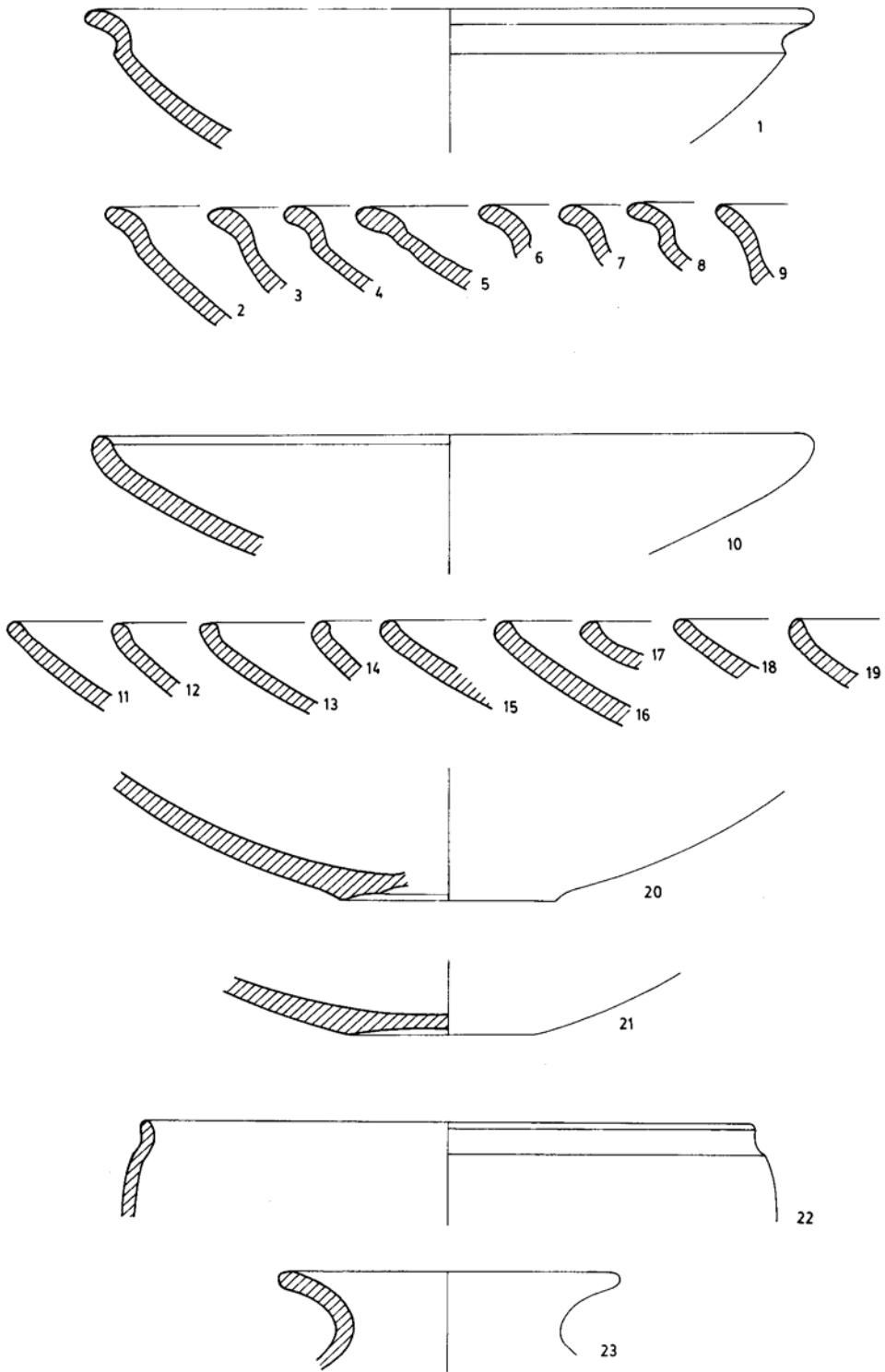

0 5cm

**PUERTO-6.**

**Nivel I Ia.**

1. (959/116-a). Torno. Finos. Oxidada. Anaranjada.
2. (973/116-a). Torno. Medios. Oxidada. Beige.
3. (961/116-a). Torno. Finos y medios. Oxidada. Beige amarillenta.
4. (960/116-a). Similar al anterior.
5. (664/116-a). Torno. Finos y medios. Oxidada. Beige grisácea. Pintura roja.
6. (667/116-a). Similar al anterior.
7. (660/116-a). Torno. Muy finos, mica dorada. Naranja intensa. Barniz negro.
8. (670/116-a). Torno. Finos y medios. Oxidada. Anaranjada. Pintura roja.
9. (672/116-a). Similar al anterior.
10. (975/116-a). Torno. Medios. Oxidada. Beige anaranjada. Ext. pintura roja y negra.
11. (974/116-a). Similar al anterior.

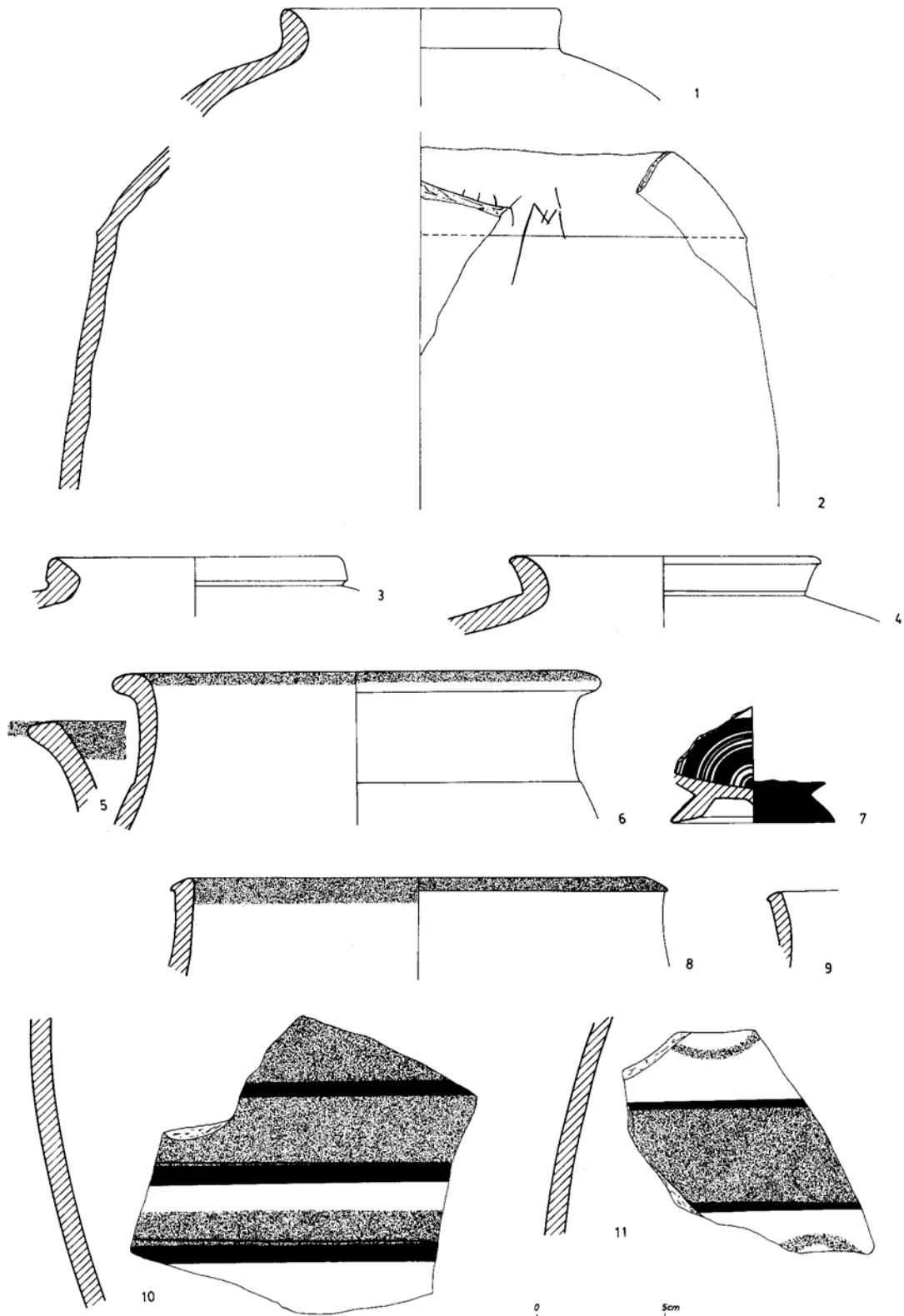

## PUERTO-6.

### Nivel IIb.

1. (564/118). Mano. Finos y gruesos. Reducida. Marrón negruzca. Tosca. Ungulaciones en el borde. Impresiones digitadas en el hombro.
2. (565/118). Mano. Gruesos. Reducida. Marrón negruzca. Tosca. Impresiones digitadas.
3. (1.120/115). Mano. Finos y gruesos. Reducida. Negra/rojiza. Alisada. Impresiones digitadas.
4. (1.121/115). Similar al anterior.
5. (566/118). Similar al fragmento nº 1.
6. (1.345/114). Mano. Medios y gruesos. Reducida. Negruzca. Tosca. Impresiones digitadas y decoración incisa.
7. (1.349/114). Mano. Medios y gruesos. Reducida. Marrón rojiza. Tosca. Impresiones digitadas en el borde.
8. (185/122-a). Mano. Gruesos. Reducida. Castaña rojiza. Ext. escobillado, int. alisado.
9. (186/122-a). Similar al anterior.
10. (1.203/114). Mano. Medios. Reducida. Castaña rojiza. Sups. negruzcas. Alisada.
11. (1.347/114). Similar al fragmento nº 7.
12. (571/118). Mano. Gruesos. Reducida. Negruzca, sups. castañas rojizas. Muy tosca.
13. (187/122-a). Mano. Gruesos. Oxidada. Amarillenta. Tosca.
14. (1.126/115). Mano. Medios. Reducida. Castaña rojiza. Alisada.
15. (572/118). Mano. Gruesos. Reducida. Castaña rojiza. Alisada.
16. (569/118). Mano. Medios y gruesos. Reducida. Castaña negruzca. Alisada.
17. (1.124/115). Mano. Gruesos. Reducida. Castaña rojiza. Tosca.
18. (1.348/114). Mano. Finos y medios. Reducida. Castaña rojiza. Tosca.
19. (188/122-a). Mano. Gruesos. Reducida. Castaña rojiza. Alisada.
20. (573/118). Mano. Medios. Reducida. Negruzca. Alisada.
21. (1.135/115). Mano. Finos. Oxidada. Naranja intensa. Alisada. Múltiples perforaciones realizadas desde el exterior.
22. (1.127/115). Mano. Gruesos. Reducida. Castaña rojiza. Tosca.
23. (568/118). Mano. Gruesos. Reducida. Negra/rojiza. Tosca.

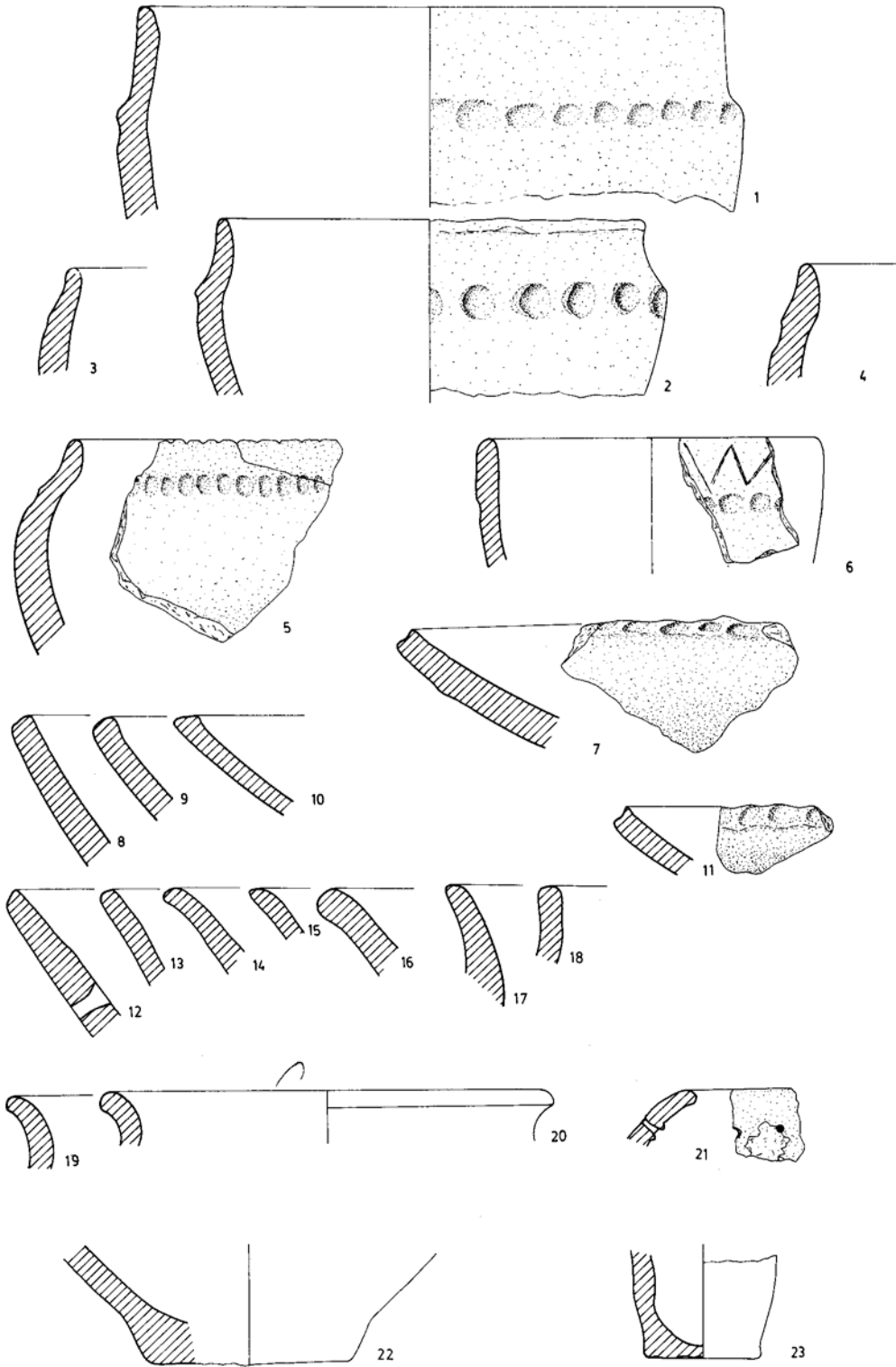

## PUERTO-6.

### Nivel I Ib.

1. (4.483/120-b). Mano. Finos. Reducida. Gris. Sups. negras/rojizas. Ext. y borde bruñidos. Int. alisado mate.
2. (1.188/114). Similar al anterior.
3. (1.258/114). Mano. Finos. Reducida. Gris oscura. Sups. negruzcas. Bruñida.
4. (1.189/114). Mano. Finos. Reducida. Castaña rojiza. Alisada.
5. (4.482/120-b). Mano. Finos. Reducida. Castaña. Sups. castañas rojizas. Ext. y borde bruñidos. Int. alisado.
6. (4.481/120-b). Mano. Finos. Oxidada. Rojiza. Ext. y borde bruñidos. Int. decoración bruñida.
7. (190/122-a). Similar al fragmento nº 1.
8. (1.190/114). Mano. Medios. Reducida. Negruzca. Sups. castañas rojizas. Bruñida.
9. (1.049/115). Mano. Finos y medios. Reducida. Negruzca. Alisada.
10. (1.189-bis/114). Mano. Medios. Reducida. Negruzca. Sups. castañas rojizas. Int. alisado, ext. bruñido.
11. (1.041/115). Mano. Finos y medios. Reducida. Negra/rojiza. Alisada.
12. (1.042/115). Similar al anterior.
13. (1.038/115). Similar al anterior.
14. (1.043/115). Similar al anterior.
15. (191/122-a). Mano. Finos. Reducida. Marrón. Sups. negras/rojizas. Bruñida.
16. (1.193/114). Mano. Finos. Reducida. Negruzca. Alisada.
17. (11192/114). Mano. Finos y medios. Reducida. Castaña rojiza. Alisada.
18. (1.040/115). Similar al fragmento nº 13.
19. (1.039/115). Similar al fragmento nº 13.
20. (1.031/115). Mano. Medios. Reducida. Castaña rojiza. Ext. bruñido, int. alisado.
21. (1.029/115). Mano. Finos. Reducida. Marrón oscura. Sups. negruzcas. Ext. y borde bruñidos, int. alisado.
22. (1.030/115). Mano. Finos. Reducida. Negruzca. Bruñida.
23. (1.182/114). Mano. Finos y medios. Reducida. Castaña negruzca. Ext. bruñido, int. decoración bruñida sobre fondo mate.
24. (1.184/114). Similar al anterior.
25. (535/118). Mano. Finos. Reducida. Gris. Sups. negras/rojizas. Ext. bruñido, int. decoración bruñida sobre fondo mate.
26. (1.183/114). Similar al fragmento nº 23.
27. (1.186/114). Mano. Finos. Reducida. Negruzca. Ext. bruñido, int. decoración bruñida sobre fondo mate.
28. (534/118). Similar al anterior.
29. (194/122-a). Mano. Gruesos. Reducida. Castaña. Sups. negras/rojizas. Alisada. Int. decoración bruñida.

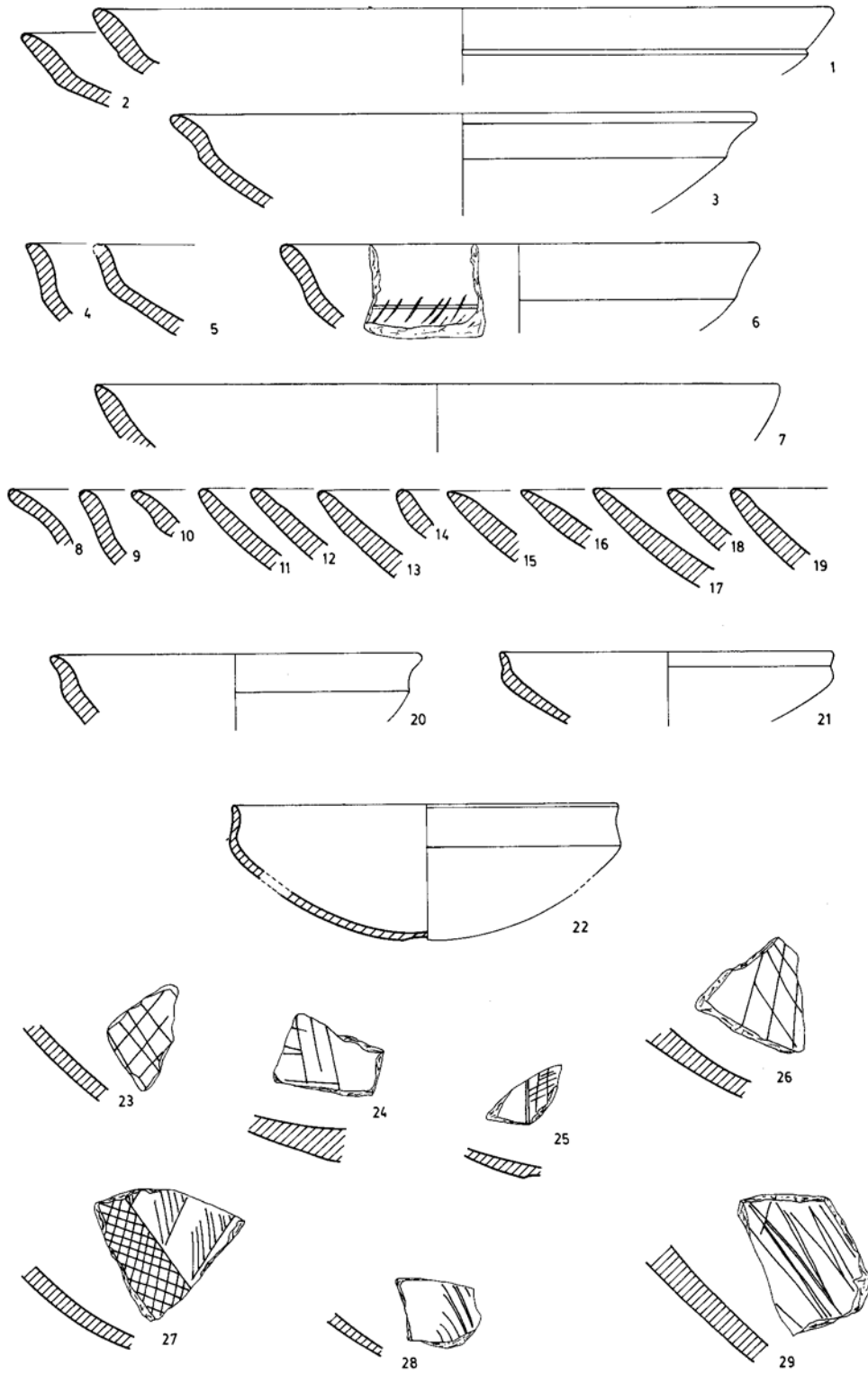



**PUERTO-6.**

**Nivel IIb.**

1. (175/122-a). Torno. Finos. Oxidada. Beige anaranjada. Engobe rojo claro.
2. (1.091/115). Torno. Finos. Oxidada. Beige grisácea. Engobe rojo.
3. (1.073/115). Torno. Finos. Oxidada. Naranja. Engobe rojo.
4. (1.158/114). Torno. Finos. Oxidada. Naranja. Engobe rojo.
5. (1.050/114). Torno. Finos y medios. Oxidada. Núcleo gris, sups. anaranjadas. Engobe rojo.
- 6a. (536/118). Torno. Medios. Oxidada. Beige amarillenta. Engobe rojo.
- 6b. (1.160/114). Torno. Medios. Oxidada. Beige anaranjada. Engobe rojo.
7. (548/118). Torno. Finos. Oxidada. Naranja. Engobe rojo.
8. (1.344/114). Torno. Finos. Oxidada. Gris anaranjada. Engobe rojo.

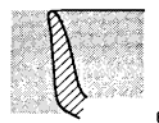
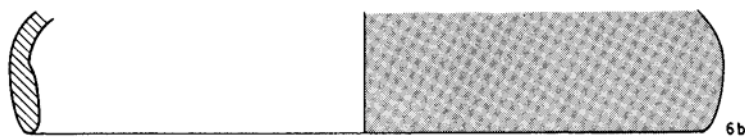
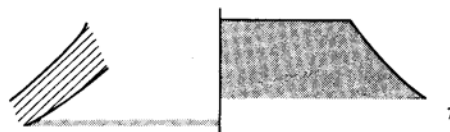
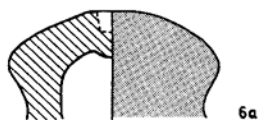
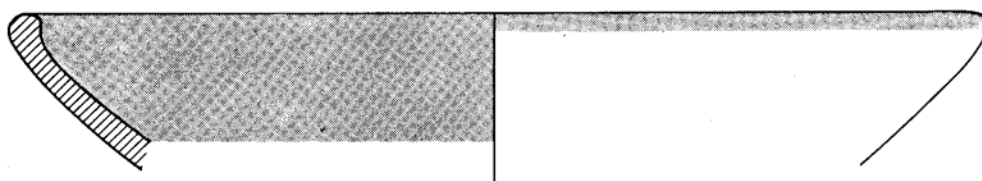
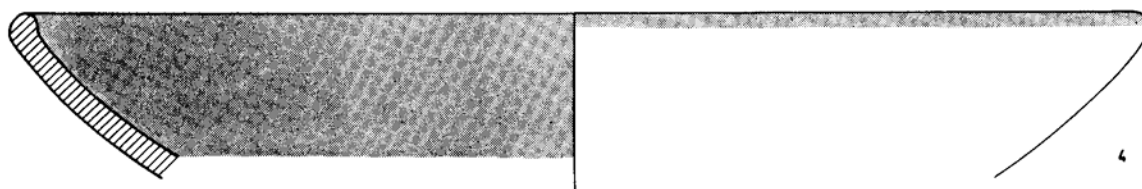
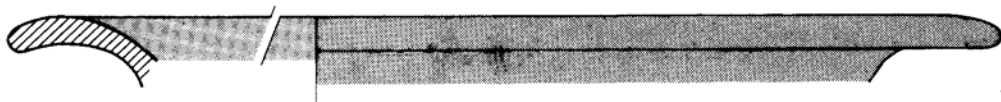
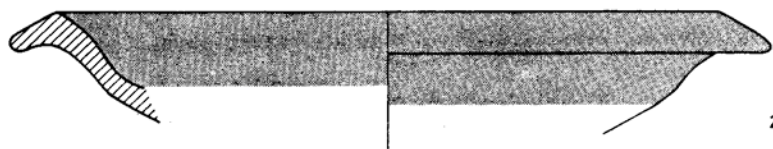
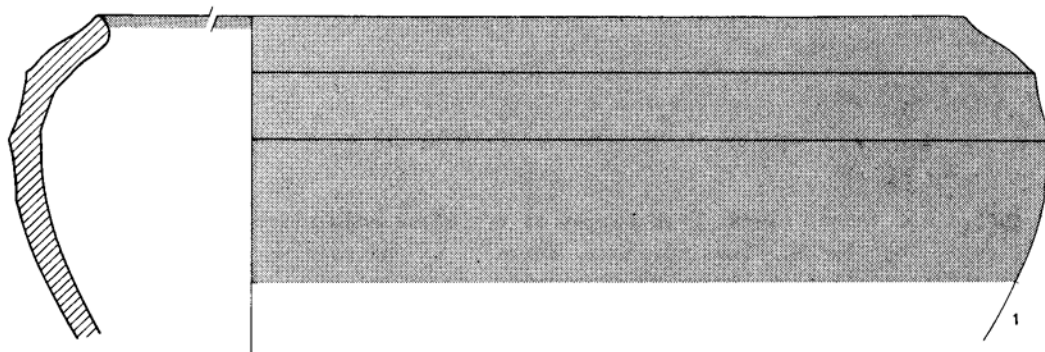

0 5cm

**PUERTO-6.**

**Nivel I Ib.**

1. (545/118). Torno. Finos. Oxidada. Naranja. Engobe rojo claro.
2. (1.152/114). Torno. Finos. Oxidada. Naranja. Engobe rojo.
3. (1.155/114). Similar al anterior.
4. (1.156/114). Similar al anterior.
5. (1.074/115). Torno. Finos y medios. Oxidada. Naranja. Engobe rojo anaranjado.
6. (1.151/114). Similar al fragmento nº 2.
7. (4.484/120-b). Torno. Finos. Oxidada. Gris amarillenta. Engobe rojo anaranjado.
8. (1.153/114). Torno. Finos. Oxidada. Beige anaranjada. Engobe rojo.
9. (1.149/114). Torno. Finos y medios. Oxidada. Anaranjada. Engobe rojo espeso.
10. (1.157/114). Similar al anterior.
11. (1.148/114). Torno. Finos y medios. Oxidada. Núcleo gris, sups. anaranjadas. Engobe rojo.
12. (549/118). Torno. Finos y medios. Oxidada. Naranja. Int. engobe rojo con tondo en reserva.

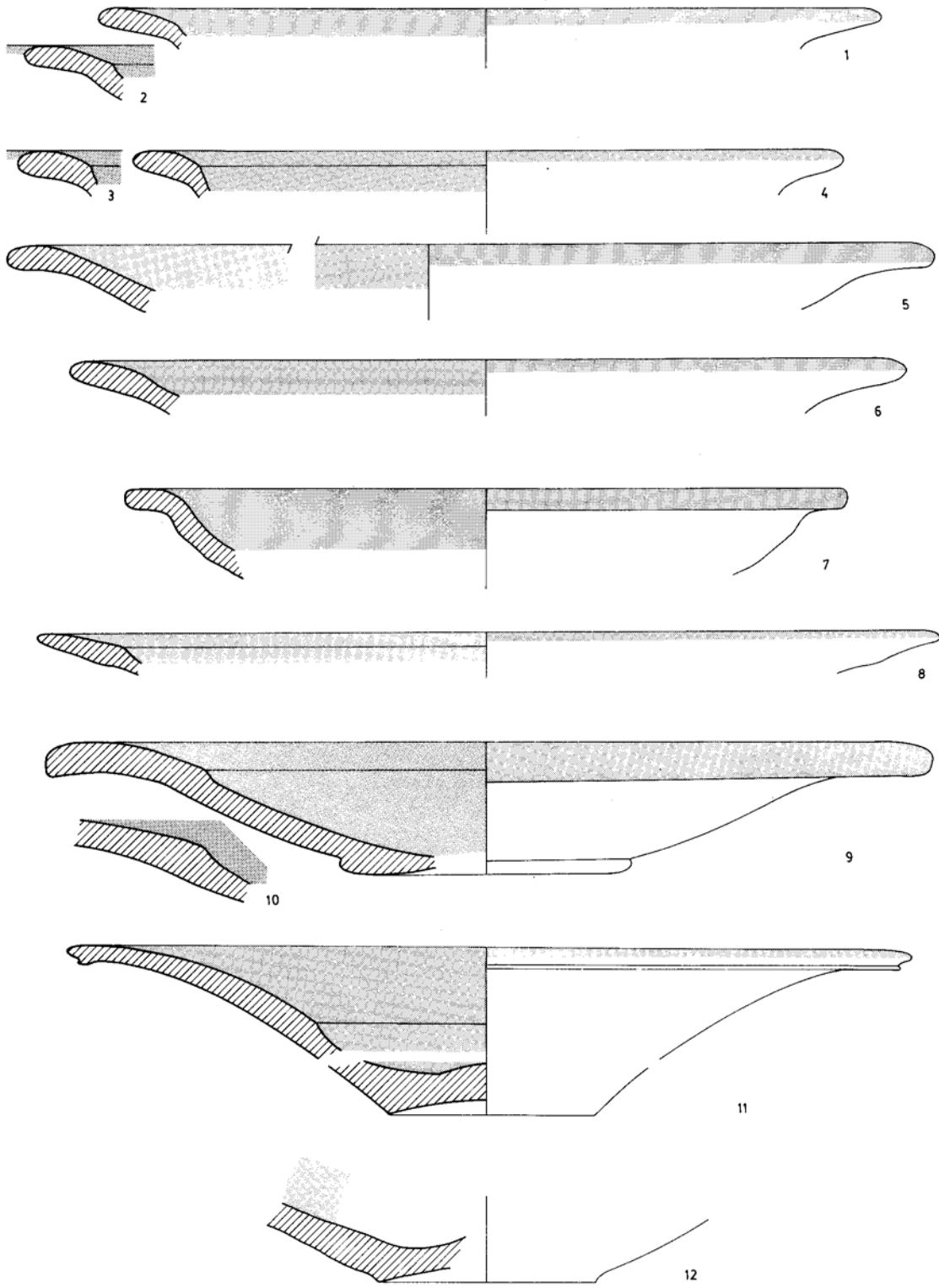

0 5cm

**PUERTO-6.**

**Nivel I Ib.**

1. (1.054/115). Torno. Finos. Reducida. Gris.
2. (1.255/114). Similar al anterior.
3. (4.479/120-b). Torno. Finos. Reducida. Gris clara. Bruñida.
4. (1.256/114). Similar al fragmento nº 1.
5. (1.257/114). Torno. Finos. Reducida. Gris. Bruñida.
6. (1.259/114). Torno. Finos. Reducida. Marrón rojiza. Sups. beige oscuras.
7. (1.055/115). Similar al fragmento nº 1.
8. (1.260/114). Torno. Finos. Reducida. Marrón grisácea.
9. (1.246/114). Torno. Finos. Reducida. Núcleo gris, filetes beige. Sups. grisáceas.
10. (1.253/114). Similar al fragmento nº 1.
11. (1.248/114). Torno. Finos. Reducida. Beige grisácea.
12. (1.249/114). Similar al fragmento nº 1.
13. (1.050/115). Torno. Finos y medios. Reducida. Núcleo rojizo, sups. negruzcas.  
Bruñida.
14. (1.251/114). Similar al fragmento nº 1.
15. (1.254/114). Similar al anterior.
16. (1.250/114). Torno. Finos y medios. Reducida. Grisácea.
17. (1.053/115). Similar al fragmento nº 1.
18. (541/118). Similar al fragmento nº 1.
19. (1.252/114). Similar al anterior.
20. (1.051/115). Similar al anterior.
21. (1.247/114). Torno. Finos y gruesos. Reducida. Núcleo beige, filetes rojizos.  
Sups. grises.
22. (542/118). Torno. Finos. Reducida. Gris clara.

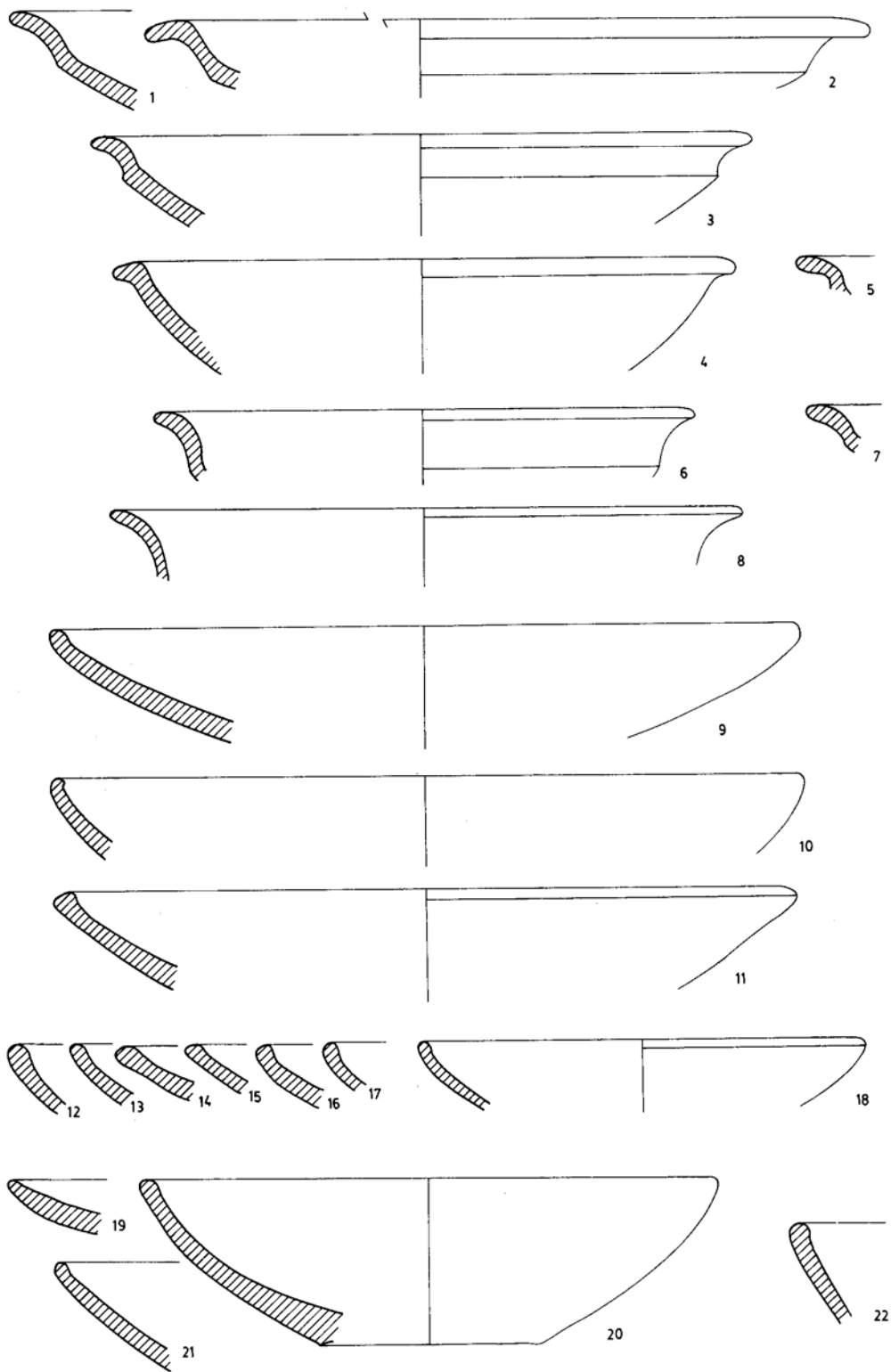

0 5cm

**PUERTO-6.**

**Nivel I Ib.**

1. (1.137/115). Torno. Finos y medios. Oxidada. Beige anaranjada. Pintura roja.
2. (1.337/114). Torno. Finos y medios. Oxidada. Beige. Pintura roja y negra.
3. (554/118). Torno. Finos. Oxidada. Amarillenta.
4. (176/122-a). Torno. Finos. Oxidada. Núcleo beige, sups. anaranjadas.
5. (1.143/115). Torno. Gruesos. Oxidada. Rosada.
6. (1.328/114). Torno. Finos y medios. Oxidada. Naranja. Pintura roja.
7. (1.138/115). Torno. Finos. Oxidada. Beige rosada, con zonas grises. Pintura roja.
8. (1.139/115). Torno. Finos. Oxidada. Beige rosada. Pintura roja.
9. (563/118). Torno. Finos y medios. Oxidada. Núcleo beige grisáceo, sups. rojizas anaranjadas. Pintura roja.
10. (1.261/114). Torno. Medios y gruesos. Oxidada. Naranja. Pintura roja y negra.
11. (1.093/115). Torno. Finos. Oxidada. Rosada amarillenta. Pintura negra y roja, ambas diluidas.
12. (1.262/114). Torno. Finos y medios. Oxidada. Núcleo gris, sups. beiges. Pintura roja y negra.

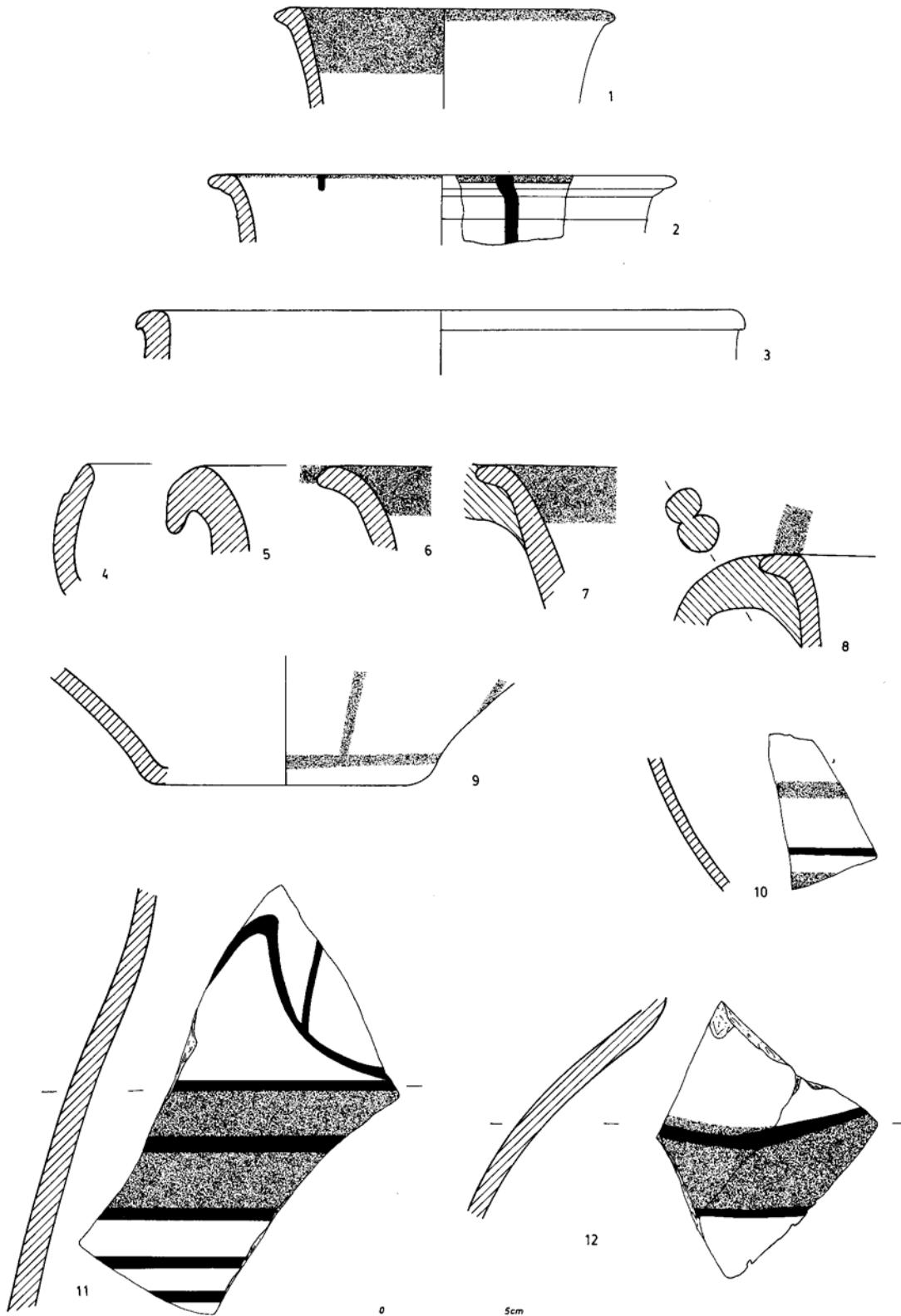



**PUERTO-6.**

**Nivel IIb.**

1. (1.317/114). Torno. Finos y medios. Oxidada. Núcleo gris, sups. beige amarillentas.
2. (1.315/114). Torno. Finos y medios. Oxidada. Núcleo gris, sups. beige amarillentas.
3. (551/118). Torno. Finos y medios. Oxidada. Núcleo beige amarillento, sups. anaranjadas.
4. (117/122-a). Torno. Finos. Oxidada. Anaranjada.
5. (552/118). Similar al anterior.
6. (1.316/114). Torno. Gruesos. Oxidada. Rojiza.
7. (195/122-a). Torno. Finos. Oxidada. Amarilla anaranjada.
8. (174/122-a). Torno. Finos. Oxidada. Naranja amarillenta. Pintura roja.
9. (1.332/114). Torno. Finos y medios. Oxidada. Naranja. Pintura roja anaranjada.

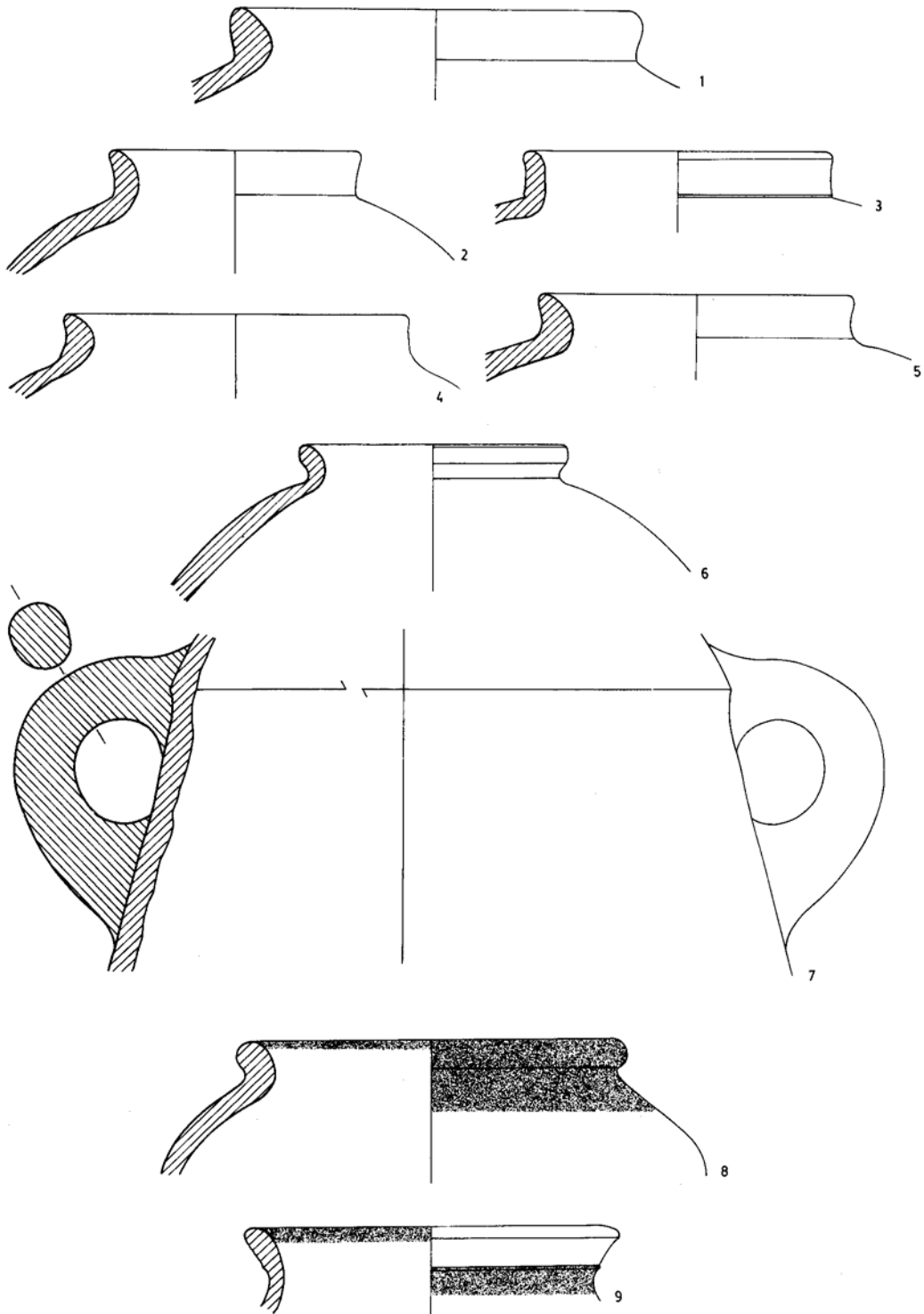

0 5cm

## PUERTO-6.

### Nivel IIC.

1. (1.559/113). Mano. Medios. Reducida. Núcleo negruzco, sups. marrones rojizas. Bruñida.
2. (1.382/113). Mano. Finos. Reducida. Núcleo castaño oscuro, sups. negras/rojizas. Bruñida.
3. (1.376/113). Mano. Finos. Reducida. Castaña rojiza. Alisada.
4. (1.371/113). Mano. Finos y gruesos. Reducida. Castaña. Alisada.
5. (1.378/113). Similar al fragmento nº 2.
6. (1.370/113). Similar al fragmento nº 3.
7. (1.377/113). Similar al anterior.
8. (1.372/113). Mano. Finos y gruesos. Reducida. Castaña rojiza. Bruñida.
9. (1.368/113). Mano. Finos. Reducida. Núcleo negruzco, sups. castañas rojizas. Alisada.
10. (1.366/113). Mano. Finos. Reducida. Núcleo negruzco, sups. castañas rojizas/negras. Bruñida. Int. decoración bruñida sobre bruñido.
11. (1.364/113). Mano. Finos. Reducida. Gris negruzca. Ext. bruñido, int. decoración bruñida sobre fondo mate.
12. (1.552/113). Mano. Medios y gruesos. Reducida. Castaña rojiza. Int. alisado, ext. tosco.
13. (1.367/113). Mano. Finos. Reducida. Castaña negruzca. Alisada.
14. (1.553/113). Mano. Gruesos. Reducida. Núcleo negruzco, sups. castañas rojizas. Int. alisado, ext. tosco.
15. (1.573/113). Mano. Medios. Reducida. Negruzca. Ext. borde alisado, resto tosco.
16. (1.576/113). Mano. Finos y medios. Reducida. Negruzca. Sups. castañas rojizas. Tosca. Impresiones digitadas.
17. (1.574/113). Mano. Gruesos. Reducida. Negruzca. Tosca. Ungulaciones en el borde.
18. (1.558/113). Mano. Medios y gruesos. Reducida. Negruzca. Sups. marrones. Decoración incisa.
19. (1.579/113). Mano. Gruesos. Oxidada. Naranja intensa. Tosca. Múltiples perforaciones que no traspasan.

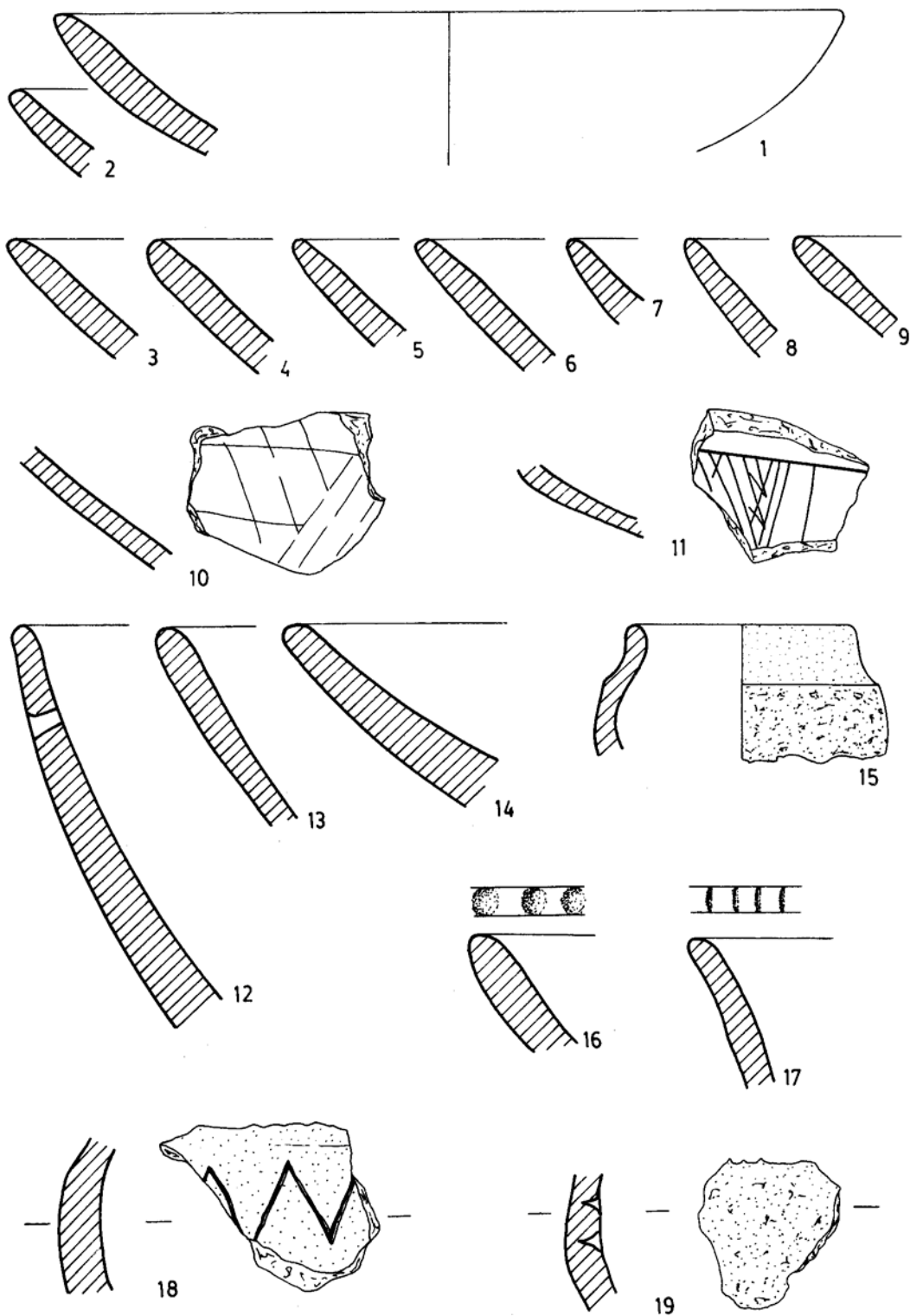

0 5cm

**PUERTO-6.**

**Nivel IIc.**

1. (1.384/113). Torno. Finos. Oxidada. Naranja. Engobe rojo.
2. (1.385/113). Torno. Finos y medios. Oxidada. Naranja. Engobe rojo.
3. (1.398/113). Torno. Finos y medios. Oxidada. Naranja. Engobe rojo.
4. (1.399/113). Similar al anterior.
5. (1.390/113). Similar al fragmento nº 1.
6. (1.394/113). Similar al anterior.
7. (1.392/113). Similar al anterior.
8. (1.395/113). Torno. Finos. Oxidada. Núcleo beige anaranjado, sups. amarillentas.  
Engobe marrón rojizo.
9. (1.391/113). Similar al fragmento nº 1.
10. (1.393/113). Similar al anterior.
11. (1.396/113). Torno. Finos y gruesos. Oxidada. Gris anaranjada. Engobe rojo.

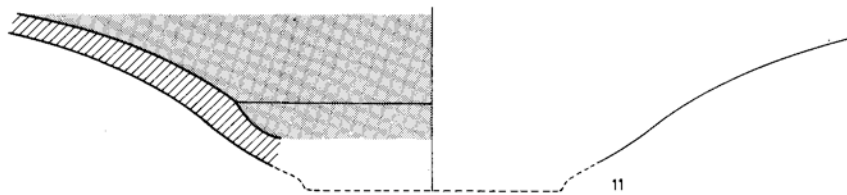
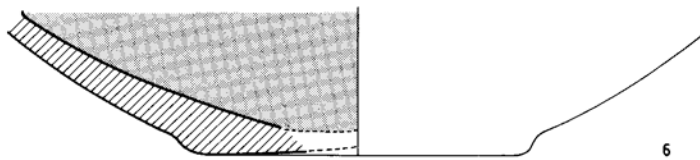
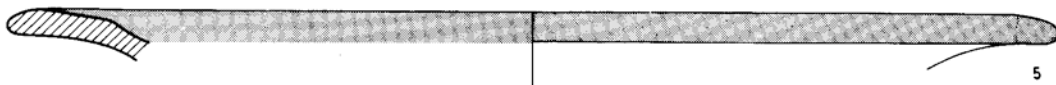
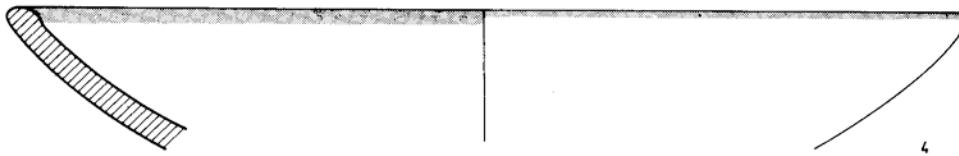
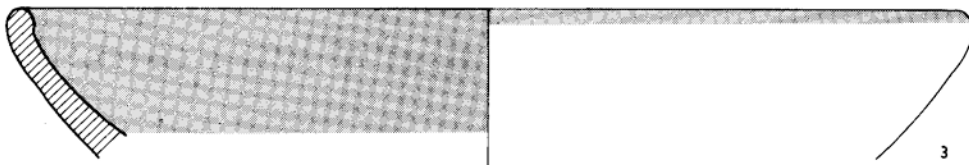
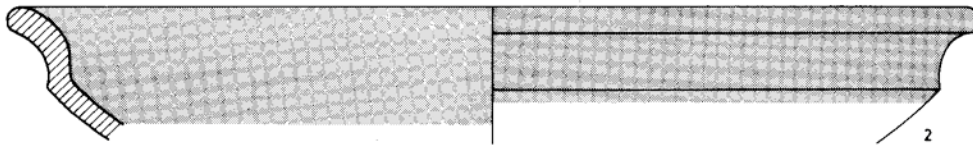
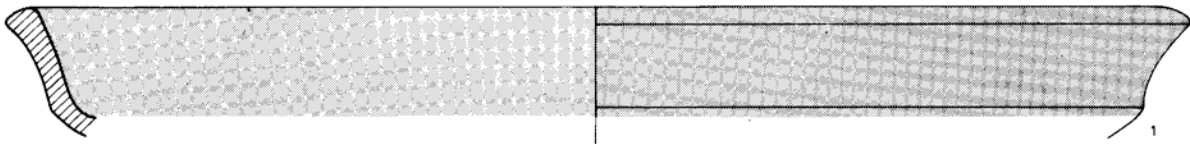

0 5cm

## PUERTO-6.

### Nivel IIc.

1. (1.439/113). Torno. Finos. Reducida. Cuero. Sups. grises. Bruñida.
2. (1.447/113). Torno. Finos y medios. Reducida. Gris. Bruñida.
3. (1.440/113). Torno. Finos. Reducida. Gris. Alisada.
4. (1.442/113). Torno. Finos. Reducida. Núcleo gris oscuro, filetes cuero. Sups. grises. Alisada.
5. (1.441/113). Similar al fragmento nº 3.
6. (1.426/113). Similar al anterior.
7. (1.433/113). Similar al anterior.
8. (1.429/113). Similar al anterior.
9. (1.554/113). Torno. Medios. Reducida. Castaña rojiza, sups. negruzcas. Alisada.
10. (1.428/113). Similar al fragmento nº 3.
11. (1.434/113). Torno. Finos. Reducida. Gris. Sups. castañas grisáceas. Bruñida.
12. (1.430/113). Similar al fragmento nº 3.
13. (1.432/113). Torno. Finos. Reducida. Núcleo cuero, sups. grises. Alisada.
14. (1.435/113). Torno. Finos. Reducida. Cuero. Sups. grises. Bruñida.
15. (1.437/113). Similar al anterior.
16. (1.444/113). Similar al fragmento nº 3.
17. (1.427/113). Torno. Finos y gruesos. Reducida. Cuero. Sups. grises. Bruñida.

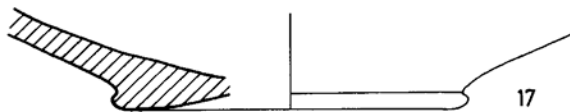
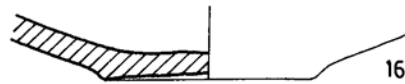
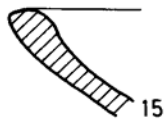
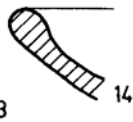
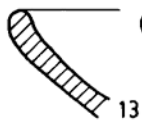
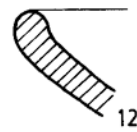
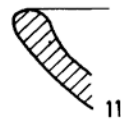
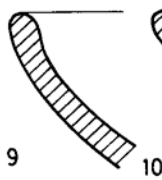
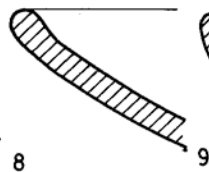
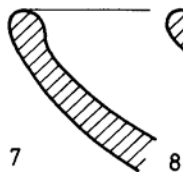
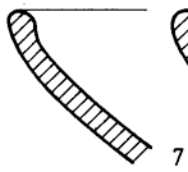
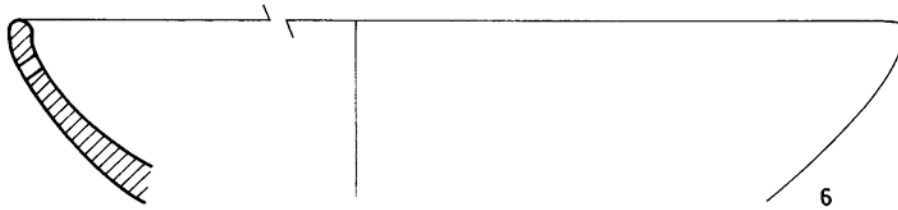
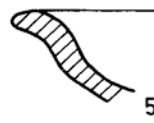
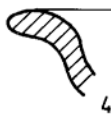
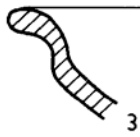
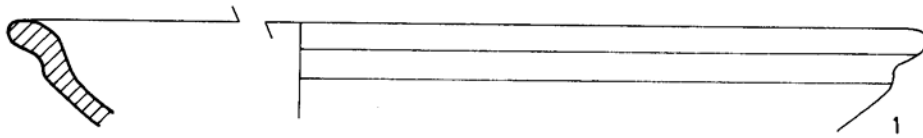

0 5cm



**PUERTO-6.**

**Nivel IIC.**

1. (1.525/113). Torno. Finos y medios. Oxidada. Amarillenta.
2. (1.527/113). Torno. Medios. Oxidada. Núcleo grisáceo, sups. rojizas.
3. (1.528/113). Torno. Finos. Oxidada. Amarillenta.
4. (1.524/113). Torno. Medios. Oxidada. Amarillenta.
5. (1.526/113). Torno. Finos y medios. Oxidada. Naranja amarillenta.
6. (1.592/113). Torno. Finos. Oxidada. Beige anaranjada. Engobe marfil. Pintura roja vinosa. Sobre ella bandas negras.
7. (1.520/113). Torno. Finos. Oxidada. Naranja. Pintura negra.
8. (1.541/113). Torno. Finos y medios. Oxidada. Beige amarillenta. Pintura roja.
9. (1.543/113). Torno. Finos. Oxidada. Naranja. Sups. amarillentas.
10. (1.544/113). Torno. Finos y medios. Oxidada. Beige amarillenta. Pintura roja y negra.
11. (1.519/113). Torno. Finos y medios. Oxidada. Amarilla verdosa. Pintura roja y negra.

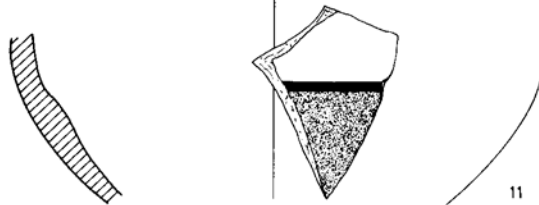
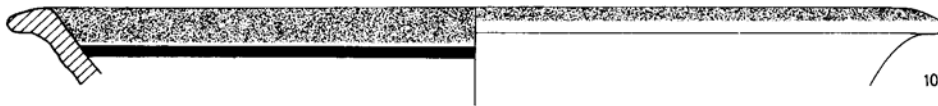
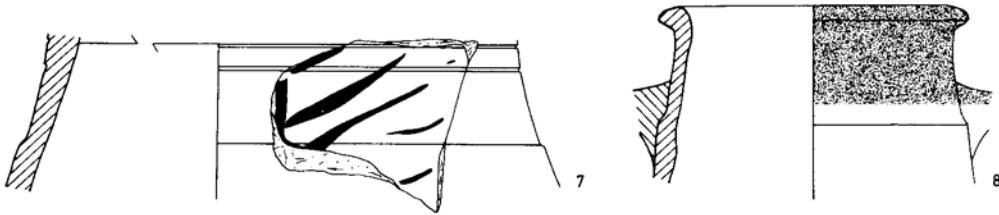
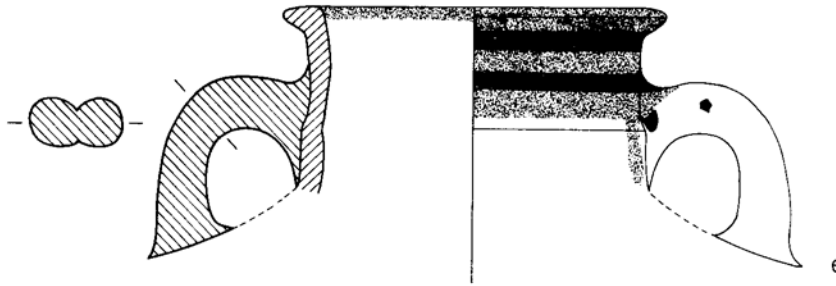
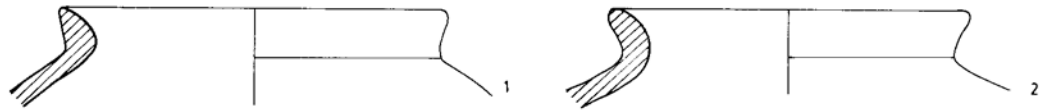

0 5cm

PUERTO-6.

Nivel III.

1. (2.144/112). Mano. Finos. Reducida. Castaña rojiza. Bruñida.
2. (2.000/112). Mano. Finos. Reducida. Castaña rojiza, sups. marrones negruzcas. Bruñida.
3. (2.001/112). Mano. Finos. Reducida. Castaña rojiza. Sups. marrones negruzcas. Alisada.
4. (2.003/112). Mano. Finos. Reducida. Castaña rojiza. Sups. negras. Alisada.
5. (2.010/112). Mano. Finos y gruesos. Reducida. Castaña rojiza. Alisada.
6. (2.002/112). Similar al fragmento nº 4.
7. (2.011/112). Similar al anterior.
8. (2.009/112). Mano. Finos y gruesos. Reducida. Negruzca. Sups. castañas rojizas. Int. bruñido, ext. mate.
9. (2.013/112). Mano. Finos. Reducida. Negruzca, filetes rojizos. Sups. negruzcas mate.
10. (2.006/112). Similar al fragmento nº 3.
11. (2.008/112). Mano. Finos. Reducida. Negruzca. Sups. castañas rojizas, mate.
12. (2.007/112). Mano. Finos. Reducida. Negruzca. Bruñida.
13. (2.150/112). Mano. Muy finos. Reducida. Castaña oscura. Sups. acharoladas.
14. (2.149/112). Mano. Finos. Reducida. Negra, filetes rojizos. Sups. negruzcas. Ext. bruñido, int. decoración bruñida sobre fondo mate.
15. (2.015/112). Mano. Finos. Reducida. Gris oscura. Sups. negras. Bruñida.
16. (2.088/112). Mano. Gruesos. Reducida. Castaña. Muy tosca. Impresiones digitadas en el borde.
17. (2.205/112). Mano. Finos y gruesos. Reducida. Castaña. Tosca. Impresiones digitadas.
18. (2.219/112). Mano. Gruesos. Reducida. Marrón negruzca. Alisada. Decoración incisa.
19. (2.216/112). Mano. Medios. Reducida. Castaña. Tosca.
20. (2.146/112). Mano. Finos. Reducida. Castaña grisácea. Bruñida.
21. (2.145/112). Mano. Gruesos. Oxidada. Naranja intensa. Alisada.
22. (2.087/112). Mano. Muy gruesos. Red. irregular. Rojiza/negruzca. Tosca.
23. (2.211/112). Similar al fragmento nº 4.
24. (2.210/112). Similar al fragmento nº 22.
25. (2.212/112). Mano. Medios. Reducida. Negruzca. Alisada.
26. (2.215/112). Mano. Medios. Reducida. Negruzca. Sups. castañas. Bruñida.
27. (2.148/112). Mano. Gruesos. Reducida. Negruzca. Int. tosco, ext. alisado.
28. (2.220/112). Mano. Gruesos. Reducida. Castaña. Alisada. Impresiones digitadas y decoración incisa.

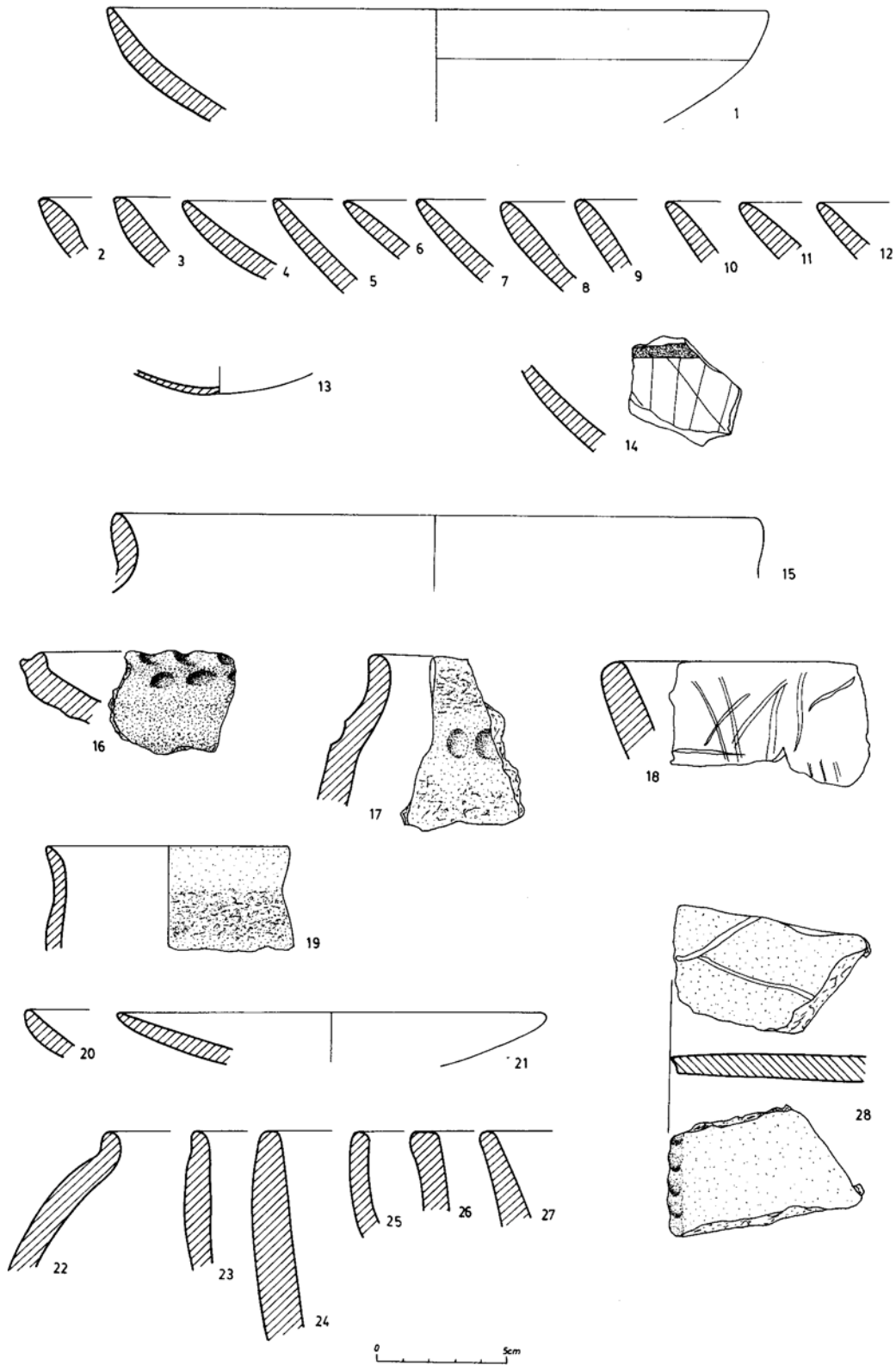

**PUERTO-6.**

**Nivel III.**

1. (2.033/112). Torno. Finos. Oxidada. Anaranjada. Engobe rojo claro.
2. (2.032/112). Similar al anterior.
3. (2.137/112). Similar al anterior.
4. (2.123/112). Torno. Finos. Oxidada. Naranja. Int. engobe rojo casi perdido.
5. (2.122/112). Similar al anterior.
6. (2.119/112). Torno. Finos. Oxidada. Naranja. Engobe rojo.
7. (2.120/112). Similar al fragmento nº 1.
8. (2.118/112). Torno. Finos. Oxidada. Naranja clara. Engobe rojo intenso.
9. (2.121/112). Torno. Finos. Oxidada. Naranja clara. Engobe marrón rojizo.
10. (2.126/112). Similar al fragmento nº 1.
11. (2.065/112). Torno. Finos. Oxidada. Naranja. Ambas sups. engobe rojo intenso.  
Acanaladuras exteriores.
12. (2.064/112). Torno. Finos. Oxidada. Naranja. Ext. engobe rojo.
13. (2.063/112). Torno. Finos. Oxidada. Núcleo beige grisáceo, filetes naranjas. Engobe rojo intenso.

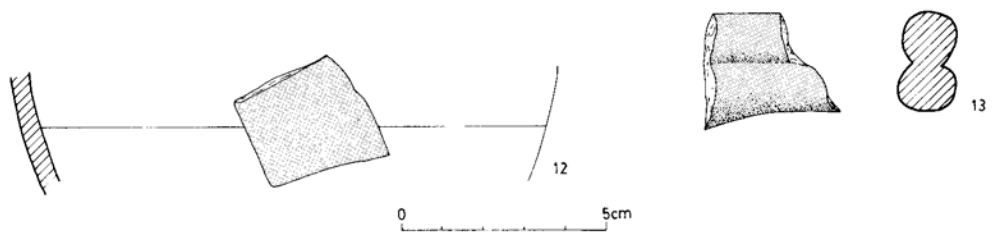
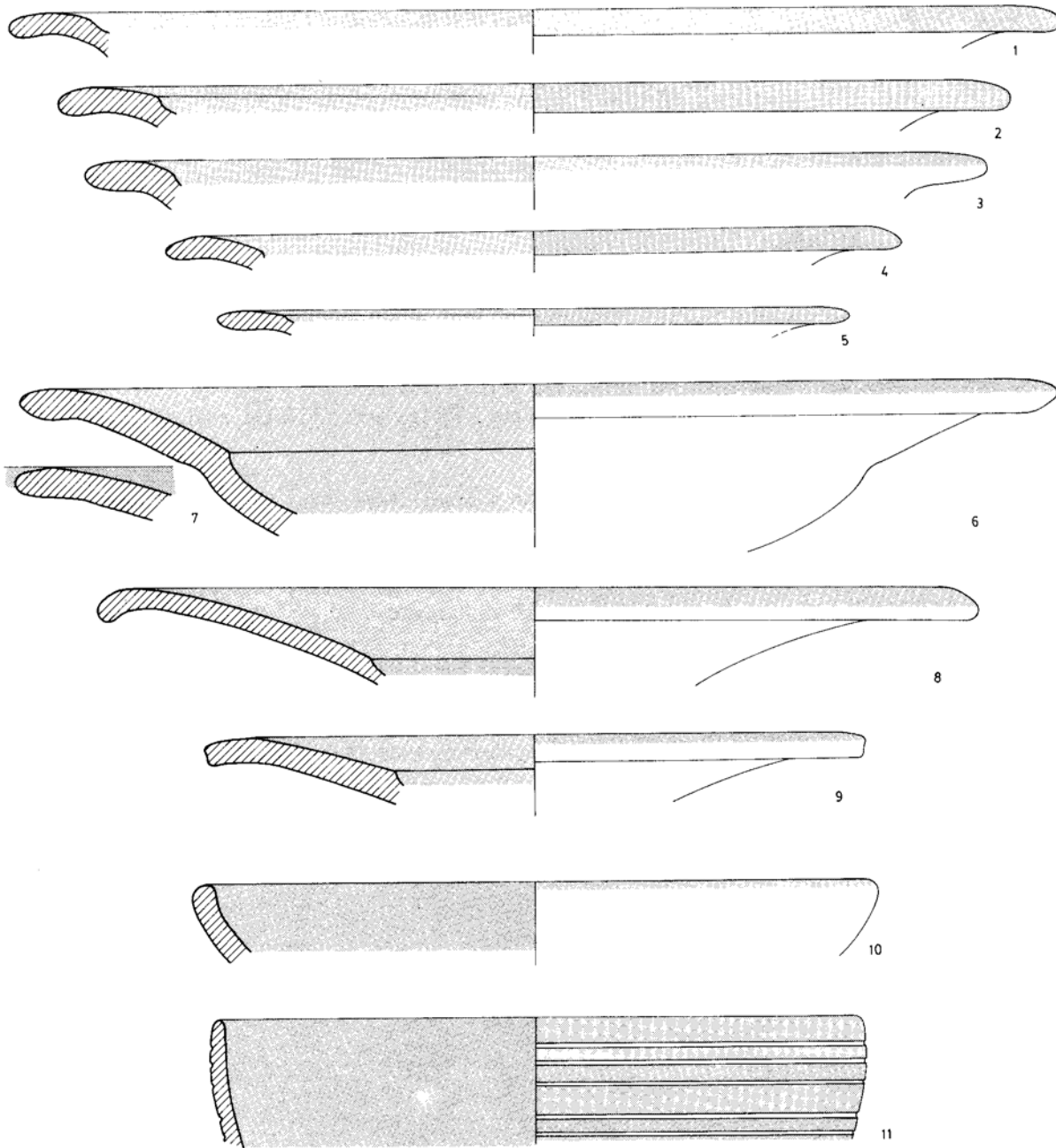

## PUERTO-6.

### Nivel III.

1. (2.043/112). Torno. Finos. Reducida. Gris. Bruñida.
2. (2.042/112). Torno. Finos y gruesos. Reducida. Marrón rojiza. Sups. marrones claras. Alisada.
3. (2.031-bis/112). Torno. Finos. Reducida. Núcleo beige grisáceo, sups. grises negruzcas. Bruñida.
4. (2.157/112). Similar al fragmento nº 1.
5. (2.034-bis/112). Torno. Finos. Reducida. Cuero. Sups. grises rojizas. Bruñida.
6. (2.163/112). Torno. Medios. Reducida. Gris. Alisada.
7. (2.036/112). Torno. Finos. Reducida. Gris. Núcleo gris, filetes rojizos. Sups. grises claras. Bruñida.
8. (2.159/112). Similar al anterior.
9. (2.158/112). Torno. Finos. Reducida. Gris amarillenta. Sups. grises oscuras. Bruñida.
10. (2.035/112). Torno. Finos. Reducida. Gris clara. Alisada.
11. (2.161/112). Torno. Finos. Reducida. Gris. Sups. marrones grisáceas. Alisada.
12. (2.037/112). Torno. Finos. Reducida. Gris. Alisada.
13. (2.038/112). Similar al anterior.
14. (2.039/112). Torno. Finos. Reducida. Gris. Sups. grises rojizas. Bruñida.
15. (2.160/112). Torno. Finos. Reducida. Núcleo gris, sups. cuero. Bruñida.
16. (2.162/112). Similar al fragmento nº 12.
17. (2.044/112). Torno. Muy finos, mica abundante. Reducida. Gris. Ext. tres finas incisiones bajo el borde.
18. (2.066/112). Torno. Finos, abundante mica dorada. Oxidada. Cuero anaranjada. Int. barniz rojo oscuro, diluido brillante.
19. (2.204/112). Torno. Finos y medios. Oxidada. Rosada. Ext. barniz negro diluido, "à la brosse".

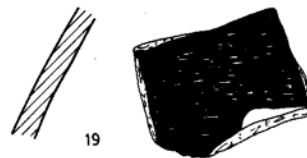
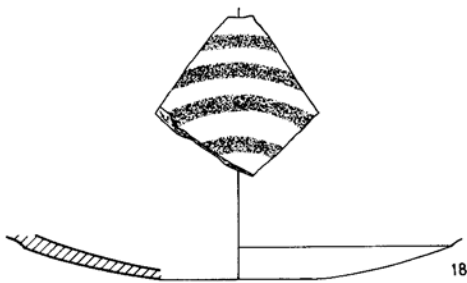
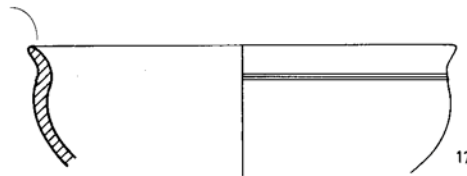
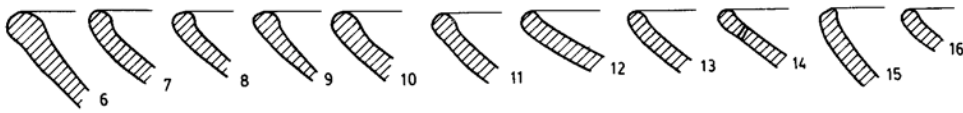
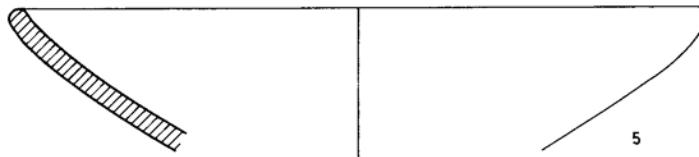
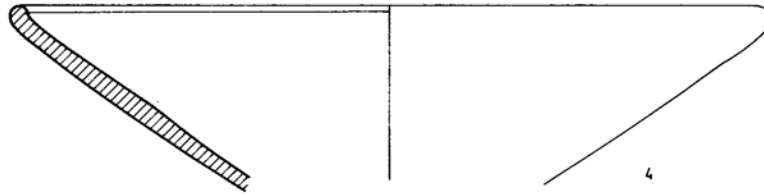
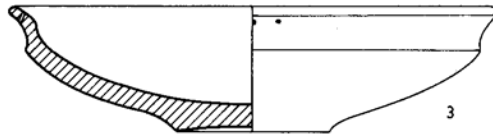



**PUERTO-6.**

**Nivel III.**

1. (2.191/112). Torno. Medios. Oxidada. Núcleo grisáceo, sups. anaranjadas.
2. (2.194/112). Torno. Finos. Oxidada. Amarillenta.
3. (2.192/112). Torno. Finos y gruesos. Oxidada. Núcleo anaranjado, sups. beiges.
4. (2.193/112). Torno. Medios. Oxidada. Rojiza.
5. (2.074/112). Similar al fragmento nº 1.
6. (2.075/112). Similar al fragmento nº 2.
7. (2.073/112). Torno. Finos y gruesos. Oxidada. Naranja. Sups. amarillentas.
8. (2.077/112). Torno. Medios. Oxidada. Amarillenta.
9. (2.139/112). Torno. Finos. Oxidada. Núcleo grisáceo, sups. anaranjadas. Pintura roja.
10. (2.138/112). Torno. Medios y gruesos. Oxidada. Beige rosada. Pintura roja.
11. (2.067/112). Torno. Finos y medios. Oxidada. Beige. Pintura marrón rojiza.
12. (2.068/112). Torno. Finos y medios. Oxidada. Naranja. Pintura roja oscura.
13. (2.140/112). Torno. Finos. Oxidada. Núcleo amarillento, sups. anaranjadas. Pintura roja y negra.
14. (2.090/112). Torno. Finos. Oxidada. Naranja. Pintura roja clara y negra diluida.
15. (2.165/112). Torno. Finos y medios. Oxidada. Naranja. Pintura roja y negra.
16. (2.031/112). Torno. Finos y medios. Oxidada. Beige amarillenta.
17. (2.070/112). Torno. Finos. Oxidada. Rosada.
18. (2.143/112). Torno. Finos. Oxidada. Naranja clara. Sups. amarillentas.

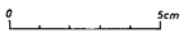
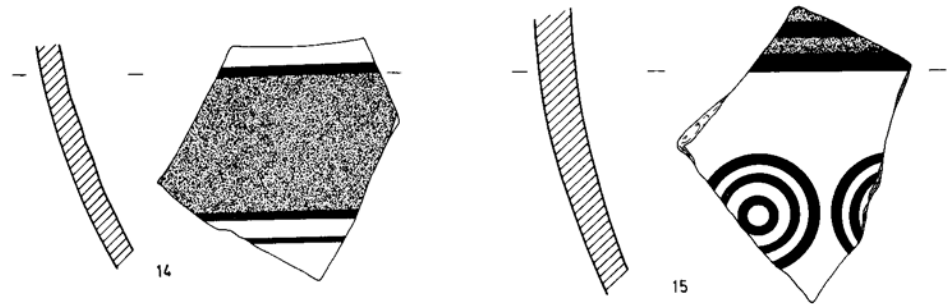
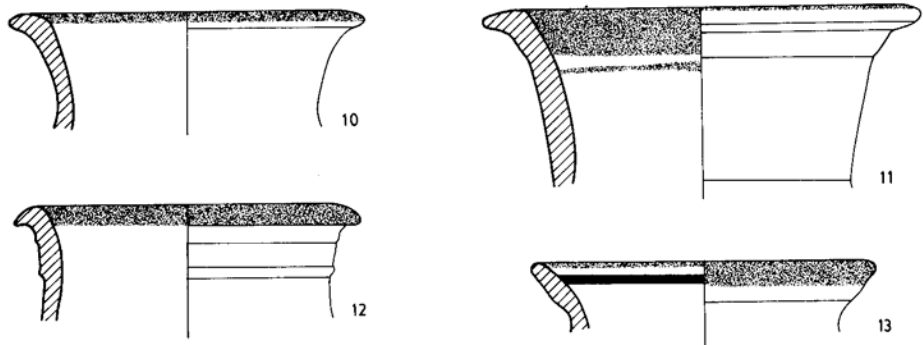
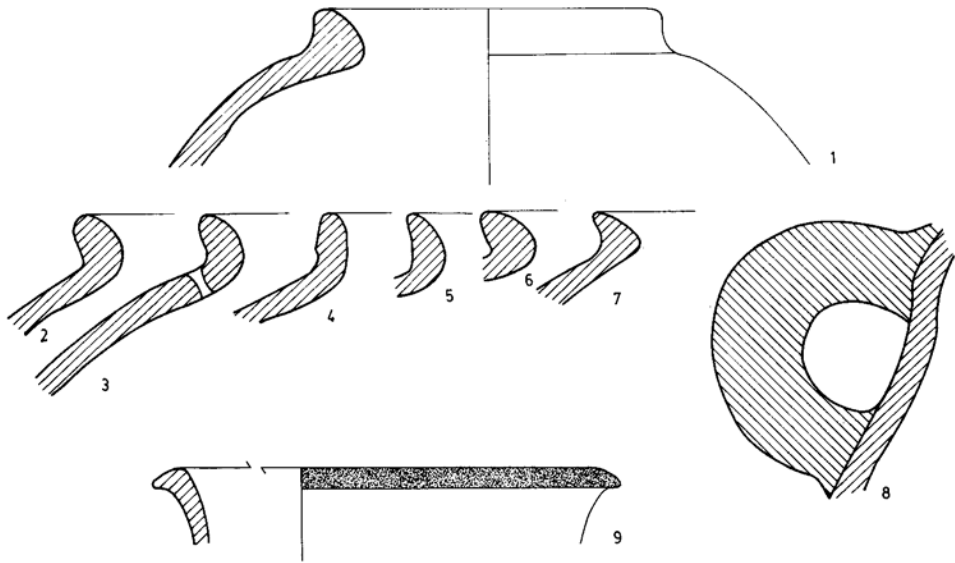

## PUERTO-6.

### Nivel IV.

1. (3.712/106). Mano. Gruesos. Reducida. Negruzca. Alisada.
2. (3.707/106). Mano. Finos y gruesos. Reducida. Castaña negruzca. Alisada.
3. (3.708/106). Mano. Medios. Reducida. Castaña rojiza. Ext. negruzco. Alisada.
4. (3.710/106). Mano. Gruesos. Reducida. Marrón negruzca. Tosca.
5. (3.709/106). Mano. Medios y gruesos. Reducida. Negruzca. Tosca.
6. (2.374/111). Mano. Medios. Reducida. Marrón rojiza. Sups. negruzcas. Alisada.  
Pequeño mamelón.
7. (2.383/111). Mano. Gruesos. Reducida. Negruzca. Tosca, borde alisado.
8. (2.385/111). Mano. Medios. Reducida. Negruzca. Alisada.
9. (2.386/111). Mano. Gruesos. Reducida. Negruzca. Sups. rojizas. Alisada.
10. (2.373/111). Similar al anterior.
11. (2.384/111). Mano. Gruesos. Reducida. Marrón rojiza. Alisada.
12. (3.713/106). Mano. Muy gruesos. Reducida. Núcleo negruzco, sups. marrones. Alisada.
13. (3.711/106). Similar al anterior.
14. (2.353/111). Mano. Finos y medios. Reducida. Negruzca. Alisada.
15. (2.556-bis/110). Mano. Gruesos. Reducida. Núcleo marrón grisáceo, filetes rojizos. Sups. negras. Bruñida.
16. (3.703/106). Mano. Gruesos. Reducida. Negruzca. Tosca. Impresiones digitadas.
17. (2.398/111). Mano. Gruesos. Reducida. Negruzca. Sups. marrones rojizas. Tosca. Impresiones digitadas.
18. (3.702/106). Similar al fragmento nº 16.
19. (2.400/111). Mano. Gruesos. Reducida. Marrón. Tosca. Decoración incisa.
20. (3.705/106). Mano. Gruesos. Reducida. Núcleo negruzco, sups. marrones rojizas. Tosca. Decoración incisa.
21. (3.704/106). Mano. Gruesos. Reducida. Negruzca. Tosca. Impresiones digitadas en el borde y hombro.
22. (3.719/106). Mano. Medios. Oxidada. Naranja intensa. Tosca. Múltiples perforaciones.
23. (3.698/106). Mano. Gruesos. Reducida. Marrón negruzca. Tosca. Ungulaciones en el borde. Int. decoración incisa.

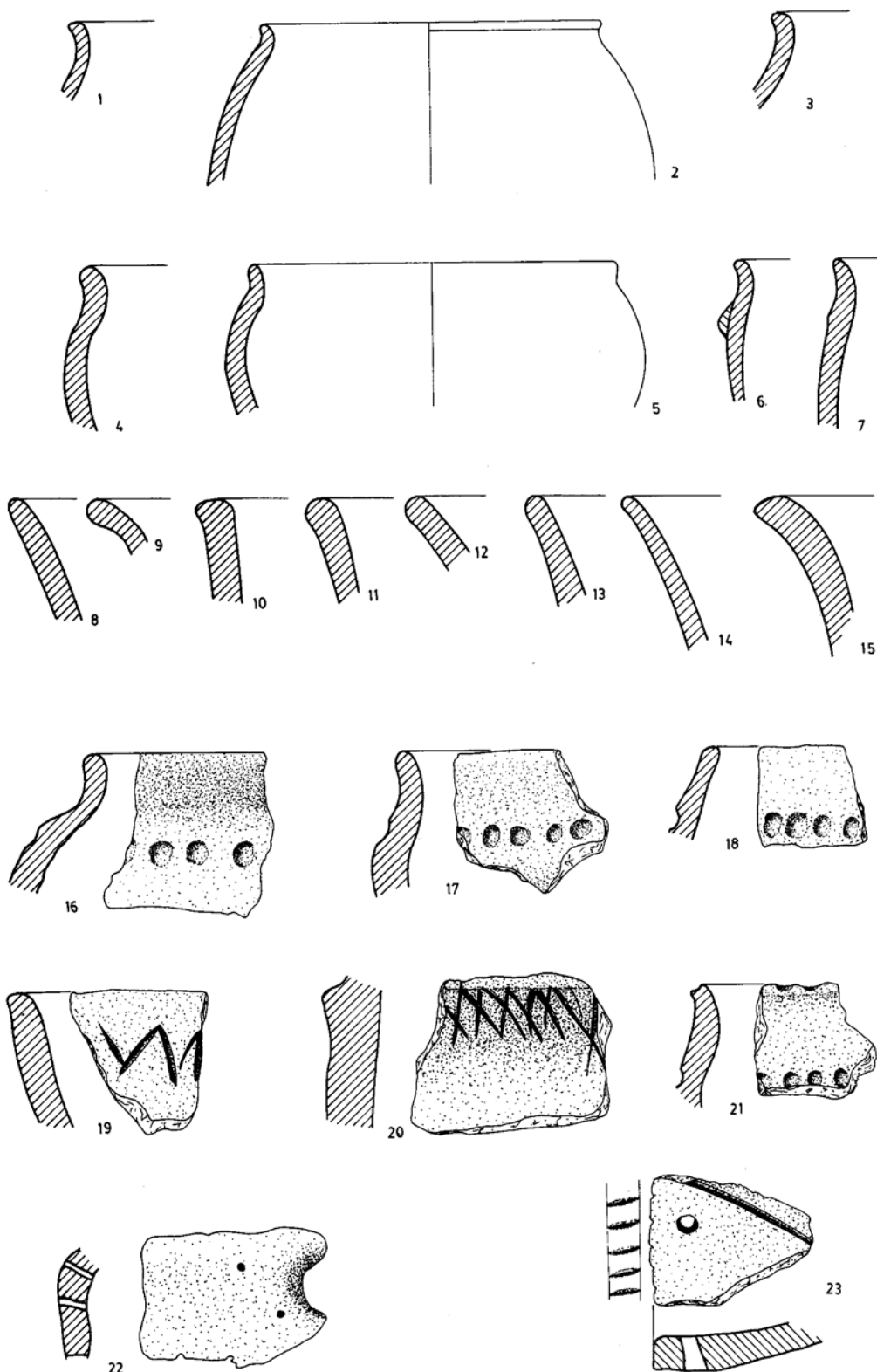

**PUERTO-6.**

**Nivel IV.**

1. (2.332/111). Mano. Finos. Reducida. Negruzca. Núcleo negruzco, filetes rojizos. Sups. negras/rojizas. Bruñida.
2. (2.335/111). Mano. Medios. Reducida. Núcleo negruzco, filetes rojizos. Sups. marrones. Bruñida.
3. (2.654/106). Mano. Medios. Reducida. Negruzca. Sups. castañas rojizas. Bruñida.
4. (2.337/111). Mano. Finos. Reducida. Gris. Sups. marrones rojizas. Alisada.
5. (2.339/111). Similar al anterior.
6. (2.336/111). Similar al anterior.
7. (2.659/106). Mano. Finos. Reducida. Marrón. Ext. bruñido. Int. decoración bruñida sobre fondo mate.
8. (2.656/106). Mano. Medios. Reducida. Núcleo marrón grisáceo, filetes rojizos. Sups. negruzcas. Ext. bruñida, int. decoración bruñida.
9. (2.657/106). Mano. Finos. Reducida. Gris oscura. Ext. bruñido, int. decoración bruñida sobre fondo mate.
10. (2.658/106). Similar al anterior.
11. (2.556/110). Mano. Finos y gruesos. Reducida. Marrón oscura. Borde y ext. bruñidos, int. alisado mate.
12. (2.341/111). Mano. Medios. Reducida irreg. Negruzca/rojiza. Alisada.
13. (2.342/111). Mano. Finos y medios. Reducida. Castaña rojiza. Alisada.
14. (2.344/111). Mano. Medios y gruesos. Reducida. Marrón oscura. Alisada.
15. (2.346/111). Mano. Finos. Reducida. Negruzca. Sups. rojizas. Alisada.
16. (2.338/111). Mano. Finos. Reducida. Negruzca. Sups. rojizas. Alisada.
17. (2.343/111). Mano. Finos. Reducida. Negruzca. Alisada.
18. (2.648/106). Mano. Medios. Reducida. Marrón oscura. Alisada.
19. (2.649/106). Similar al anterior.
20. (2.351/111). Mano. Finos. Reducida. Marrón oscura. Sups. negruzcas. Alisada.
21. (2.345/111). Mano. Finos. Reducida. Castaña negruzca. Int. bruñido, ext. alisado.
22. (2.348/111). Mano. Finos. Reducida. Marrón negruzca. Alisada.
23. (2.350/111). Mano. Finos. Reducida. Castaña rojiza. Tosca.
24. (2.349/111). Similar al fragmento nº 22.

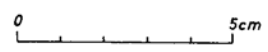
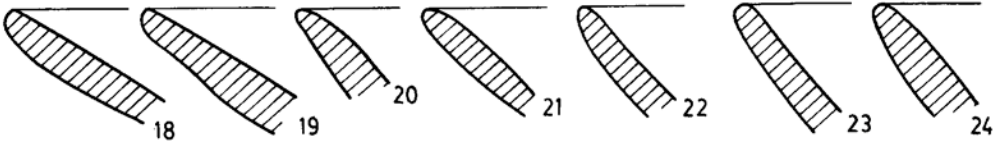
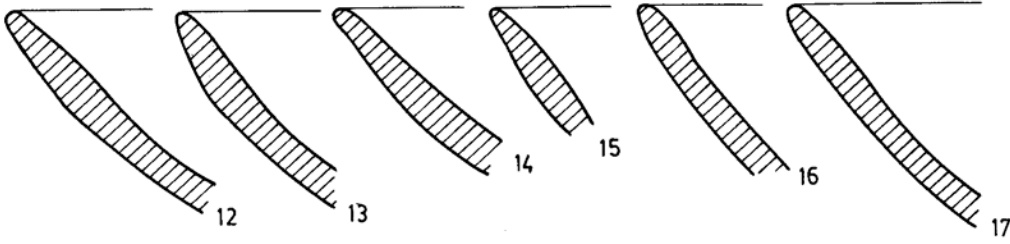
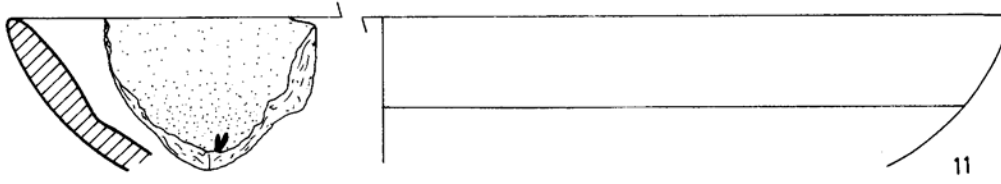
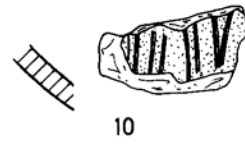
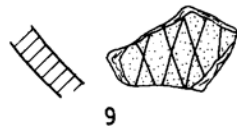
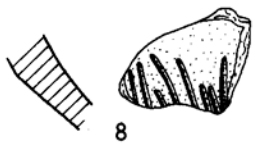
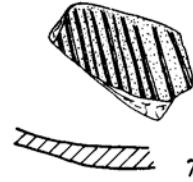
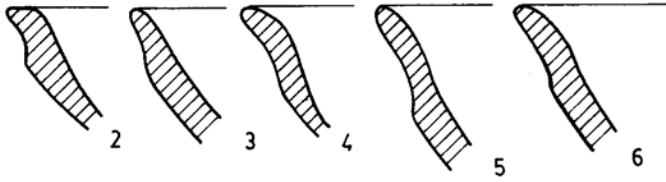
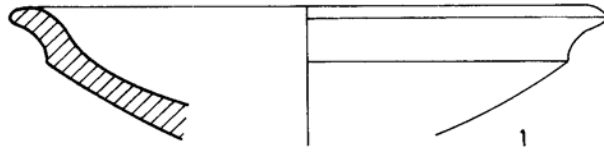

**PUERTO-6.**

**Nivel IV.**

1. (2.225/111). Torno. Medios y gruesos. Oxidada. Naranja. Engobe rojo claro.
2. (2.228/111). Torno. Finos. Oxidada. Naranja. Restos de engobe rojo.
3. (2.227/111). Torno. Finos. Oxidada. Beige amarillenta. Engobe rojo claro.
4. (2.226/111). Torno. Medios. Oxidada. Naranja. Engobe rojo.
5. (2.605/106). Torno. Finos. Oxidada. Naranja. Engobe rojo.
6. (2.224/111). Torno. Finos. Oxidada. Naranja. Engobe rojo oscuro.
7. (2.223/111). Similar al fragmento nº 5.
8. (2.222/111). Torno. Finos. Oxidada. Naranja. Engobe rojo intenso.
9. (2.221/111). Torno. Finos. Oxidada. Naranja clara. Engobe rojo.
10. (2.237/111). Torno. Finos. Oxidada. Amarillenta. Engobe rojo oscuro.
11. (2.232/111). Similar al fragmento nº 5.
12. (2.615/106). Torno. Finos. Oxidada. Núcleo beige grisáceo, sups. naranjas. Engobe rojo intenso.
13. (2.617/106). Torno. Finos. Oxidada. Beige anaranjada. Engobe rojo intenso.
14. (2.231/111). Torno. Finos. Oxidada. Naranja. Engobe rojo claro.
15. (2.229/111). Torno. Finos. Oxidada. Beige anaranjada. Engobe marrón rojizo.
16. (2.230/111). Similar al anterior.
17. (2.616/106). Similar al fragmento nº 8.
18. (2.618/106). Similar al fragmento nº 12.

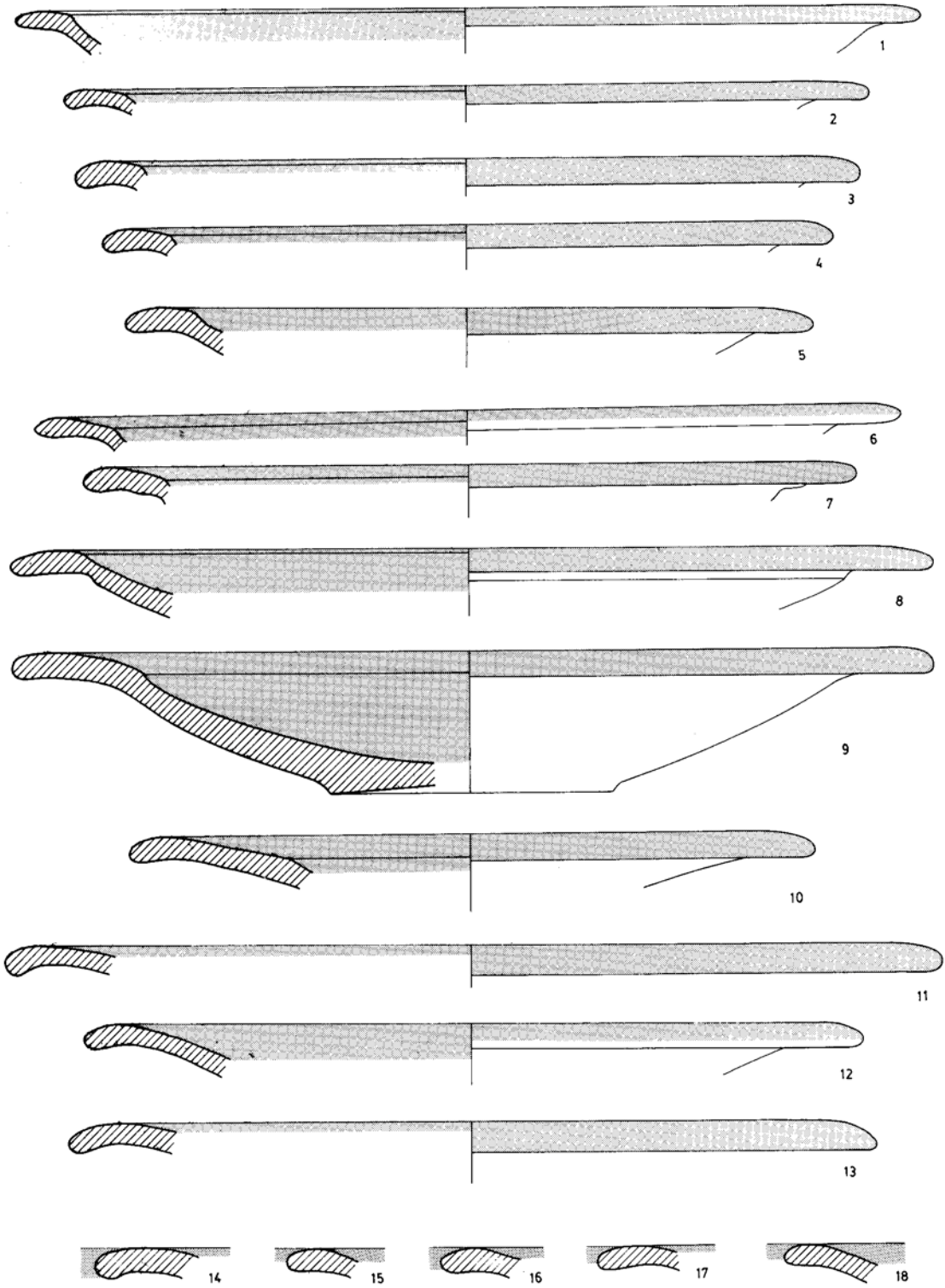

0 5cm



**PUERTO-6.**

**Nivel IV.**

1. (3.742/106). Torno. Finos. Oxidada. Naranja. Engobe rojo.
2. (2.612/106). Torno. Finos. Oxidada. Beige anaranjada. Engobe rojo anaranjado.
3. (2.741/106). Torno. Medios. Oxidada. Roja amarillenta. Engobe rojo.
4. (2.611/106). Torno. Finos. Oxidada. Núcleo marrón grisáceo, sups. anaranjadas. Engobe rojo claro.
5. (2.608/106). Torno. Finos. Oxidada. Anaranjada. Sups. beiges. Engobe rojo.
6. (2.613/106). Torno. Finos. Oxidada. Beige anaranjada. Engobe rojo oscuro.
7. (2.614/106). Torno. Finos. Oxidada. Beige anaranjada. Engobe marrón rojizo.
8. (2.234/111). Torno. Finos. Oxidada. Naranja. Engobe rojo intenso.
9. (2.233/111). Torno. Finos. Oxidada. Naranja. Engobe rojo oscuro.
10. (2.619/106). Similar al fragmento nº 1.
11. (2.235/111). Similar al fragmento nº 6.
12. (2.620/106). Similar al fragmento nº 8.
13. (2.622/106). Similar al fragmento nº 1.
14. (2.621/106). Torno. Finos. Oxidada. Beige anaranjada. Restos de engobe rojo.

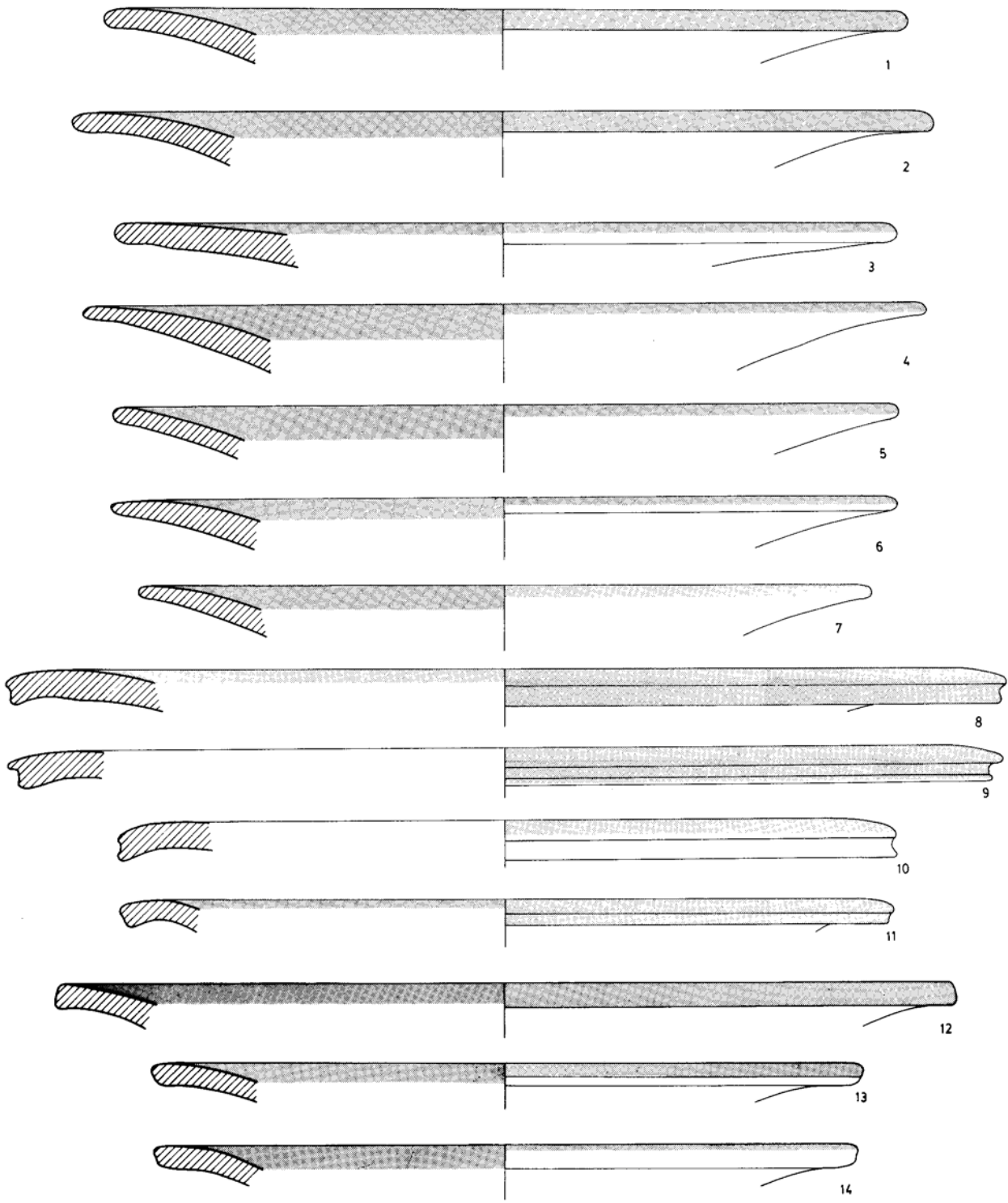

0 5cm

**PUERTO-6.**

**Nivel IV.**

1. (2.236/111). Torno. Finos. Oxidada. Naranja. Engobe marrón rojizo. Ext. con grafito.
2. (2.624/106). Torno. Finos. Oxidada. Beige anaranjada. Engobe marrón rojizo.
3. (2.623/106). Similar al fragmento nº 1.
4. (3.743/106). Torno. Finos. Oxidada. Naranja. Engobe rojo intenso.
5. (2.241/111). Torno. Finos. Oxidada. Beige grisácea. Engobe marrón rojizo.
6. (2.240/111). Torno. Finos. Oxidada. Beige. Engobe rojo oscuro.
7. (2.242/111). Torno. Finos. Oxidada. Núcleo gris, sups. anaranjadas. Engobe rojo.
8. (2.243/111). Torno. Finos. Oxidada. Naranja. Int. engobe rojo con tondo en reserva.

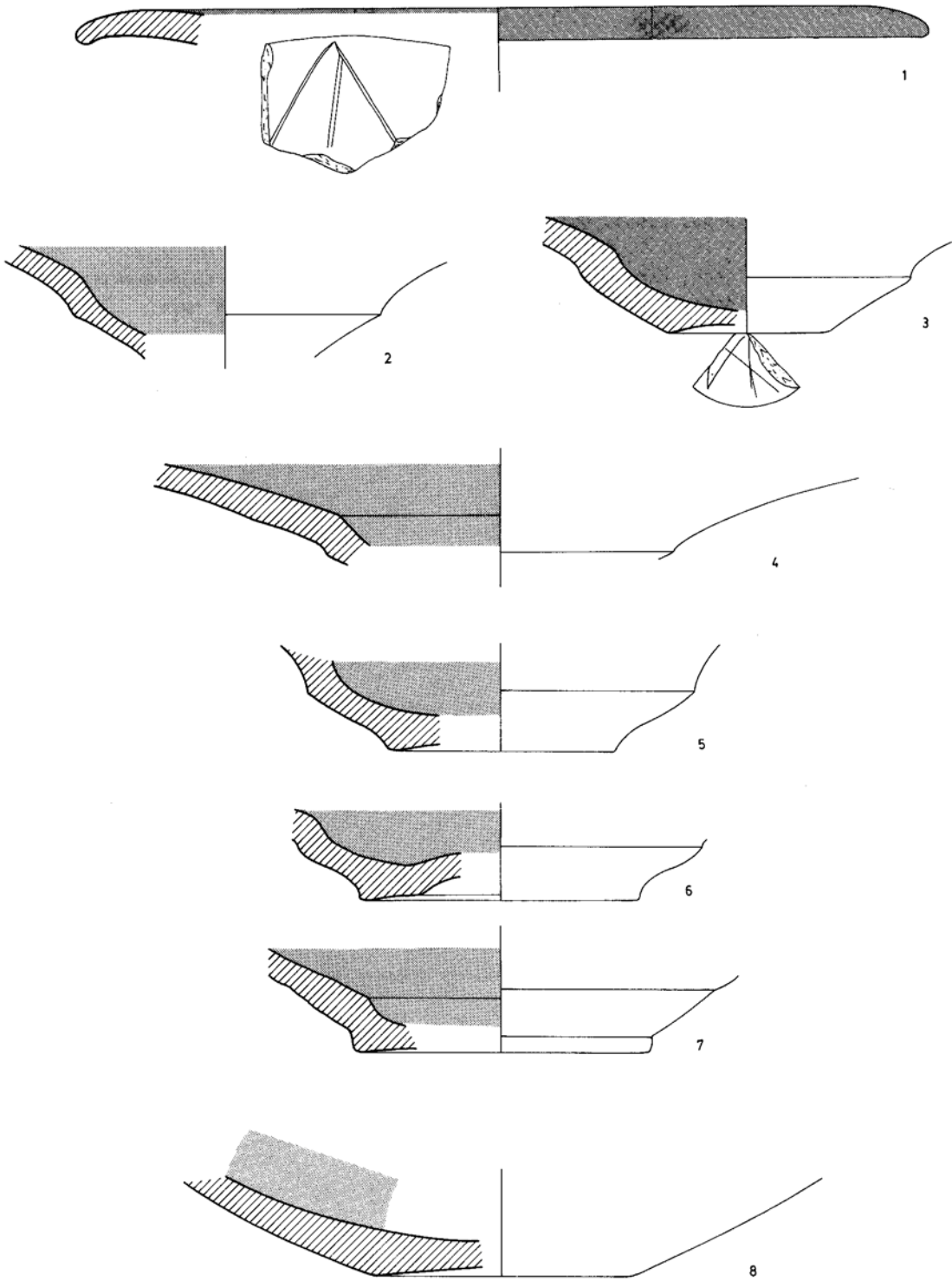

0 5cm

**PUERTO-6.**

**Nivel IV.**

1. (2.630/106). Torno. Finos. Oxidada. Beige rojiza. Engobe marrón rojizo.
2. (2.245/111). Torno. Finos. Oxidada. Naranja. Engobe rojo intenso.
3. (2.631/106). Torno. Finos. Oxidada. Núcleo rojizo, sups. beiges anaranjadas. Engobe rojo.
4. (2.629/106). Torno. Finos. Oxidada. Beige anaranjada. Engobe rojo anaranjado.
5. (2.247/111). Torno. Finos. Oxidada. Beige amarillenta. Engobe rojo.
6. (2.632/106). Similar al anterior.
7. (2.246/111). Torno. Finos. Oxidada. Beige grisácea. Engobe marrón rojizo.
8. (2.627/106). Similar al fragmento nº 2.
9. (3.725/106). Torno. Finos. Reducida. Gris. Alisada.
10. (2.647/106). Torno. Finos. Oxidada. Naranja. Engobe rojo en el borde e interior.

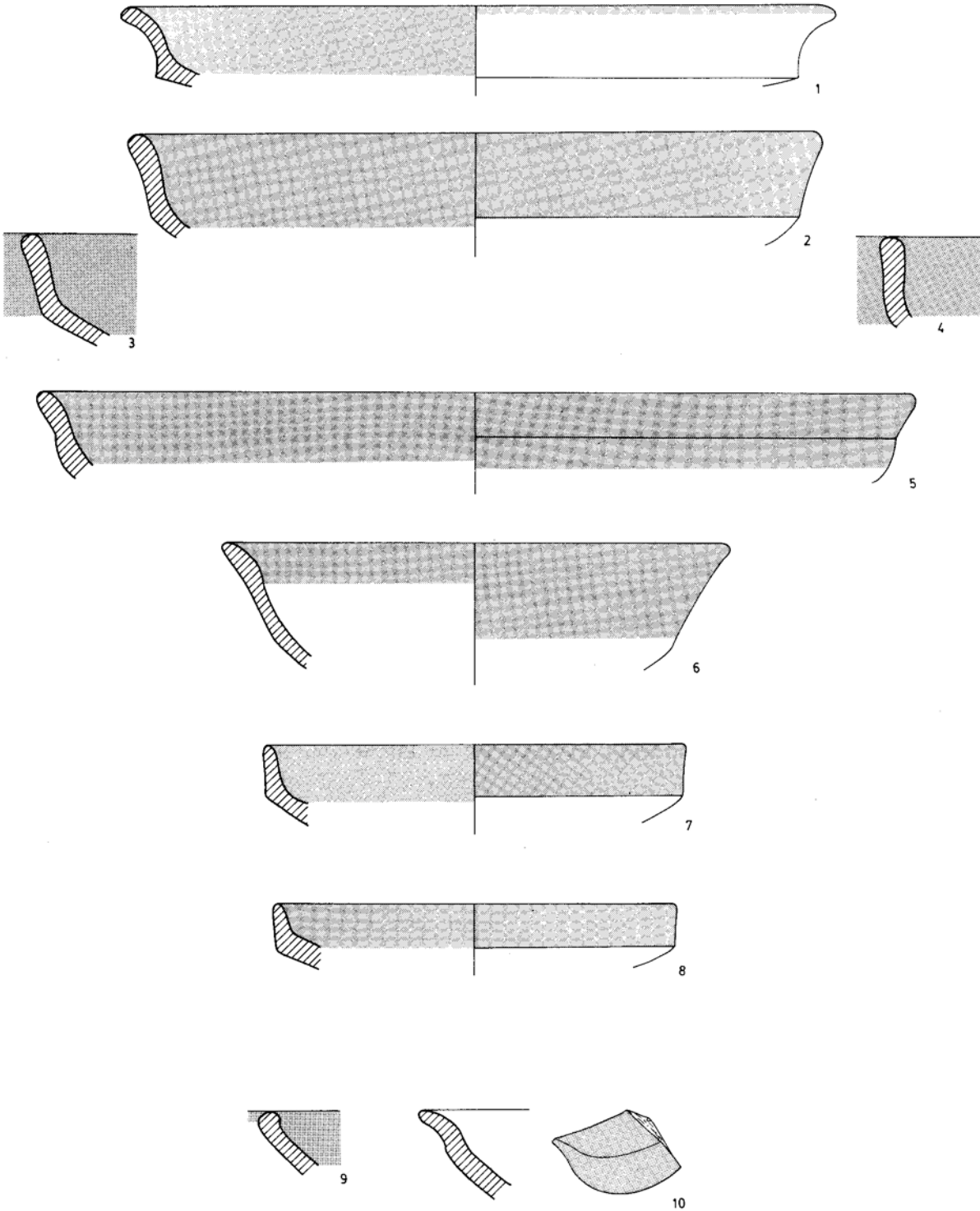

0 5cm

**PUERTO-6.**

**Nivel IV.**

1. (2.314/111). Torno. Finos. Reducida. Gris.
2. (2.316/111). Similar al anterior.
3. (2.318/111). Similar al anterior.
4. (2.317/111). Torno. Finos. Reducida. Núcleo beige, sups. grises. Bruñida.
5. (2.322/111). Torno. Finos. Reducida. Núcleo beige, filetes naranjas. Sups. grises oscuras.
6. (2.320/111). Torno. Finos. Reducida. Gris. Int. bruñido, ext. alisado.
7. (2.319/111). Torno. Finos. Reducida. Gris oscura. Bruñida.
8. (2.315/111). Torno. Finos. Reducida. Gris clara.
9. (2.306/111). Torno. Finos. Reducida. Beige. Sups. grises oscuras.
10. (2.307/111). Similar al fragmento nº 1.
11. (2.660/106). Torno. Finos. Reducida. Cuero. Sups. grises. Bruñida.
12. (3.725/106). Torno. Finos. Reducida. Gris.
13. (2.661/106). Similar al fragmento nº 7.
14. (2.309/111). Similar al anterior.
15. (2.666/106). Similar al fragmento nº 12.
16. (2.313/111). Similar al fragmento nº 9.
17. (2.662/106). Torno. Finos. Reducida. Beige anaranjada. Sups. grises.
18. (2.663/106). Similar al fragmento nº 12.
19. (2.667/106). Similar al fragmento nº 4.
20. (2.310/111). Torno. Finos y medios. Reducida. Beige grisácea. Bruñida.
21. (2.664/106). Similar al fragmento nº 12.
22. (2.665/106). Similar al anterior.
23. (2.325/111). Torno. Finos. Reducida. Marrón anaranjada. Sups. grises. Ext. con grafito.
24. (2.686/106). Torno. Finos. Reducida. Gris.
25. (2.323/111). Similar al fragmento nº 7.

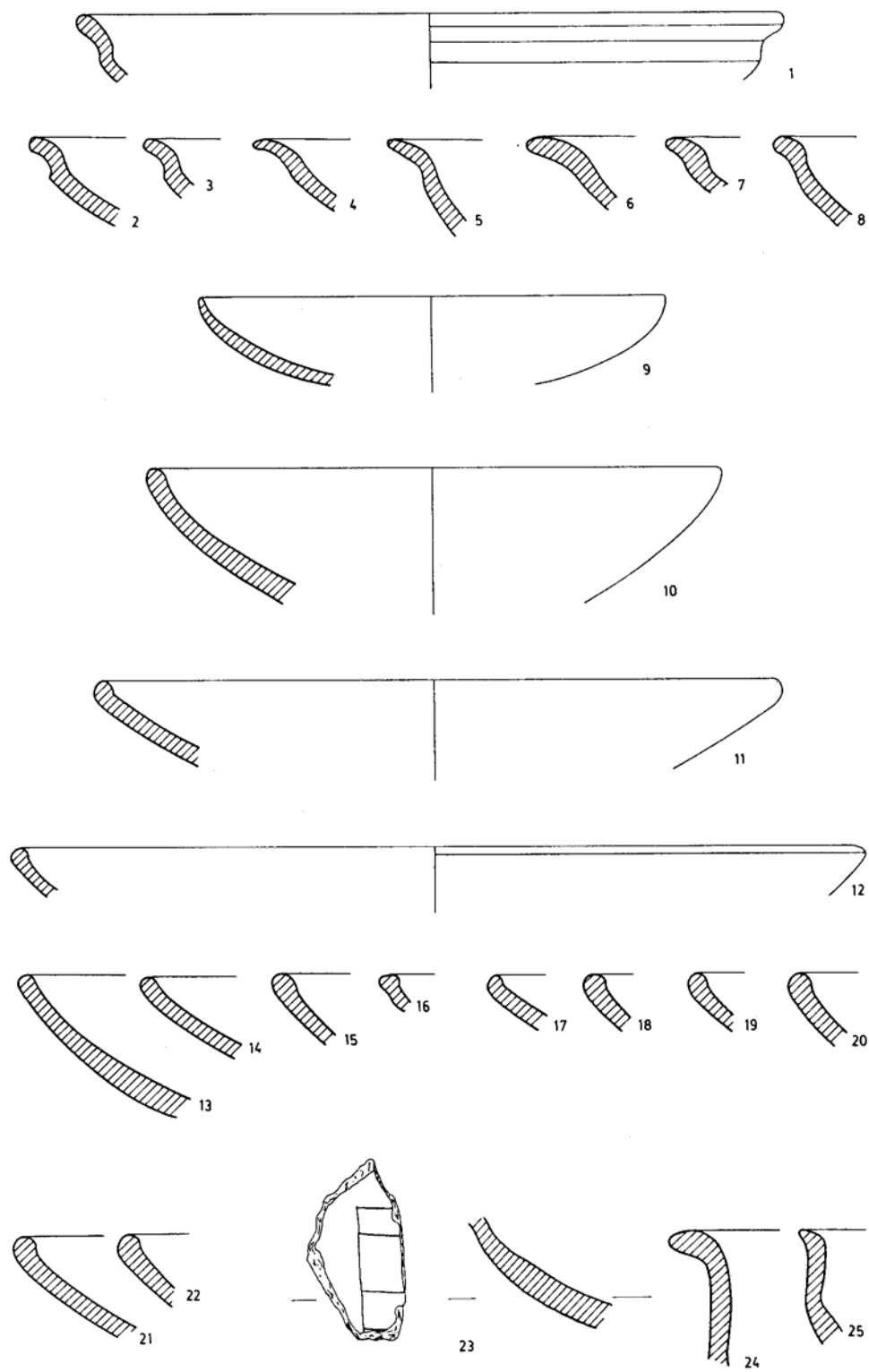

0 5cm



**PUERTO-6.**

**Nivel IV.**

1. (3.744/106). Torno. Finos. Reducida. Gris. Pintura marrón rojiza.
2. (2.248/111). Torno. Finos. Oxidada. Amarillenta. Sups. anaranjadas.
3. (2.249/111). Torno. Finos. Oxidada. Amarillenta.
4. (2.250/111). Similar al anterior.
5. (2.251/111). Similar al fragmento nº 2.
6. (2.543/111). Torno. Finos. Oxidada. Núcleo beige grisáceo, sups. anaranjadas.
7. (2.562/110). Torno. Medios. Oxidada. Núcleo gris, sups. beiges amarillentas.
8. (2.328/111). Torno. Medios y gruesos. Oxidada. Beige anaranjada. Sups. amarillentas.
9. (3.749/106). Torno. Finos. Oxidada. Núcleo grisáceo, sups. beiges anaranjadas.
10. (2.541/111). Torno. Medios. Oxidada. Naranja.
11. (2.542/111). Torno. Finos y gruesos. Oxidada. Núcleo gris, sups. naranjas. Pintura roja.
12. (2.543-bis/111). Torno. Finos. Oxidada. Naranja clara.
13. (2.544/111). Torno. Finos. Oxidada. Beige. Restos de engobe anaranjado por el exterior.
14. (3.747/106). Torno. Gruesos. Reducida. Negruzca. Sups. marrones rojizas.

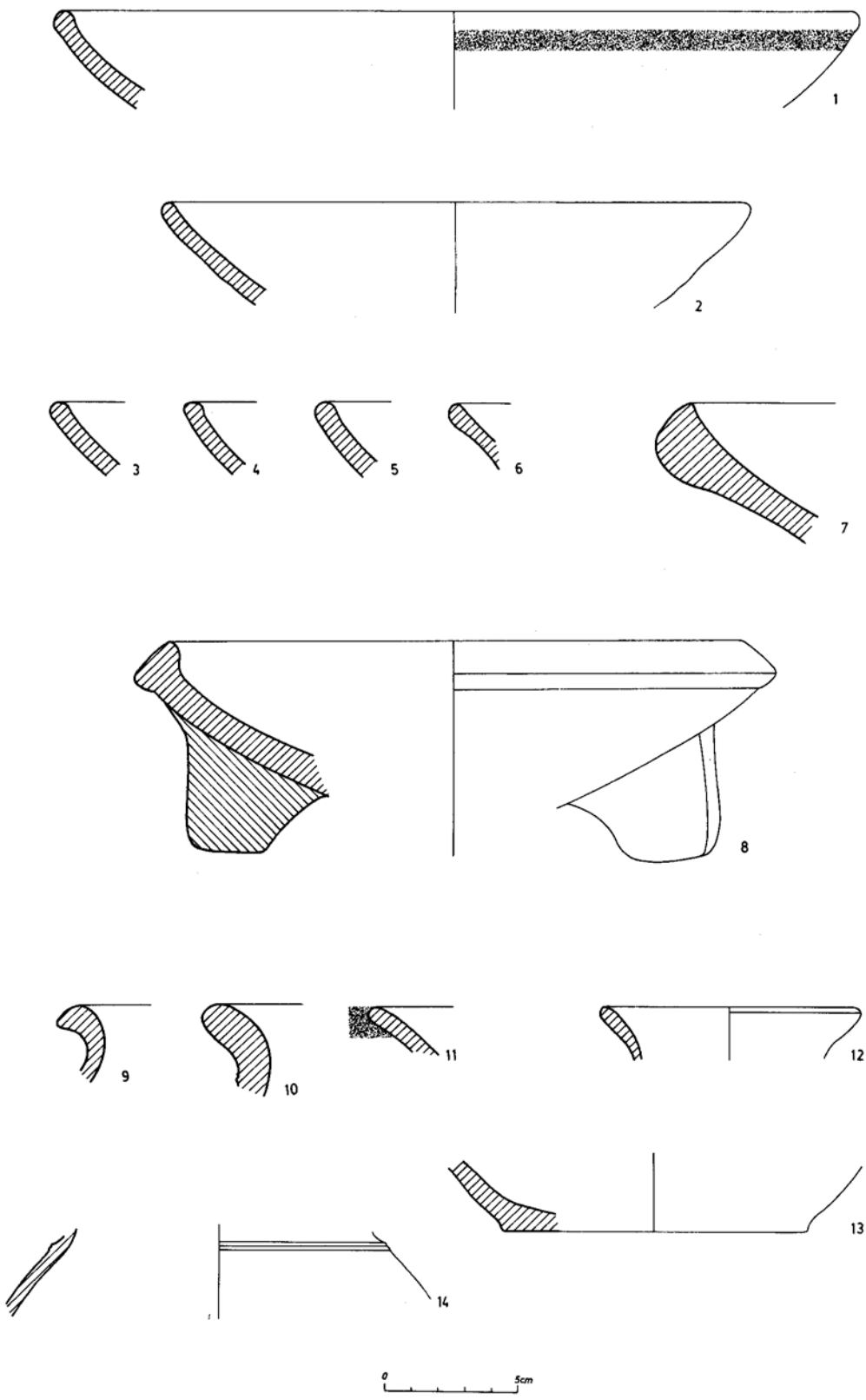

**PUERTO-6.**

**Nivel IV.**

1. (2.529/111). Torno. Medios. Oxidada. Naranja. Pintura roja.
2. (2.759/106). Torno. Finos. Oxidada. Beige amarillenta. Pintura roja y negra.
3. (2.530/111). Torno. Medios. Oxidada. Gris amarillenta. Sups. anaranjadas. Pintura roja oscura.
4. (2.531/111). Torno. Finos. Oxidada. Beige clara. Pintura roja.
5. (2.532/111). Similar al anterior.
6. (3.676/106). Torno. Finos y medios. Oxidada. Rosada. Pintura roja.
7. (3.675/106). Torno. Finos. Oxidada. Beige amarillenta. Pintura roja.
8. (3.674/106). Similar al fragmento nº 6.
9. (2.760/106). Torno. Finos y medios. Oxidada. Naranja. Pintura roja oscura.
10. (2.690/106). Torno. Finos. Oxidada. Naranja. Pintura roja y negra.
11. (3.677/106). Torno. Finos. Oxidada. Naranja. Pintura roja y negra.
12. (3.678/106). Torno. Finos y medios. Oxidada. Naranja. Pintura roja.
13. (2.745/106). Torno. Finos. Oxidada. Beige amarillenta. Pintura marrón rojiza.
14. (2.687/106). Torno. Finos. Oxidada. Naranja. Sups. amarillentas. Pintura roja y negra.

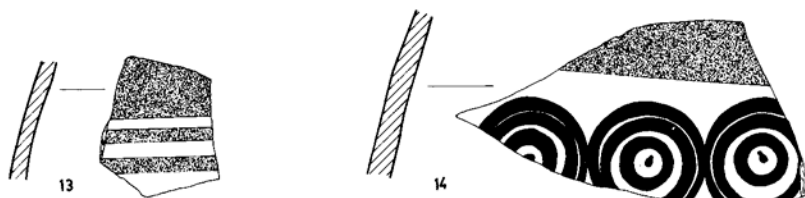
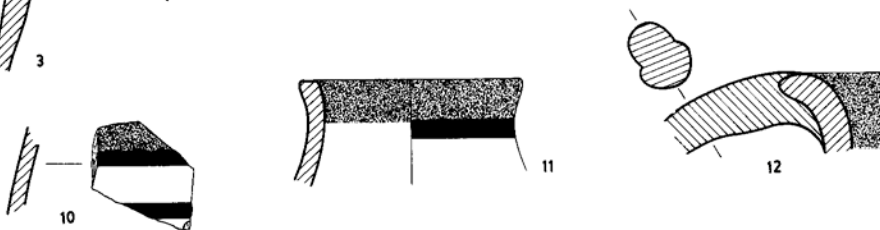
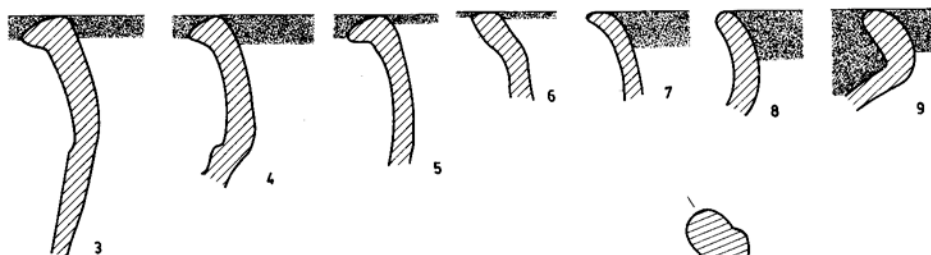
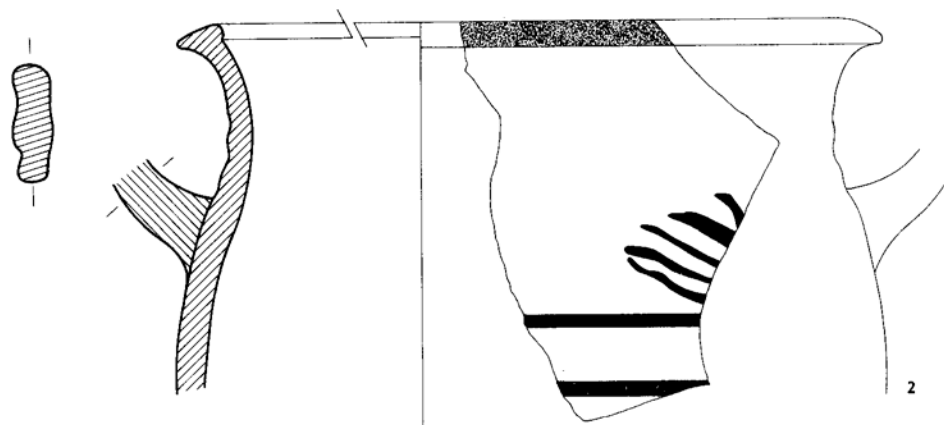
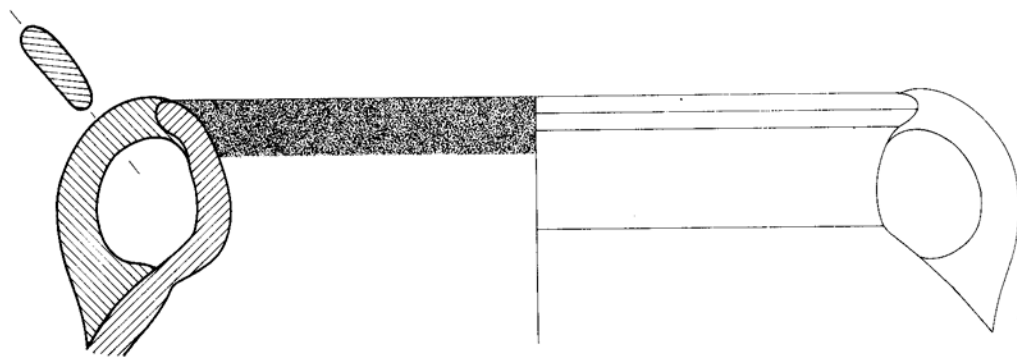

PUERTO-6.

Nivel IV.

1. (2.526/111). Torno. Medios y gruesos. Oxidada. Grisácea.
2. (3.746/106). Torno. Medios. Oxidada. Núcleo gris, sups. beiges amarillentas. Líneas incisas bajo el borde.
3. (3.685/106). Torno. Finos y medios. Oxidada. Rosada.
4. (3.686/106). Torno. Medios. Oxidada. Núcleo gris, sups. rosadas amarillentas.
5. (2.684/106). Torno. Finos. Oxidada. Núcleo amarillo grisáceo, sups. naranjas amarillentas.
6. (3.687/106). Torno. Finos. Oxidada. Amarillenta.
7. (2.520/111). Torno. Medios. Oxidada. Beige clara. Sups. anaranjadas.
8. (3.748/106). Torno. Medios. Oxidada. Anaranjada.
9. (2.524/111). Torno. Medios. Oxidada. Beige amarillenta.
10. (2.522/111). Torno. Medios. Oxidada. Amarillenta.
11. (2.525/111). Torno. Medios y gruesos. Núcleo gris oscuro, sups. anaranjadas.
12. (2.523/111). Torno. Medios. Oxidada. Núcleo grisáceo. Sups. amarillentas.
13. (3.697/106). Torno. Finos y medios. Oxidada. Rojiza. Sups. amarillentas.
14. (2.504/111). Similar al fragmento nº 8.
15. (3.683/106). Similar al fragmento nº 11.

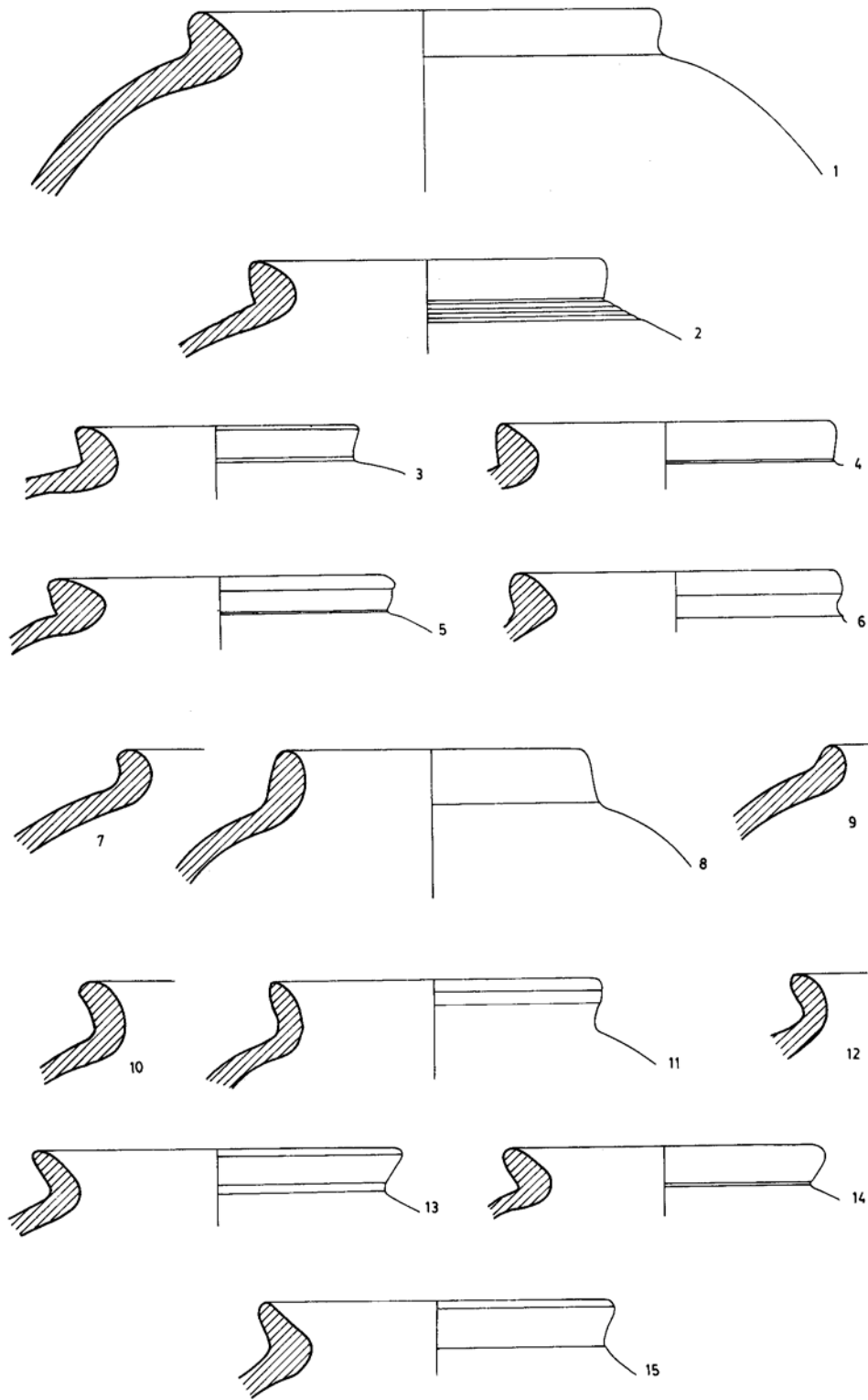

**PUERTO-6.**

**Nivel IV.**

1. (2.304/111). Torno. Finos. Oxidada. Anaranjada. Barniz rojo mate.
2. (2.561/110). Torno. Finos. Oxidada. Anaranjada. Ligero engobe marfil. Barniz rojo mate.
3. (2.303/111). Torno. Finos y medios. Oxidada. Rosada. Barniz negro diluido, "à la brosse".
4. (3.763/106). Similar al anterior.
5. (3.762/106). Torno. Gruesos. Oxidada. Rosa anaranjada. Barniz negro brillante.
6. (2.305/111). Torno. Finos. Oxidada. Amarillenta. Ext. pintura negra sobre fondo rojo.
7. (2.302/111). Torno. Finos, abundante mica dorada. Oxidada. Cuero anaranjada. Int. barniz rojo, diluido, brillante.
8. (3.726/106). Torno. Finos. Oxidada. Anaranjada. Int. engobe rojo brillante. Ext. engobe rojo con tondo en reserva. Incisiones posteriores a la cocción.

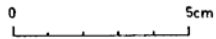
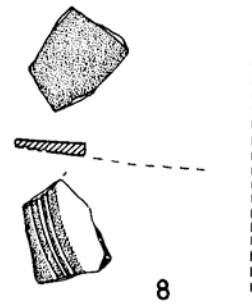
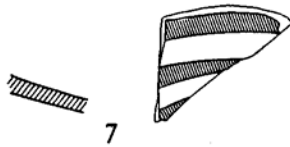
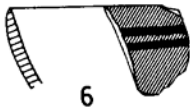
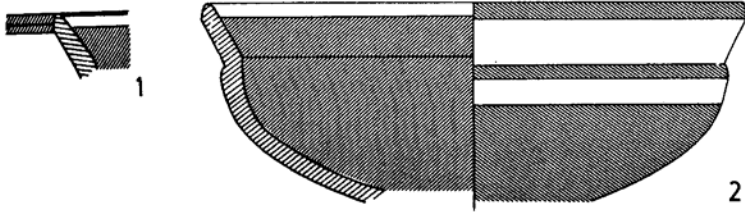



PUERTO-6.

Nivel V.

1. (2.830/104). Mano. Finos. Reducida. Núcleo marrón, filetes rojizos. Sups. rojizas/negruczas. Alisada.
2. (2.836/104). Mano. Muy gruesos. Reducida. Marrón rojiza. Sups. marrones negruzcas. Int. alisado, ext. tosco.
3. (3.093/101). Mano. Gruesos. Reducida. Núcleo negruzco, sups. rojizas/negruczas. Int. alisado, ext. tosco.
4. (2.925/104). Mano. Gruesos. Reducida. Negruzca. Tosca.
5. (3.095/101). Similar al fragmento nº 3.
6. (3.092/101). Similar al anterior.
7. (2.833/104). Mano. Medios. Reducida. Negruzca. Int. alisado, ext. tosco.
8. (2.832/104). Mano. Finos. Reducida. Marrón negruzca. Alisada.
9. (2.834/104). Mano. Medios y gruesos. Oxidada. Amarillenta. Alisada.
10. (3.099/101). Mano. Gruesos. Reducida. Marrón negruzca. Alisada.
11. (2.920/104). Similar al anterior.
12. (2.926/104). Mano. Gruesos. Reducida. Negruzca/rojiza. Alisada.
13. (2.927/104). Mano. Muy gruesos. Reducida. Negruzca. Sups. rojizas. Tosca.
14. (2.922/104). Mano. Gruesos. Reducida. Núcleo grisáceo, filetes rojizos. Sups. marrones rojizas. Int. bruñido, ext. alisado.
15. (2.923/104). Mano. Gruesos. Oxidada. Rojiza. Int. alisado, ext. tosco.
16. (2.924/104). Similar al fragmento nº 3.
17. (3.091/101). Mano. Medios. Reducida. Marrón negruzca. Tosca.
18. (3.090/101). Mano. Gruesos. Reducida. Negruzca. Sups. marrones rojizas. Tosca.
19. (2.916/104). Mano. Medios y gruesos. Reducida. Negruzca. Sups. castañas. Tosca. Impresiones digitadas y decoración incisa por el ext.
20. (2.917/104). Mano. Finos y medios. Reducida. Negruzca. Ungulaciones en el borde. Ext. decoración incisa.
21. (3.070/101). Mano. Medios. Reducida. Núcleo negruzco, sups. castañas rojizas. Tosca. Impresiones en el borde. Decoración incisa.

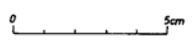
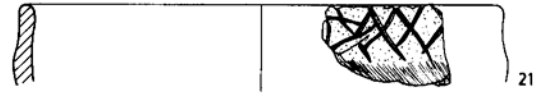
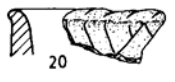
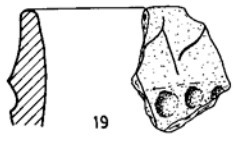
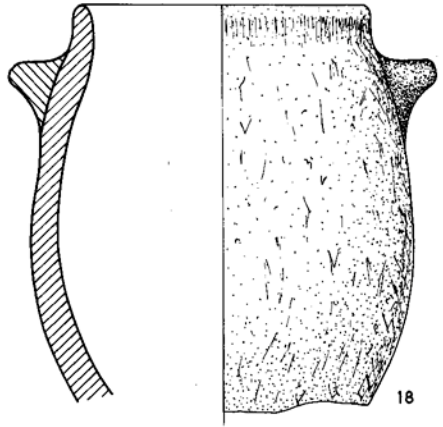
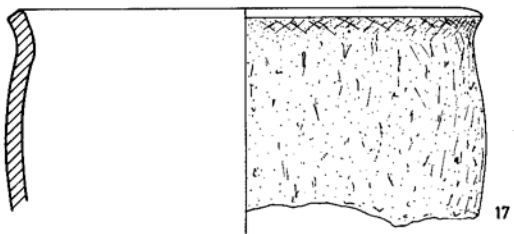
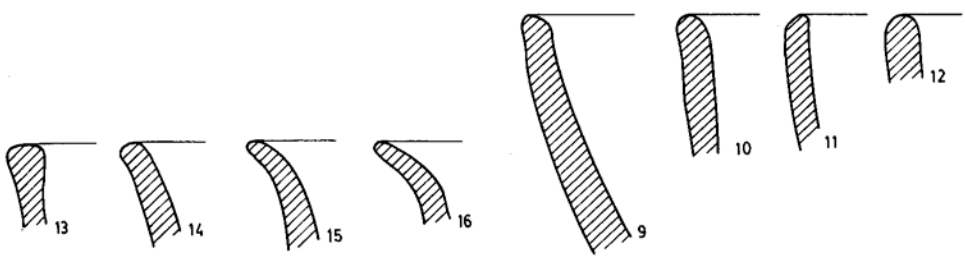
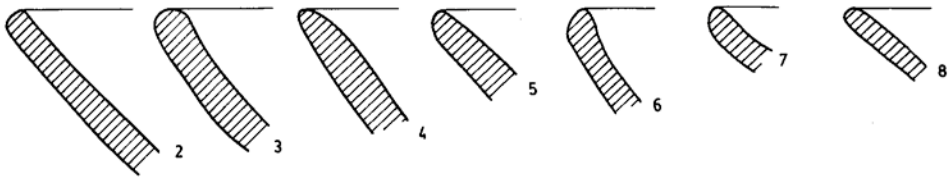
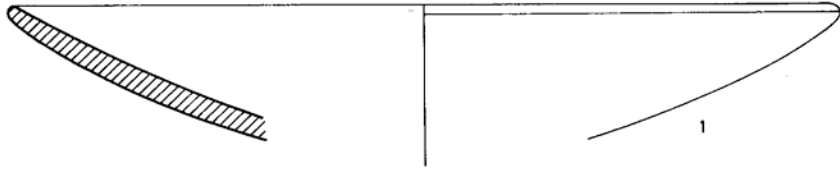

## PUERTO-6.

### Nivel V.

1. (2.837/104). Mano. Finos. Reducida. Gris oscura. Sups. negruzcas. Bruñida.
2. (2.838/104). Mano. Finos. Reducida. Gris. Sups. negras/rojizas. Ext. y borde bruñidos. Int. decoración bruñida sobre fondo mate.
3. (2.840/104). Mano. Finos. Reducida. Negruzca. Sups. negras/rojizas. Bruñida.
4. (3.071/101). Mano. Medios. Reducida. Núcleo negruzco, filetes rojizos. Sups. castañas. Bruñida.
5. (3.072/101). Mano. Finos. Reducida. Marrón oscura. Sups. negruzcas. Bruñida.
6. (3.073/101). Mano. Finos. Reducida. Núcleo negruzco, filetes rojizos. Sups. negruzcas. Bruñida. Restos de pintura roja.
7. (3.074/101). Mano. Medios. Reducida. Negruzca. Bruñida.
8. (3.079/101). Mano. Gruesos. Reducida. Castaña rojiza. Int. alisado, ext. tosco.
9. (3.080/101). Mano. Finos y medios. Reducida. Núcleo marrón oscuro, filetes rojizos. Sups. negras/rojizas. Alisada.
10. (3.075/101). Mano. Finos. Reducida. Negruzca. Sups. marrones rojizas. Alisada.
11. (3.076/101). Mano. Finos. Reducida. Negruzca. Sups. rojizas. Alisada.
12. (3.077/101). Mano. Finos. Reducida. Castaña. Sups. rojizas. Bruñida.
13. (3.078/101). Mano. Gruesos. Reducida. Marrón negruzca. Alisada.
14. (3.081/101). Similar al fragmento nº 10.
15. (3.082/101). Mano. Gruesos. Reducida. Núcleo rojizo, sups. negruzcas. Tosca.
16. (2.842/104). Mano. Medios y gruesos. Reducida. Núcleo gris, filetes rojizos. Sups. marrones rojizas. Ext. bruñido, int. decoración bruñida sobre fondo mate.
17. (2.841/104). Mano. Finos y gruesos. Reducida. Gris oscura. Sups. marrones negruzcas. Ext. bruñido, int. decoración bruñida sobre fondo mate.

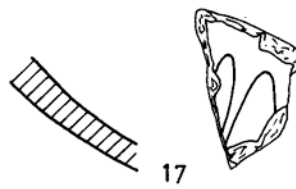
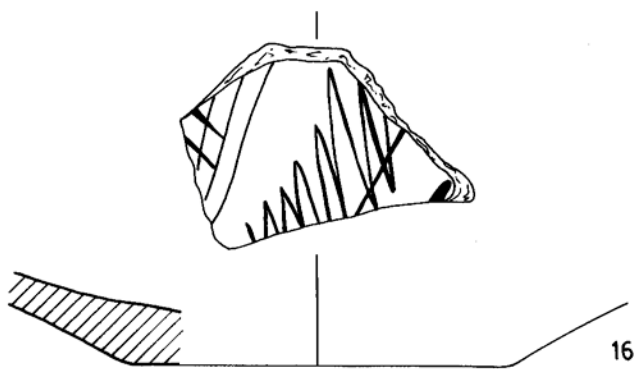
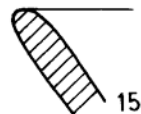
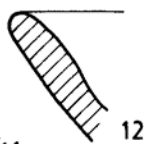
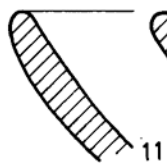
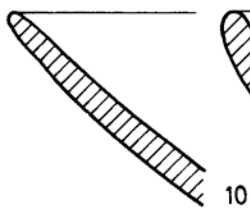
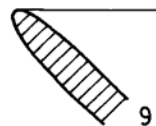
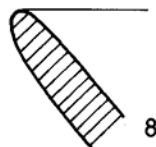
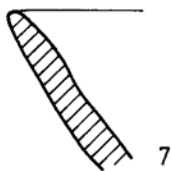
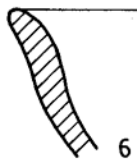
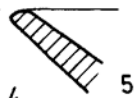
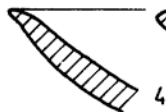
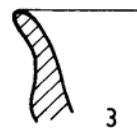
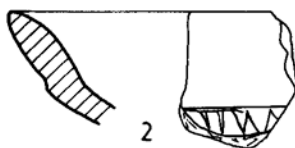
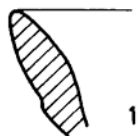

**PUERTO-6.**

**Nivel V.**

1. (2.765/104). Torno. Finos. Oxidada. Naranja. Engobe marrón rojizo claro.
2. (2.766/104). Torno. Finos. Oxidada. Naranja. Engobe rojo anaranjado.
3. (2.767/104). Similar al anterior.
4. (3.013/101). Torno. Finos. Oxidada. Naranja. Engobe rojo.
5. (3.014/101). Torno. Finos. Oxidada. Beige. Engobe marrón rojizo.
6. (2.773/104). Torno. Finos. Oxidada. Naranja. Engobe rojo intenso.
7. (2.774/104). Torno. Finos. Oxidada. Naranja. Engobe marrón rojizo.
8. (2.772/104). Torno. Finos. Oxidada. Núcleo rojizo, susp. beiges anaranjadas. Engobe rojo anaranjado.
9. (2.775/104). Torno. Finos. Oxidada. Núcleo beige, sups. anaranjadas. Engobe rojo.
10. (2.770/104). Torno. Finos. Oxidada. Naranja. Engobe rojo oscuro.
11. (3.043/101). Torno. Finos. Oxidada. Núcleo grisáceo, sups. anaranjadas. Engobe marrón rojizo.
12. (2.768/104). Torno. Finos. Oxidada. Anaranjada. Engobe marrón rojizo.
13. (2.769/104). Torno. Finos. Oxidada. Beige anaranjada. Engobe rojo intenso.

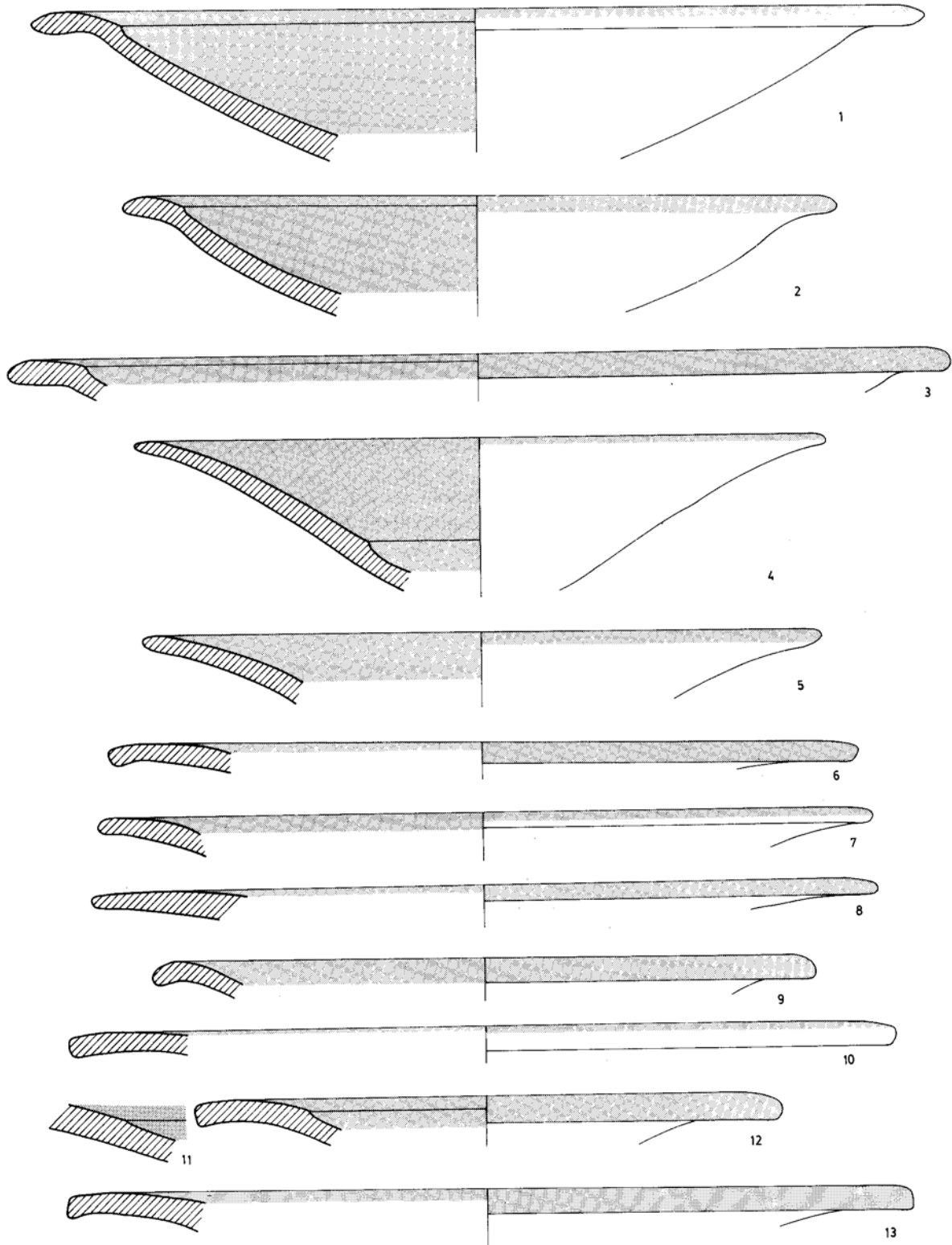

**PUERTO-6.**

**Nivel V.**

1. (3.008/101). Torno. Finos. Oxidada. Naranja. Engobe rojo oscuro.
2. (3.009/101). Torno. Finos. Oxidada. Amarillenta. Engobe marrón rojizo.
3. (3.010/101). Torno. Finos. Oxidada. Naranja. Engobe rojo.
4. (2.787/104). Torno. Finos. Oxidada. Beige clara. Engobe rojo intenso.
5. (3.029/101). Torno. Finos. Oxidada. Núcleo grisáceo, sups. anaranjadas. Engobe rojo.
6. (3.030/101). Torno. Finos. Oxidada. Beige anaranjada. Int. engobe rojo con tondo en reserva.
7. (2.782/104). Torno. Medios. Oxidada. Amarillenta. Engobe rojo.
8. (2.780/104). Torno. Finos. Oxidada. Beige amarillenta.
9. (3.027/101). Torno. Finos y medios. Oxidada. Núcleo grisáceo, sups. naranjas. Engobe rojo oscuro.
10. (2.779/104). Torno. Finos. Oxidada. Marrón oscura. Sups. rojizas.
11. (3.028/101). Torno. Finos. Oxidada. Amarillenta. Engobe rojo anaranjado.
12. (2.937/104). Torno. Muy finos. Oxidada. Beige. Engobe marrón rojizo.
13. (3.025/101). Torno. Finos. Oxidada. Naranja. Engobe rojo claro.

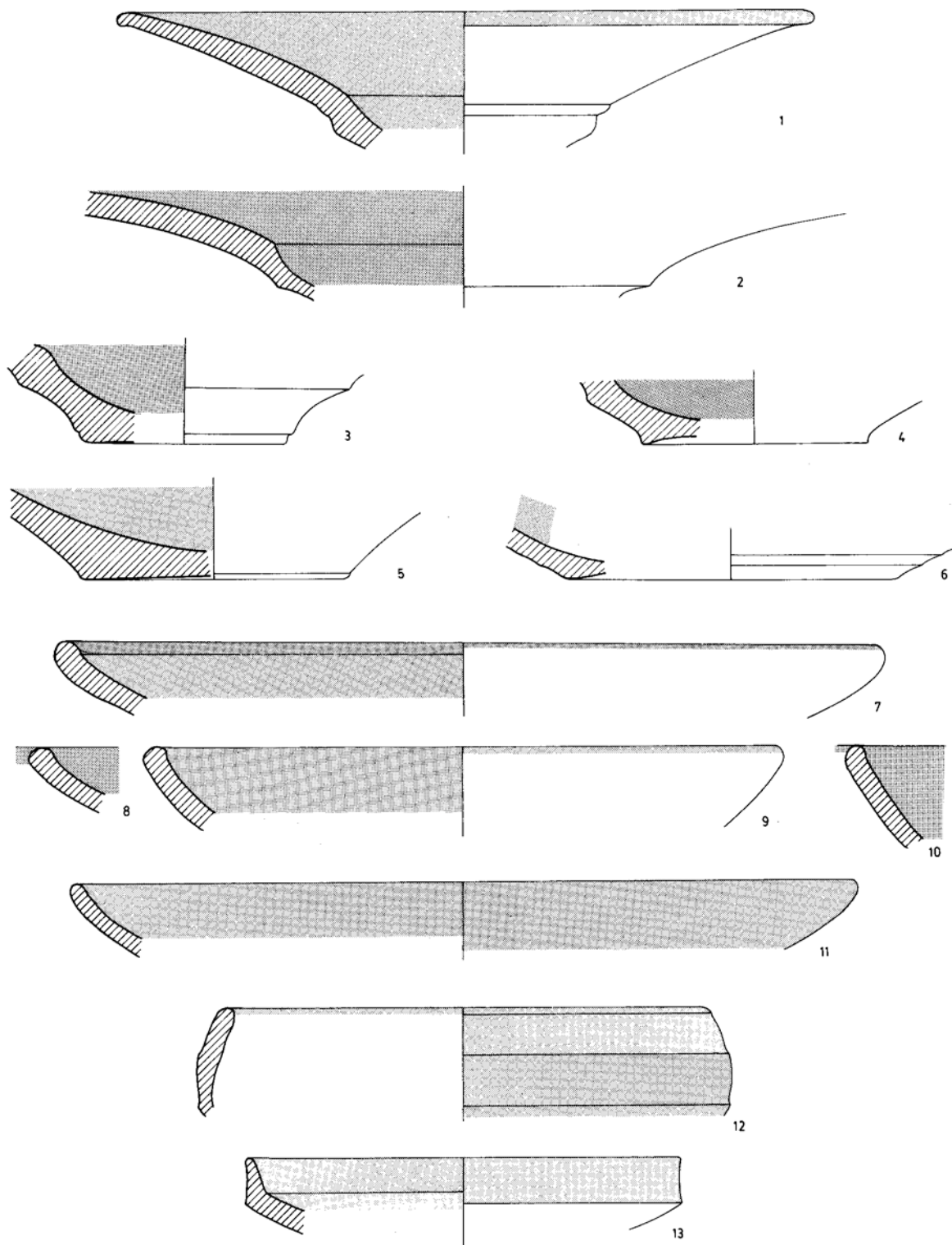

0 5cm



**PUERTO-6.**

**Nivel V.**

1. (3.058/101). Torno. Finos. Reducida. Gris.
2. (3.056/101). Torno. Muy finos. Reducida. Gris. Sups. negruzcas. Bruñida.
3. (3.057/101). Torno. Finos. Reducida. Cuero. Sups. grises claras.
4. (3.059/101). Torno. Finos. Reducida. Núcleo gris, filetes anaranjados. Sups. grises amarillentas.
5. (2.846/104). Torno. Finos. Reducida. Cuero. Sups. grises. Bruñida.
6. (2.844/104). Torno. Finos. Reducida. Marrón grisácea. Bruñida.
7. (2.845/104). Similar al fragmento nº 1.
8. (2.849/104). Similar al anterior.
9. (3.044/101). Torno. Medios. Reducida. Núcleo cuero, sups. grises oscuras. Bruñida.
10. (3.047/101). Torno. Finos. Reducida. Cuero. Sups. grises. Bruñida.
11. (3.045/101). Torno. Finos. Reducida. Gris clara.
12. (2.848/104). Torno. Finos. Reducida. Gris. Sups. grises oscuras. Bruñida.
13. (2.843/104). Torno. Finos. Reducida. Gris clara. Sups. negruzcas. Bruñida.
14. (3.046/101). Torno. Finos. Reducida. Gris negruzca. Bruñida.
15. (2.851/104). Torno. Finos. Reducida. Cuero. Sups. negruzcas. Bruñida.
16. (3.053/101). Torno. Finos. Reducida. Gris. Restos de engobe marrón rojizo.
17. (2.850/104). Similar al fragmento nº 1.
18. (3.061/101). Torno. Medios y gruesos. Reducida. Cuero. Sups. grises amarillentas.
19. (2.847/104). Torno. Finos. Reducida. Beige. Sups. grises claras. Bruñida.

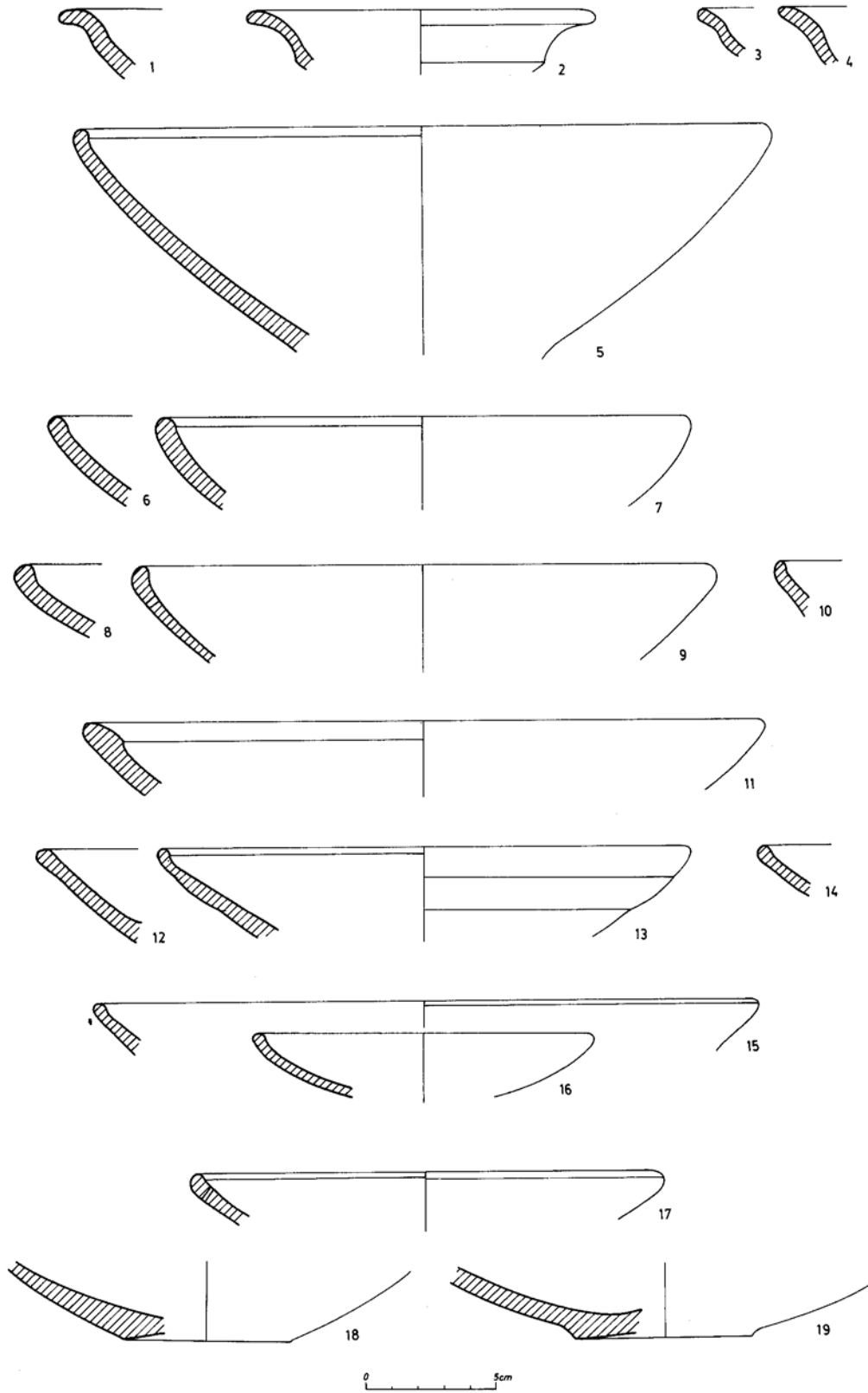

**PUERTO-6.**

**Nivel V.**

1. (3.084/101). Torno. Finos y gruesos. Oxidada. Naranja. Pintura roja.
2. (3.086/101). Torno. Finos y gruesos. Oxidada. Núcleo gris amarillento, sups. anaranjadas. Pintura roja.
3. (2.938/104). Torno. Finos y gruesos. Oxidada. Naranja. Ligeramente engobe amarillento. Pintura roja y negra.
4. (3.089/101). Torno. Medios y gruesos. Oxidada. Naranja. Pintura roja.
5. (2.936/104). Torno. Finos. Oxidada. Beige amarillenta. Pintura marrón oscura y negra.
6. (3.088/101). Torno. Finos. Oxidada. Amarillenta.
7. (2.941/104). Torno. Gruesos. Oxidada. Naranja. Pintura roja.
8. (2.942/104). Torno. Finos. Oxidada. Naranja. Pintura roja.
9. (2.943/104). Torno. Medios. Oxidada. Naranja. Pintura roja brillante.
10. (2.940/104). Torno. Finos. Oxidada. Gris amarillenta. Pintura negra mate.
11. (3.317/101). Torno. Finos y medios. Oxidada. Beige. Pintura castaña rojiza.
12. (3.347/101). Torno. Medios. Oxidada. Amarillenta. Pintura roja y bandas castañas oscuras.
13. (3.335/101). Torno. Medios. Oxidada. Roja anaranjada. Pintura roja.

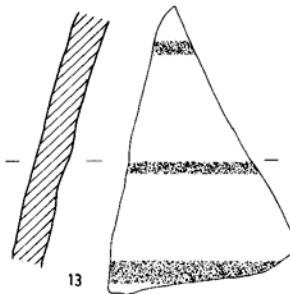
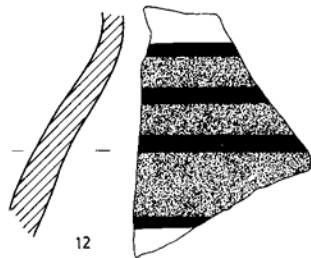
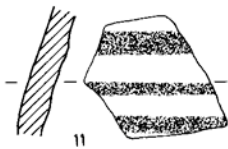
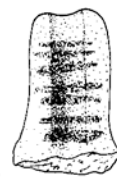
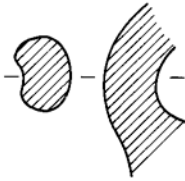
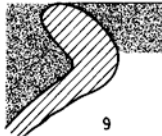
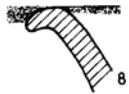
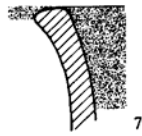
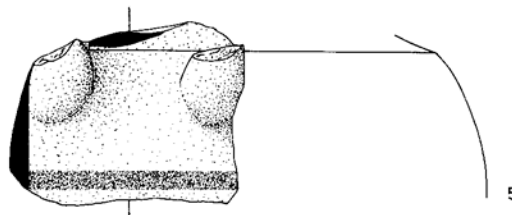
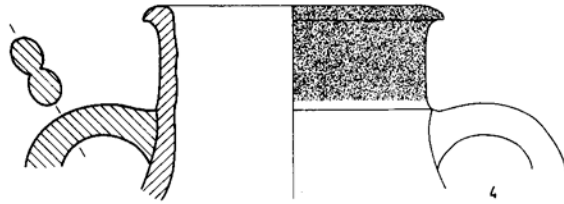
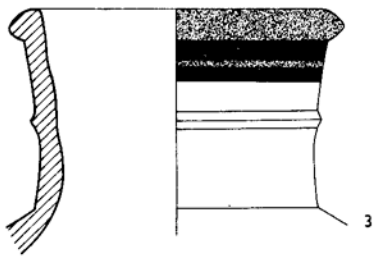
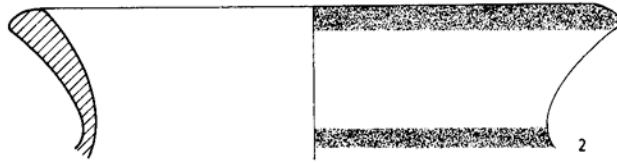
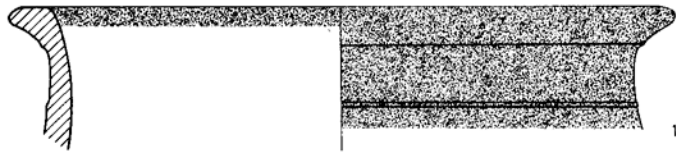

0 5cm

**PUERTO-6.**

**Nivel V.**

1. (2.882/104). Torno. Medios y gruesos. Oxidada. Beige grisácea. Sups. anaranjadas.
2. (3.302/101). Torno. Gruesos y medios. Oxidada. Beige rojiza.
3. (3.303/101). Similar al anterior.
4. (3.295/101). Torno. Finos y medios. Oxidada. Roja anaranjada.
5. (3.298/101). Torno. Medios. Oxidada. Roja anaranjada.
6. (2.881/104). Torno. Finos y medios. Oxidada. Núcleo beige, sups. rojas amarillentas.
7. (2.884/104). Torno. Medios. Oxidada. Rojiza. Sups. marrones rojizas.
8. (3.299/101). Torno. Medios. Oxidada. Cuero.
9. (2.880/104). Torno. Medios. Oxidada. Gris amarillenta. Sups. beiges.
10. (2.879/104). Torno. Medios y gruesos. Oxidada. Núcleo gris, filetes rojizos. Ligero engobe karfil.
11. (3.296/101). Torno. Medios. Oxidada. Beige.
12. (3.297/101). Torno. Medios y gruesos. Oxidada. Beige clara.
13. (3.300/101). Torno. Finos. Oxidada. Amarillenta.
14. (2.878/104). Torno. Gruesos y medios. Oxidada. Núcleo gris, sups. rosas anaranjadas.
15. (3.301/101). Torno. Gruesos. Oxidada. Beige clara.
16. (2.883/104). Torno. Medios. Oxidada. Beige.

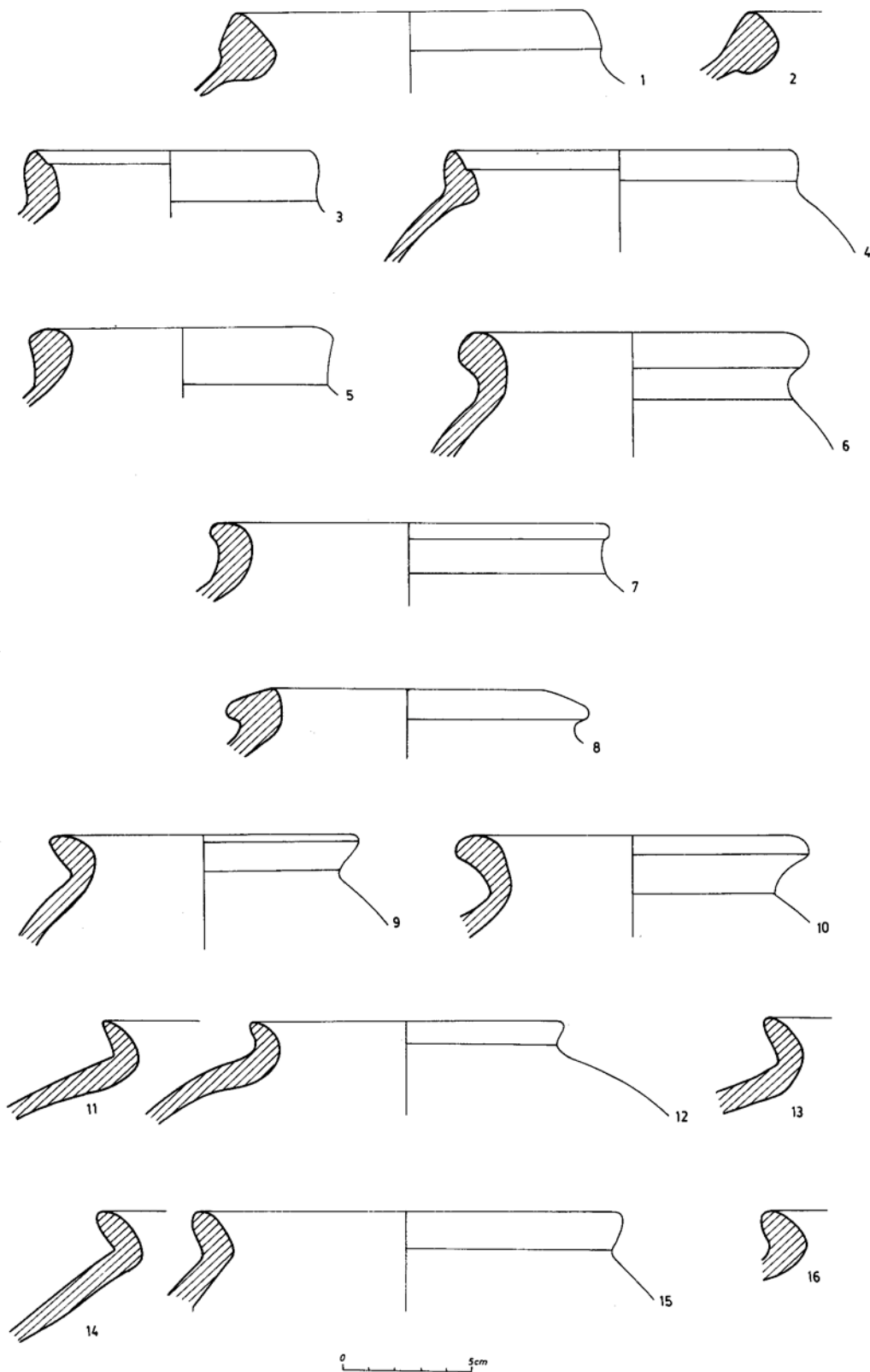

**PUERTO-6.**

**Nivel V.**

1. (1.918/104). Torno. Medios y gruesos. Reducida. Negruzca.
2. (2.904/104). Torno. Finos y medios. Reducida. Núcleo rojizo, sups. negruzcas. Tosca.
3. (2.921/104). Torno. Gruesos. Oxidada. Naranja intensa.
4. (2.905/104). Torno. Medios. Oxidada. Rojiza. Tosca.
5. (2.906/104). Torno. Medios y gruesos. Rojiza. Sups. negruzcas. Tosca.
6. (2.902/104). Torno. Medios y gruesos. Oxidada. Núcleo gris, filetes rojizos. Sups. beiges.
7. (2.903/104). Torno. Medios y finos. Oxidada. Núcleo gris, sups. rojas anaranjadas.
8. (2.947/104). Torno. Medios. Oxidada. Naranja.
9. (3.087/101). Torno. Finos y medios. Oxidada. Beige.
10. (2.919/104). Torno. Medios. Oxidada. Núcleo rojo oscuro, sups. rojizas.
11. (2.909/104). Torno. Medios. Reducida. Negruzca.
12. (2.946/104). Torno. Finos. Oxidada. Beige anaranjada.
13. (2.949/104). Torno. Finos. Oxidada. Naranja.
14. (3.101/101). Torno. Gruesos. Reducida. Negruzca.
15. (3.100/101). Similar al anterior.

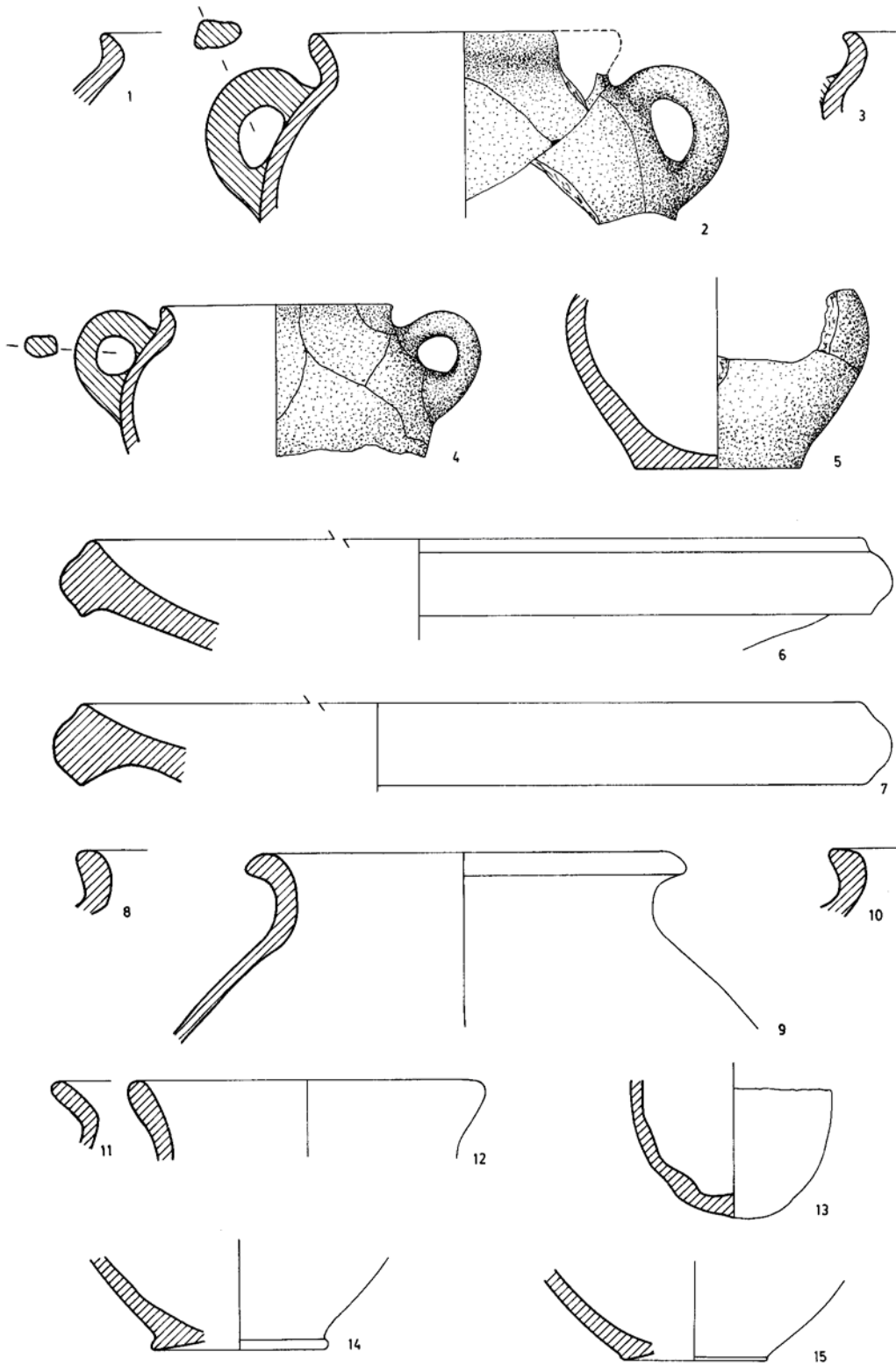



**PUERTO-9.**

**Nivel I.**

1. (928/206). Mano. Finos. Reducida. Gris. Sups. gris oscuro. Bruñida.
2. (2.221/178-S). Mano. Gruesos. Reducida. Castaña oscura. Tosca. Impresiones digitadas.
3. (925/206). Mano. Muy gruesos. Reducida. Castaña oscura. Int. alisado, ext. tosco.
4. (926/206). Mano. Medios. Oxidada. Naranja intensa. Tosca. Int. restos de fundición.

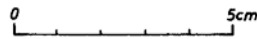
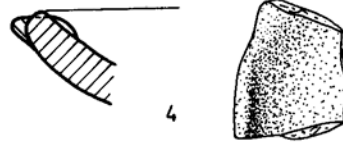
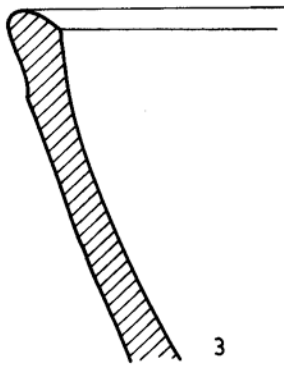
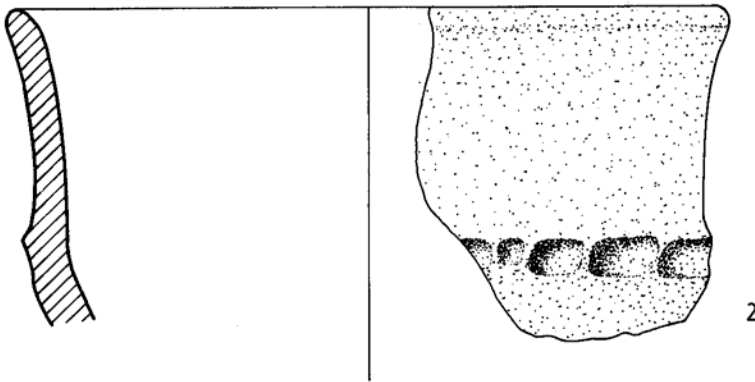
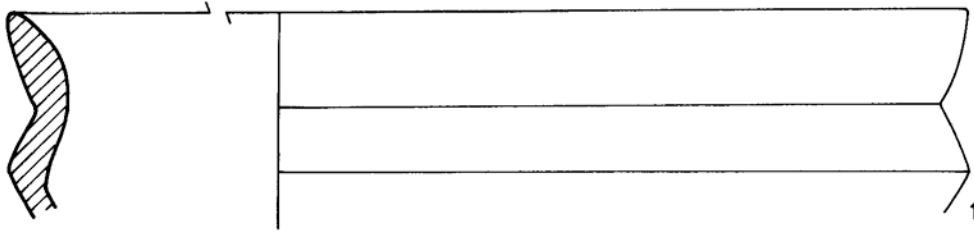

**PUERTO-9.**

**Nivel I.**

1. (2.206/178-S). Torno. Finos y medios. Oxidada. Naranja. Engobe rojo.
2. (2.205/178-S). Similar al anterior.
3. (905/206). Torno. Finos. Oxidada. Naranja rojiza. Engobe marrón rojizo.
4. (906/206). Torno. Finos. Oxidada. Anaranjada. Int. engobe rojo vinoso, ext. engobe marrón rojizo.
5. (2.208/178-S). Torno. Finos. Oxidada. Beige. Engobe rojo vinoso.
6. (2.209/178-S). Torno. Finos. Oxidada. Cuero anaranjado. Restos engobe rojo claro.
7. (907/206). Torno. Finos. Oxidada. Beige anaranjada. Engobe marrón rojizo.
8. (908/206). Torno. Finos. Oxidada. Cuero rojizo. Engobe rojo intenso.
9. (2.210/178-S). Torno. Finos y medios. Oxidada. Beige. Engobe marrón.
10. (2.211/178-S). Torno. Finos y medios. Oxidada. Cuero. Engobe rojo intenso.
11. (909/206). Torno. Finos. Oxidada. Roja anaranjada. Engobe rojo intenso.

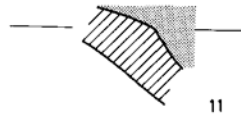
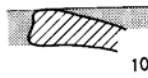
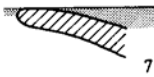
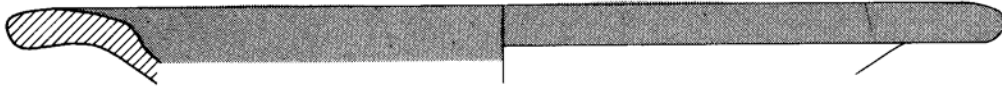
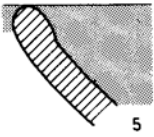
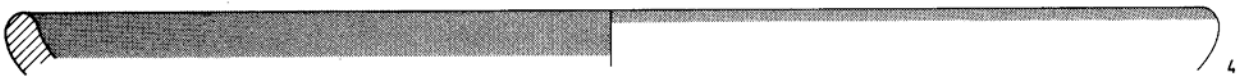
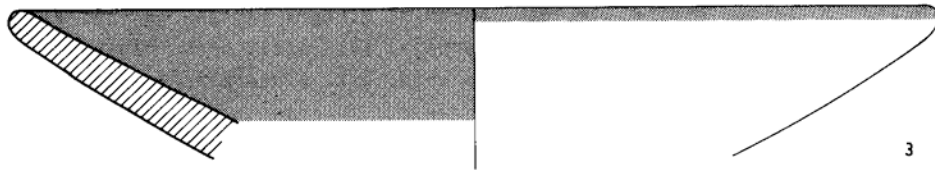
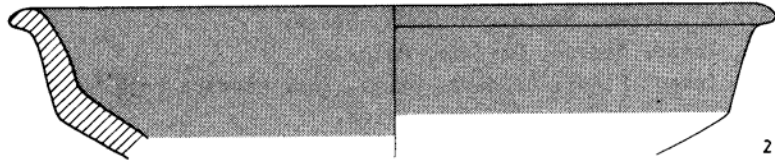
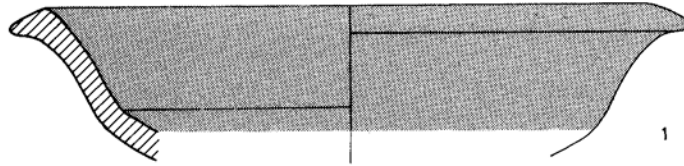

0 5cm

**PUERTO-9.**

**Nivel I.**

1. (2.212/178-S). Torno. Finos. Oxidada. Naranja clara. Pintura roja clara.
2. (920/206). Torno. Medios. Oxidada. Naranja. Pintura roja clara.
3. (2.216/178-S). Torno. Medios. Oxidada. Beige.
4. (921/206). Torno. Medios. Oxidada. Beige.
5. (919/206). Torno. Finos. Oxidada. Beige. Int. pintura roja.
6. (915/206). Torno. Medios. Oxidada. Beige.
7. (918/206). Similar al anterior.
8. (917/206). Similar al anterior.
9. (911/206). Torno. Finos. Oxidada. Cuero. Pintura roja intensa.
10. (912/206). Torno. Medios. Oxidada. Naranja. Pintura castaña rojiza.
11. (910/206). Torno. Medios. Oxidada. Naranja. Ext. incisiones. Pintura roja.
12. (914/206). Torno. Medios. Oxidada. Naranja. Ext. pintura roja, int. fina línea negra sobre pintura roja.
13. (2.224/178-S). Torno. Finos y medios. Oxidada. Naranja. Zonas quemadas.
14. (901/206). Torno. Finos. Reducida. Gris. Alisada.
15. (2.219/178-S). Torno. Finos. Reducida. Gris. Alisada.
16. (902/206). Torno. Medios. Reducida. Gris. Alisada.
17. (903/206). Torno. Medios. Reducida. Castaña oscura. Sups. grises. Alisada.
18. (904/206). Torno. medios. Reducida. Gris. Alisada.

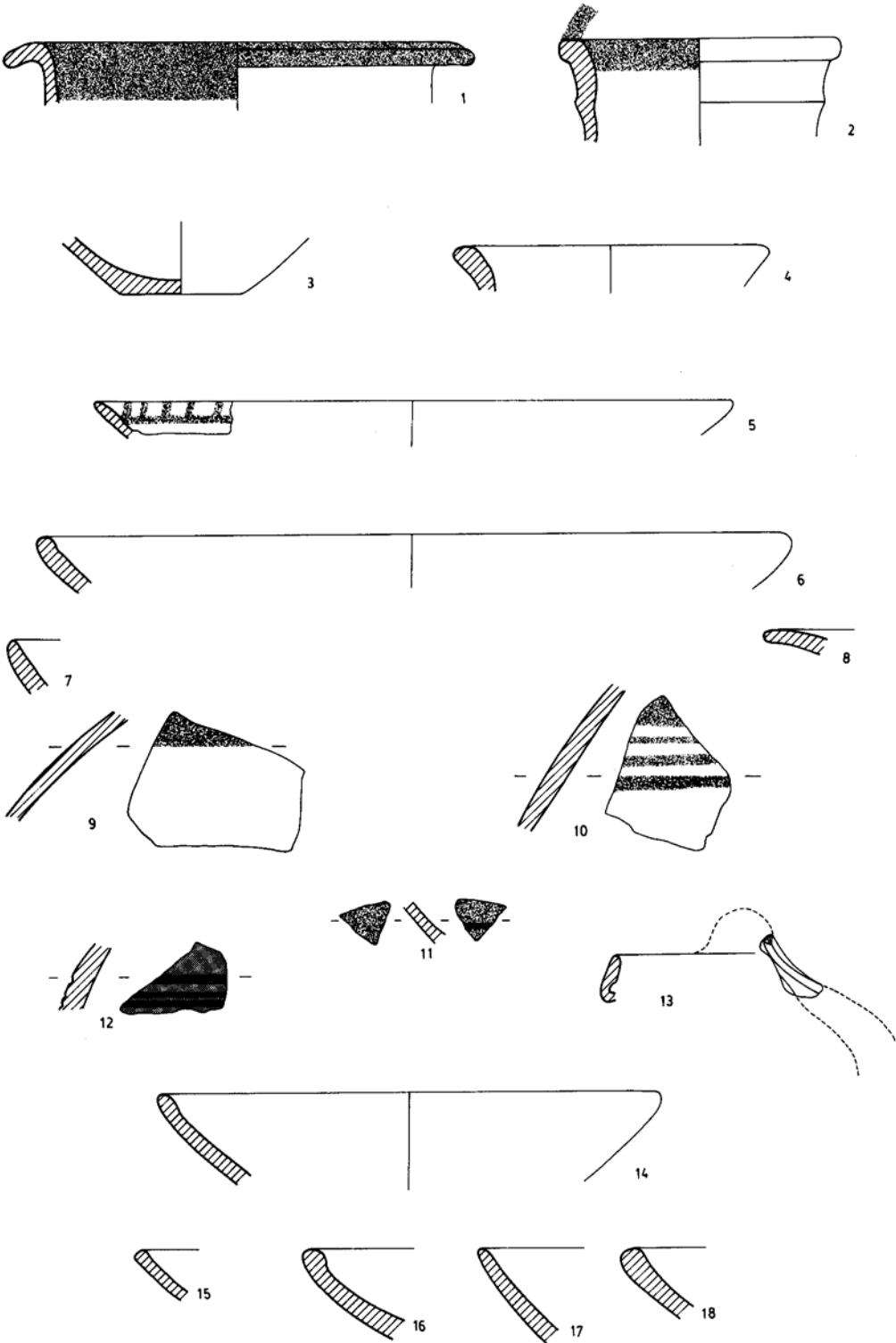

0 5cm

**PUERTO-9.**

**Nivel I.**

1. (922/206). Torno. Gruesos. Reducida. Castaña oscura. Alisada. Int. restos de fundición.
2. (923/206). Torno. Gruesos. Reducida. Castaña rojiza. Alisada. Ungulaciones en el borde.
3. (924/206). Torno. Muy gruesos. Reducida. Castaña oscura. Tosca. Int. restos de fundición.
4. (929/207). Torno. Medios. Reducida. Negruzca. Int. alisado, ext. tosco.
5. (2.215/178-S). Torno. Medios. Oxidada. Beige. Ext. incisiones.
6. (2.213/178-S). Torno. Medios. Reducida. Naranja oscura. Alisada.
7. (2.203/178-S). Torno. Medios. Oxidada. Naranja.
8. (898/206). Torno. Medios. Oxidada. Núcleo gris, sups. beige.
9. (2.201/178-S). Torno. Finos y medios. Oxidada. Marfil.
10. (2.200/178-S). Torno. Medios y gruesos. Oxidada. Naranja.
11. 4899-bis/206). Torno. Finos. Oxidada. Beige.
12. (2.202/178-S). Torno. Medios. Oxidada. Beige.
13. (900/206). Torno. Medios. Oxidada. Naranja.
14. (2.204/178-S). Torno. Medios. Oxidada. Núcleo gris, sups. amarillo verdoso. Ext. líneas grafitadas.

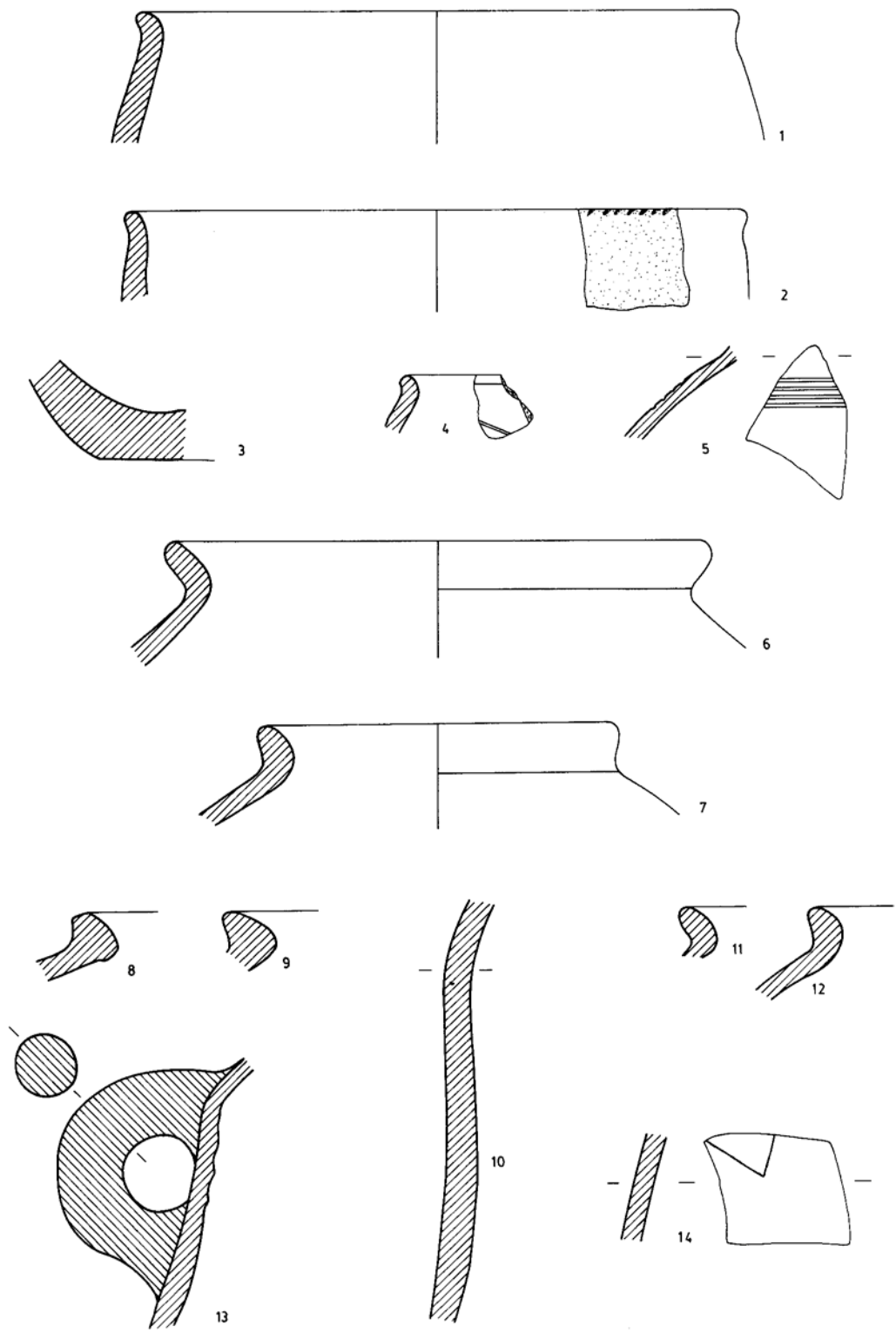

0 5cm



**PUERTO-9.**

**Nivel I.**

1. (2.787/206). Torno. Finos. Pasta gris con abundante mica plateada. Sups. bien alisada. Restos de barniz negro por el exterior.

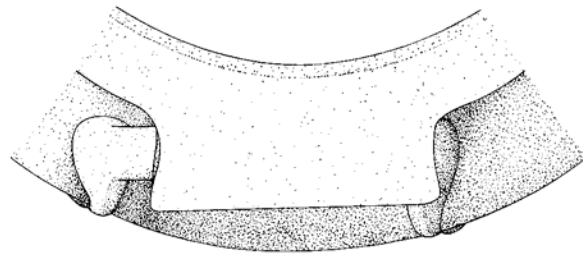
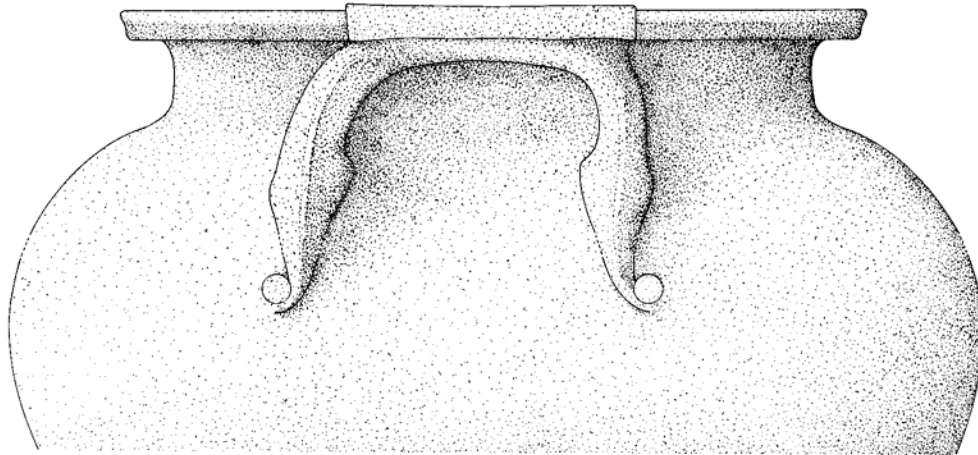
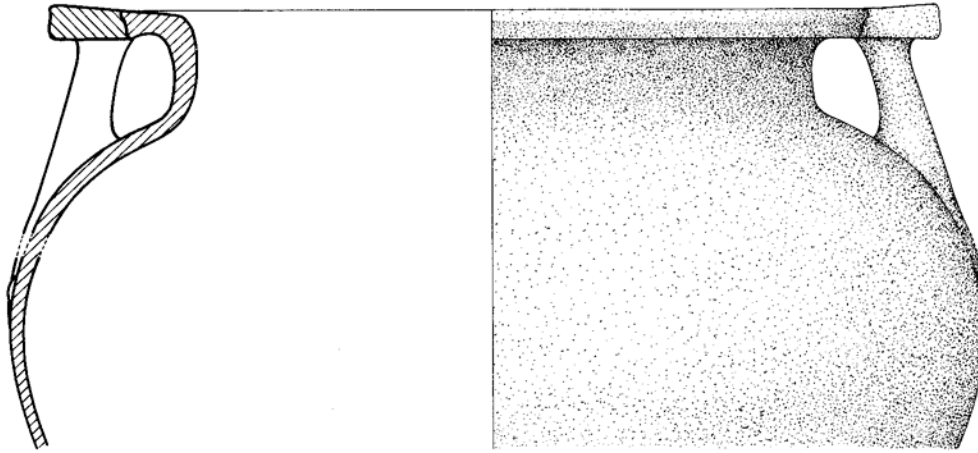

0 5cm

**PUERTO-9.**

**Nivel I.**

1. (927/206). Torno. Medios. Núcleo gris oscuro, sups. marrón rojiza. Bien alisada.
2. Marmita tipo A. Nivel V de Tell Keisan.
3. (2.788/206). Torno. Finos. Pasta gris clara. Restos de barniz negro por el exterior.
4. (2.691/178-S). Torno. Finos. Pasta gris clara con mica plateada. Sups. grises con restos de barniz negro. Las incisiones están cubiertas de barniz.
5. (2.222/178-S). Torno. Finos. Pasta negra. Abundante mica plateada. Sups. bien bruñidas.
6. (2.789/206). Torno. Muy finos. Oxidada. Rosada. Barniz negro.
7. (2.790/206). Torno. Muy finos. Oxidada. Rosada. Int. barniz negro, ext. barniz negro sobre fondo en reserva.
8. (2.791/206). Torno. Finos. Oxidada. Naranja. Barniz rojo.
9. (2.792/206). Torno. Finos. Oxidada. Anaranjada. Sups. crema amarillenta. Barniz rojo espeso y brillante.
10. (2.692/178-S). Torno. Finos. Oxidada. Rosa anaranjada. Restos de barniz rojo intenso.

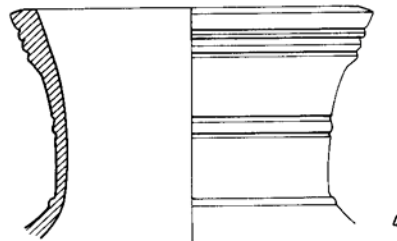
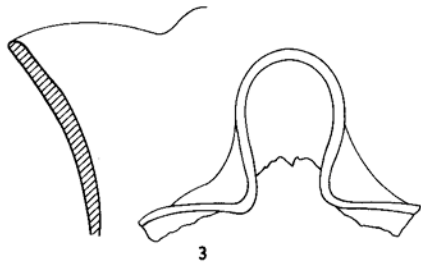
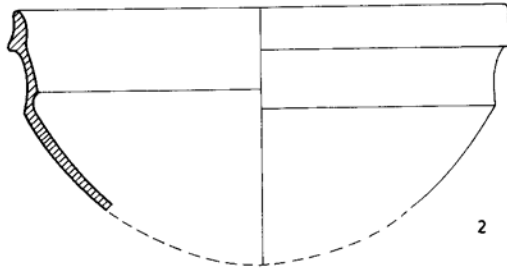
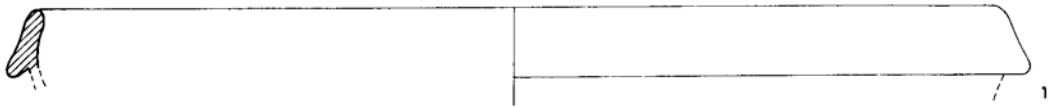

PUERTO-9.

Nivel IIa.

1. (853/205-a). Mano. Muy gruesos. Reducida. Castaña oscura. Tosca.
2. (849/205-a). Mano. Gruesos. Reducida. Castaña rojiza. Alisada.
3. (2.192/175-S). Mano. Medios. Reducida. Castaña clara. Alisada.
4. (895/205-b). Mano. Medios y gruesos. Reducida. Marrón rojiza. Alisada.
5. (896/205-b). Mano. Finos y gruesos. Oxidada. Castaña clara. Alisada.
6. (2.191/175-S). Mano. Gruesos. Reducida. Gris. Alisada.
7. (2.175/175-S). Mano. Gruesos. Reducida. Castaña. Int. alisado, ext. tosco.
8. (2.176/175-S). Mano. Medios. Oxidada. Naranja. Alisada.
9. (2.174/175-S). Mano. Gruesos. Reducida. Castaña rojiza. Tosca. Int. restos de fundición.
10. (842/205-a). Mano. Medios y gruesos. Reducida. Castaña rojiza.
11. (826/205-a). Mano. Finos y medios. Reducida. Castaña grisácea. Alisada.
12. (2.173/175-S). Mano. Gruesos. Reducida. Castaña rojiza. Alisada.
13. (857/205-a). Mano. Muy gruesos. Reducida. Castaña clara. Tosca.
14. (2.181/175-S). Mano. Medios y gruesos. Reducida. Gris. Tosca. Impresiones digitadas.
15. (2.180/175-S). Mano. Gruesos. Reducida. Castaña rojiza. Alisada. Impresiones en el borde.
16. (862/205-a). Mano. Finos. Oxidada. Naranja intenso.
17. (2.178/175-S). Mano. Medios. Reducida. Castaña rojiza. Alisada. Restos de fundición en el interior.
18. (2.179/175-S). Similar al anterior.
19. (861/205-a). Mano. Gruesos. Oxidada. Naranja intensa. Restos de fundición int.
20. (858/205-a). Similar al anterior.
21. (860/205-a). Mano. Gruesos. Oxidada. Naranja intensa.

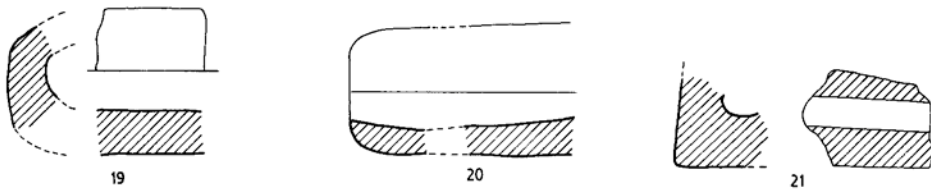
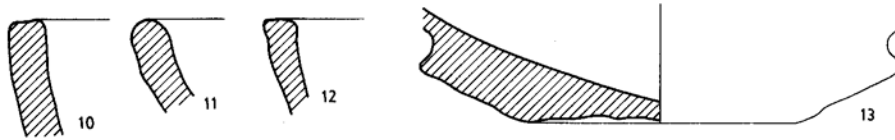
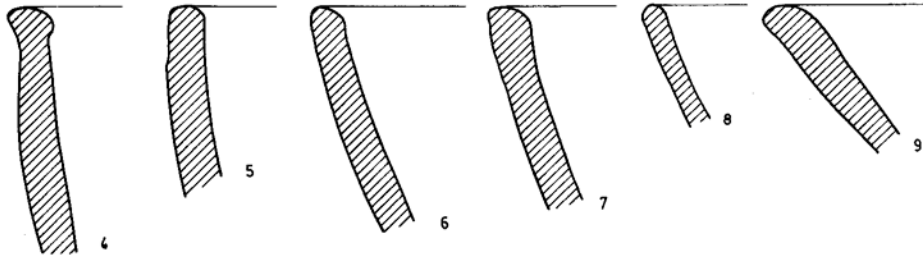
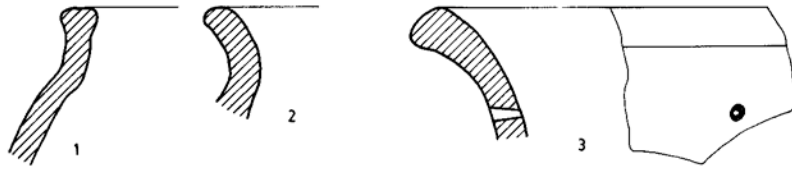

**PUERTO-9.**

**Nivel IIa.**

1. (867/205-a). Mano. Finos. Reducida. Gris oscura. Bruñida.
2. (2.190/175-S). Mano. Medios. Reducida. Castaña oscura. Bruñida.
3. (863/205-a). Mano. Finos y medios. Reducida. Gris. Sups. negruzcas. Borde y ext. bruñido, int. líneas bruñidas.
4. (2.185/175-S). Mano. Medios. Reducida. Castaña oscura. Ext. bruñido, int. alisado.
5. (2.188/175-S). Mano. Medios. Reducida. Gris. Ext. bruñido, int. decoración bruñida.
6. (864/205-a). Mano. Finos. Reducida. Gris. Sups. gris oscura. Ext. bruñido, int. decoración bruñida.
7. (2.189/175-S). Mano. Medios. Reducida. Castaña rojiza. Ext. bruñido, int. decoración bruñida.
8. (865/205-a). Mano. Medios. Reducida. Gris. Sups. castaña oscura. Ext. bruñida, int. decoración bruñida.
9. (2.187/175-S). Mano. Medios. Reducida. Gris. Ext. bruñido, int. decoración bruñida.

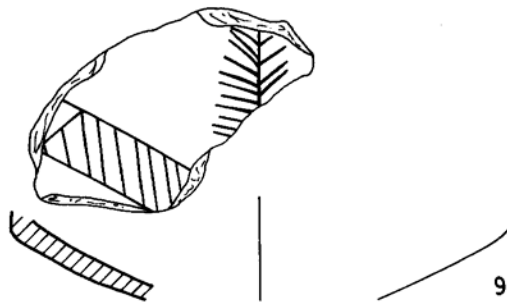
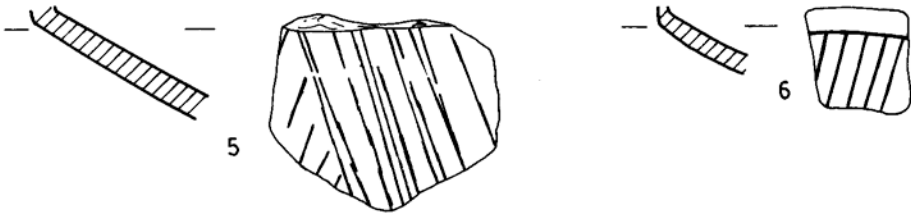
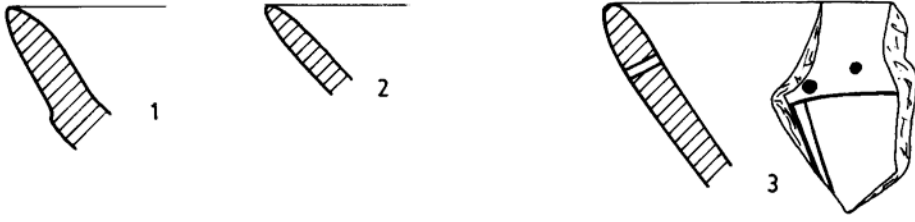



## PUERTO-9.

### Nivel IIa.

1. (809/205-a). Torno. Finos. Oxidada. Naranja. Engobe rojo intenso.
2. (2.149/175-S). Torno. Finos. Oxidada. Beige anaranjada. Engobe zonas marrón rojiza y otras rojo intenso.
3. (814/205-a). Torno. Finos. Oxidada. Naranja. Engobe rojo.
4. (810/205-a). Torno. Finos. Oxidada. Beige. Engobe marrón rojizo.
5. (811/205-a). Similar al anterior.
6. (879/205-b). Similar al anterior.
7. (2.152/175-S). Torno. Finos. Oxidada. Naranja. Engobe rojo intenso.
8. (2.150/175-S). Torno. Finos. Oxidada. Beige anaranjada. Engobe rojo.
9. (877/205-b). Torno. Finos. Oxidada. Beige. Engobe rojo.
10. (2.154/175-S). Torno. Medios. Oxidada. Naranja intenso. Engobe rojo oscuro.
11. (876/205-b). Torno. Finos. Oxidada. Naranja. Engobe rojo intenso.
12. (815/205-a). Torno. Finos. Oxidada. Beige anaranjada. Engobe rojo intenso.
13. (2.156/175-S). Torno. Finos. Oxidada. Beige. Engobe marrón.
14. (2.157/175-S). Torno. Finos y medios. Oxidada. Beige anaranjada. Engobe marrón rojizo.

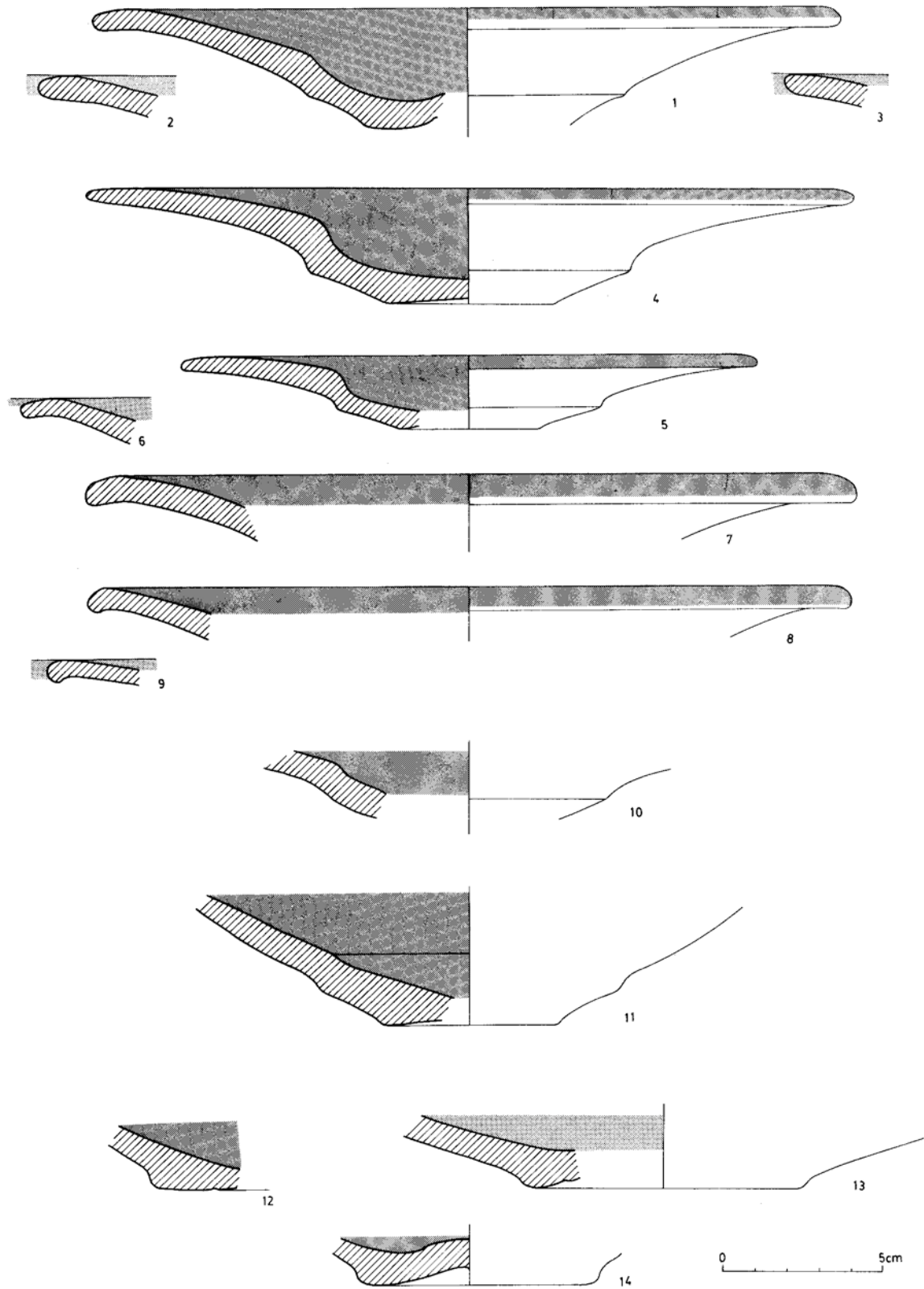

**PUERTO-9.**

**Nivel IIa.**

1. (2.148/175-S). Torno. Finos y medios. Oxidada. Beige anaranjada. Engobe rojo intenso.
2. (2.146/175-S). Torno. Finos. Oxidada. Beige. Engobe marrón.
3. (2.147/175-S). Torno. Medios. Oxidada. Beige. Engobe marrón.
4. (878/205-b). Torno. Finos. Oxidada. Naranja. Engobe rojo.
5. (812/205-a). Torno. Finos. Oxidada. Cuero. Engobe marrón.
6. (2.155/175-S). Torno. Finos y medios. Oxidada. Beige. Engobe marrón rojizo.
7. (813/205-a). Torno. Finos. Oxidada. Beige. Engobe rojo intenso.
8. (2.153/175-S). Torno. Finos y medios. Oxidada. Beige anaranjada. Engobe rojo intenso.
9. (805/205-a). Torno. Medios. Oxidada. Naranja intenso. Engobe rojo intenso.
10. (2.139/175-S). Torno. Medios. Oxidada. Naranja. Engobe rojo.
11. (807/205-a). Torno. Finos. Oxidada. Naranja intenso. Engobe rojo intenso.
12. (885/205-b). Torno. Finos. Oxidada. Naranja clara. Engobe rojo.
13. (806/205-a). Torno. Finos. Oxidada. Beige. Engobe marrón.
14. (808/205-a). Torno. Finos. Oxidada. Naranja intenso. Engobe marrón rojizo.

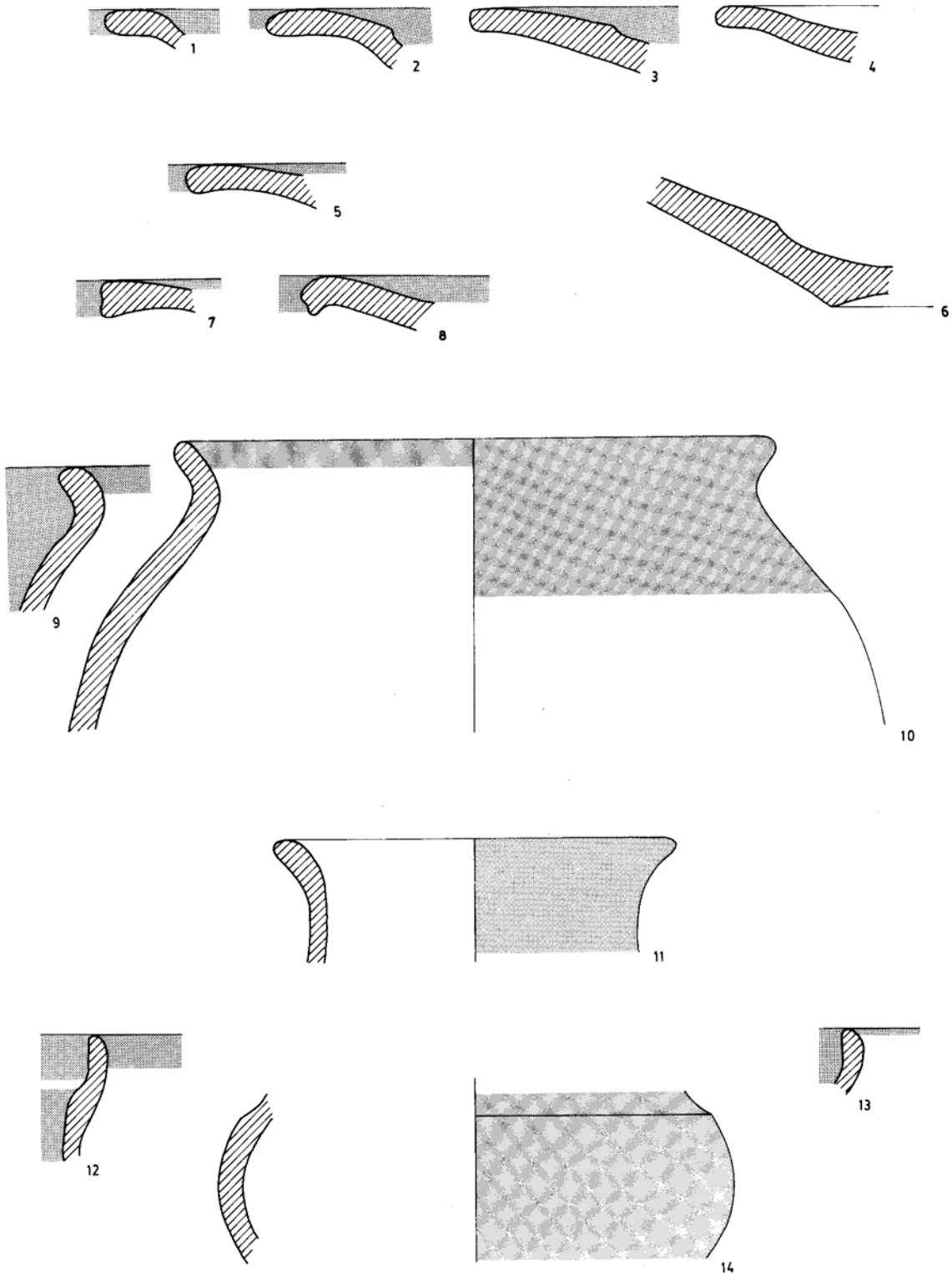

0 5cm

## PUERTO 9.

### Nivel IIa.

1. (2.162/175-S). Torno. Medios. Oxidada. Beige. Sups. anaranjadas. Ext. engobe rojo, int. marrón rojizo.
2. (818/205-a). Torno. Finos. Oxidada. Naranja. Engobe rojo oscuro.
3. (881/205-b). Torno. Finos. Oxidada. Naranja. Engobe rojo intenso.
4. (2.162-bis/175-S). Torno. Finos y medios. Oxidada. Naranja. Engobe rojo.
5. (2.161/175-S). Torno. Finos y medios. Oxidada. Beige. Engobe marrón claro.
6. (816/205-a). Torno. Finos. Oxidada. Naranja. Engobe rojo intenso.
7. (2.163/175-S5). Torno. Finos. Oxidada. Beige grisácea. Engobe marrón claro.
8. (817/205-a). Torno. Finos. Oxidada. Beige anaranjada. Engobe marrón.
9. (2.160/175-S). Torno. Finos. Oxidada. Rosada grisácea. Engobe rojo intenso.
10. (2.159/175-S). Torno. Finos y medios. Oxidada. Naranja oscura. Int. engobe rojo, ext. marrón rojizo.
11. (2.158/175-S). Torno. Finos. Oxidada. Naranja. Engobe rojo.
12. (880/205-b). Torno. Finos. Oxidada. Beige. Engobe marrón.
13. (783/205-a). Torno. Medios. Reducida. Gris. Engobe castaño.
14. (819/205-a). Torno. Medios. Oxidada. Beige. Ligero engobe marrón claro.
15. (883/205-b). Torno. Finos. Oxidada. Beige. Engobe marrón rojizo.
16. (2.145/175-S). Torno. Finos. Oxidada. Beige anaranjada. Engobe rojo intenso.

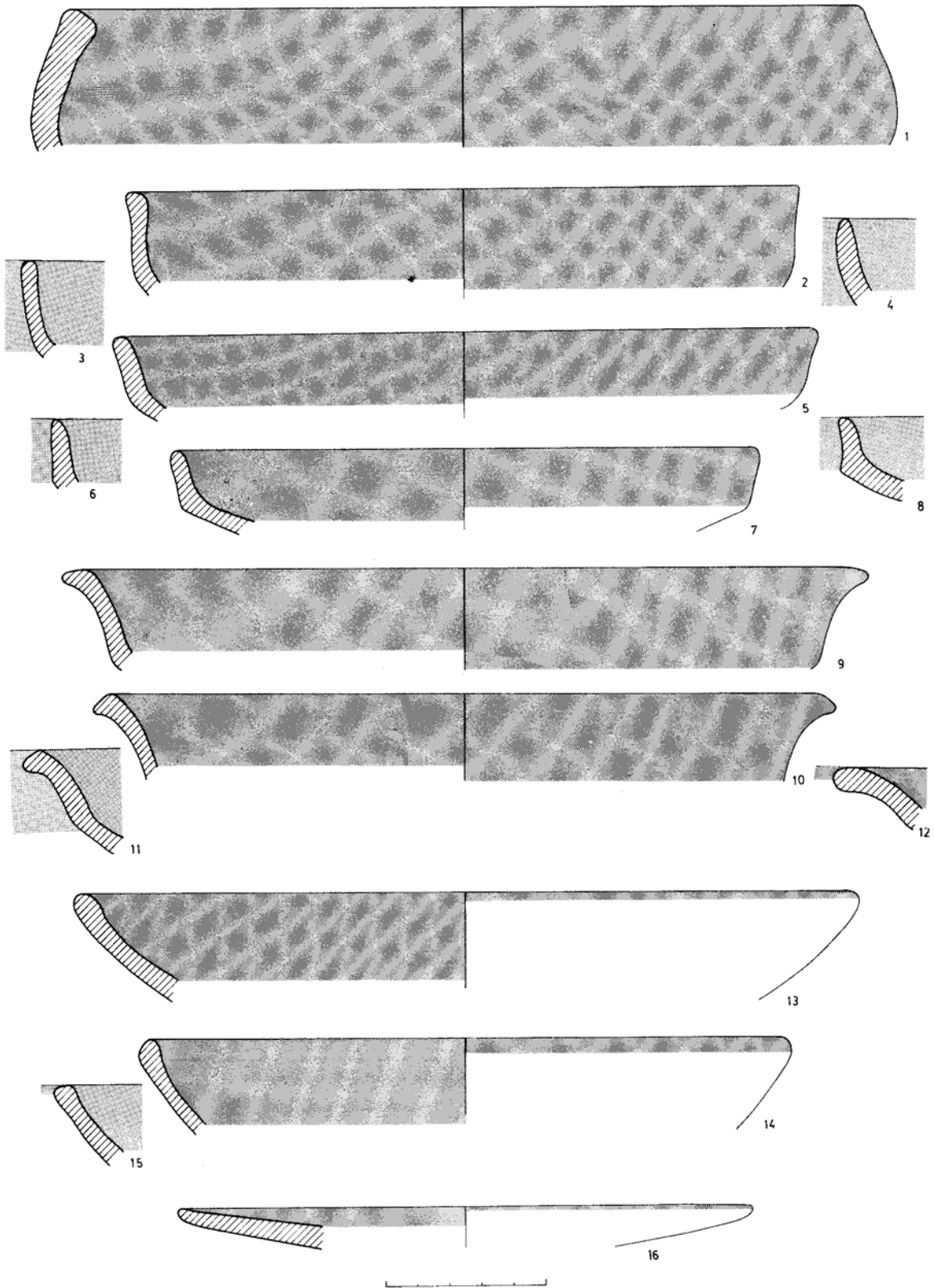

**PUERTO-9.**

**Nivel IIa.**

1. (2.114/175-S). Torno. Finos. Reducida. Gris. Alisada.
2. (2.112/175-S). Torno. Medios. Reducida. Gris. Alisada.
3. (2.113/175-S). Similar al anterior.
4. (784/205-a). Torno. Finos. Reducida. Gris. Alisada.
5. (2.110/175-S). Torno. Finos y medios. Reducida. Gris. Alisada.
6. (781/205-a). Torno. Medios. Reducida. Gris. Alisada.
7. (782/205-a). Similar al anterior.
8. (785/205-a). Torno. Finos. Reducida. Gris. Alisada.
9. (2.115/175-S). Torno. Medios. Reducida. Gris. Ext. alisado.
10. (868/205-b). Torno. Medios. Reducida. Gris. Alisada.
11. (787/205-a). Similar al anterior.

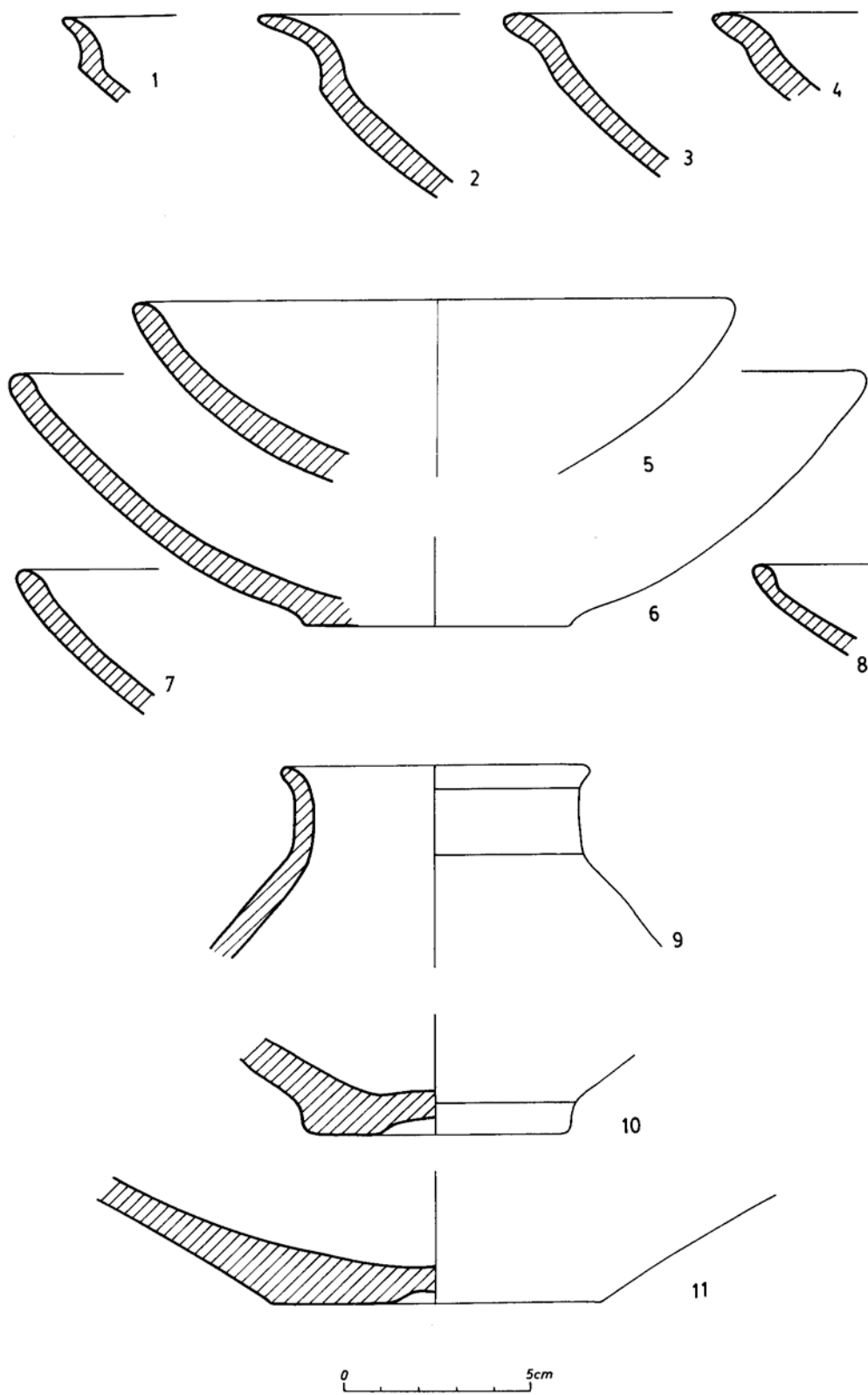



**PUERTO-9.**

**Nivel IIa.**

1. (897/205-b). Torno. Gruesos. Oxidada. Beige amarillenta.
2. (2.134/175-S). Torno. Medios. Oxidada. Naranja.
3. (789/205-a). Similar al anterior.
4. (871/205-b). Torno. Medios. Oxidada. Rojiza. Engobe beige.
5. (791/205-a). Torno. Medios. Oxidada. Beige.
6. (2.120/175-S). Torno. Finos y medios. Oxidada. Beige.
7. (2.136/175-S). Torno. Finos y medios. Oxidada. Naranja.
8. (2.122/175-S). Similar al anterior.
9. (2.121/175-S). Torno. Medios. Oxidada. Naranja.
10. (2.186/175-S). Torno. Finos. Oxidada. Naranja. Reborde ennegrecido.
11. (870/205-b). Torno. Finos. Oxidada. Beige grisácea. Pintura marrón rojiza.
12. (2.142/175-S). Torno. Finos y medios. Oxidada. Beige.
13. (869/205-b). Torno. Medios. Oxidada. Beige. Pintura roja.
14. (830/205-a). Similar al anterior.
15. (828/205-a). Torno. Medios. Oxidada. Naranja. Pintura roja.
16. (829/205-a). Torno. Medios. Oxidada. Beige. Pintura roja.
17. (2.124/175-S). Torno. Medios. Oxidada. Beige. Pintura negra sobre roja.

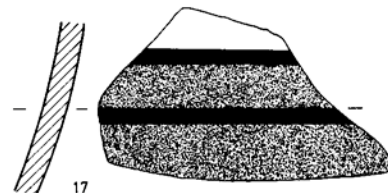
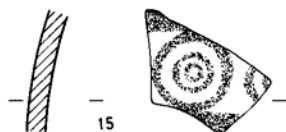
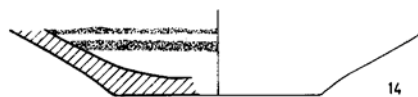
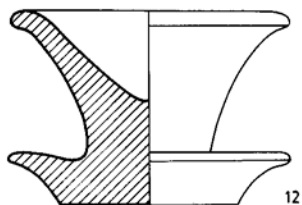
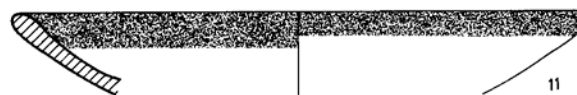
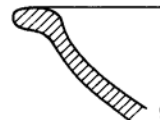
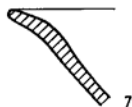
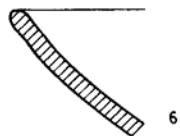
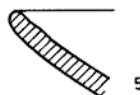
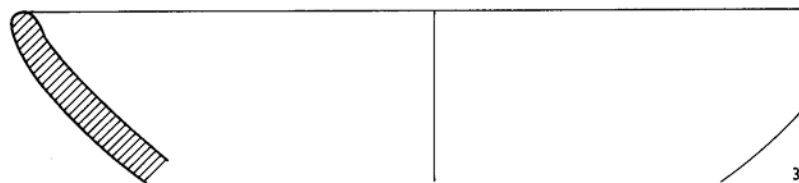
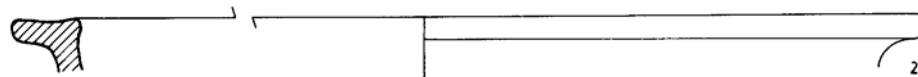
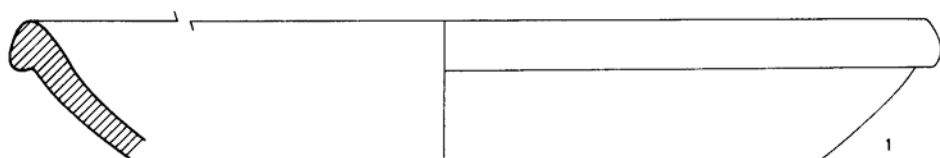

**PUERTO-9.**

**Nivel IIa.**

1. (2.133/175-S). Torno. Medios. Oxidada. Beige. Pintura roja.
2. (802/205-a). Similar al anterior.
3. (2.137/175-S). Torno. Medios. Oxidada. Naranja.
4. (801/205-a). Torno. Medios. Oxidada. Beige. Pintura roja y negra.
5. (2.135/175-S). Torno. Medios y gruesos. Oxidada. Beige.
6. (2.165/175-S). Torno. Finos y medios. Oxidada. Naranja. Pintura roja.
7. (800/205-a). Torno. Medios. Oxidada. Beige clara. Pintura marrón rojiza. Sobre el borde gotas de pintura negra.
8. (886/205-b). Torno. Medios. Oxidada. Naranja. Fina banda pintura negra sobre fondo rojo.
9. (893/205-b). Torno. Finos. Oxidada. Beige anaranjada. Sups. engobe marfil. Pintura marrón rojiza.
10. (827/205-a). Torno. Medios. Oxidada. Naranja. Pintura roja.
11. (887/205-b). Similar al anterior.
12. (2.140/175-S). Torno. Finos y medios. Oxidada. Beige.

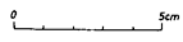
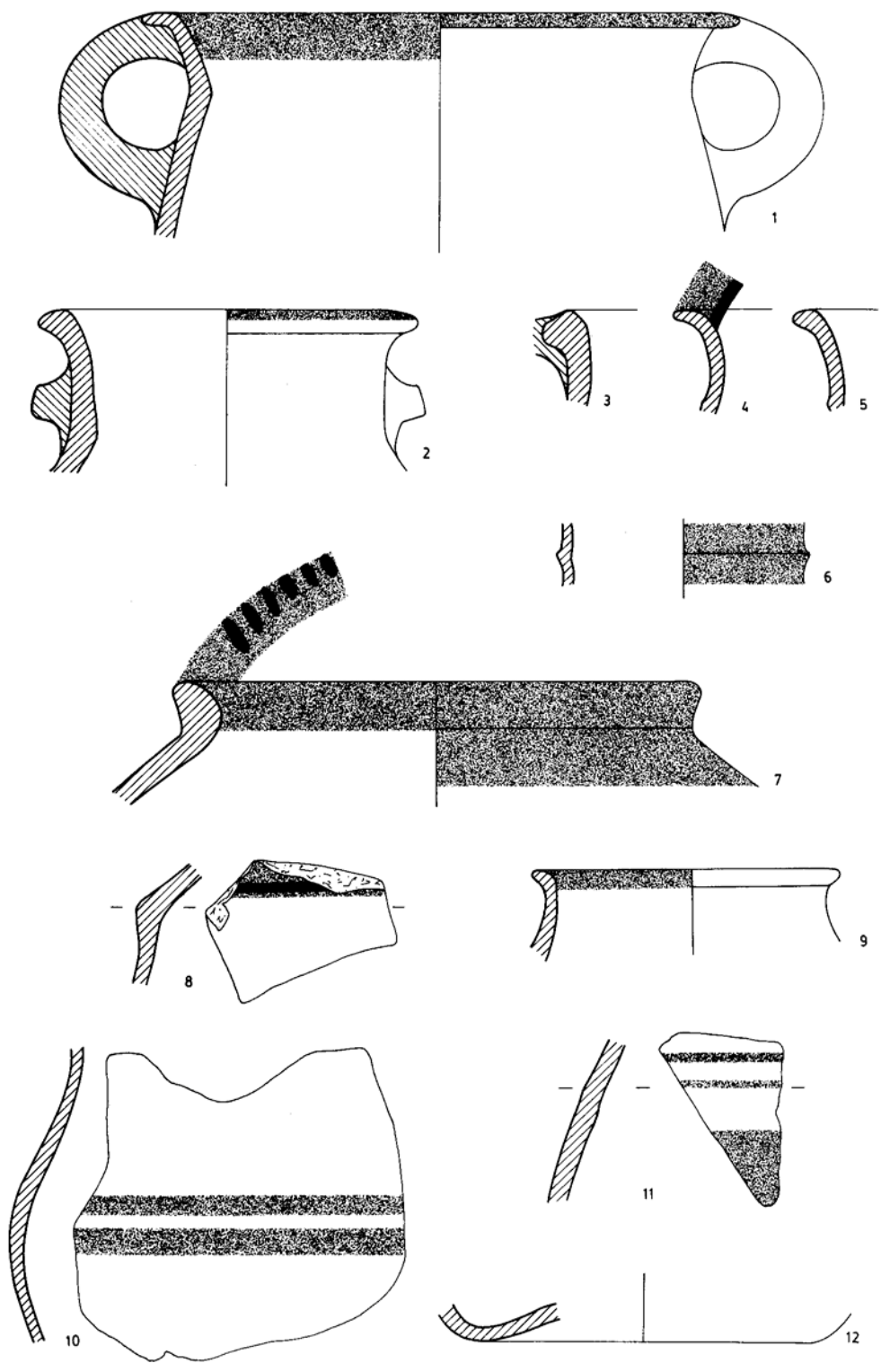

**PUERTO-9.**

**Nivel IIa.**

1. (2.126/175-S). Torno. Medios y gruesos. Oxidada. Beige anaranjada.
2. (2.130/175-S). Torno. Medios. Oxidada. Núcleo gris, sups. rosa anaranjada.
3. (794/205-a). Torno. Medios y gruesos. Oxidada. Naranja.
4. (2.128/175-S). Torno. Medios. Oxidada. Beige.
5. (2.127/175-S). Similar al anterior.
6. (799/205-a). Torno. Medios. Oxidada. Núcleo naranja, sups. beige.
7. (873/205-b). Torno. Medios. Oxidada. Violácea. Sups. beige.
8. (874/205-b). Torno. Medios. Oxidada. Núcleo gris, sups. anaranjadas.
9. (2.131/175-S). Torno. Medios. Oxidada. Beige.
10. (797/205-a). Torno. Medios. Oxidada. Beige anaranjada.
11. (2.129/175-S). Torno. Medios. Oxidada. Amarilla verdosa.
12. (795/205-a). Torno. Medios. Oxidada. Núcleo gris, sups. marfil.
13. (2.144/175-S). Torno. Finos y medios. Oxidada. Beige clara. Ext. pintura marrón rojiza y grafito.
14. (2.143/175-S). Torno. Medios. Oxidada. Marrón violácea. Ext. grafito.

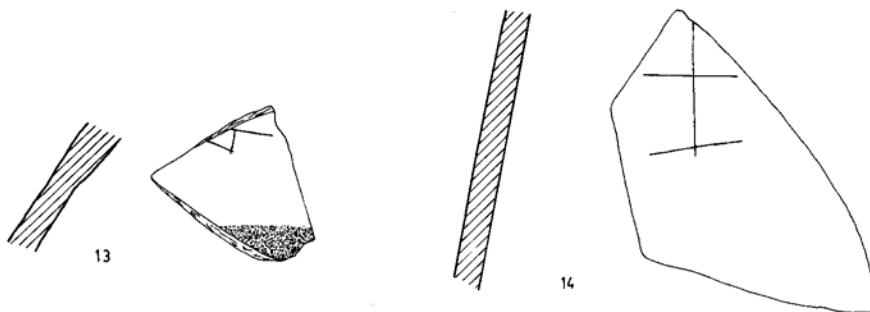
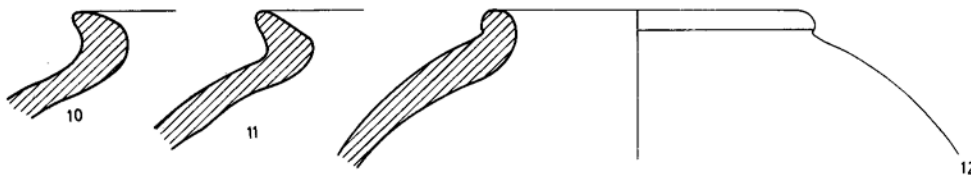
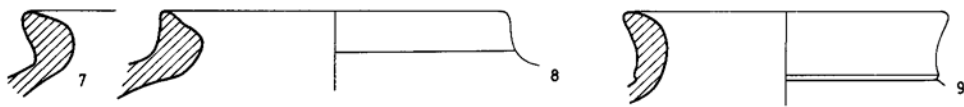
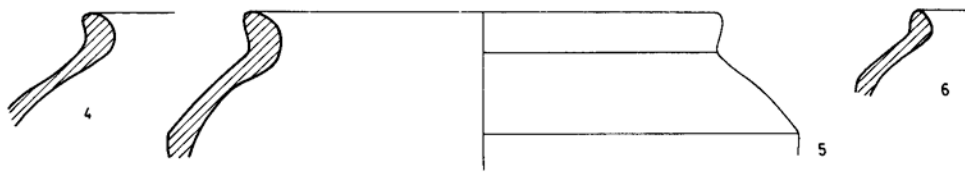
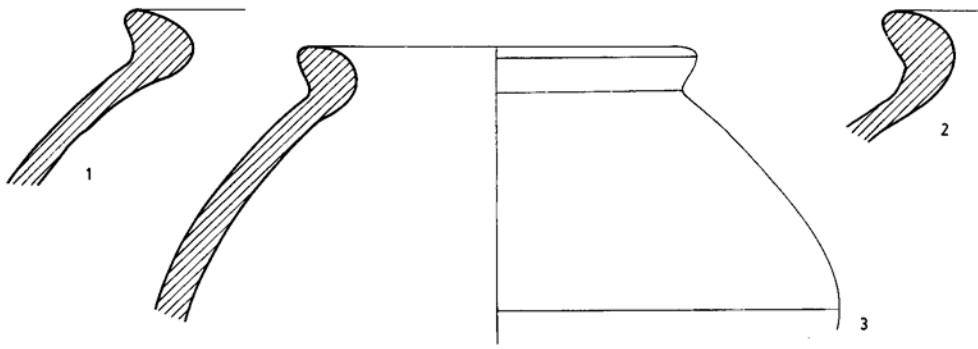

0 5cm

**PUERTO-9.**

**Nivel IIa.**

1. (890/205-b). Torno. Gruesos. Reducida. Gris negruzca. Alisada. Int. restos de fundición.
2. (889/205-b). Torno. Gruesos. Reducida. Castaña oscura. Alisada.
3. (891/205-b). Similar al anterior.
4. (845/205-a). Torno. Gruesos. Reducida. Núcleo gris, sups. castañas. Tosca.
5. (2.170/175-S). Torno. Gruesos. Reducida. Castaña rojiza. Tosca.
6. (2.166/175-S). Torno. Gruesos. Reducida. Gris. Tosca.
7. (848/205-a). Torno. Gruesos. Reducida. Castaña oscura. Tosca.
8. (2.169/175-S). Torno. Medios y gruesos. Reducida. Gris. Alisada.
9. (850/205-a). Torno. Gruesos. Reducida. Castaña oscura. Tosca.
10. (851/205-a). Similar al anterior. Int. restos de fundición.
11. (2.167/175-S). Torno. Gruesos. Reducida. Negruzca. Tosca.
12. (838/205-a). Torno. Finos. Reducida. Gris. Alisada.
13. (841/205-a). Similar al anterior.
14. (835/205-a). Similar al anterior.
15. (844/205-a). Torno. Medios. Reducida. Negruzca. Incisiones en el ext.
16. (855/205-a). Torno. Gruesos. Reducida. Gris. Tosca.
17. (856/205-a). Torno. Gruesos. Reducida. Castaña oscura. Tosca.

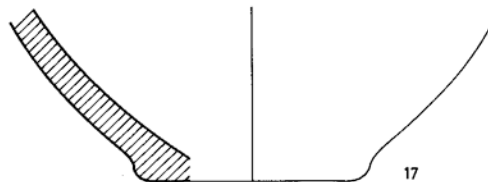
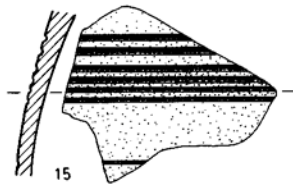
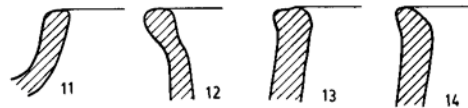
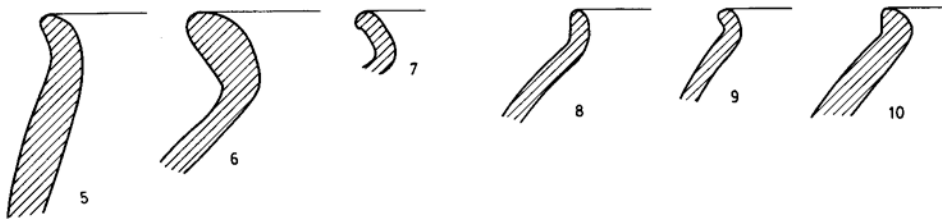
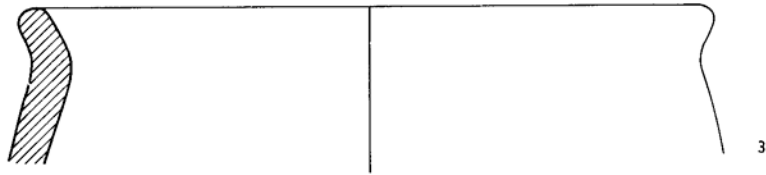
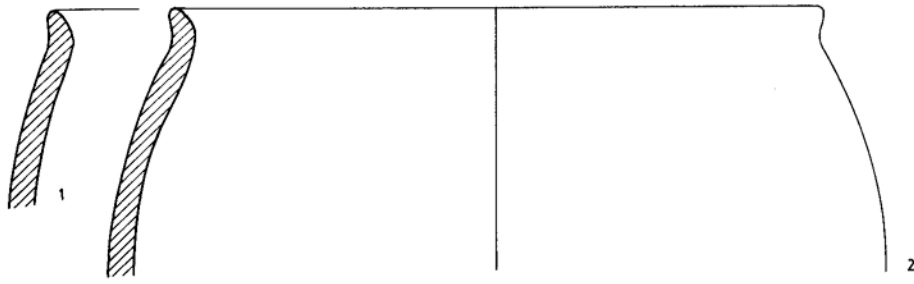



**PUERTO-9.**

**Nivel IIa.**

1. (2.666/178-S/175-S). Torno. Finos y medios. Oxidada. Pasta verdosa amarillenta clara. Pintura negra mate.
2. (2.666-bis/178-S). Similar al anterior. Debe pertenecer al mismo vaso.

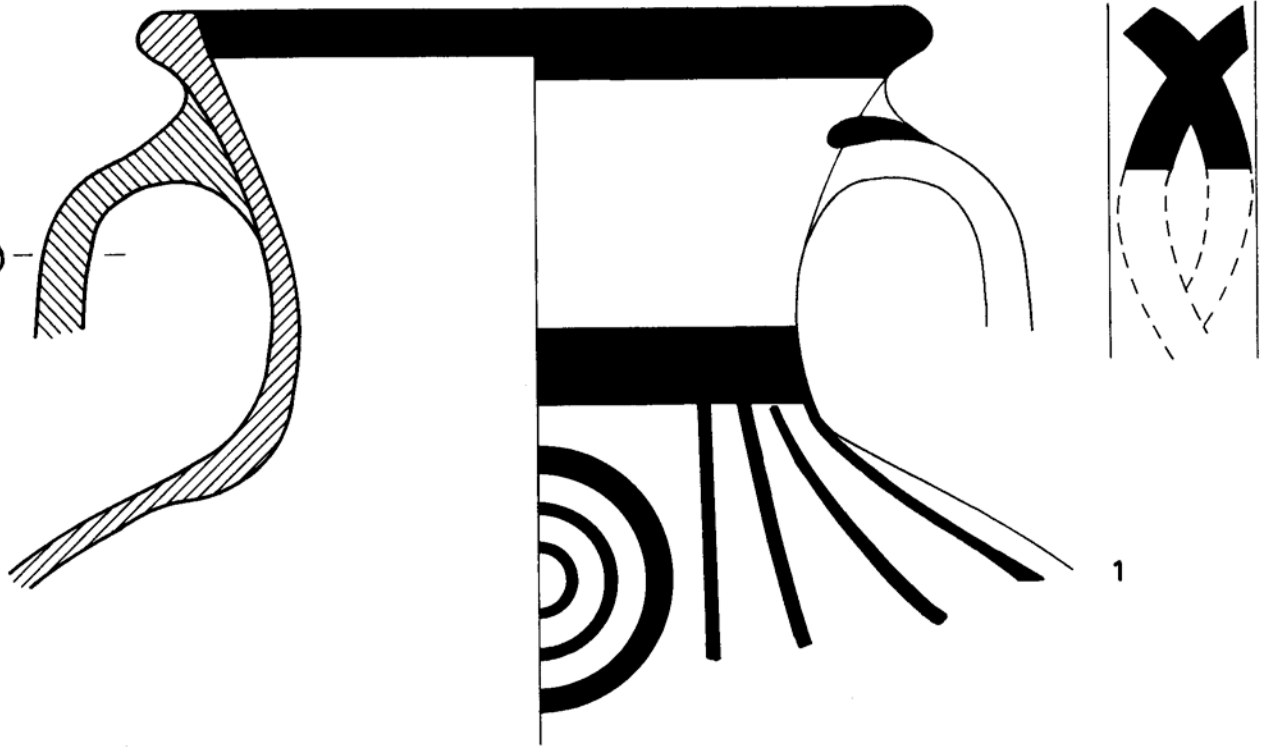

0 5Cm

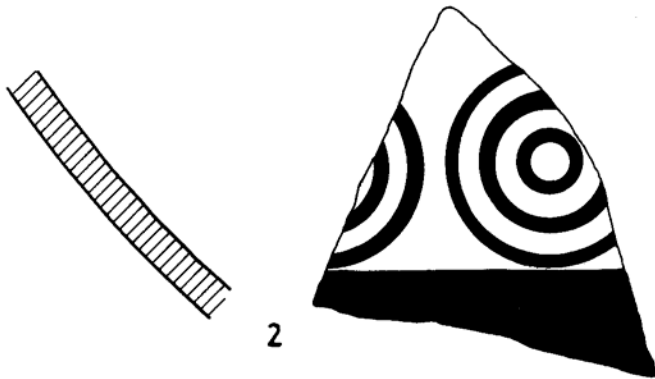

**PUERTO-9.**

**Nivel IIa.**

1. (2.667/175-S/205-a). Torno. Finos, abundante mica dorada. Oxidada. Rosa oscura.  
Ext. barniz diluido, con tonalidades de rojo a marrón oscuro aplicado en bandas.

LXIX

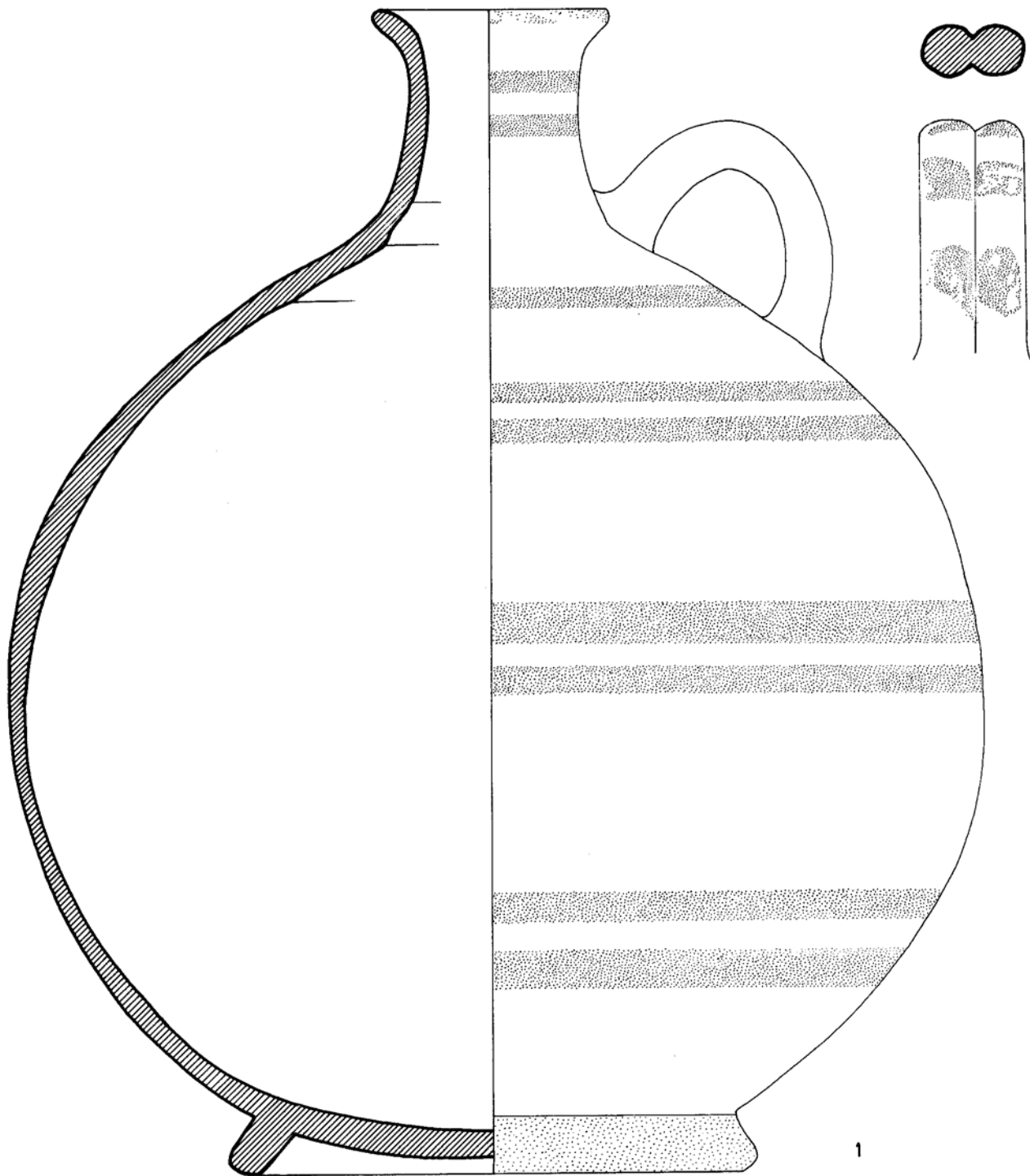

0 5cm

## PUERTO-9.

### Nivel IIa.

1. (2.668/175-S). Torno. Muy finos. Oxidada. Rosa. Int. barniz negro brillante, ext. engobe marfil. Sobre él decoración en barniz negro.
2. (2.668-bis/175-S). Similar al anterior. Int. figura en barniz negro. Ext. sobre el fondo en reserva, bandas y rayos en barniz negro.
3. (2.669/175-S). Torno. Finos. Oxidada. Amarillenta clara. Int. barniz negro mate y sobre él pintura roja vinosa y blanca. Ext. barniz negro.
4. (2.670/175-S). Torno. Muy finos. Oxidada. Amarillenta clara. Int. pintura roja vinosa y blanca sobre el fondo con barniz negro.
5. (2.671/175-S). Torno. Finos. Oxidada. Beige. Pintura rojiza anaranjada mate.
6. (2.772/205-a). Torno. Finos. Oxidada. Verdosa amarillenta. Sups. marfil. Pintura anaranjada diluida mate.
7. (2.772-bis/205-a). Similar al anterior.
8. (2.672/175-S). Torno. Finos. Oxidada. Amarillenta clara. Pintura rojiza clara, mate.
9. (2.673/175-S). Torno. Finos. Oxidada. Anaranjada rosada. Sups. beige. Pintura negra diluida.
10. (2.773/205-a). Torno. Finos. Oxidada. Anaranjada clara. Sups. marfil. Pintura rojiza mate.
11. (2.780/205-b). Torno. Finos y medios. Oxidada. Naranja intensa. Alisada.
12. (2.674/175-S). Torno. Finos. Oxidada. Anaranjada. Ext. ligero engobe marfil. pintura roja.
13. (2.675/175-S). Torno. Finos y medios. Oxidada. Rosada. Ext. barniz negro diluido. "A la brosse".

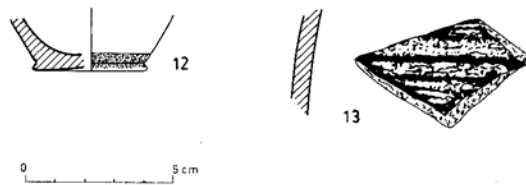
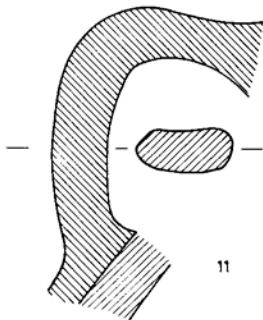
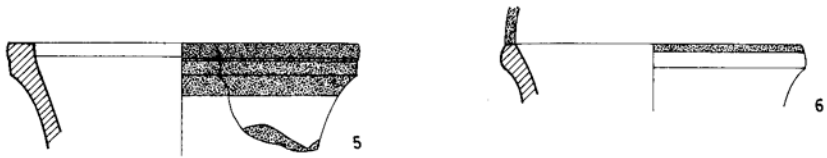
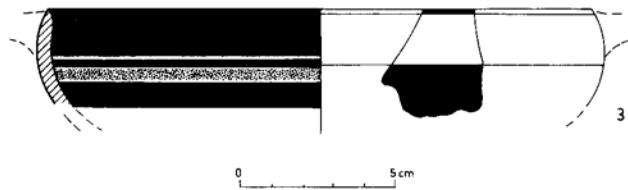
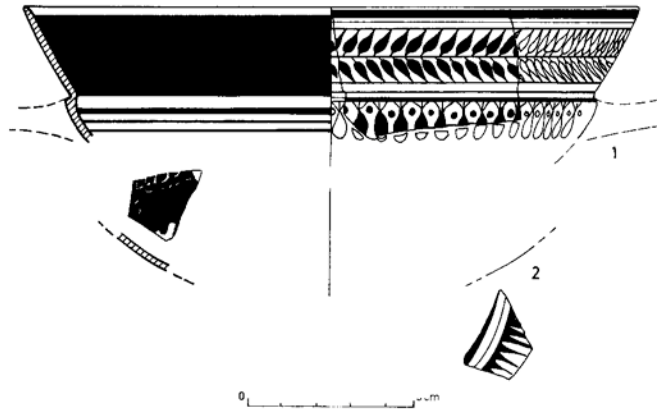

## PUERTO-9.

### Nivel IIa.

1. (2.676/175-S). Torno. Muy finos. Oxidada. Anaranjada. Barniz rojo brillante.
2. (2.676-bis/175-S). Torno. Finos. Oxidada. Amarillenta verdosa. Barniz marrón oscuro.
3. (2.667/175-S). Torno. Finos. Oxidada. Amarillenta. Barniz marrón oscuro diluido.
4. (2.274/205-a). Torno. Muy finos. Oxidada. Núcleo amarillento, sups. anaranjadas. ligero engobe amarillento. Pintura castaña rojiza.
5. (2.678/175-S). Torno. Similar al anterior.
6. (2.679/175-S). Torno. Finos. Oxidada. Amarillenta verdosa. Sups. amarillentas. Barniz marrón oscuro diluido.
7. (2.680/175-S). Torno. Finos. Oxidada. Amarillenta verdosa. Restos de barniz en el exterior. Sups. quemadas.
8. (2.775/205-a). Torno. Finos. Oxidada. Verdosa amarillenta. Restos de barniz negro en las zonas de las asas.
9. (2.776/205-a). Torno. Muy finos. Oxidada. Rosada. Barniz negro diluido. Int. líneas con barniz diluido.
10. (2.681/175-S). Torno. Finos. Oxidada. Naranja intensa. Barniz negro.
11. (2.682/175-S). Torno. Muy finos. Oxidada. Naranja intensa. Barniz negro.
12. (2.777/205-a). Torno. Finos. Oxidada. Cuero. Barniz rojo, perdido.
13. (2.778/205-a). Torno. Finos. Oxidada. Beige clara-amarillenta. Barniz castaño claro diluido.
14. (2.683/175-S). Torno. Finos. Oxidada. Amarillenta. Barniz negro mate. Ext. decoración de figuras negras.

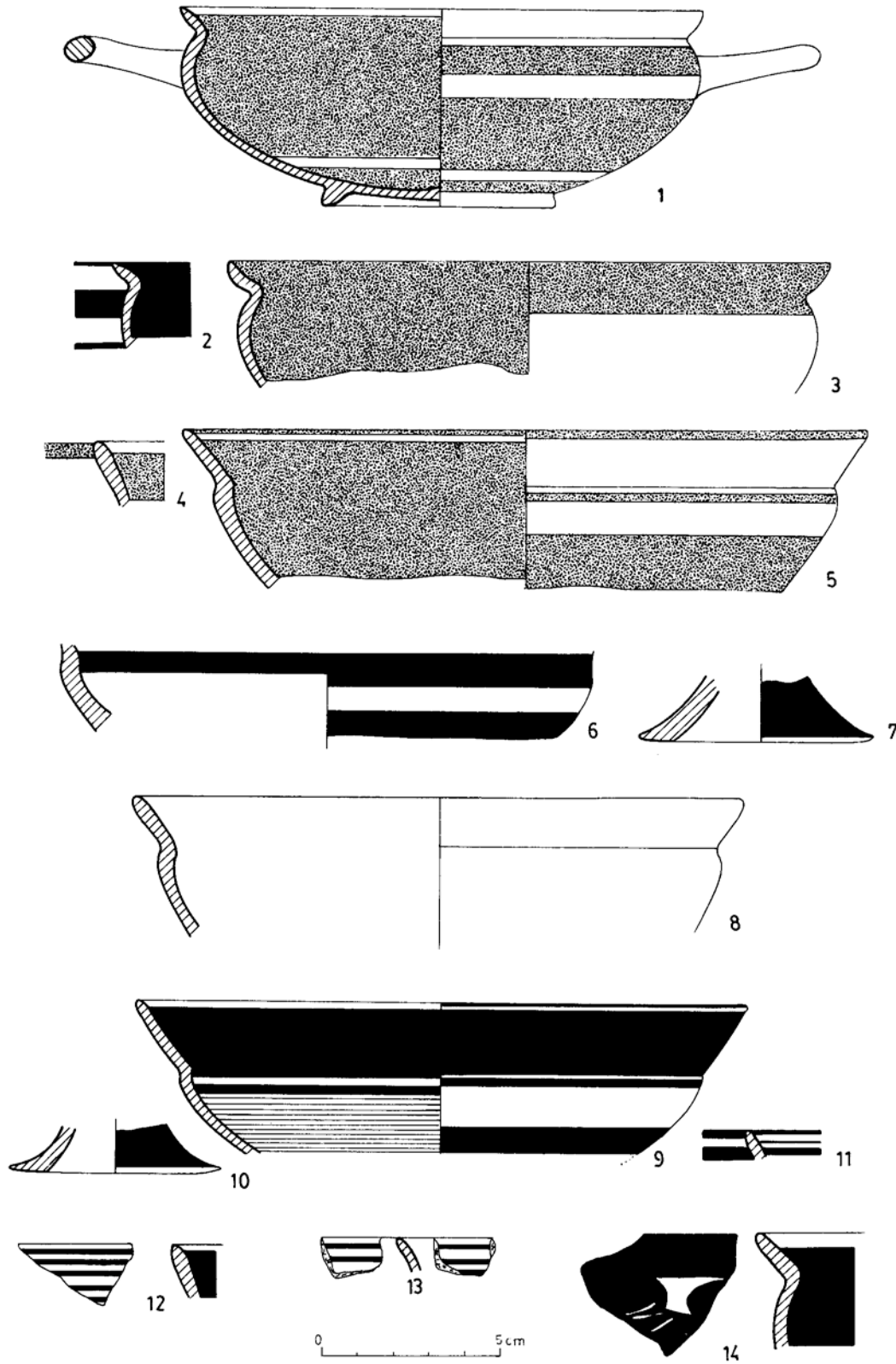



**PUERTO-9.**

**Nivel I Ib.**

1. (1.121/172-S). Mano. Medios y gruesos. Reducida. Gris. Alisada.
2. (2.027/173-S). Mano. Finos. Reducida. Núcleo gris, sups. castañas. Alisada.
3. (1.123/172-S). Mano. Medios. Oxidada. Naranja rojiza. Tosca.
4. (772/204). Mano. Medios. Reducida. Castaña. Alisada.
5. (1.164/172-S). Mano. Medios. Reducida. Castaña. Alisado ext. bruñido int.
6. (1.118/172-S). Mano. Finos. Reducida. Castaña rojiza. Int. bruñido, ext. alisado.
7. (776/204). Mano. Medios. Reducida. Castaña negruzca. Alisada.
8. (1.124/172-S). Mano. Finos. Reducida. Castaña rojiza. Alisada.
9. (1.117/172-S). Mano. Finos. Reducida. Castaña. Alisada.
10. (1.181/172-S). Mano. Finos. Reducida. Negruzca. Alisada.
11. (1.173/172-S). Mano. Finos. Reducida. Castaña rojiza. Alisada. Int. restos de fundición.
12. (770/204). Mano. Gruesos. Reducida. Castaña. Int. bruñido, ext. rugoso.
13. (2.018/173-S). Mano. Medios y gruesos. Reducida. Gris oscura. Ext. alisado, int. bruñido.
14. (711/203). Mano. Gruesos. Reducida. Castaña rojiza. Alisada.
15. (1.179/172-S). Similar al anterior.
16. (2.020/173-S). Mano. Medios. Reducida. Castaña. Ext. bruñida, int. alisada.
17. (1.174/172-S). Mano. Finos. Reducida. Gris. Alisada. Int. restos de fundición.
18. (1.177/172-S). Mano. Finos. Reducida. Castaña grisácea. Alisada.
19. (1.186/172-S). Mano. Finos. Reducida. Castaña rojiza. Alisada.
20. (2.023/173-S). Mano. Medios. Reducida. Castaña clara. Alisada.
21. (1.166/172-S). Mano. Medios. Oxidada. Naranja. Alisada.
22. (2.108/173-S). Mano. Gruesos. Reducida. Castaña. Alisado somero.
23. (1.170/172-S). Mano. Medios. Reducida. Castaña. Alisada.
24. (1.171/172-S). Mano. Medios. Oxidada. Beige amarillenta. Alisada.

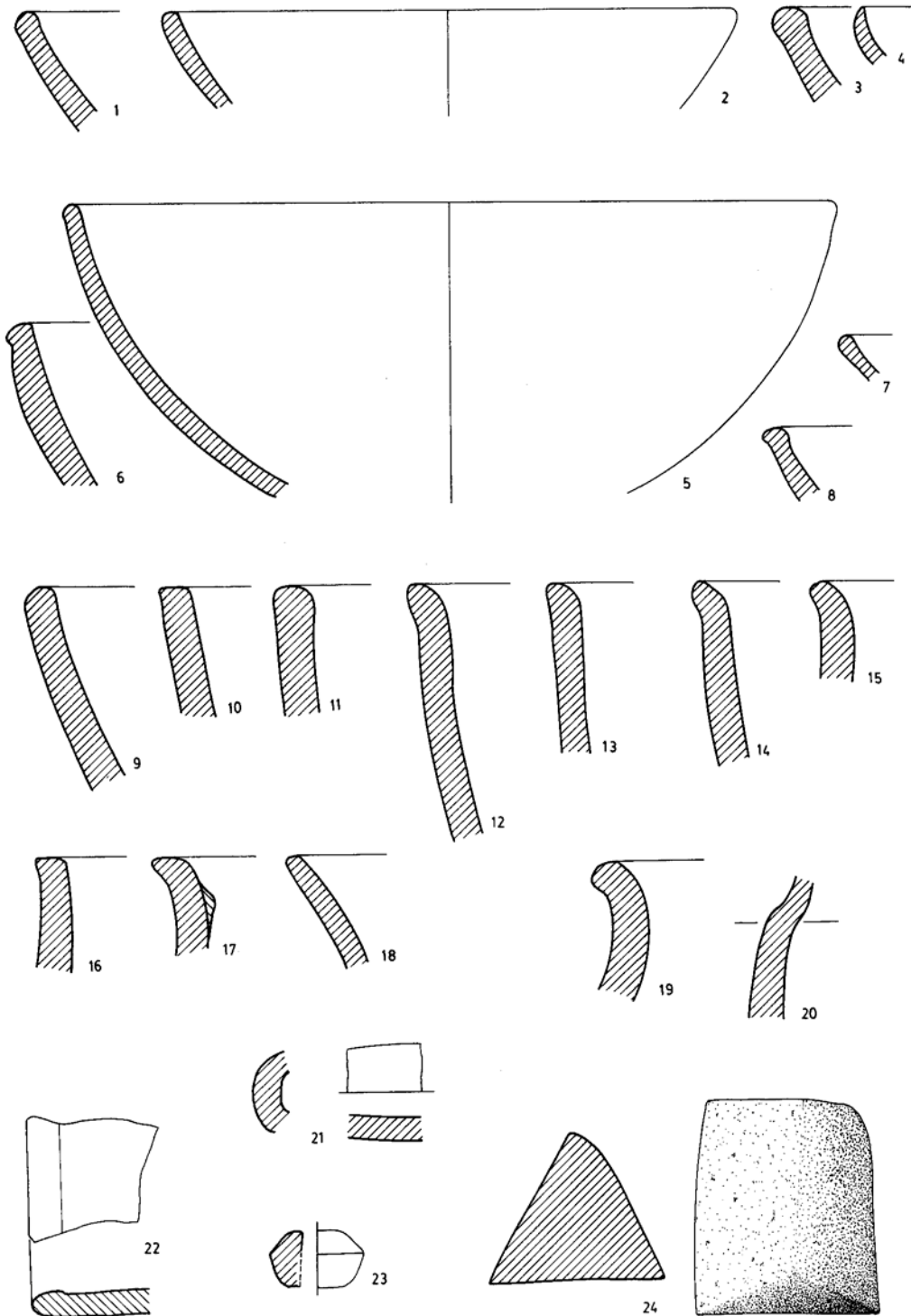

0 5cm

**PUERTO-9.**

**Nivel I Ib.**

1. (1.169/172-S). Mano. Finos. Reducida. Castaña. Bruñida.
2. (1.168/172-S). Mano. Finos. Reducida. Negruzca. Bruñida.
3. (707/203). Mano. Finos y medios. Reducida. Negruzca. Bruñida.
4. (773/204). Mano. Medios. Reducida. Negruzca. Bruñida.
5. (2.085/173-S). Mano. Finos. Reducida. Marrón oscura. Bruñida.
6. (2.107/173-S). Mano. Medios y gruesos. Reducida. Gris oscura. Ext. bruñido, int. decoración bruñida.
7. (706/203). Mano. Medios. Reducida. Castaña oscura. Bruñida.
8. (1.160/172-S). Similar al anterior.
9. (1.161/172-S). Similar al anterior.
10. (1.159/172-S). Similar al anterior.

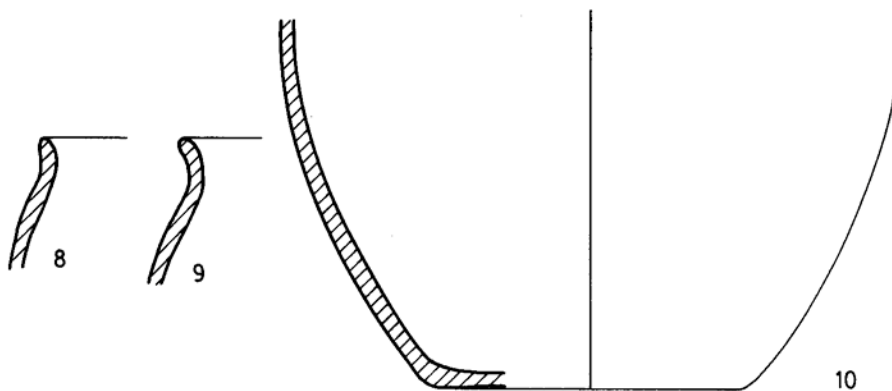
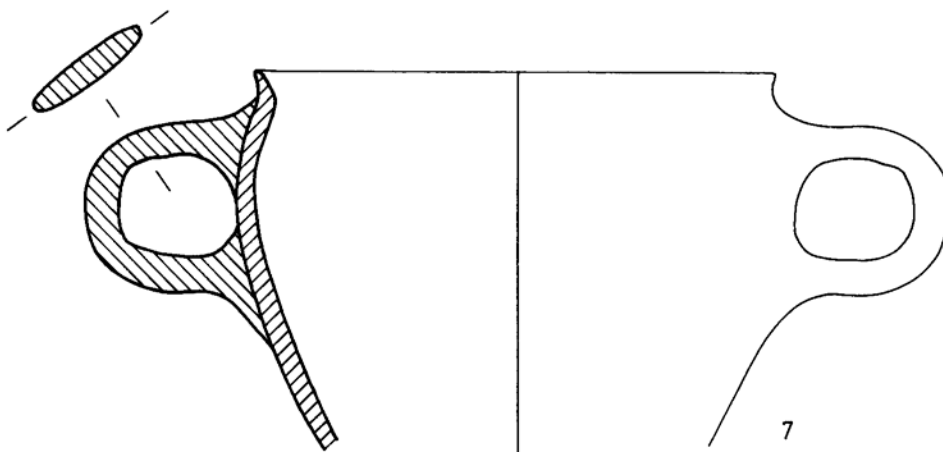
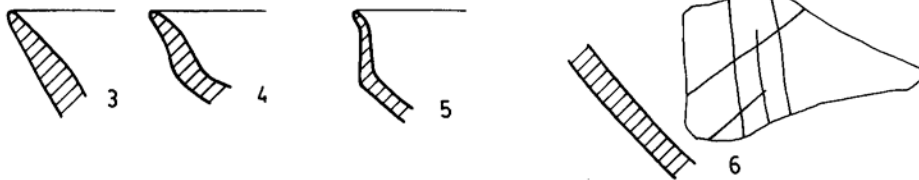
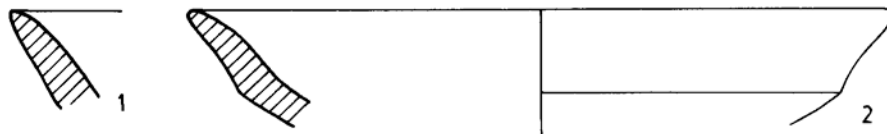

0 5cm

**PUERTO-9.**

**Nivel I Ib.**

1. (1.042-1.043/172-S). Torno. Finos y medios. Oxidada. Naranja. Engobe rojo. Ext. grafito.
2. (1.039/172-S). Torno. Finos. Oxidada. Naranja. Engobe rojo.
3. (658/203). Torno. Finos. Oxidada. Beige. Engobe naranja intenso.
4. (728/204). Torno. Finos. Oxidada. Beige anaranjada. Zonas con engobe rojo intenso y otras marrón rojizo.
5. (2.097/173-S). Torno. Finos. Oxidada. Naranja. Engobe rojo.
6. (657/203). Torno. Finos y medios. Oxidada. Beige. Zonas con engobe rojo y el fondo marrón claro.
7. (727/204). Torno. Medios. Oxidada. Beige. Engobe marrón rojizo.
8. (2.096/173-S). Torno. Medios. Oxidada. Beige anaranjada. Engobe marrón rojizo.
9. (1.036/172-S). Torno. Finos. Oxidada. Naranja. Engobe rojo.
10. (1.037/172-S). Torno. Finos. Oxidada. Naranja. Engobe rojo.

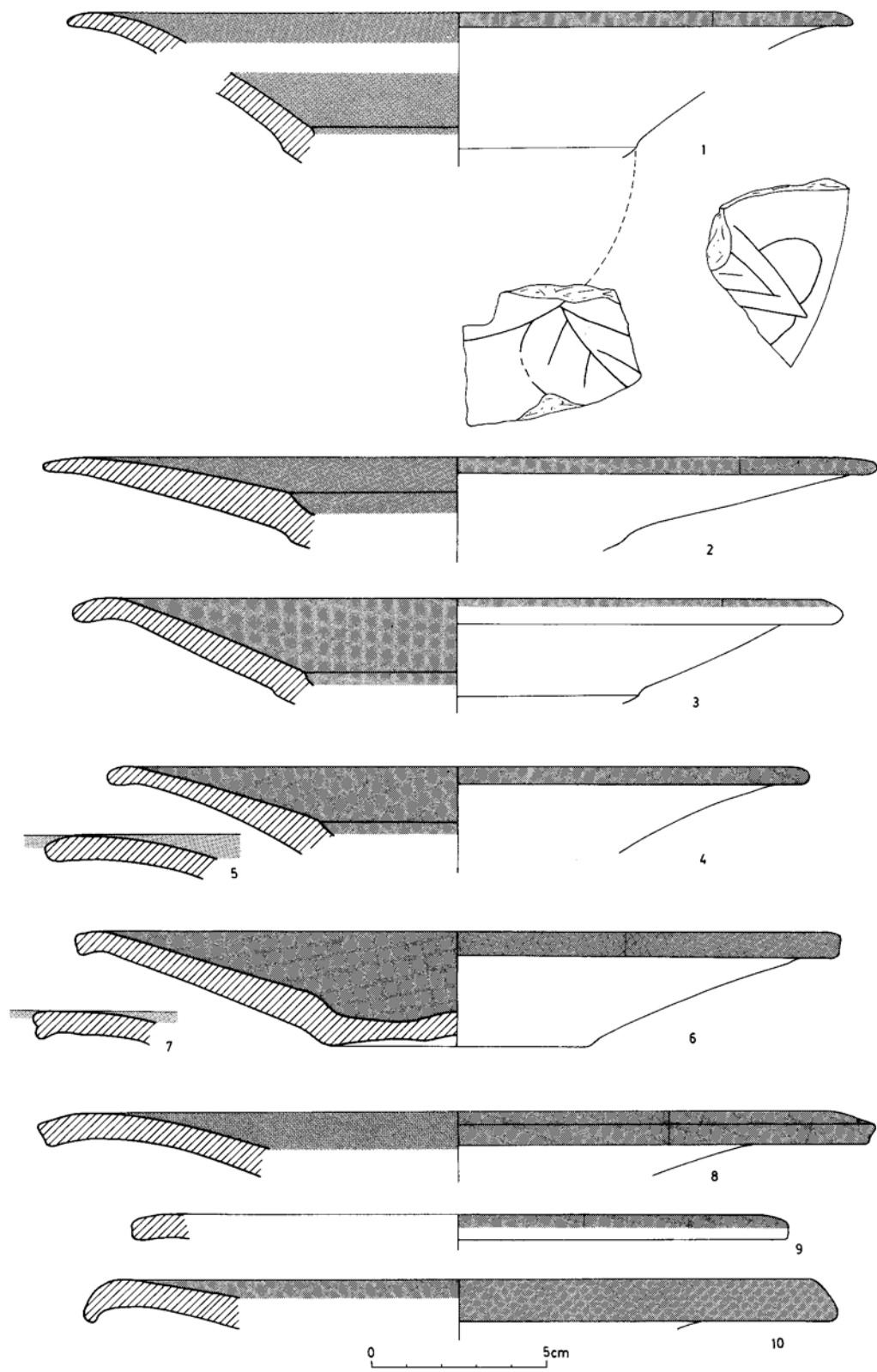

**PUERTO-9.**

**Nivel I Ib.**

1. (1.041/172-S). Torno. Finos. Oxidada. Naranja clara. Engobe rojo.
2. (1.040/172-S). Torno. Finos. Núcleo gris, sups. anaranjadas. Engobe rojo.
3. (726/204). Torno. Finos y medios. Oxidada. Beige anaranjada. Engobe rojo.
4. (725/204). Similar al anterior.
5. (2.095/173-S). Torno. Finos. Oxidada. Beige. Engobe rojo.
6. (2.094/173-S). Similar al anterior.
7. (1.038/172-S). Torno. Finos. Oxidada. Naranja. Engobe rojo.
8. (659/203). Torno. Finos. Oxidada. Beige. Engobe marrón rojizo.
9. (660/203). Torno. Finos. Oxidada. Rojiza. Engobe rojo intenso.
10. (661/203). Torno. Finos y medios. Oxidada. Beige. Engobe rojo vinoso.
11. (2.102/173-S). Torno. Finos. Oxidada. Beige. Engobe marrón rojizo.
12. (729/204). Similar al anterior.
13. (662/203). Torno. Finos. Oxidada. Naranja. Engobe marrón rojizo.
14. (730/204). Torno. Finos. Oxidada. Beige. Engobe marrón.
15. (663/203). Torno. Finos. Oxidada. Naranja. Engobe marrón rojizo.

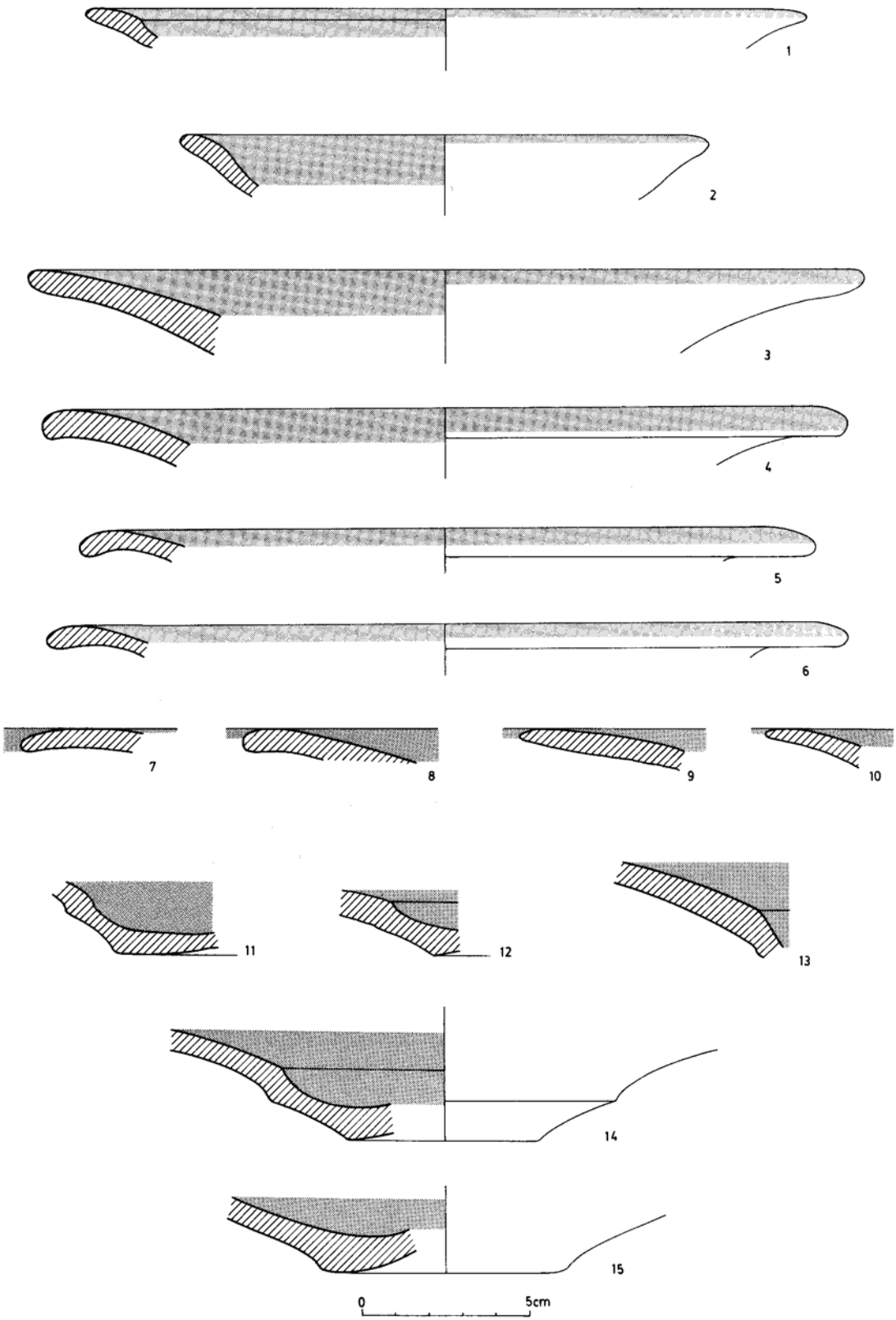



**PUERTO-9.**

**Nivel I Ib.**

1. (731/204). Torno. Finos y medios. Oxidada. Beige. Engobe marrón claro.
2. (652/203). Torno. Finos y medios. Oxidada. Naranja/beige. Engobe rojo intenso.
3. (1.047/172-S). Torno. Finos. Oxidada. Cuero. Engobe rojo.
4. (1.045/172-S). Similar al anterior.
5. (1.044/172-S). Torno. Finos. Oxidada. Roja anaranjada. Engobe rojo.
6. (1.046/172-S). Similar al anterior.
7. (733/204). Torno. Finos y medios. Oxidada. Beige. Engobe marrón.
8. (732/204). Torno. Finos. Oxidada. Naranja. Engobe rojo intenso.
9. (653/203). Torno. Finos. Oxidada. Núcleo gris, sups. marfil anaranjado. Engobe marrón.
10. (2.100/173-S). Torno. Medios. Oxidada. Beige. Engobe rojo.
11. (654/203). Torno. Finos Oxidada. Naranja intenso. Engobe marrón rojizo.
12. (734/204). Torno. Finos. Oxidada. Naranja. Engobe rojo intenso.
13. (665/203). Torno. Finos. Oxidada. Beige anaranjada. Engobe rojo intenso.
14. (664/203). Torno. Finos y medios. Oxidada. Beige anaranjada. Engobe rojo.
15. (2.101/173-S). Torno. Finos. Oxidada. Beige anaranjada. Engobe rojo.

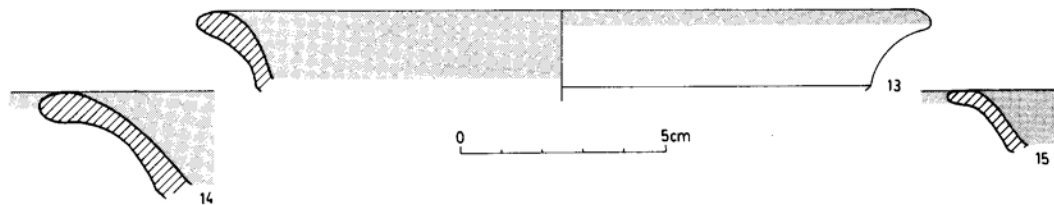
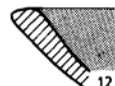
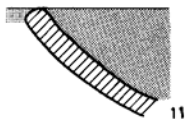
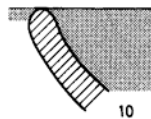
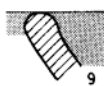
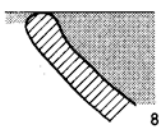
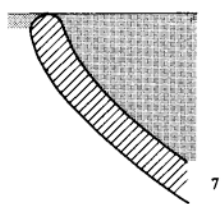
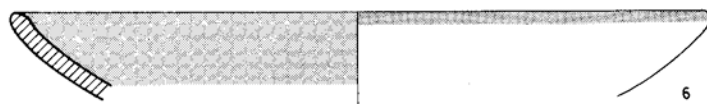
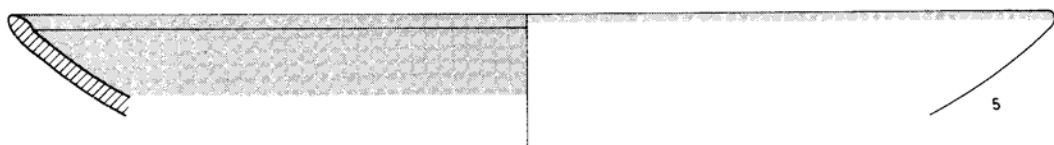
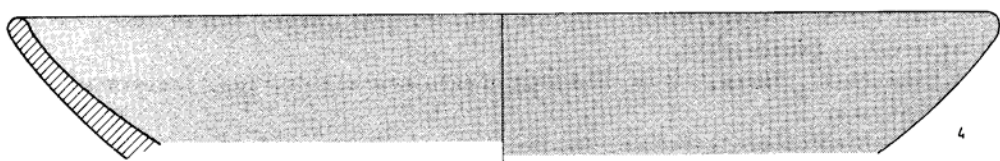
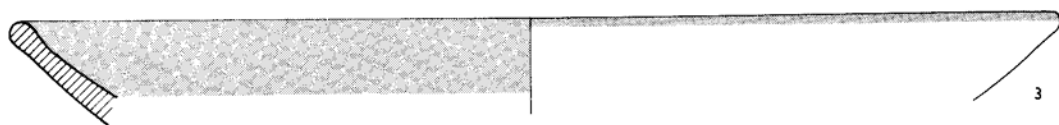
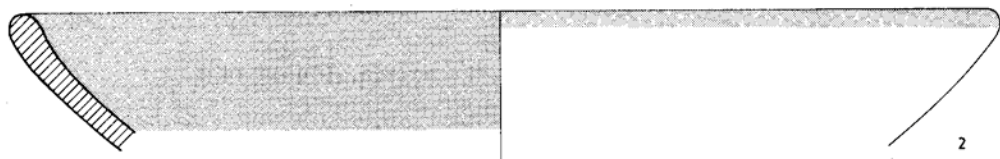
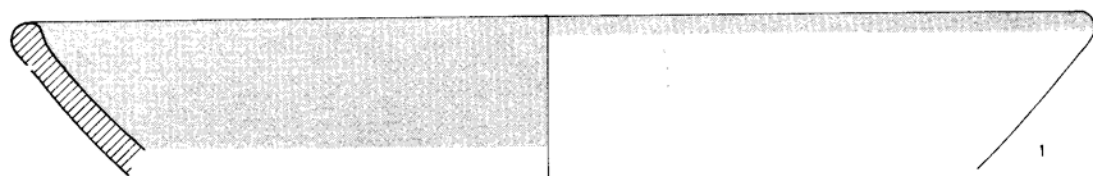

**PUERTO-9.**

**Nivel Iib.**

1. (2.099/173-S). Torno. Medios. Oxidada. Beige. Engobe rojo.
2. (656/203). Torno. Finos y medios. Oxidada. Núcleo beige, sups. anaranjadas. Engobe marrón.
3. (1.049/172-S). Torno. Finos. Oxidada. Anaranjada. Engobe rojo.
4. (1.048/172-S). Semejante al anterior.
5. (736/204). Torno. Finos y medios. Oxidada. Núcleo gris, sups. naranja. Engobe rojo.
6. (1.050/172-S). Torno. Finos. Oxidada. Anaranjada. Engobe rojo.
7. (1.051/172-S). Similar al anterior.
8. (1.052/172-S). Similar al anterior.
9. (735/204). Torno. Finos. Oxidada. Naranja. Engobe marrón anaranjado.
10. (739/204). Torno. Finos. Oxidada. Marrón clara. Zonas con engobe marrón y rojizo.
11. (738/204). Torno. Finos. Oxidada. Beige. Engobe anaranjado.
12. (1.096/172-S). Torno. Finos. Oxidada. Núcleo gris, sups. anaranjadas. Ext. finas incisiones. Engobe rojo.
13. (1.095/173-S). Torno. Finos. Oxidada. Cuero anaranjado. Finas incisiones. Engobe rojo oscuro.
14. (2.098/173-S). Torno. Medios. Oxidada. Beige. Engobe rojo.

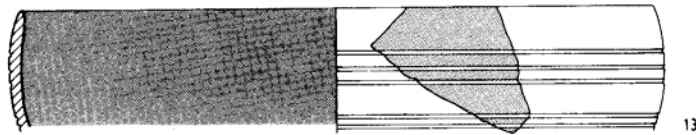
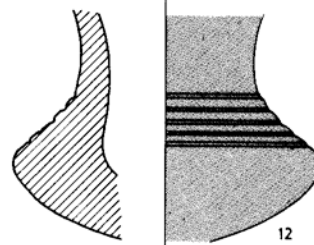
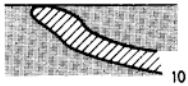
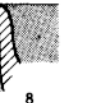
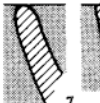
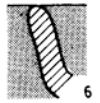
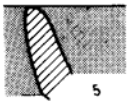
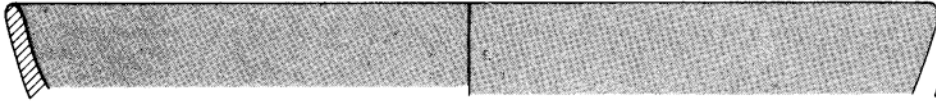
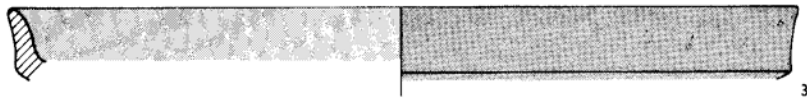
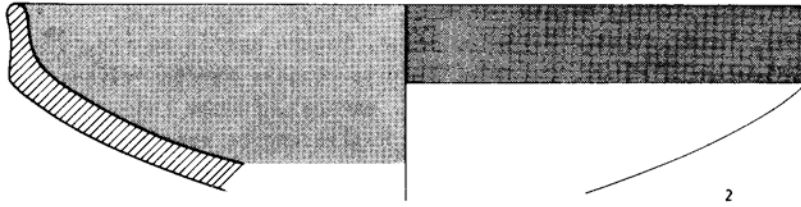
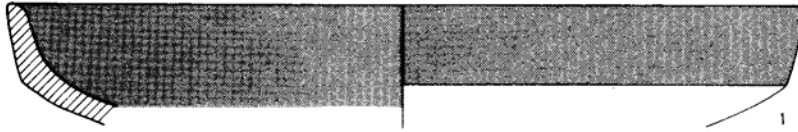

0 5cm

**PUERTO-9.**

**Nivel I Ib.**

1. (2.059/173-S). Torno. Medios. Oxidada. Naranja. Engobe rojo.
2. (754/204). Torno. Finos. Oxidada. Beige. Engobe marrón rojizo.
3. (753/204). Torno. Finos. Oxidada. Naranja. Engobe marrón rojizo.
4. (1.101/172-S). Torno. Medios. Oxidada. Naranja. Engobe rojo.
5. (2.089/173-S). Torno. Finos. Oxidada. Rojiza. Engobe marrón rojizo.
6. (2.091/173-S). Torno. Finos. Oxidada. Naranja. Engobe rojo.
7. (710/203). Torno. Medios. Oxidada. Naranja intensa. Sups. mal alisadas. Engobe rojo intenso. Espatuládo horizontal.
8. (2.092/173-S). Torno. Medios. Oxidada. Núcleo gris, sups. anaranjadas. Engobe rojo.

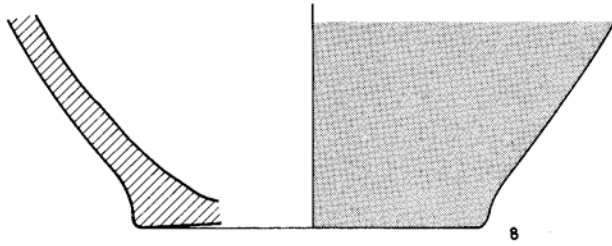
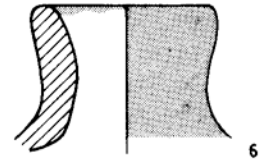
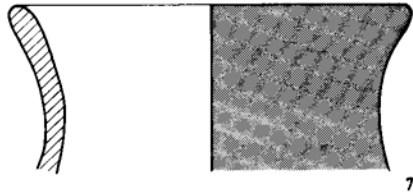
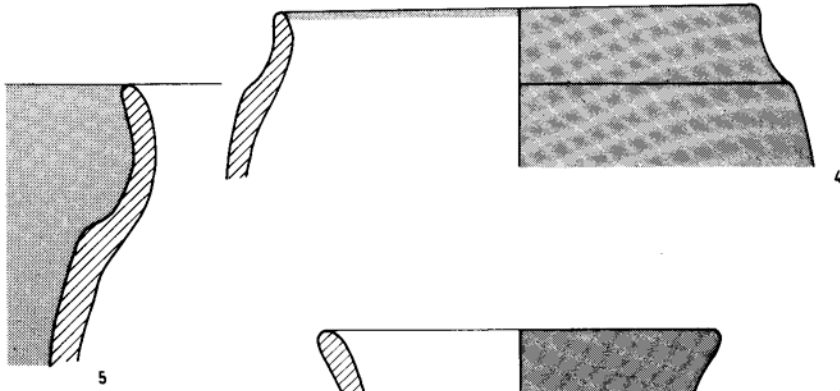
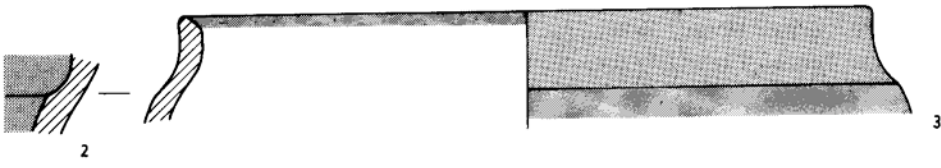
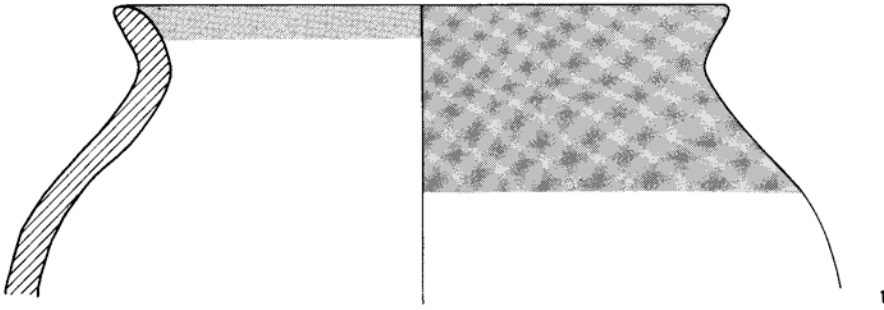

0 5cm

PUERTO-9.

Nivel I Ib.

1. (692/203). Torno. Finos. Reducida. Gris. Alisada.
2. (1.062/172-S). Torno. Finos. Reducida. Gris. Alisada.
3. (2.048/173-S). Torno. Finos. Reducida. Gris. Alisada.
4. (686/203). Similar al anterior.
5. (1.065/172-S). Torno. Finos. Reducida. Gris amarillenta. Bruñida.
6. (1.068/172-S). Similar al anterior.
7. (1.064/172-S). Torno. Finos. Reducida. Gris. Sups. grises oscuras. Bruñida.
8. (1.061/172-S). Torno. Finos. Reducida irreg. Gris rojiza. Sups. grises amarillentas. Alisada.
9. (2.046/173-S). Torno. Finos. Reducida. Castaña. Sups. grises. Alisada.
10. (1.067/172-S). Torno. Finos. Reducida. Gris. Bruñida.
11. (1.066/172-S). Torno. Finos. Reducida. Gris amarillenta. Bruñida.
12. (687/203). Torno. Finos. Reducida. Gris. Restos de engobe rojo.
13. (688/203). Similar al anterior.
14. (1.187/172-S). Torno. Finos. Reducida. Gris clara. Engobe rojo.
15. (2.030/173-S). Torno. Finos. Reducida. Gris clara. Sups. grises oscuras. Bien alisada.
16. (2.029/173-S). Torno. Finos. Reducida. Castaña clara. Bien alisada.
17. (685/203). Torno. Finos. Reducida. Gris. Alisada.
18. (1.075/172-S). Torno. Finos. Reducida. Gris amarillenta. Alisada.
19. (718/204). Torno. Finos y medios. Reducida. Gris. Alisada.
20. (1.071/172-S). Torno. Finos. Reducida. Gris amarillenta. Alisada.
21. (2.028/173-S). Torno. Finos. Reducida. Gris clara. Sups. grises. Bruñida.
22. (1.076/172-S). Torno. Finos. Reducida. Gris amarillenta. Alisada.
23. (1.077/172-S). Similar al anterior.
24. (1.072/172-S). Similar al anterior.
25. (716/204). Torno. Finos y medios. Reducida. Gris. Bien alisada.
26. (2.031/173-S). Torno. Finos. Reducida. Gris clara. Sups. grises oscuras. Bien alisada.
27. (2.041/173-S). Torno. Finos. Reducida. Gris clara. Alisada.
28. (1.070/172-S). Torno. Finos. Reducida. Gris. Bruñida.

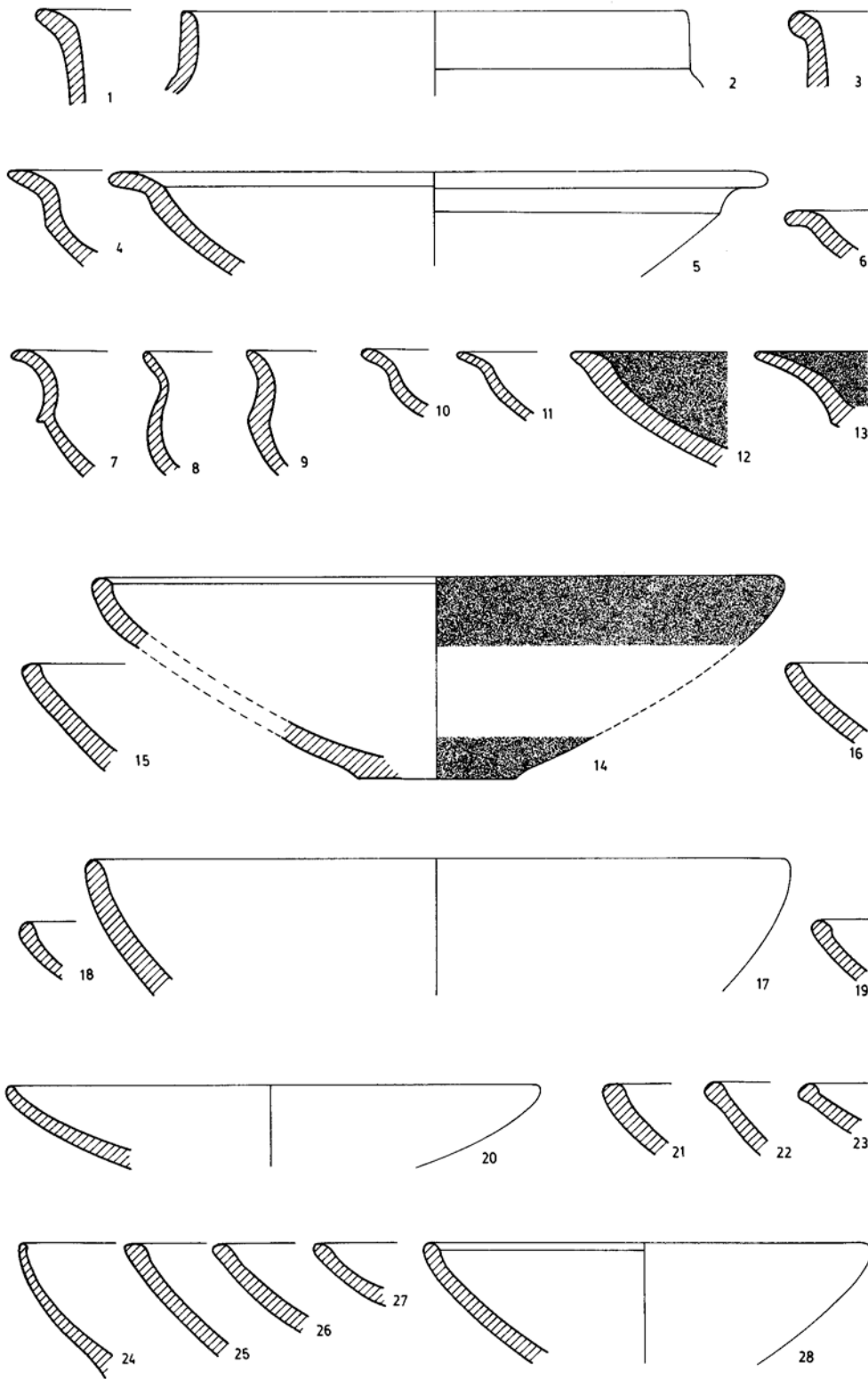

0 5cm



**PUERTO-9.**

**Nivel I Ib.**

1. (694/203). Torno. Medios. Oxidada. Beige anaranjada. Alisada.
2. (1.056/172-S). Torno. Finos. Oxidada. Cuero. Alisada.
3. (1.058/172-S). Torno. Finos. Oxidada. Naranja. Alisada.
4. (1.053-bis/172-S). Similar al anterior.
5. (1.053/172-S). Similar al anterior.
6. (1.057/172-S). Torno. Finos. Oxidada. Rojiza. Sups. amarillentas.
7. (1.055/172-S). Torno. Medios. Oxidada. Anaranjada. Sups. marfil.
8. (695/203). Torno. Medios. Oxidada. Naranja. Alisada. Int. restos de engobe.
9. (1.059/172-S). Torno. Finos. Oxidada. Amarillenta.
10. (1.054/172-S). Torno. Finos. Oxidada. Beige amarillenta. Alisada.
11. (744/204). Torno. Finos y medios. Oxidada. Anaranjada. Alisada.
12. (2.057/173-S). Torno. Medios. Oxidada. Anaranjada. Alisada.
13. (697/203). Torno. Medios. Oxidada. Beige. Int. alisado, ext. mal alisado.
14. (696/203). Torno. Finos y medios. Oxidada. Beige oscura. Alisada.
15. (699/203). Torno. Finos y gruesos. Oxidada. Beige rosada. Pintura rosa intensa.
16. (698/203). Torno. Finos y medios. Oxidada. Beige rosada. Pintura roja intensa.
17. (2.043/173-S). Torno. Finos. Oxidada. Naranja oscura. Pintura marrón rojiza.
18. (1.103/172-S). Torno. Finos. Oxidada. Anaranjada. Pintura roja.
19. (2.088/173-S). Torno. Finos. Reducida. Gris clara. Pintura roja.
20. (1.102/172-S). Torno. Finos y medios. Oxidada. Beige. Pintura roja.
21. (2.051/173-S). Torno. Medios. Oxidada. Naranja rojiza. Alisada.
22. (2.053/173-S). Torno. Medios. Oxidada. Rojiza. Sups. beige. Alisada.
23. (778/203). Torno. Medios. Oxidada. Naranja intensa. Alisada.

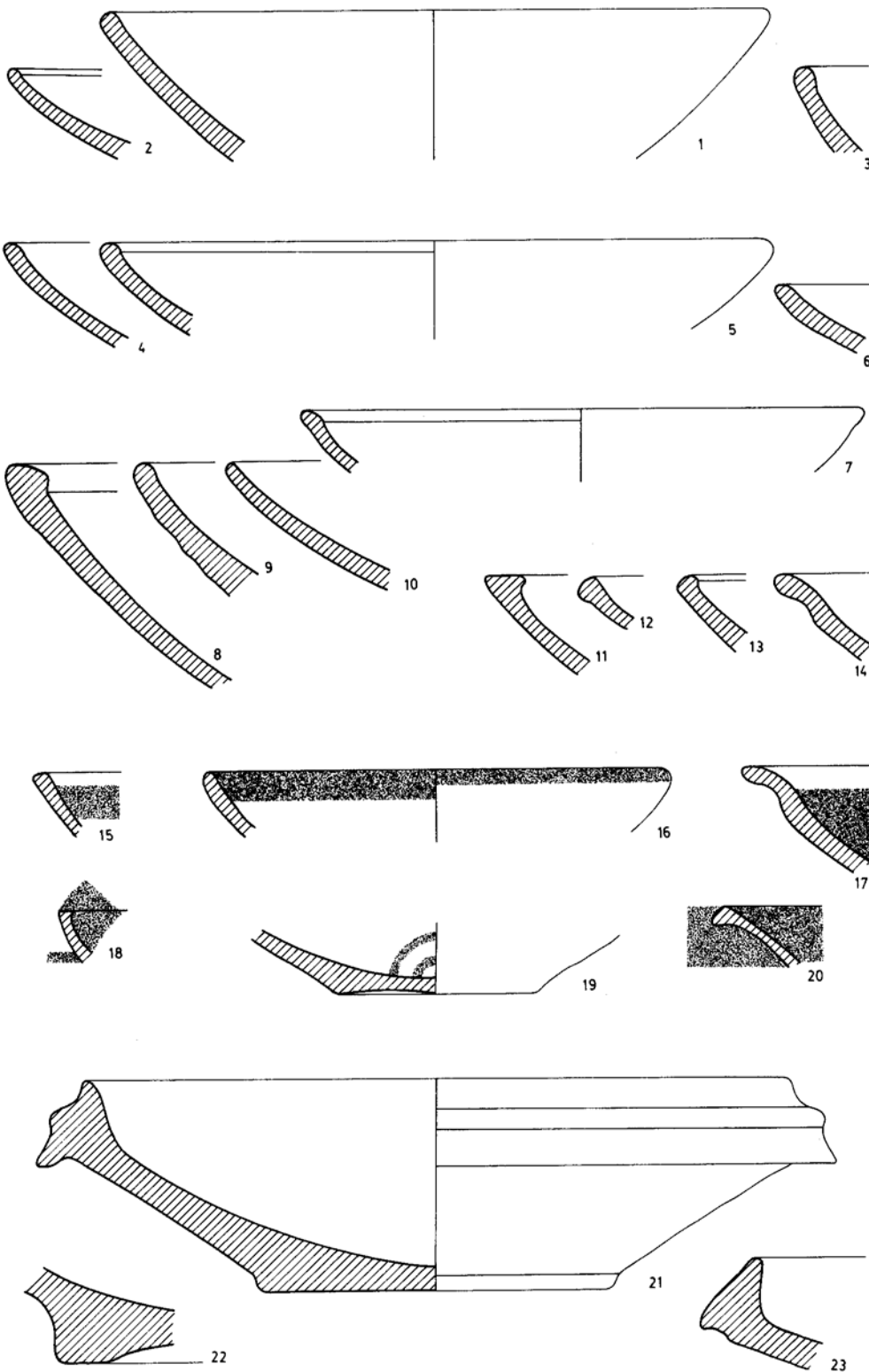

0 5cm

**PUERTO-9.**

**Nivel I Ib.**

1. (2.063/173-S). Torno. Finos y medios. Oxidada. Beige. Pintura roja.
2. (677/203). Torno. Finos y gruesos. Oxidada. Naranja intenso. Pintura roja.
3. (1.097/172-S). Torno. Medios. Oxidada. Anaranjada. Pintura roja.
4. (678/203). Torno. Finos. Oxidada. Naranja. Pintura marrón.
5. (679/203). Torno. Finos y gruesos. Oxidada. Naranja. Alisada.
6. (1.098/172-S). Torno. Medios y gruesos. Oxidada. Beige. Pintura roja.
7. (680/203). Torno. Finos. Oxidada. Naranja intenso. Pintura roja intensa.
8. (2.064/173-S). Torno. Medios. Oxidada. Naranja.
9. (1.107/172-S). Torno. Medios. Oxidada. Beige.
10. (2.060/173-S). Torno. Medios. Oxidada. Beige. Pintura roja.
11. (1.104/173-S). Torno. Medios. Oxidada. Beige amarillenta. Pintura marrón rojiza.
12. (2.061/173-S). Torno. Medios. Oxidada. Naranja. Ext. ligero engobe beige. Pintura roja.
13. (778/204). Torno. Finos y medios. Oxidada. Beige.
14. (682/203). Torno. Medios. Oxidada. Beige clara.
15. (1.157/173-S). Torno. Medios. Oxidada. Beige anaranjada. Ext. bien alisado, int. peor alisado.

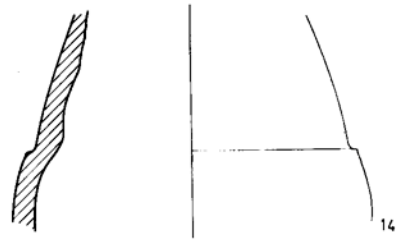
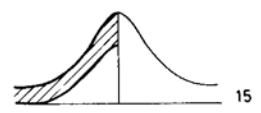
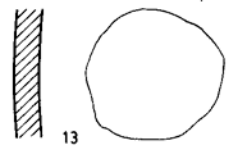
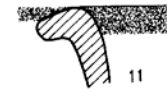
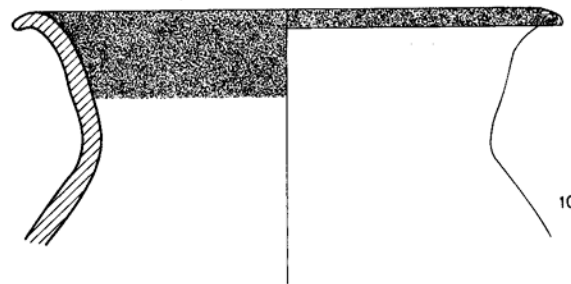
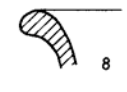
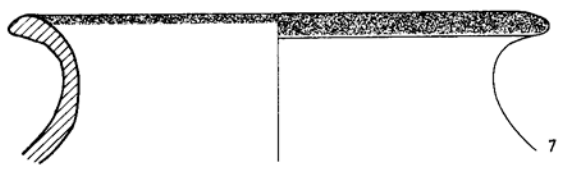
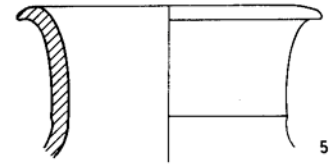
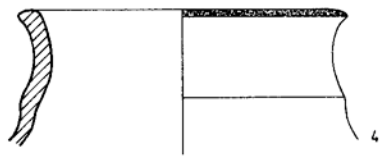
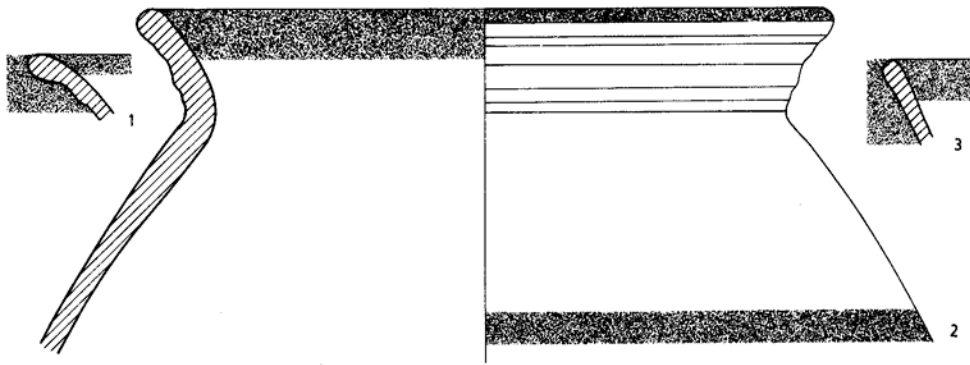

**PUERTO-9.**

**Nivel I Ib.**

1. (666/203). Torno. Finos. Oxidada. Naranja. Pintura roja.
2. (676/203). Torno. Finos y gruesos. Oxidada. Beige. Pintura marrón clara.
3. (760-bis/204). Torno. Finos. Oxidada. Marfil. Pintura marrón oscura y clara.
4. (2.071/173-S). Torno. Finos y medios. Oxidada. Anaranjada. Pintura roja.
5. (1.153/172-S). Torno. Medios. Oxidada. Anaranjada. Pintura marrón rojiza.
6. (1.155/172-S). Torno. Finos y medios. Oxidada. Beige anaranjada. Pintura roja.
7. (761/204). Torno. Finos. Oxidada. Beige. Pintada. Banda roja, círculos negros.
8. (2.068/173-S). Torno. Medios. Oxidada. Beige. Pintada. Bandas rojas, círculos negros.
9. (766/204). Torno. Medios. Oxidada. Grisácea. Pintada. Bandas negras sobre fondo rojo.

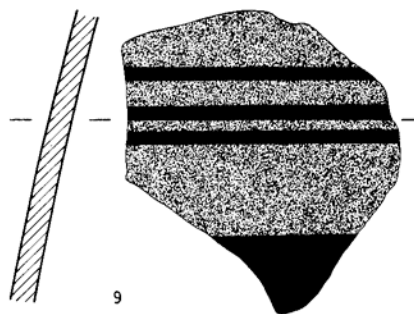
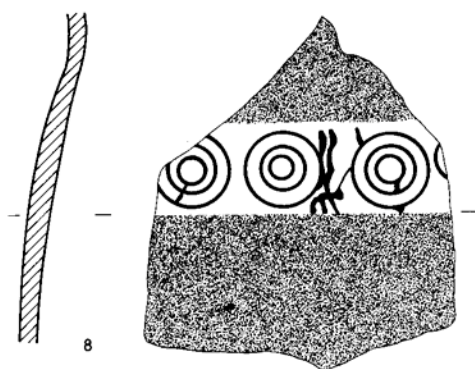
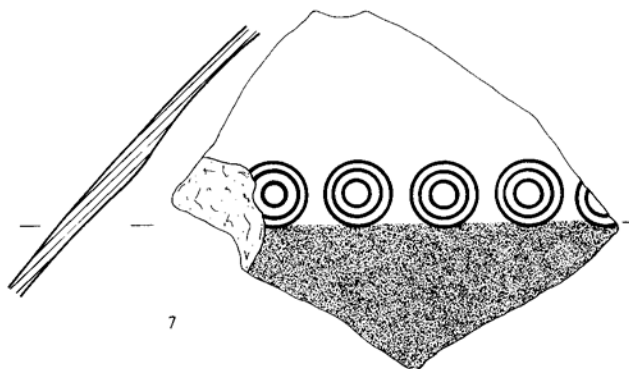
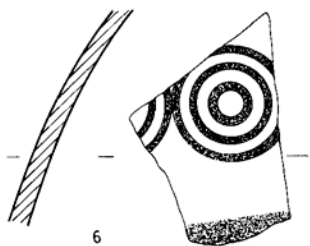
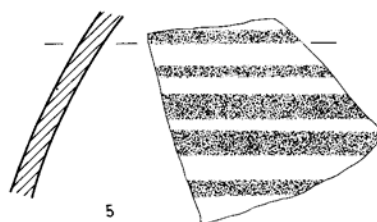
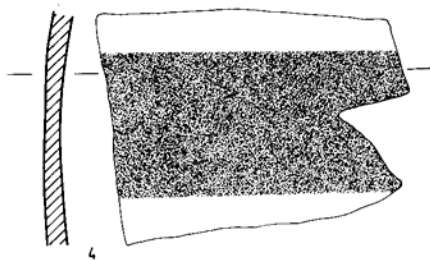
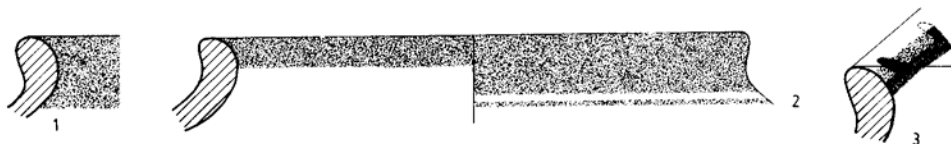

**PUERTO-9.**

**Nivel Iib.**

1. (1.093/172-S). Torno. Finos y medios. Oxidada. Beige. Alisada.
2. (755/204). Torno. Medios y gruesos. Oxidada. Naranja intenso. Mal alisada.
3. (1.086/172-S). Torno. Finos. Oxidada. Cuero. Alisada.
4. (1.080/172-S). Similar al anterior.
5. (1.087/172-S). Similar al anterior.
6. (757/204). Torno. Medios. Oxidada. Anaranjada. Alisada.
7. (673/203). Torno. Medios. Oxidada. Naranja intenso.
8. (2.079/173-S). Finos. Oxidada. Naranja. Alisada.
9. (1.078/172-S). Torno. Finos. Oxidada. Núcleo gris, sups. rojizas. Alisada.

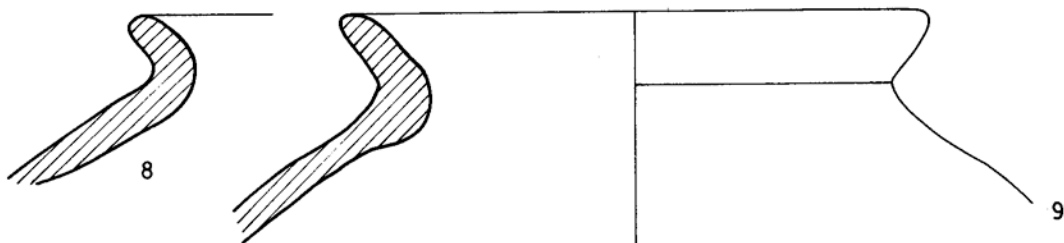
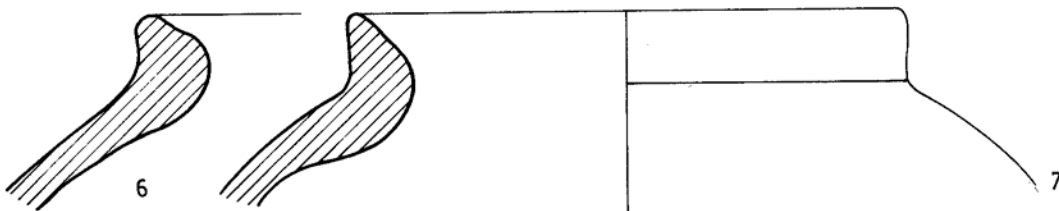
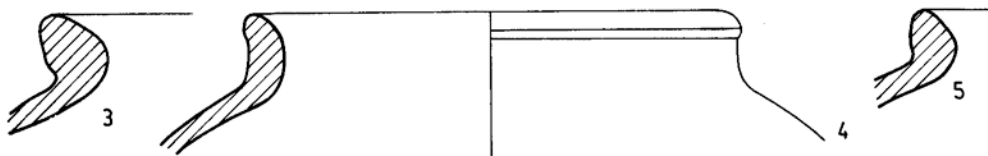
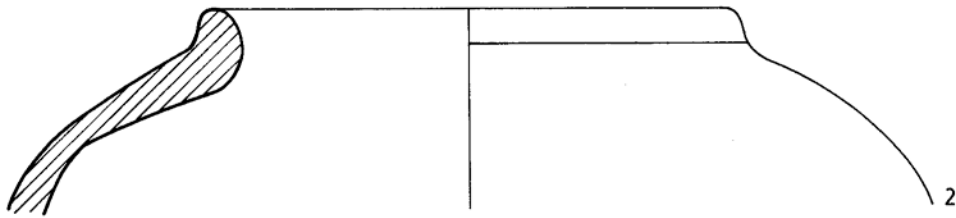
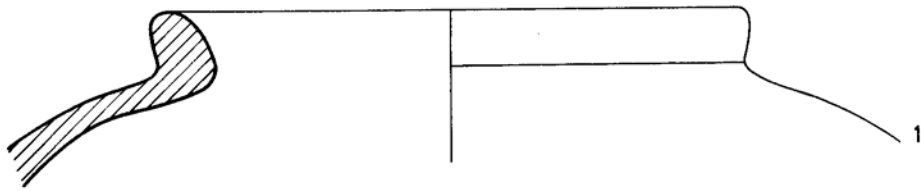



**PUERTO-9.**

**Nivel I Ib.**

1. (758/204). Torno. Finos. Oxidada. Violácea. Mal alisada.

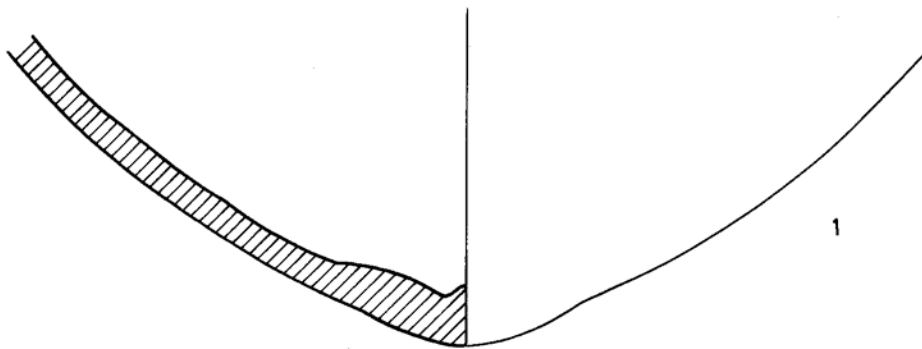
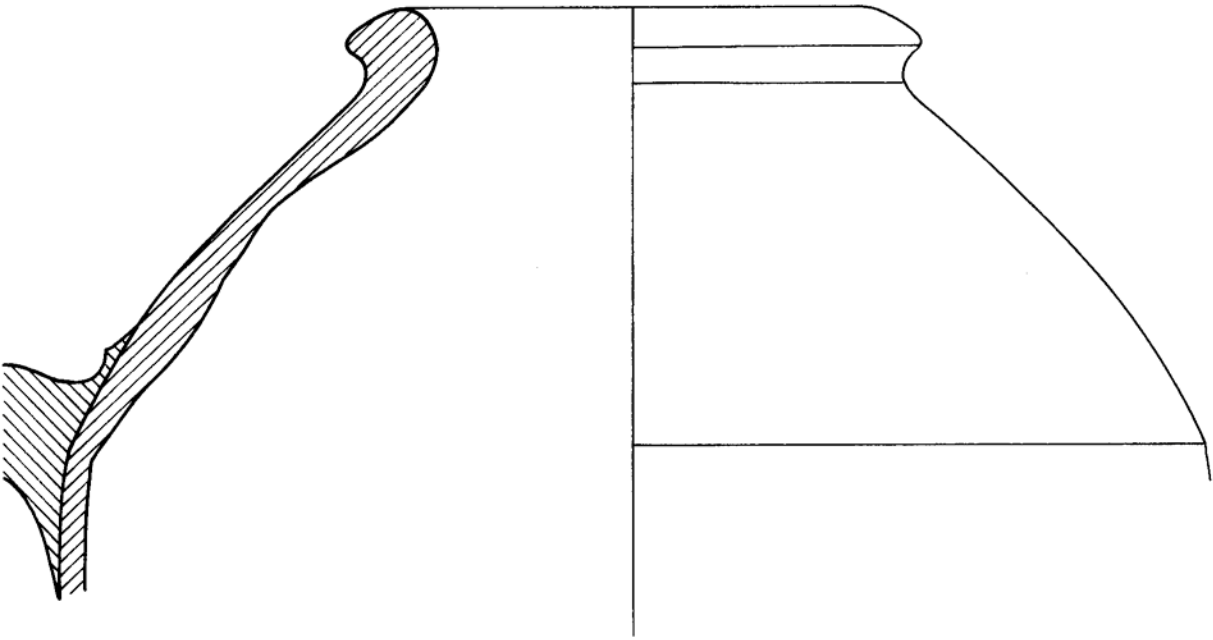

0 5cm

**PUERTO-9.**

**Nivel I Ib.**

1. (1.142/172-S). Torno. Finos. Oxidada. Naranja oscura. Alisada.
2. (2.000/173-S). Torno. Medios. Reducida. Núcleo castaño oscuro, sups. rojizas. Alisada. Incisiones poco profundas por el exterior.
3. (669/203). Torno. Gruesos. Reducida. Castaña rojiza. Mal alisada.
4. (1.139/172-S). Torno. Finos. Reducida. Castaña oscura. Alisada.
5. (667/203). Torno. Gruesos. Reducida. Castaña. Tosca.
6. (1.142/172-S). Torno. Finos. Reducida. Castaña. Alisada.
7. (201/173-S). Torno. Medios. Reducida. Castaña oscura. Alisada. Incisiones en el exterior.
8. (1.147/172-S). Torno. Medios. Reducida. Castaña rojiza. Alisada.
9. (1.151/172-S). Torno. Finos. Reducida. Castaña grisácea. Alisada.
10. (668/203). Torno. Gruesos. Reducida. Negruzca. Mal alisada.
11. (1.141/172-S). Torno. Finos y gruesos. Reducida. Gris clara. Alisada.
12. (1.140/172-S). Similar al anterior.
13. (1.137/172-S). Torno. Finos. Reducida. Negruzca. Alisada.
14. (768/204). Torno. Medios. Reducida. Negruzca. Alisada.
15. (1.136/172-S). Torno. Medios. Reducida. Castaña grisácea. Alisada.
16. (1.138/172-S). Torno. Finos. Reducida. Castaña rojiza. Alisada.
17. (1.134/172-S). Torno. Finos y medios. Reducida. Castaña grisácea. Alisada.
18. (1.132/172-S). Torno. Medios. Reducida. Gris oscura. Alisada.

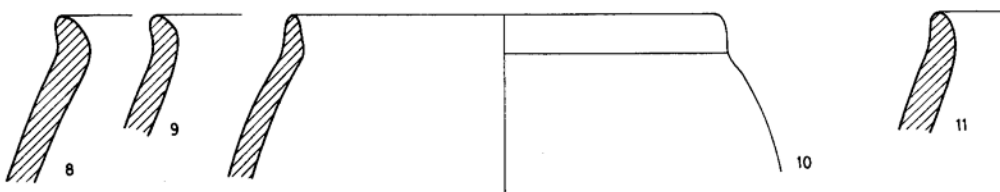
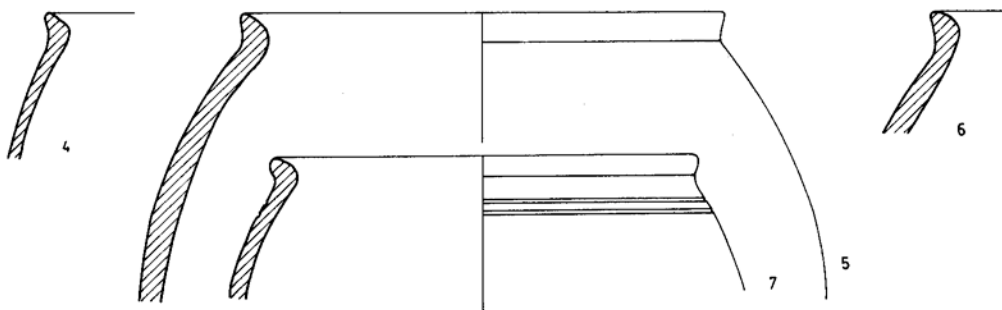
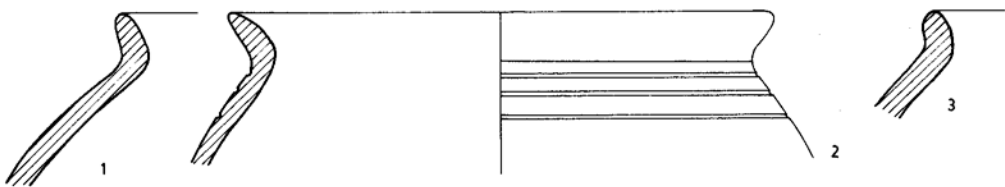

## PUERTO-9.

### Nivel IIB.

1. (2.623/173-S). Torno. Finos. Oxidada. Núcleo amarillento, sups. anaranjadas. Barniz castaño rojizo diluido, mate.
2. (2.736/203). Torno. Medios. Oxidada. Beige. Sups. anaranjadas. Barniz rojo mate, más perdido al interior.
3. (2.624/173-S). Torno. Finos. Oxidada. Verdosa amarillenta. Barniz negro.
4. (2.625/173-S). Similar al anterior.
5. (2.568/172-S). Torno. Finos. Oxidada. Verdosa amarillenta. Barniz zonas negras, y rojas oscuras, espeso, mate.
6. (2.626/173-S). Torno. Finos. Oxidada. Amarillenta verdosa. Barniz negro diluido.
7. (2.627/173-S). Torno. Finos. Oxidada. Naranja intenso. Engobe marfil. Barniz rojo oscuro, mate.
8. (2.628/173-S). Similar al anterior.
9. (2.569/172-S). Torno. Finos. Oxidada. Beige rosada. Pintura naranja intenso.
10. (2.629/173-S). Torno. Finos y medios. Oxidada. Núcleo amarillento, sups. naranjas. Engobe marfil. Pintura roja intensa, mate.
11. (2.758/204). Torno. Finos. Oxidada. Naranja. Sups. marfil. Pintura roja intensa, mate.
12. (2.570/172-S). Torno. Finos. Oxidada. Verdosa amarillenta. Pintura castaña oscura.
13. (2.759/204). Torno. Finos. Oxidada. Grisácea. Pintura negra diluida.
14. (2.760/204). Torno. Finos. Oxidada. Beige amarillenta. Barniz negro mate.
15. (2.571/172-S). Torno. Muy finos. Oxidada. Rosada. Barniz negro brillante.
16. (2.630/173-S). Torno. Finos. Oxidada. Beige anaranjada. Int. barniz rojo mate.
17. (2.631/173-S). Torno. Finos. Oxidada. Beige anaranjada. Engobe marfil. Int. barniz rojo espeso.

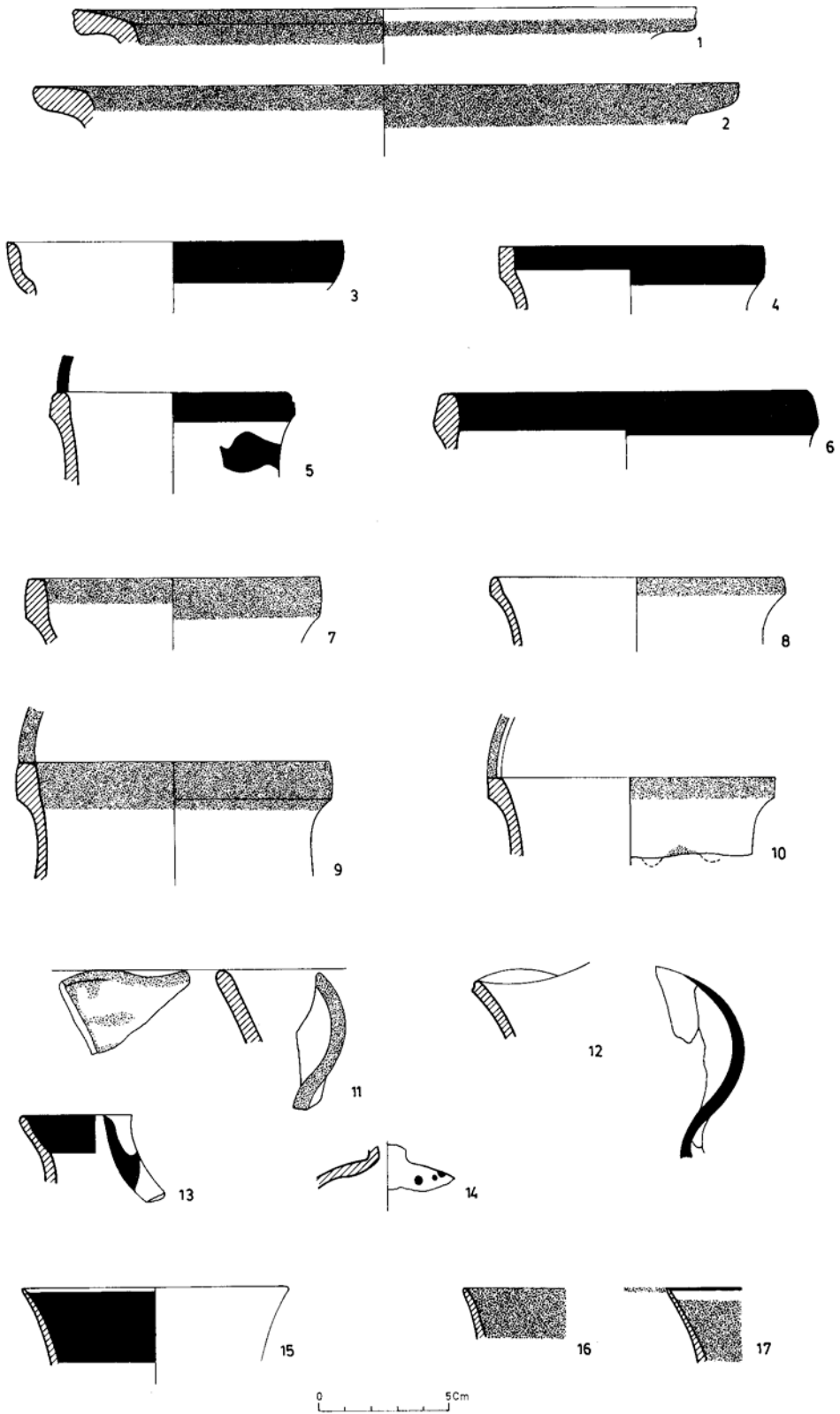

**PUERTO-9.**

**Nivel I Ib.**

1. (2.632/173-S). Torno. Finos. Oxidada. Núcleo beige, sups. anaranjadas. Ext. engobe marfil. Pintura roja.
2. (2.737/203). Torno. Finos. Oxidada. Naranja. Engobe marfil espeso. Pintura roja mate.
3. (2.633/173-S). Similar al anterior.
4. (2.572/172-S). Torno. Finos. Oxidada. Beige anaranjada. Barniz rojo oscuro.
5. (2.761/204). Torno. Finos. Oxidada. Núcleo amarillento, sups. naranja. Pintura naranja intensa, sobre ligero engobe marfil.
6. (2.738/203). Similar al anterior.
7. (2.762/204). Torno. Finos. Oxidada. Amarillenta. Pintura roja mate.
8. (2.573/172-S). Torno. Finos. Oxidada. Anaranjada. Sups. marfil. Pintura roja.
9. (2.634/173-S). Torno. Finos. Oxidada. Núcleo beige, sups. anaranjadas. Engobe marfil. Pintura roja diluida.
10. (2.635/173-S). Torno. Finos. Oxidada. Núcleo amarillento, sups. anaranjadas. Engobe marfil. Pintura roja intensa.
11. (2.574/172-S). Torno. Finos y medios. Oxidada. Verdosa amarillenta. Pintura negra diluida.
12. (2.575/172-S). Torno. Finos. Oxidada. Amarillenta. Pintura marrón diluida.
13. (2.576/172-S). Torno. Finos. Oxidada. Cuero. Sups. engobe espeso amarillento. Barniz negro.
14. (2.636/173-S). Torno. Finos y medios. Oxidada. Amarillenta verdosa. Barniz negro diluido.
15. (2.577/172-S). Torno. Finos y medios. Oxidada. Cuero. Sups. poco cuidadas.
16. (2.637/173-S). Torno. Finos, mica abundante. Oxidada. Naranja intenso. Pintura castaño rojiza.
17. (2.638/173-S). Torno. Finos. Oxidada. Núcleo amarillento, sups. anaranjadas. Pintura negra.
18. (2.578/172-S). Torno. Finos y medios. Oxidada. Marfil. Restos de pintura roja en el mechero y zonas del borde.

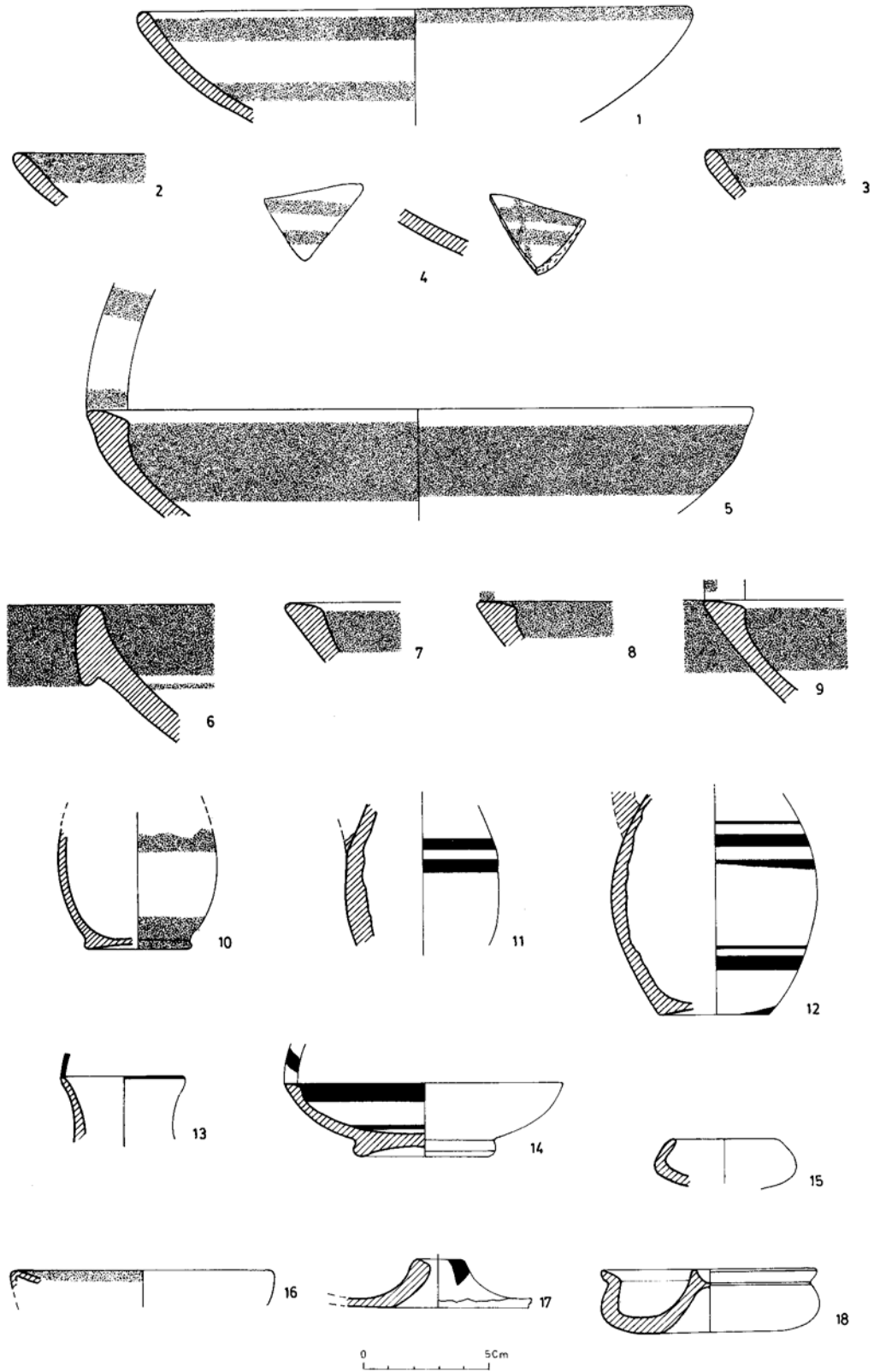



## PUERTO-9.

### Nivel I Ib.

1. (2.552/172/173-S). Torno. Muy finos. Oxidada. Núcleo gris, sups. amarillenta rosada. Barniz rojo intenso, mate.
2. (2.613/173-S/203). Torno. Muy finos. Oxidada. Núcleo amarillento, sups. naranja. Engobe marfil. Pintura naranja intensa.
3. (2.752/204). Torno. Finos. Oxidada. Cuero. Barniz marrón.
4. (2.614/173-S). Torno. Muy finos. Oxidada. Núcleo amarillento, sups. naranja. Barniz marrón rojizo.
5. (2.553/172-S). Torno. Finos. Oxidada. Núcleo beige, sups. anaranjadas. Pintura roja intensa.
6. (2.753/204). Torno. Finos. Oxidada. Pasta anaranjada, núcleo amarillenta, sups. amarillentas. Barniz rojo espeso, mate.
7. (2.554/172-S). Torno. Finos. Oxidada. Naranja. Barniz rojo mate.
8. (2.555/172-S). Similar al anterior.
9. (2.615/173-S). Torno. Finos. Oxidada. Rosa anaranjada. Sups. beige. Barniz rojo, brillante.
10. (2.754/204). Torno. Finos. Oxidada. Anaranjada. Barniz rojo mate.
11. (2.734/203). Torno. Finos. Oxidada. Anaranjada. Engobe marfil. Restos de barniz rojo.
12. (2.556/172-S). Torno. Finos. Oxidada. Cuero. Barniz negro.
13. (2.616/173-S). Torno. Finos, mica. Oxidada. Beige anaranjada. Barniz marrón rojizo.
14. (2.617/173-S). Torno. Finos. Oxidada. Beige. Barniz marrón rojizo.
15. (2.735/203). Torno. Muy finos. Oxidada. Naranja intensa. Barniz negro, brillante.
16. (2.557/172-S). Torno. Muy finos. Oxidada. Naranja amarillenta. Barniz negro espeso, mate.
17. (2.618/173-S). Similar al anterior.
18. (2.558/172-S). Torno. Finos. Oxidada. Verdosa. Pintura negra.
19. (2.559/172-S). Torno. Finos. Naranja amarillenta. Pintura roja diluida.
20. (2.755/204). Torno. Finos. Oxidada. Verdosa amarillenta. Pintura negra.
21. (2.560/172-S). Torno. Finos. Oxidada. Naranja amarillenta. Barniz negro.
22. (2.561/172-S). Similar al anterior.
23. (2.619/173-S). Similar al anterior.
24. (2.756/204). Torno. Finos. Anaranjada. Sups. marfil. Barniz rojo.
25. (2.620/173-S). Torno. Finos. Oxidada. Beige amarillenta. Barniz rojo oscuro, mate.
26. (2.757/204). Torno. Finos. Oxidada. Cuero. Barniz rojo mate.
27. (2.562/172-S). Torno. Muy finos. Oxidada. Anaranjada. Sups. marfil. Barniz rojo oscuro.

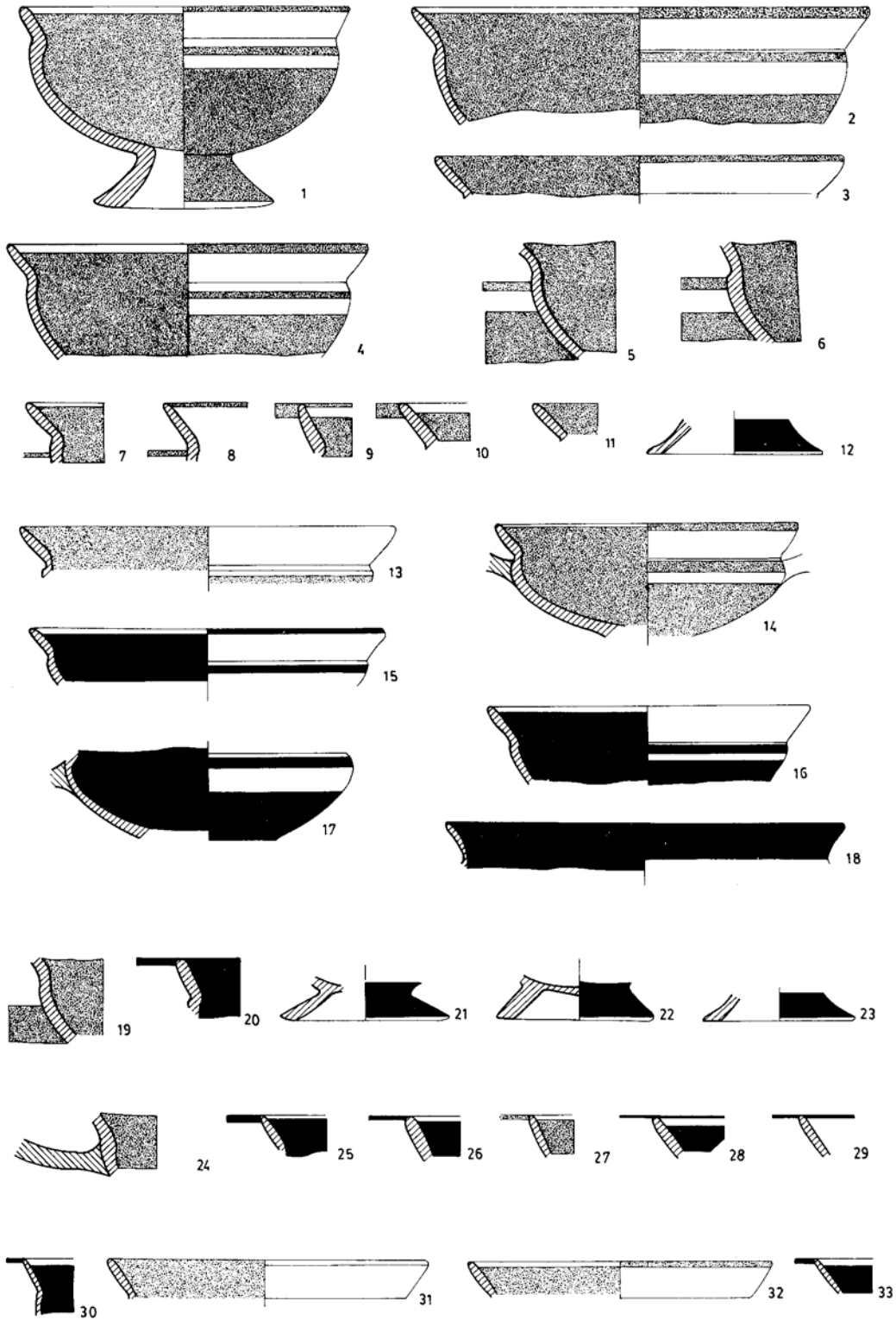

0 5cm

**PUERTO-9.**

**Nivel I Ib (continuación).**

28. (2.563/172-S). Torno. Muy finos. Oxidada. Grisácea. Barniz negro mate.
29. (2.569/172-S). Torno. Finos. Oxidada. Beige amarillenta. Barniz negro diluido.
30. (2.621/173-S). Torno. Muy finos. Oxidada. Naranja intensa. Barniz negro brillante.
31. (2.565/172-S). Torno. Finos. Oxidada. Beige anaranjada. Barniz rojo oscuro.
32. (2.622/173-S). Torno. Finos. Oxidada. Naranja intensa. Barniz rojo mate.
33. (2.566/172-S). Torno. Muy finos. Oxidada. Naranja intensa. Barniz negro brillante.

**PUERTO-9.**

**Nivel I Ib.**

1. (2.733/203). Torno. Muy gruesos, que se aprecian en la superficie. Oxidada. Núcleo grisáceo, sups. crema.
2. (2.608/173-S). Torno. Medios y gruesos abundantes. Oxidada. Rosa anaranjada. Núcleo gris, sups. rosa anaranjada.
3. (2.536/172-S). Torno. Finos y medios, abundante mica dorada. Oxidada. Beige anaranjada.
4. (2.537/203/172-S). Torno. Medios. Oxidada. Marrón castaña. Ext. espeso engobe blanco, sobre él pintura espesa marrón rojiza.
5. (2.538/172-S). Torno. Medios. Oxidada. Naranja rojiza. Barniz negro diluido "à la brosse".
6. (2.539/172-S). Torno. Finos y medios. Oxidada. Rosada rojiza. Ext. barniz negro diluido, con zonas castañas, "à la brosse".
7. (2.609/173-S). Torno. Finos y medios. Oxidada. Naranja rojiza. Ext. barniz castaño diluido, con zonas rojizas.

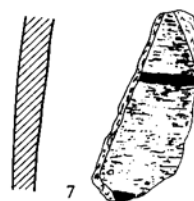
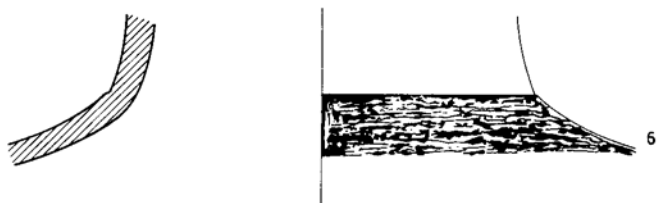
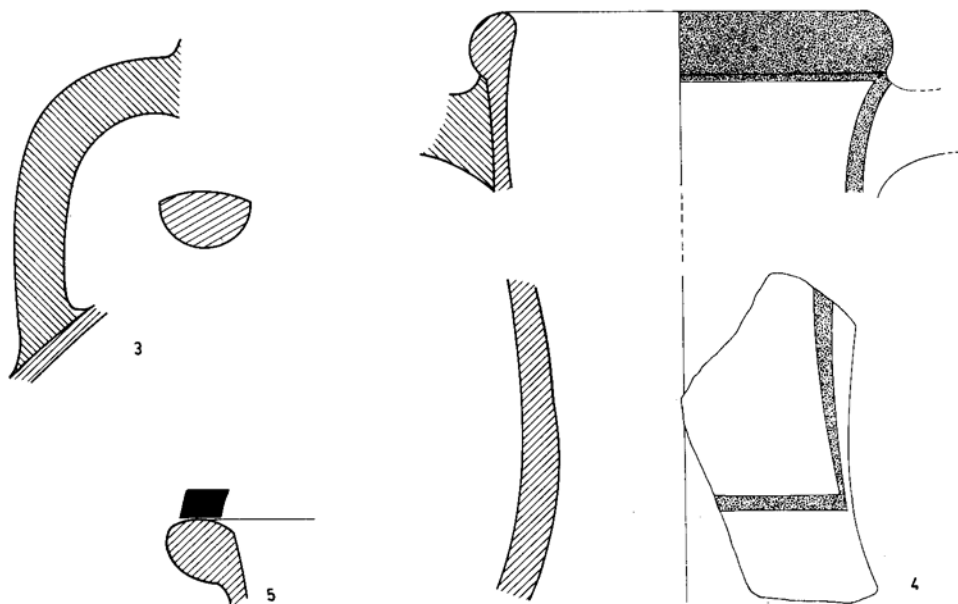
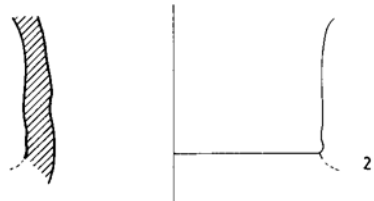
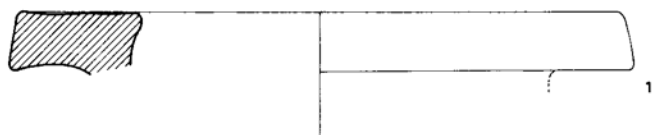

0 5cm

**PUERTO-9.**

**Nivel Iib.**

1. (2.607/173-S). Torno. Finos. Oxidada. Núcleo gris claro, sups. beige anaranjadas. Pintura roja intensa, espesa y mate.
2. (2.540/172-S). Torno. Finos. Oxidada. Naranja clara. Engobe amarillento. Pintura roja, espesa y mate.
3. (2.606/173-S). Torno. Finos y medios. Oxidada. Verdosa amarillenta. Pintura castaña oscura diluida, mate.
4. (2.541/172/173-S). Torno. Finos. Oxidada. Verdosa amarillenta. Sólo queda la impronta de la decoración, que debió ser negra.

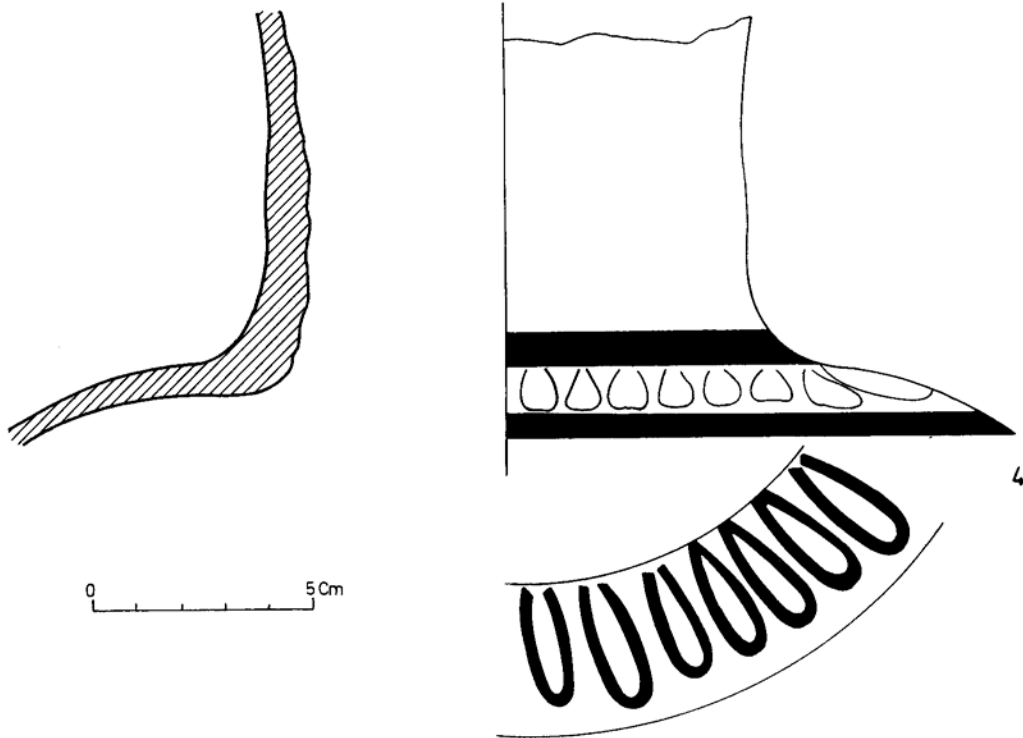
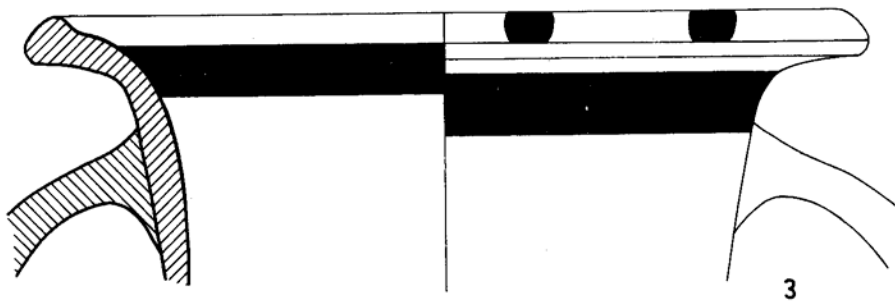
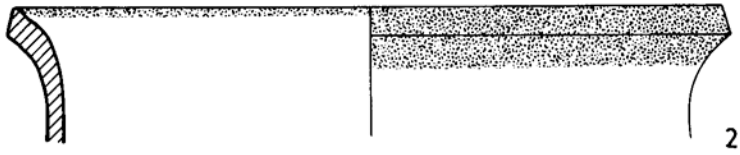

0 5Cm

**PUERTO-9.**

**Nivel I Ib.**

1. (2.610/173-S). Torno. Muy finos. Oxidada. Rosada. Barniz negro brillante.
2. (2.542/172-S). Similar al anterior.
3. (2.543/172-S). Torno. Muy finos. Oxidada. Rosada. Ext. barniz negro intenso, int. decoración en barniz negro. Motivo de aspas separadas por líneas en rojo.
4. (2.491/173-S). Torno. Muy finos. Oxidada. Rosada. Ext. decoración figurada en barniz negro, sobre él pintura roja.
5. (2.544/172/173-S). Torno. Muy finos. Oxidada. Naranja rojiza. Barniz negro metálico. Int. líneas barniz castaño.
6. (2.545/172-S). Similar al anterior.
7. (2.611/173-S). Torno. Finos. Oxidada. Castaña oscura (quemada). Barniz negro. Int. líneas rojo oscuro.
8. (2.546/172-S). Similar al anterior.
9. (2.547/172-S). Torno. Muy finos. Oxidada. Naranja rojiza. Barniz negro diluido, líneas castaña clara.
10. (2.548/172-S). Torno. Finos. Oxidada. Rosada. Barniz negro.
11. (2.549/172-S). Similar al anterior.
12. (2.550/172-S). Torno. Muy finos, abundante mica dorada. Oxidada. Rojiza. Barniz negro brillante.
13. (2.612/173-S). Similar al anterior.
14. (2.551/172-S). Similar al anterior.

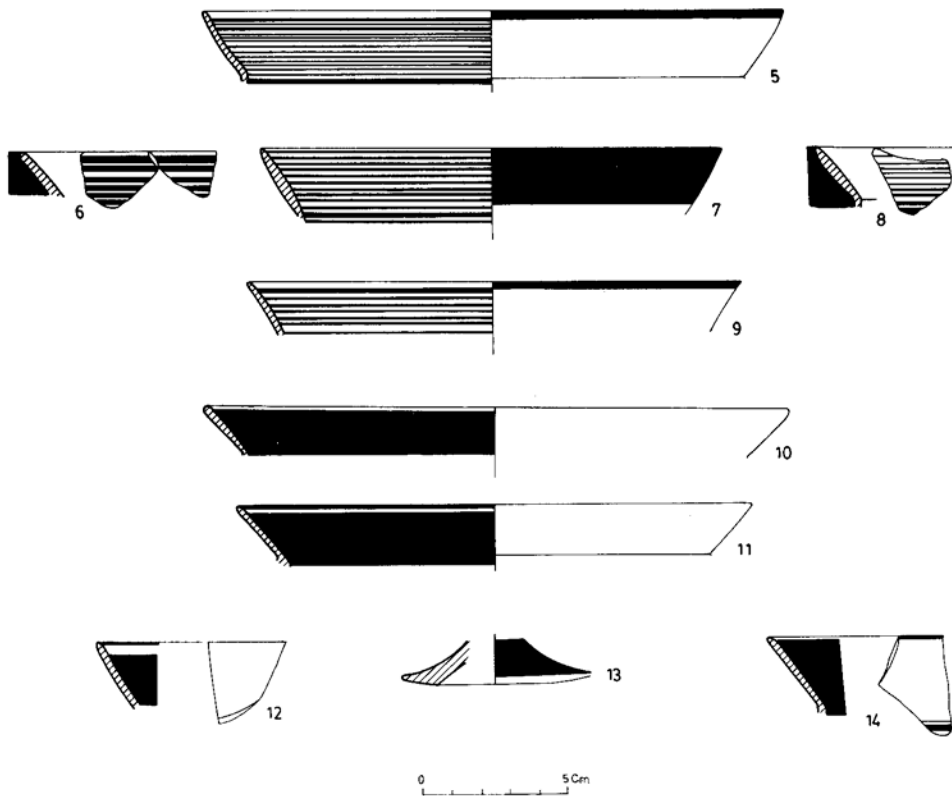
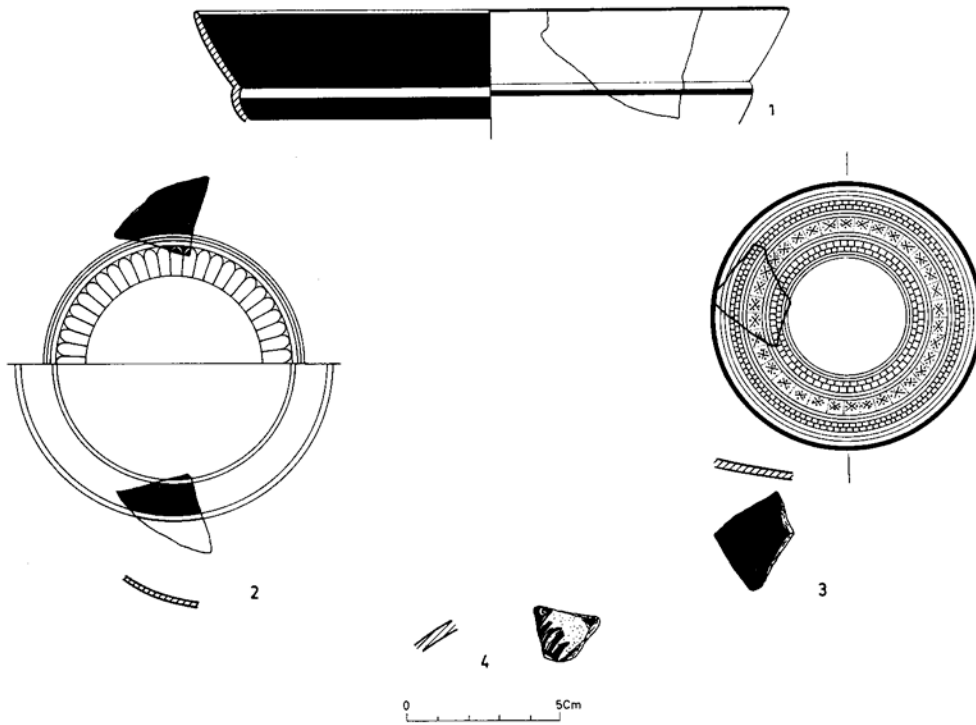



## PUERTO-9.

### Nivel IIIa.

1. (1.023/170-S). Mano. Gruesos. Reducida irregular. Rojiza. Mal alisada.
2. (1.000/170-S). Mano. Medios. Reducida. Núcleo rojizo, sups. negruzcas. Mal alisada.
3. (1.028/170-S). Mano. Gruesos. Reducida irregular. Núcleo rojizo, int. negro, ext. marrón rojizo. Mal alisada.
4. (465/169-S). Mano. Medios y gruesos. Oxidada. Rojiza. Alisada.
5. (636/202). Mano. Gruesos. Reducida. Castaña oscura. Sups. negras. Mal alisada.
6. (462/169-S). Mano. Gruesos. Reducida. Castaña oscura. Sups. negras, int. alisado, ext. rugoso.
7. (1.016/170-S). Mano. Gruesos. Reducida. Marrón rojiza. Ext. alisado. Int. rugoso.
8. (467/169-S). Mano. Medios. Reducida. Castaña rojiza. Mal alisada.
9. (1.015/170-S). Mano. Medios. Reducida. Gris. Alisada.
10. (466/169-S). Mano. Medios. Reducida. Castaña rojiza. Int. bien alisado, ext. rugoso.
11. (1.024/170-S). Mano. Gruesos. Reducida irreg. Rojiza y gris. Alisada. Int. con restos de fundición.
12. (1.030/170-S). Mano. Gruesos. Reducida. Gris. Alisada.
13. (1.032/170-S). Mano. Gruesos. Oxidada. Rojiza. Alisada.
14. (468/169-S). Mano. Medios. Oxidada. Rojiza. Int. muy bien alisado, ext. tosco.
15. (642/202). Mano. Medios y gruesos. Oxidada. Naranja oscura. Bien alisada.
16. (637/202). Mano. Medios y gruesos. Reducida. Castaña. Sups. negruzcas. Mal alisada.
17. (1.031/170-S). Mano. Gruesos. Reducida. Gris oscura. Mal alisada.
18. (448/169-S). Mano. Gruesos. Reducida irreg. Rojiza-negruczca. Alisada.
19. (646/202). Mano. Medios y gruesos. Reducida. Castaña. Ext. rugoso, int. bien alisado.
20. (639/202). Mano. Gruesos. Oxidada. Naranja oscura. Ext. mal alisado, int. bruñido.
21. (1.026/170-S). Mano. Gruesos. Reducida. Gris. Alisada.
22. (450/169-S). Mano. Medios. Reducida. Roja oscura. Int. alisado, ext. rugoso.
23. (645/202). Mano. Medios. Reducida irreg. Castaña rojiza. Bien alisada.
24. (640/202). Mano. Gruesos. Oxidada. Rojiza. Int. bien alisado, ext. mal alisado.
25. (644/202). Mano. Medios y gruesos. Reducida. Gris castaña. Int. alisado, ext. rugoso.
26. (1.019/170-S). Mano. Gruesos. Reducida. Marrón grisácea. Alisada.
27. (1.014/170-S). Mano. Medios. Oxidada. Rojiza. Int. negro quemado.
28. (651/202). Mano. Gruesos. Oxidada. Rosa grisácea. Rugosa.
29. (648/202). Mano. Medios. Oxidada. Naranja oscura. Alisada.

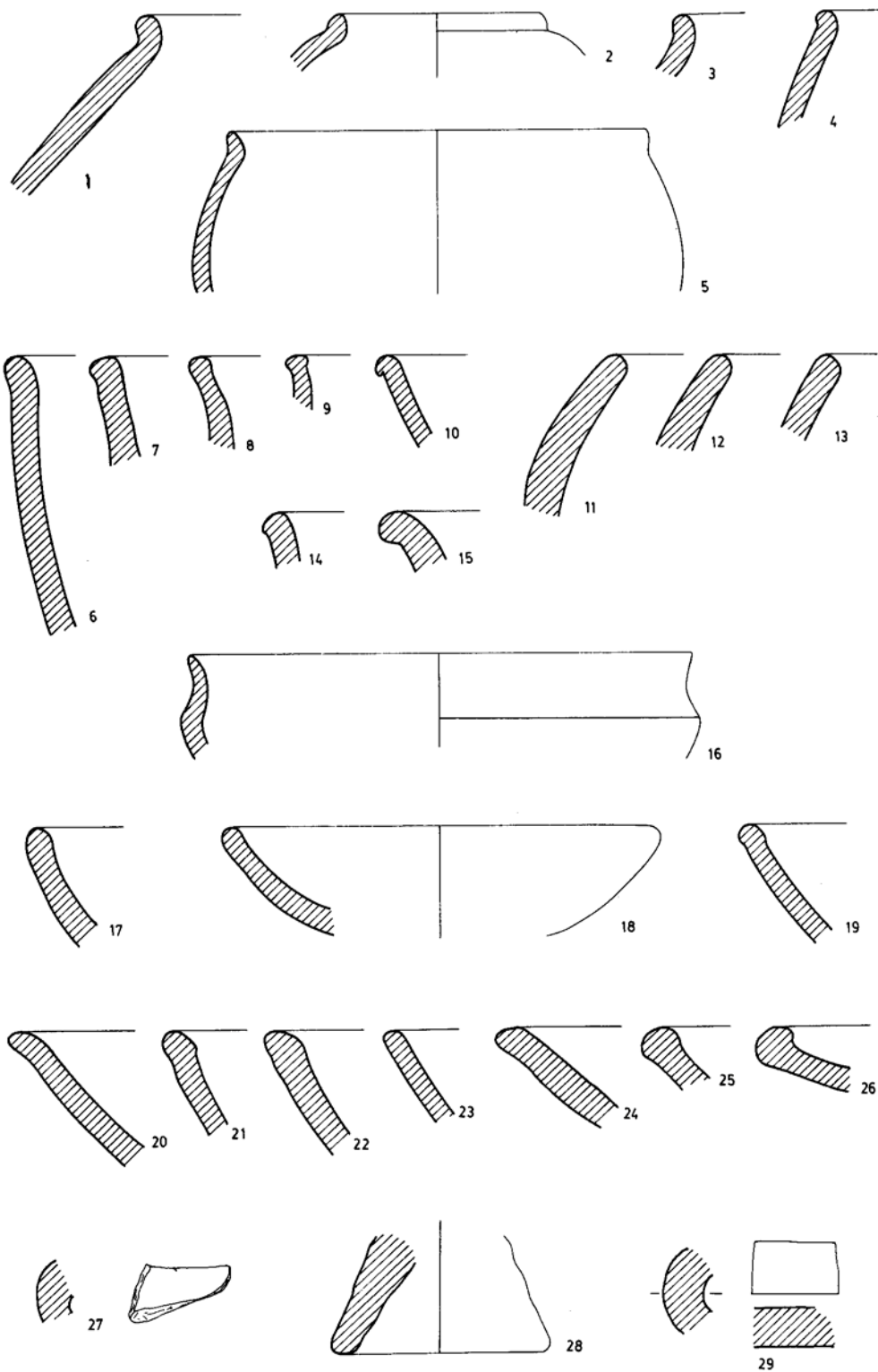

**PUERTO-9.**

**Nivel IIIa.**

1. (1.021/170-S). Mano. Finos. Reducida. Gris. Bruñida.
2. (1.013/170-S). Mano. Finos y gruesos. Reducida. Gris castaña. Bruñida.
3. (1.022/170-S). Mano. Finos. Reducida. Núcleo gris, sups. castañas. Int. decoración bruñida, ext. bruñido.
4. (650/202). Mano. Medios. Reducida. Castaña oscura. Bruñida. Int. pequeños bullo-  
nes.
5. (555/170-S). Mano. Finos. Reducida. Castaña muy oscura. Ext. bien bruñido.
6. (556/170-S). Similar al anterior.
7. (647/202). Similar al anterior.
8. (470/169-S). Similar al anterior.

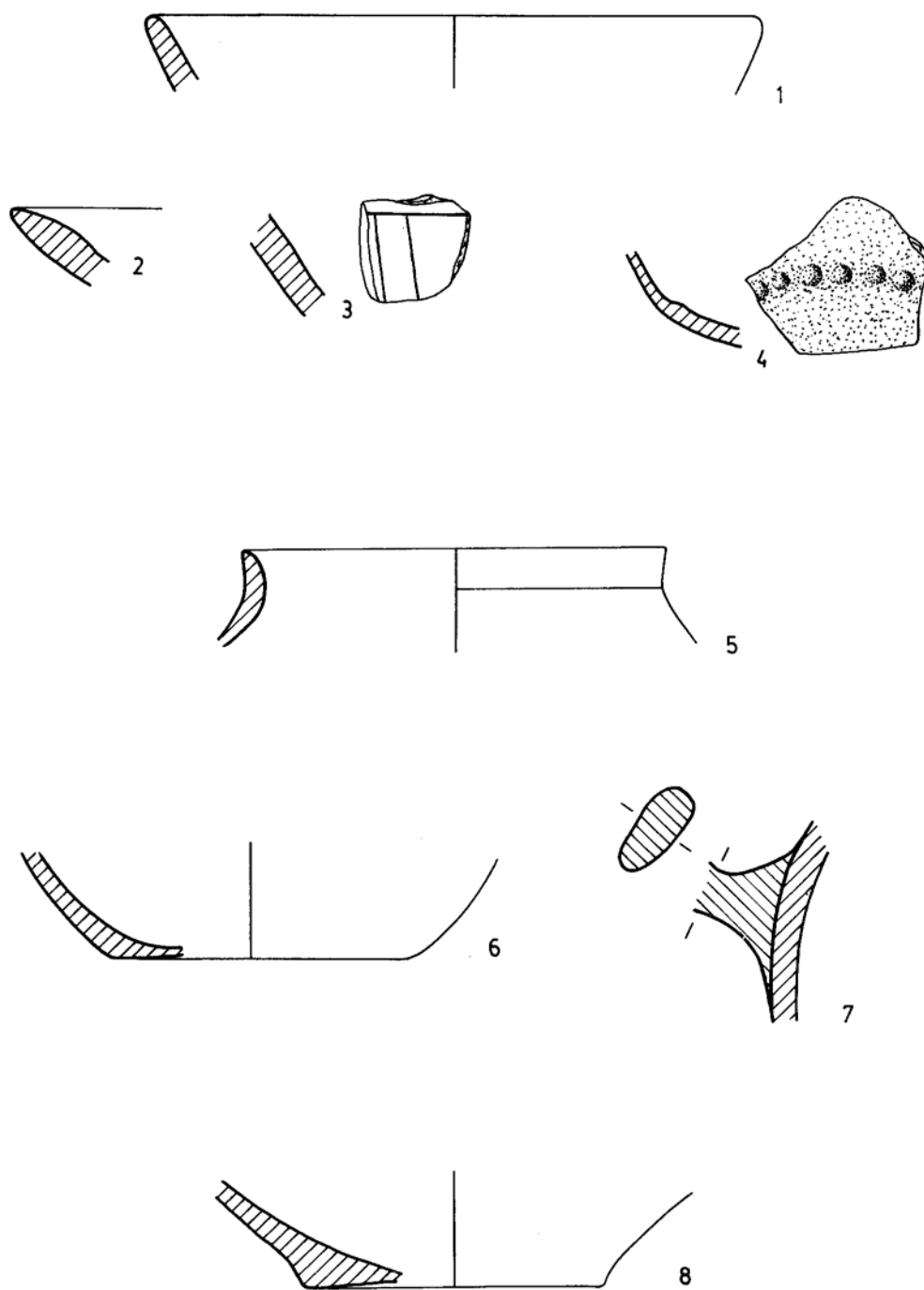

0 5cm

**PUERTO-9.**

**Nivel IIIa.**

1. (580/202). Torno. Medios. Oxidada. Beige. Engobe marrón.
2. (581/202). Torno. Finos. Oxidada. Beige anaranjada. Engobe rojo anaranjado.
3. (474/170-S). Torno. Finos. Oxidada. Beige amarillenta. Engobe rojo oscuro.
4. (349/169-S). Torno. Medios. Oxidada. Naranja. Engobe rojo claro.
5. (497/170-S). Torno. Finos. Oxidada. Naranja. Engobe rojo.
6. (337/169-S). Similar al anterior.
7. (473/170-S). Torno. Finos. Oxidada. Beige. Engobe rojo oscuro.
8. (477/170-S). Torno. Finos. Oxidada. Amarillenta. Engobe marrón rojizo.
9. (340/169-S). Torno. Finos. Oxidada. Roja anaranjada. Engobe rojo claro.
10. (578/202). Torno. Finos. Oxidada. Naranja. Engobe rojo intenso.
11. (579/202). Torno. Finos. Oxidada. Núcleo naranja, sups. beige. Engobe marrón rojizo.
12. (494/170-S). Torno. Finos. Oxidada. Naranja. Engobe rojo.
13. (369/169-S). Torno. Finos. Oxidada. Cuero. Engobe marrón rojizo.
14. (583/202). Torno. Finos y medios. Oxidada. Cuero. Engobe marrón rojizo.
15. (351/169-S). Torno. Finos. Oxidada. Núcleo beige, sups. anaranjadas. Engobe rojo.

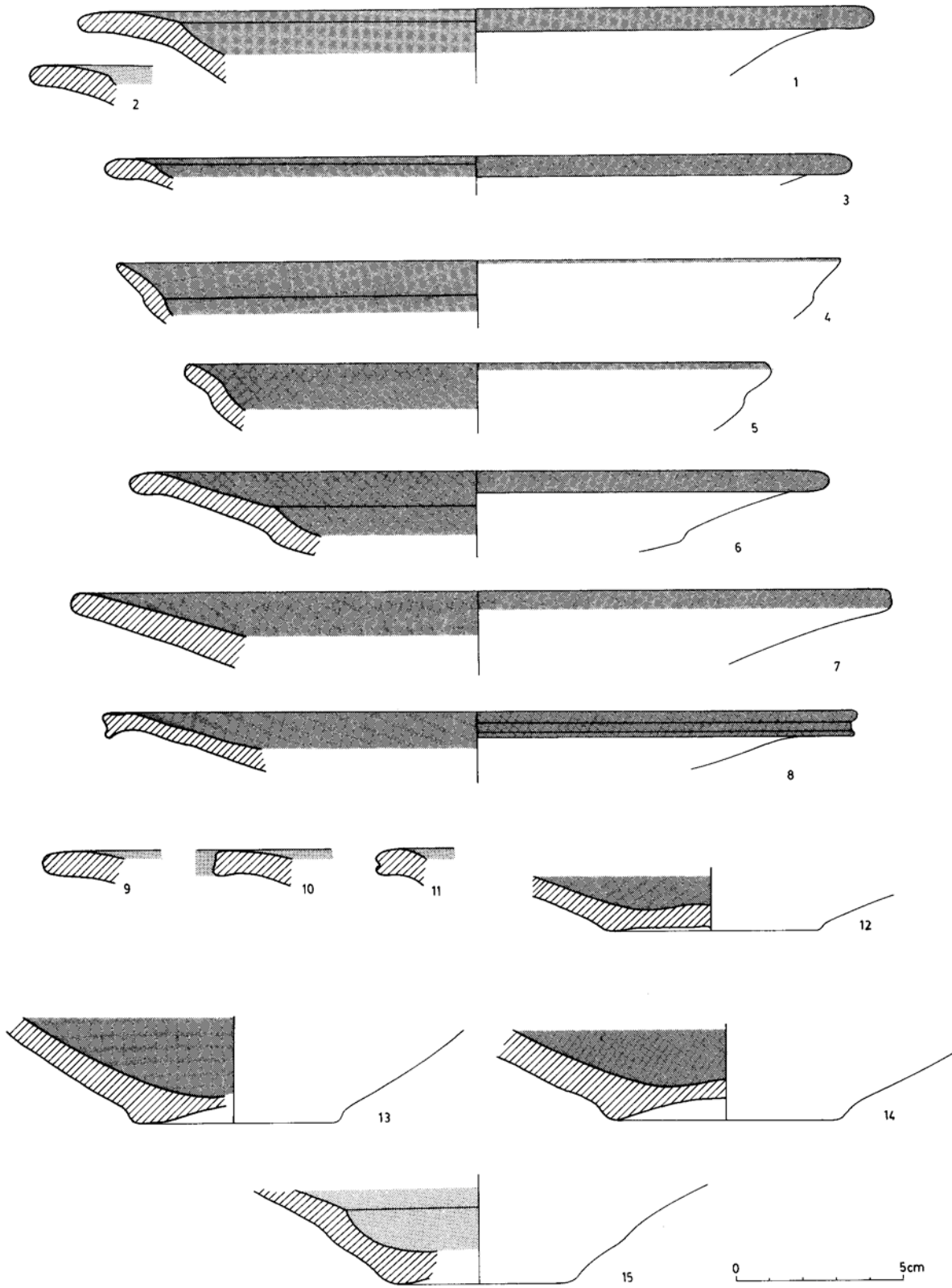

PUERTO-9.

Nivel IIIa.

1. (567/202). Torno. Finos. Oxidada. Núcleo gris, sups. anaranjadas. Engobe rojo.
2. (333/169-S). Torno. Finos y medios. Oxidada. Naranja. Engobe rojo.
3. (332/169-S). Torno. Finos. Oxidada. Cuero. Engobe rojo oscuro.
4. (334/169-S). Similar al anterior.
5. (331/169-S). Similar al anterior.
6. (342/169-S). Torno. Finos. Oxidada. Naranja. Engobe rojo.
7. (480/170-S). Torno. Finos. Oxidada. Cuero. Engobe rojo intenso.
8. (336/169-S). Torno. Finos y medios. Oxidada. Naranja. Engobe rojo.
9. (576/202). Torno. Finos. Oxidada. Beige anaranjada. Engobe marrón rojizo.
10. (338/169-S). Similar al anterior.
11. (574/202). Torno. Finos. Oxidada. Naranja. Engobe rojo intenso.
12. (575/202). Torno. Finos. Oxidada. Naranja oscura. Engobe rojo anaranjado.
13. (479/170-S). Torno. Finos. Oxidada. Beige anaranjada. Engobe marrón rojizo.
14. (341/169-S). Similar al anterior.
15. (343/169-S). Similar al anterior.
16. (569/202). Torno. Finos. Oxidada. Naranja. Engobe rojo intenso.
17. (478/170-S). Torno. Finos. Oxidada. Beige. Engobe marrón rojizo.
18. (347/169-S). Torno. Finos. Oxidada. Beige anaranjada. Engobe rojo intenso.
19. (346/169-S). Torno. Finos. Oxidada. Beige clara. Engobe naranja oscuro.
20. (568/202). Torno. Finos. Oxidada. Naranja oscura. Engobe rojo.
21. (570/202). Torno. Finos. Oxidada. Beige anaranjada. Engobe marrón rojizo.

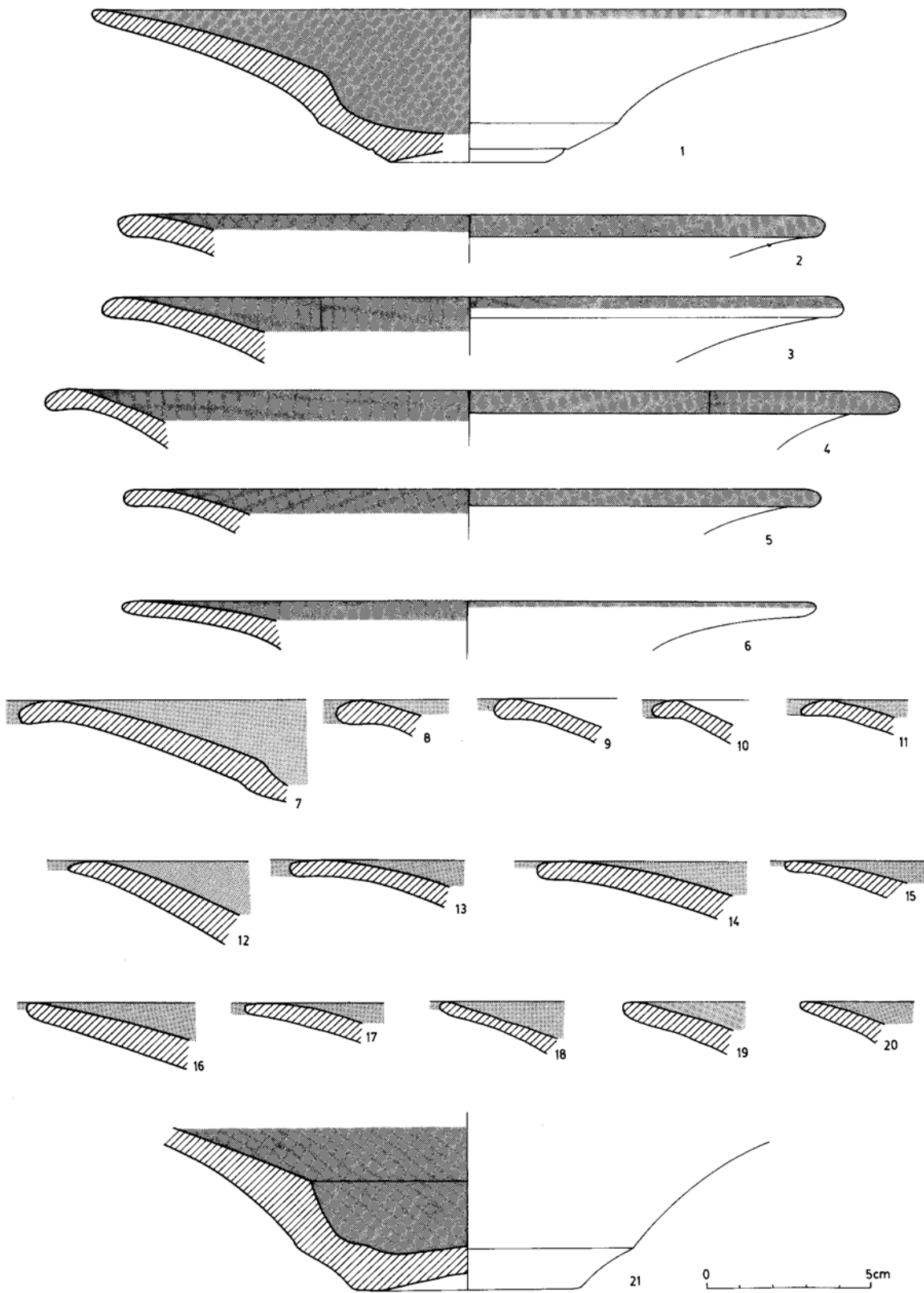



**PUERTO-9.**

**Nivel IIIa.**

1. (566/202). Torno. Finos y medios. Oxidada. Núcleo beige sups. anaranjadas. Engobe marrón rojizo.
2. (350/169-S). Torno. Finos. Oxidada. Anaranjada. Engobe rojo intenso.
3. (571/202). Torno. Finos y medios. Oxidada. Naranja oscura. Engobe rojo.
4. (572/202). Torno. Finos y medios. Oxidada. Roja oscura. Engobe rojo intenso.
5. (348/169-S). Torno. Finos. Oxidada. Beige. Engobe marrón rojizo.
6. (492/170-S). Torno. Finos. Oxidada. Beige. Engobe rojo.
7. (378/169-S). Torno. Finos y gruesos. Oxidada. Cuero. Engobe marrón rojizo.
8. (584/202). Torno. Finos. Oxidada. Naranja. Engobe marrón rojizo.

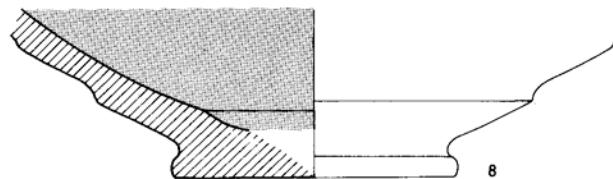
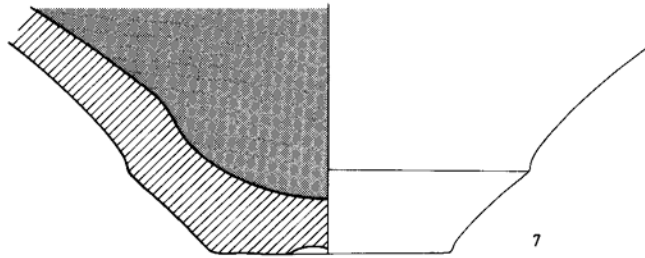
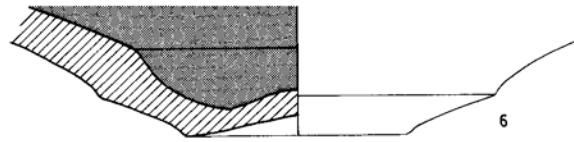
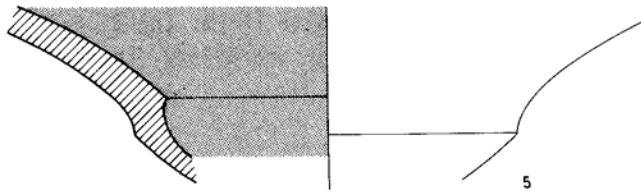
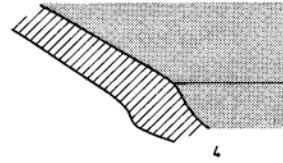
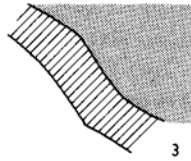
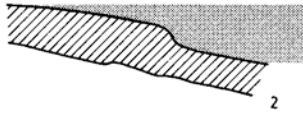
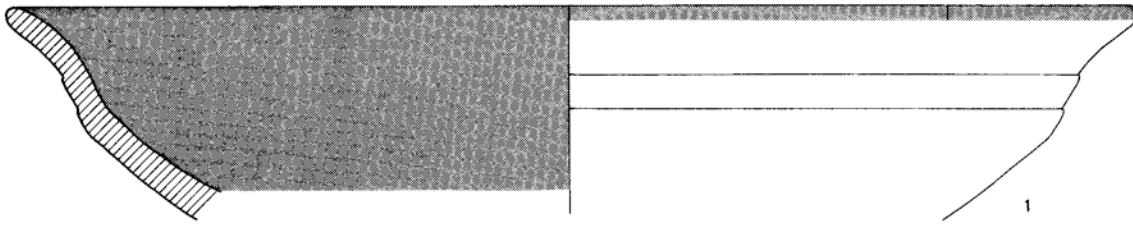

0 5cm

**PUERTO-9.**

**Nivel IIIa.**

1. (560/202). Torno. Finos. Oxidada. Naranja. Engobe marrón rojizo.
2. (366/169-S). Torno. Finos. Oxidada. Cuero. Engobe rojo intenso.
3. (561/202). Torno. Finos. Oxidada. Naranja. Engobe rojo.
4. (490/170-S). Torno. Medios. Oxidada. Anaranjada. Engobe rojo oscuro.
5. (363/169-S). Torno. Finos. Oxidada. Cuero. Engobe rojo oscuro.
6. (559/202). Tornó. Finos y medios. Oxidada. Beige anaranjada. Engobe marrón rojizo.
7. (361/169-S). Torno. Finos. Oxidada. Cuero. Engobe rojo.
8. (364/169-S). Torno. Finos. Oxidada. Naranja. Engobe rojo anaranjado.
9. (500/170-S). Torno. Finos. Oxidada. Cuero. Engobe rojo.
10. (487/170-S). Torno. Finos. Oxidada. Cuero. Engobe marrón rojizo.
11. (366/169-S). Similar al anterior.
12. (367/169-S). Torno. Finos. Oxidada. Roja anaranjada. Engobe rojo claro.
13. (362/169-S). Torno. Finos. Oxidada. Cuero. Engobe rojo.
14. (491/170-S). Torno. Finos. Oxidada. Beige clara. Engobe rojo.
15. (562/202). Torno. Finos. Oxidada. Beige anaranjada. Engobe marrón rojizo.

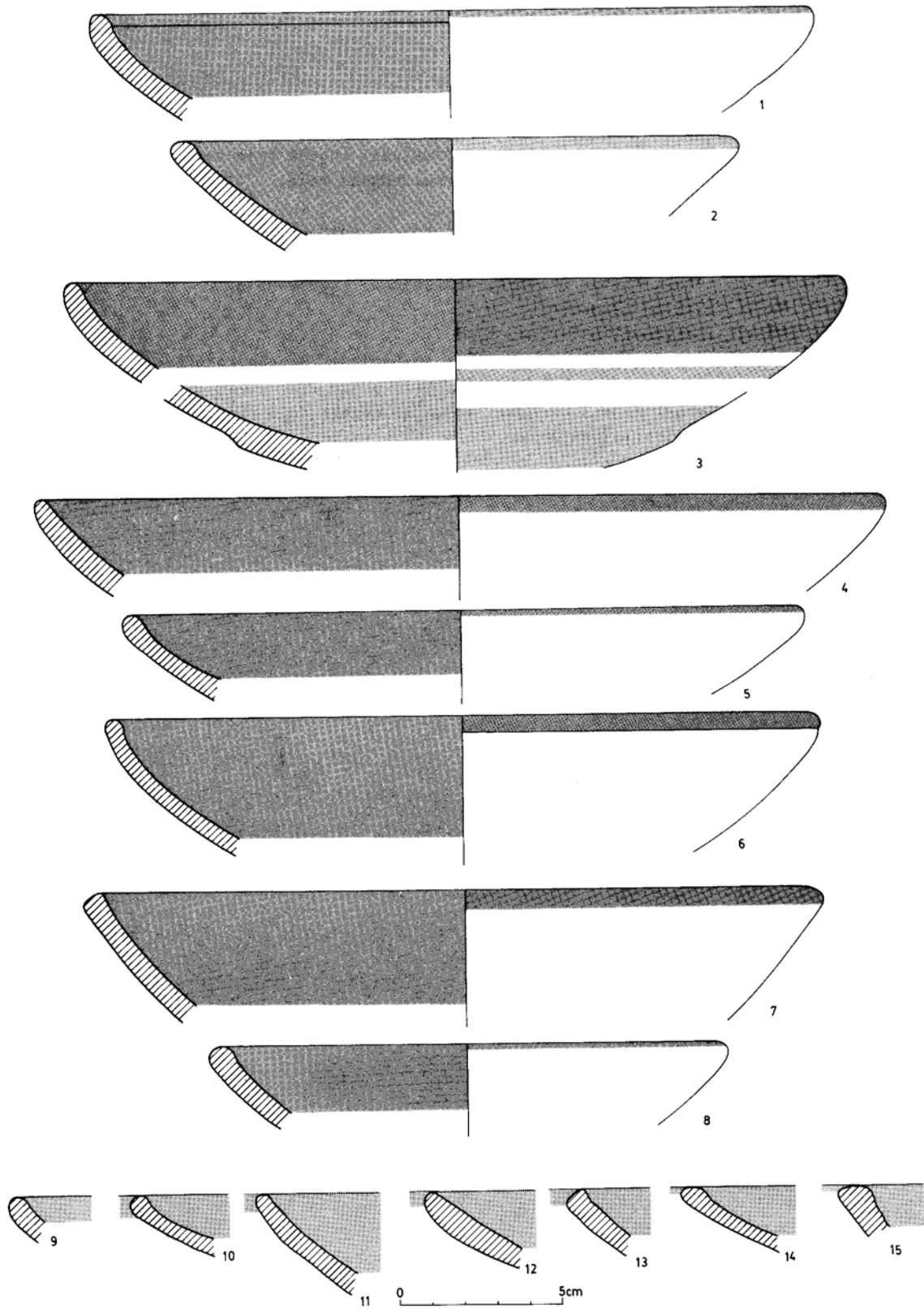

**PUERTO-9.**

**Nivel IIIa.**

1. (481/170-S). Torno. Finos. Oxidada. Anaranjada. Engobe rojo oscuro.
2. (495/170-S). Torno. Finos. Oxidada. Cuero. Engobe rojo.
3. (354/169-S). Similar al anterior.
4. (563/202). Torno. Finos. Oxidada. Beige anaranjada. Engobe rojo intenso.
5. (353/169-S). Similar al anterior.
6. (356/169-S). Torno. Finos. Oxidada. Anaranjada. Engobe rojo.
7. (357/169-S). Similar al anterior.
8. (358/169-S). Similar al anterior.
9. (564/202). Torno. Finos. Oxidada. Beige anaranjada. Engobe rojo intenso.
10. (565/202). Similar al anterior.
11. (482/170-S). Torno. Finos. Oxidada. Naranja. Engobe rojo intenso.
12. (499/170-S). Similar al anterior.

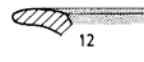
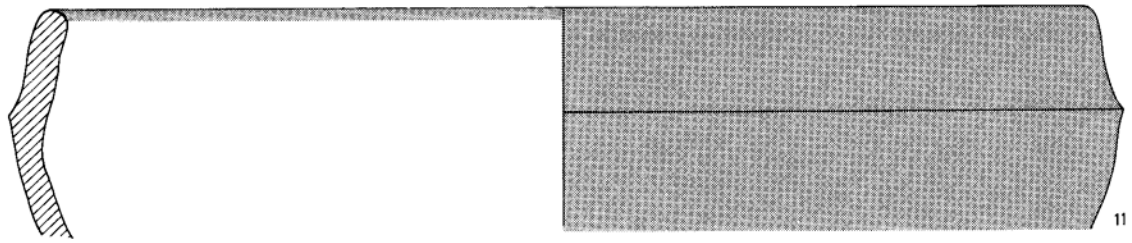
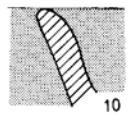
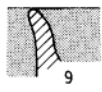
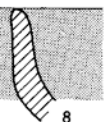
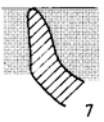
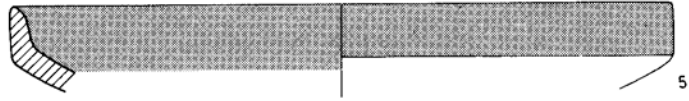
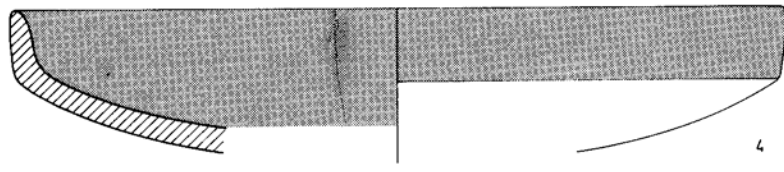
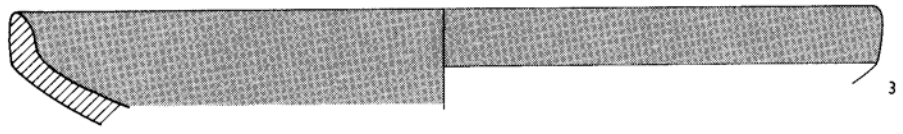
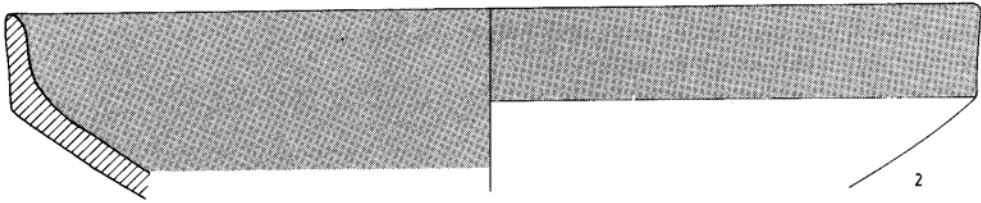
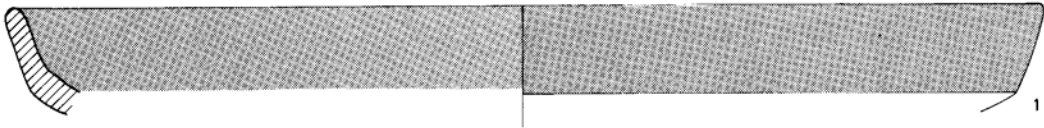

**PUERTO-9.**

**Nivel IIIa.**

1. (414/169-S). Torno. Finos. Oxidada. Beige rosada. Engobe rojo.
2. (395/169-S). Torno. Finos. Oxidada. Beige. Engobe rojo.
3. (394/169-S). Similar al anterior.
4. (397/169-S). Similar al anterior.

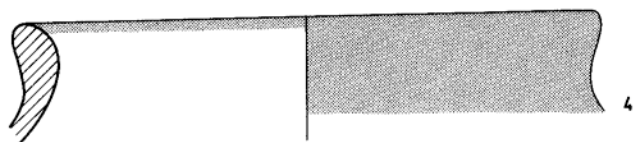
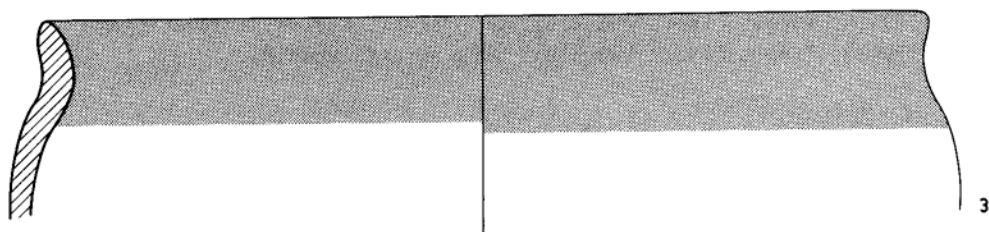
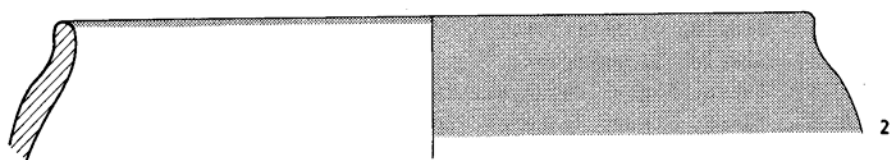
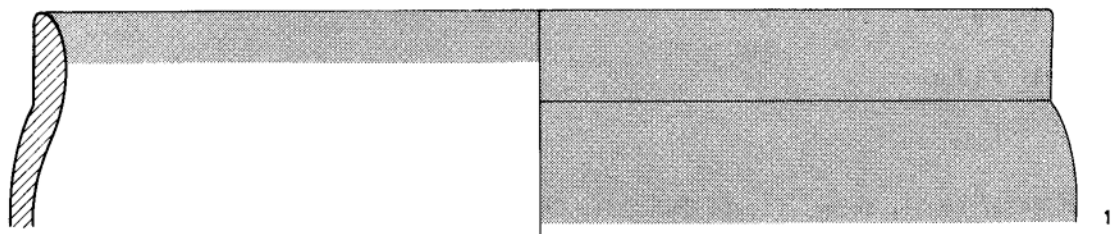

0 5cm



**PUERTO-9.**

**Nivel IIIa.**

1. (433/169-S). Torno. Finos. Reducida. Gris clara. Restos de engobe marrón rojiza.
2. (522/170-S). Torno. Finos. Reducida. Gris clara.
3. (520/170-S). Torno. Finos. Reducida. Núcleo gris, sups. negruzcas. Bruñida.
4. (521/170-S). Torno. Finos. Reducida. Gris oscura. Bruñida.
5. (426/169-S). Torno. Finos. Reducida. Gris clara. Sups. grises. Bruñida.
6. (616/202). Torno. Finos. Reducida. Gris. Bruñida.
7. (429/169-S). Torno. Finos. Reducida. Cuero. Sups. gris claro.
8. (617/202). Torno. Finos. Reducida. Gris claro.
9. (421/169-S). Similar al anterior.
10. (422/169-S). Similar al anterior.
11. (425/169-S). Torno. Finos. Reducida. Castaña. Sups. gris oscuro. Bruñida.
12. (515/170-S). Torno. Finos. Reducida. Gris.
13. (513/170-S). Torno. Finos. Reducida. Gris verdosa.
14. (423/169-S). Torno. Finos. Reducida. Gris oscura. Bruñida.
15. (516/170-S). Torno. Finos. Reducida. Gris clara.
16. (427/169-S). Torno. Finos. Reducida. Gris.
17. (514/170-S). Similar al anterior.
18. (424/169-S). Torno. Finos. Reducida. Castaña. Sups. gris oscuro. Bruñida.
19. (615/202). Torno. Finos. Reducida. Gris. Sups. gris oscuro. Bruñida.
20. (434/169-S). Torno. Finos. Reducida. Gris claro.
21. (435/169-S5). Torno. Finos. Reducida. Gris clara. Restos pintura roja.
22. (524/170-S). Torno. Finos. Reducida. Gris oscura. Bruñida.

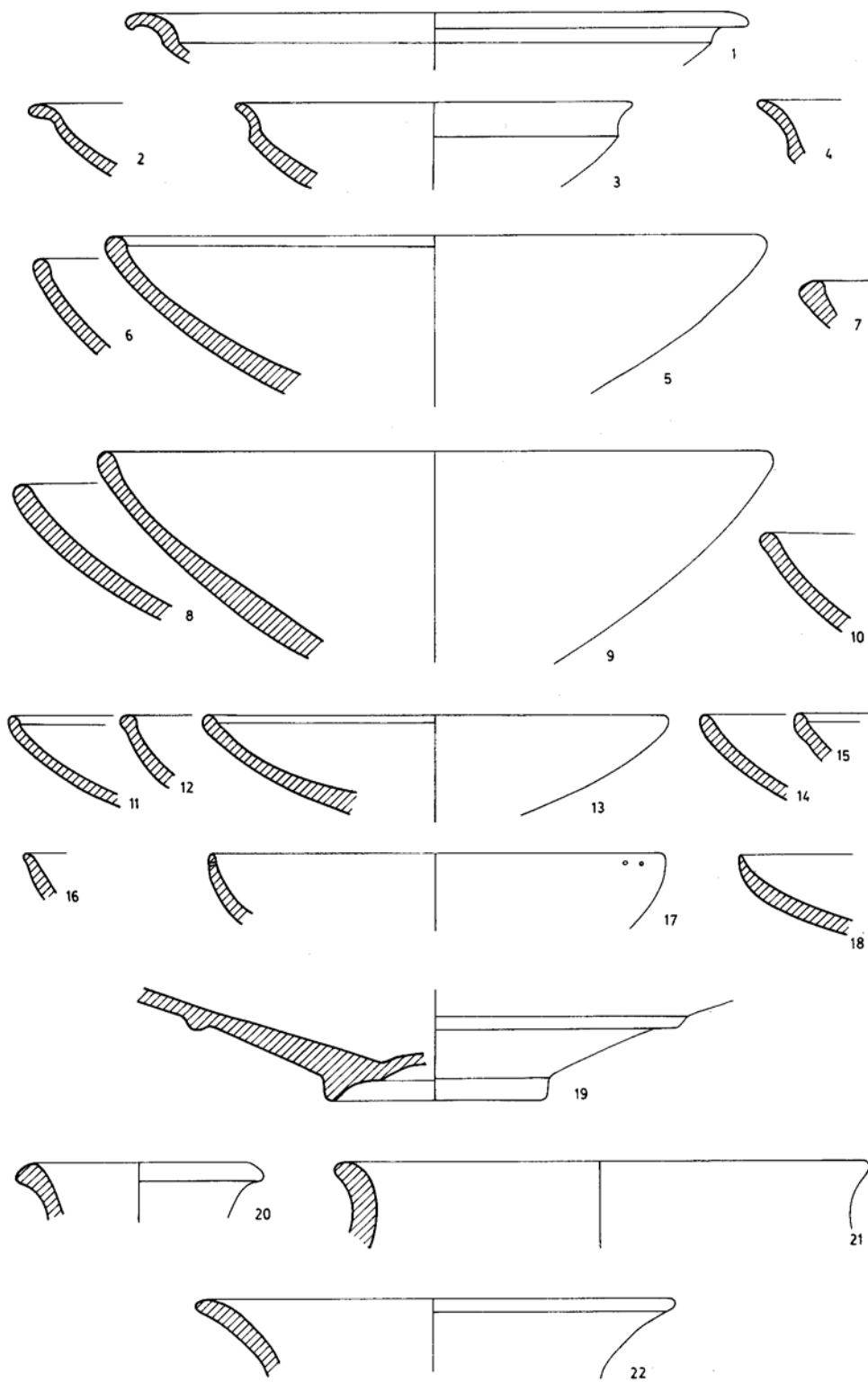

0 5cm

PUERTO-9.

Nivel IIIa.

1. (609/202). Torno. Finos. Reducida. Núcleo gris entre filetes naranjas. Sups. gris claro.
2. (504/170-S). Torno. Finos. Oxidada. Cuero.
3. (610/202). Torno. Finos. Oxidada. Cuero.
4. (378/169-S). Similar al anterior.
5. (505/170-S). Similar al anterior.
6. (377/169-S). Torno. Finos y gruesos. Oxidada. Anaranjada.
7. (506/170-S). Torno. Finos. Oxidada. Anaranjada.
8. (608/202). Similar al anterior.
9. (375/169-S). Torno. Finos y medios. Oxidada. Beige rosada.
10. (510/170-S). Torno. Finos. Oxidada. Cuero. Sups. marfil.
11. (376/169-S). Torno. Finos y medios. Oxidada. Roja clara.
12. (511/170-S). Torno. Finos. Oxidada. Anaranjada.
13. (602/202). Torno. Finos. Oxidada. Beige. Sups. marfil.
14. (370/169-S). Torno. Finos. Oxidada. Amarillenta.
15. (419/169-S). Torno. Medios. Oxidada. Amarillenta.
16. (612/202). Torno. Finos. Oxidada. Beige. Sups. marfil.
17. (550/170-S). Torno. Medios y gruesos. Oxidada. Beige rosada.
18. (412/169-S). Torno. Medios y gruesos. Oxidada. Naranja.
19. (413/169-S). Mano. Medios. Oxidada. Rojiza. Tosca.
20. (380/169-S). Torno. Finos y medios. Oxidada. Rojiza. Mal alisada.
21. (372/169-S). Torno. Medios. Oxidada. Marfil.
22. (1.012/170-S). Torno. Finos. Oxidada. Amarillenta. Restos de pintura roja.

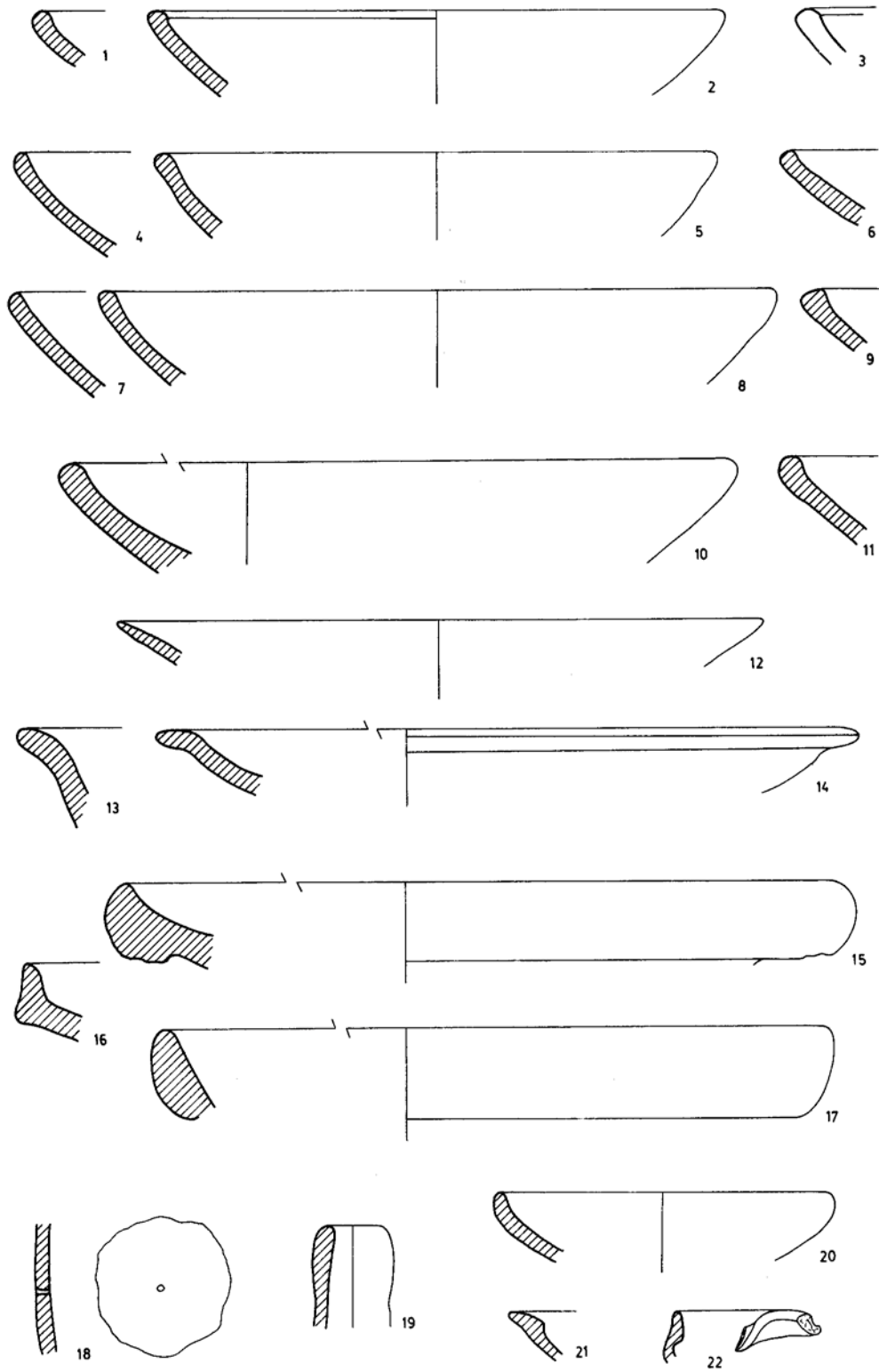

**PUERTO-9.**

**Nivel IIIa.**

1. (507/170-S). Torno. Finos. Oxidada. Anaranjada. Pintura roja vinosa.
2. (509/170-S). Torno. Finos y medios. Oxidada. Beige rosada. Pintura roja anaranjada.
3. (643/202). Torno. Finos y medios. Oxidada. Beige. Pintura marrón rojiza.
4. (603/202). Torno. Finos. Oxidada. Núcleo gris claro, sups. anaranjadas. Pintura marrón rojiza.
5. (607/202). Torno. Finos y medios. Oxidada. Rosada. Pintura marrón rojiza.
6. (508/170-S). Torno. Finos. Oxidada. Marfil. Pintura roja clara.
7. (542/170-S). Torno. Finos. Oxidada. Beige anaranjada. Ancha banda de pintura marrón rojiza, fina banda negra.
8. (392/169-S). Torno. Finos y medios. Oxidada. Beige oscura. Pintura roja anaranjada.
9. (389/169-S). Torno. Finos. Oxidada. Roja anaranjada. Banda negra sobre pintura roja.
10. (391/169-S). Torno. Finos. Oxidada. Beige. Banda pintura negra y trazos de pintura roja.
11. (541/170-S). Torno. Medios y gruesos. Oxidada. Castaña. Pintura roja.
12. (352/169-S). Torno. Finos. Oxidada. Roja anaranjada. Pintura roja.
13. (390/169-S). Torno. Finos. Oxidada. Beige anaranjada. Pintura negra diluida.

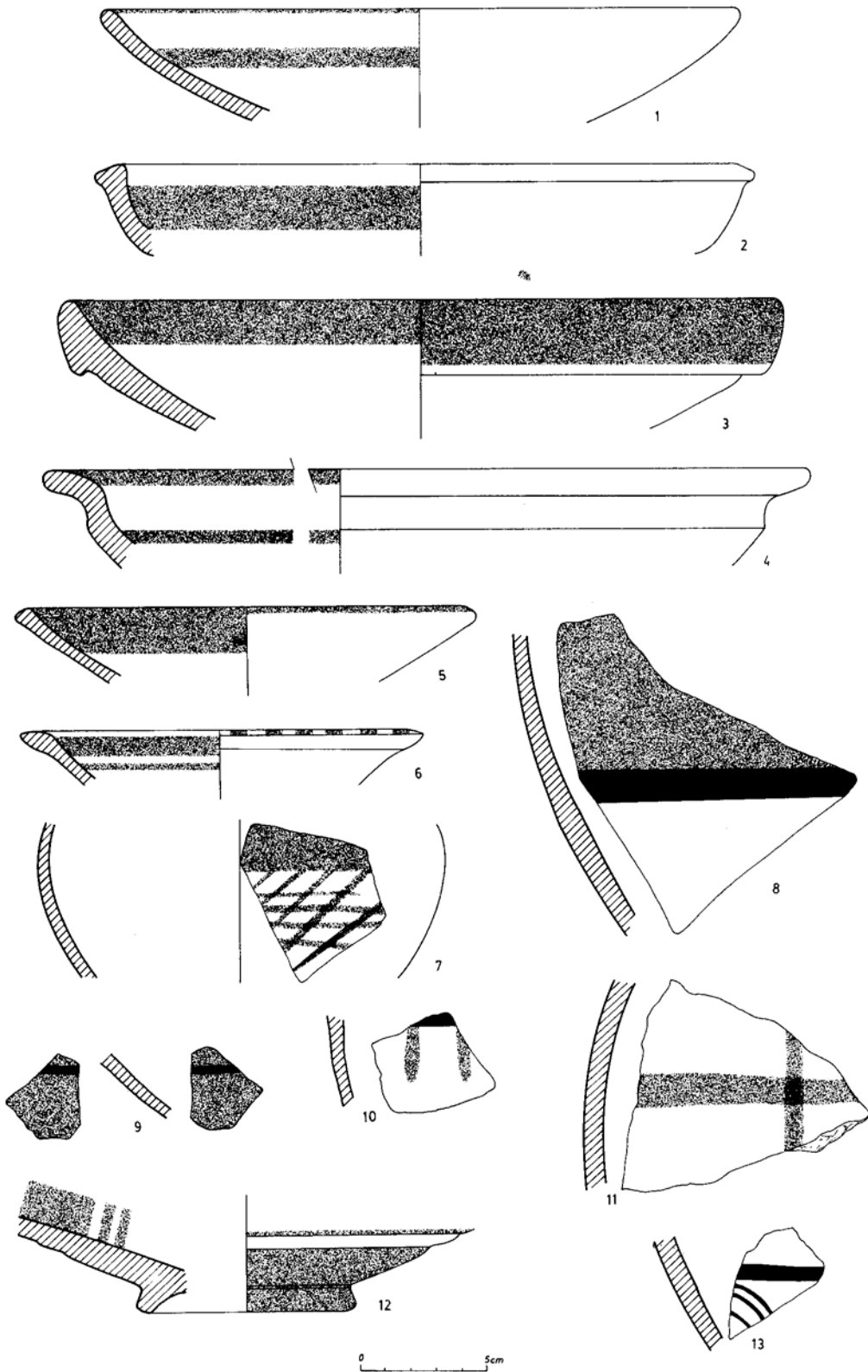

## PUERTO-9.

### Nivel IIIa.

1. (601/202). Torno. Medios. Oxidada. Beige rosada. Pintura marrón oscura.
2. (406/169-S). Torno. Medios. Oxidada. Rojiza.
3. (407/169-S). Torno. Finos. Oxidada. Rojiza anaranjada. Ext. ligero engobe marfil.
4. (596/202). Torno. Medios y gruesos. Beige. Pintura marrón rojiza.
5. (546/170-S). Torno. Finos y medios. Oxidada. Naranja. Pintura roja.
6. (405/169-S). Torno. Finos. Oxidada. Naranja.
7. (595/202). Torno. Medios. Oxidada. Núcleo gris, sups. anaranjadas.
8. (416/169-S). Torno. Finos. Oxidada. Naranja clara. Pintura roja sobre ligero engobe marfil.
9. (403/169-S). Torno. Finos y medios. Oxidada. Rojiza.
10. (544/170-S). Torno. Finos. Oxidada. Beige anaranjada.
11. (404/169-S). Torno. Finos. Oxidada. Anaranjada.
12. (409/169-S). Torno. Medios y gruesos. Oxidada. Rojiza.
13. (410/169-S). Torno. Finos y medios. Oxidada. Beige anaranjada. Pintura roja oscura.
14. (415/169-S). Torno. Finos. Oxidada. Anaranjada. Pintura roja.
15. (397/169-S). Torno. Finos y medios. Oxidada. Anaranjada.
16. (545/170-S). Torno. Finos y medios. Oxidada. Beige clara. Pintura marrón oscura.
17. (530/170-S). Torno. Medios y gruesos. Oxidada. Anaranjada. Fina banda negra sobre pintura roja.
18. (398/169-S). Torno. Finos. Oxidada. Rojiza.
19. (598/202). Torno. Finos. Oxidada. Beige. Sups. marfil.
20. (593/202). Torno. Muy finos. Oxidada. Naranja. Ext. engobe marfil. Pintura roja oscura.
21. (599/202). Torno. Finos. Oxidada. Naranja. Mal alisada. Pintura roja intensa.
22. (401/169-S). Torno. Finos y medios. Oxidada. Anaranjada.
23. (408/169-S). Torno. Finos y medios. Oxidada. Beige.
24. (1.007/170-S). Torno. Finos. Oxidada. Cuero. Sups. marfil. Pintura roja.
25. (600/202). Torno. Finos. Oxidada. Rosada. Ext. ligero engobe marfil.
26. (1.009/170-S). Torno. Finos. Oxidada. Anaranjada.
27. (1.011/170-S). Torno. Finos. Oxidada. Cuero. Pintura marrón rojiza.

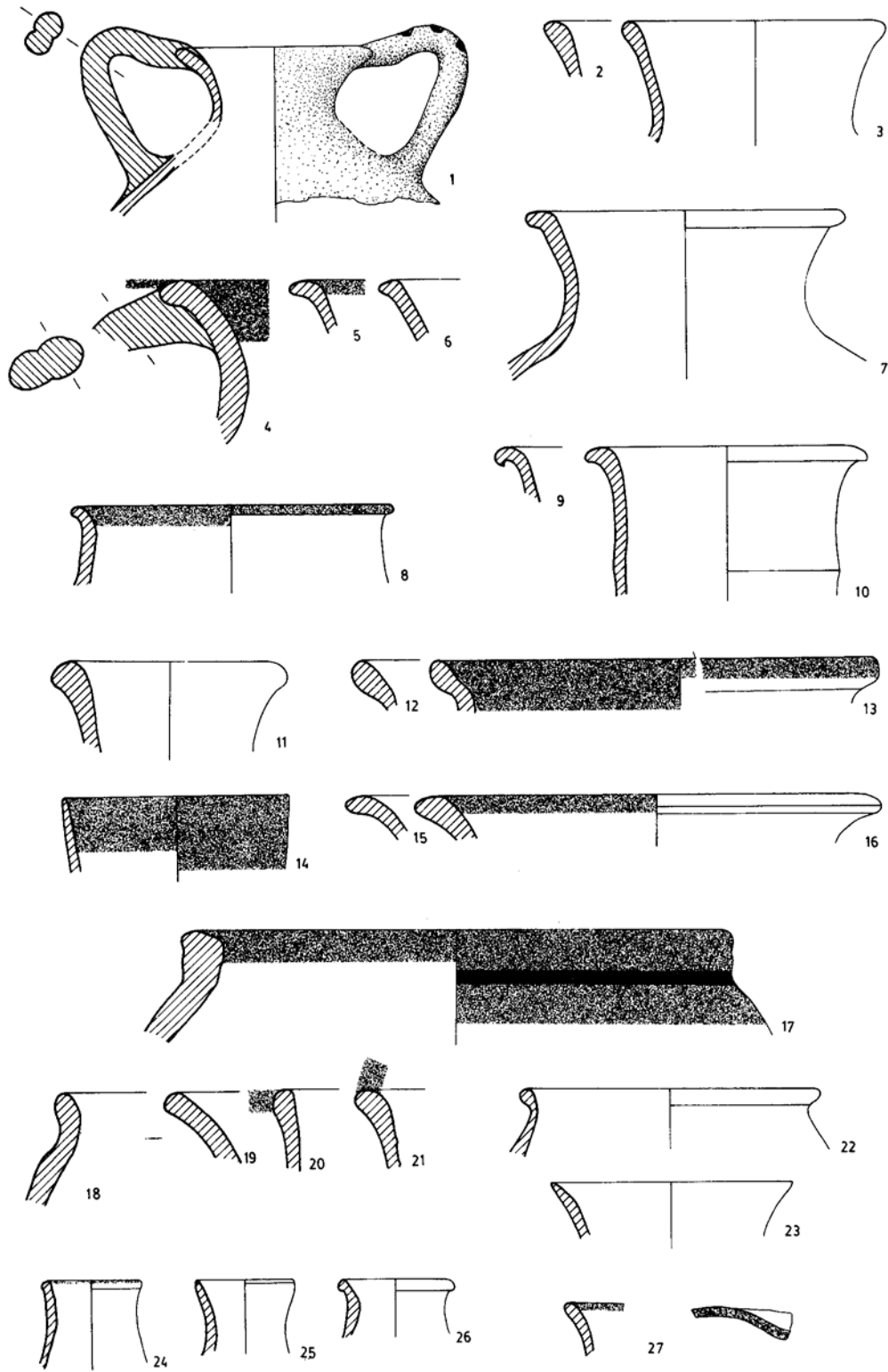

0 5cm



**PUERTO-9.**

**Nivel IIIa.**

1. (536/170-S). Torno. Finos y medios. Reducida. Marrón grisácea.
2. (438/169-S). Torno. Medios. Oxidada. Beige grisácea.
3. (437/169-S). Torno. Medios. Oxidada. Rojiza.
4. (587/202). Torno. Medios y gruesos. Oxidada. Beige.
5. (538/170-S). Torno. Medios. Oxidada. Núcleo gris, sups. anaranjadas.
6. (531/170-S). Torno. Finos. Oxidada. Amarillenta.
7. (586/202). Torno. Medios y gruesos. Oxidada. Gris clara.
8. (585/202). Torno. Medios. Oxidada. Núcleo gris, sups. anaranjadas.
9. (441/169-S). Torno. Medios. Oxidada. Beige.
10. (529/170-S). Torno. Finos y medios. Oxidada. Rojiza.
11. (537/170-S). Torno. Finos, Oxidada. Núcleo marrón grisáceo, sups. anaranjadas.
12. (588/202). Torno. Medios. Oxidada. Naranja.
13. (589/202). Similar al anterior.
14. (535/170-S). Torno. Finos. Oxidada. Núcleo gris, sups. anaranjadas.
15. (440/169-S). Torno. Medios. Oxidada. Anaranjada. Mal alisada.
16. (590/202). Torno. Medios. Oxidada. Beige clara.
17. (591/202). Torno. Finos y medios. Oxidada. Núcleo gris, sups. anaranjadas.
18. (534/170-S). Torno. Medios. Oxidada. Núcleo gris, sups. anaranjadas.

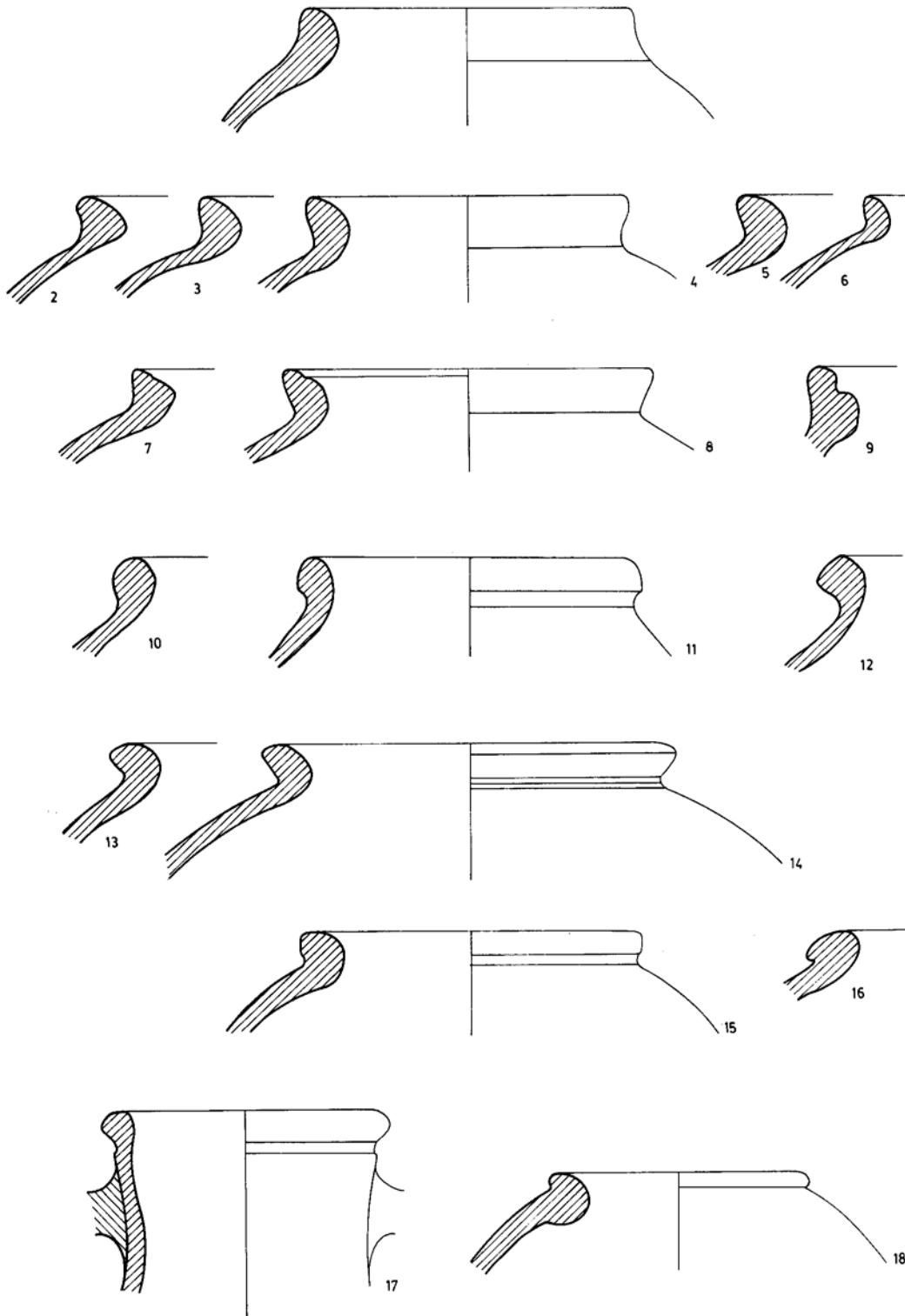

0 5cm

**PUERTO-9.**

**Nivel IIIa.**

1. (631/202). Torno. Finos y medios. Reducida. Castaña oscura. Mal alisada.
2. (453/169-S). Torno. Medios y gruesos. Reducida. Marrón oscura. Mal alisada.
3. (1.005/170-S). Torno. Gruesos. Oxidada. Roja oscura. Mal alisada.
4. (632/202). Torno. Finos y gruesos. Reducida. Castaña oscura. Mal alisada.
5. (455/169-S). Torno. Medios. Reducida. Castaña.
6. (454/169-S). Torno. Medios y gruesos. Reducida. Castaña oscura. Mal alisada.
7. (552/170-S). Similar al anterior.
8. (1.001/170-S). Torno. Medios. Reducida. Gris.
9. (557/170-S). Torno. Finos y gruesos. Reducida. Castaña rojiza. Mal alisada.
10. (1.002/170-S). Torno. Finos. Oxidada. Roja oscura.
11. (553/170-S). Torno. Medios. Reducida. Castaña oscura. Mal alisada.
12. (558/170-S). Torno. Medios. Reducida. Castaña. Mal alisada.
13. (1.006/170-S). Torno. Medios. Oxidada. Roja.
14. (459/169-S). Torno. Medios. Reducida. Castaña rojiza.
15. (461/169-S). Torno. Gruesos. Reducida. Castaña rojiza.
16. (457/169-S). Torno. Medios. Reducida. Castaña rojiza.
17. (458/169-S). Similar al anterior.
18. (1.003/170-S). Torno. Gruesos. Reducida. Negruzca. Mal alisada.
19. (551/170-S). Torno. Medios. Reducida. Castaña oscura. Ext. con unguilaciones.
20. (635/202). Torno. Medios. Oxidada. Roja oscura. Mal alisada.
21. (633/202). Torno. Finos y gruesos. Reducida. Castaña oscura.
22. (554/170-S). Torno. Medios. Reducida. Castaña oscura. Mal alisada.

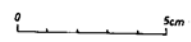
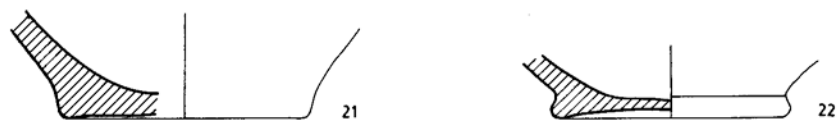
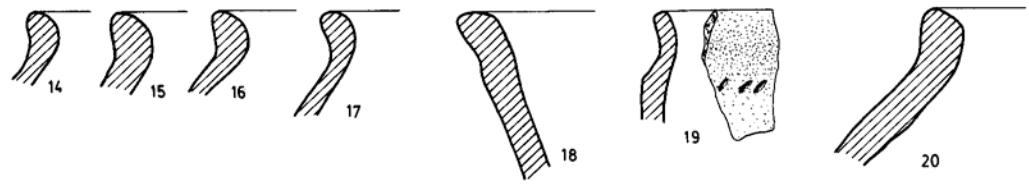
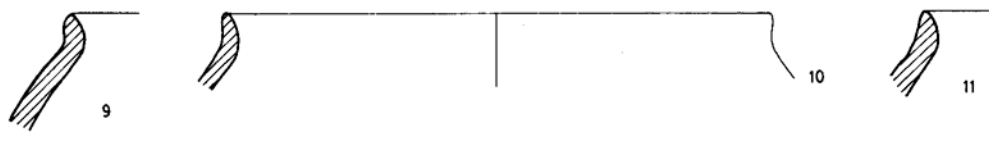
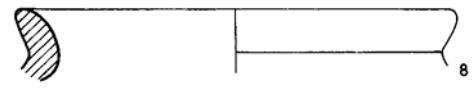
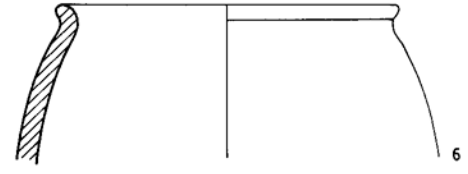
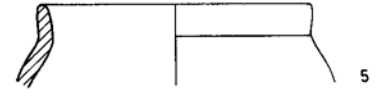
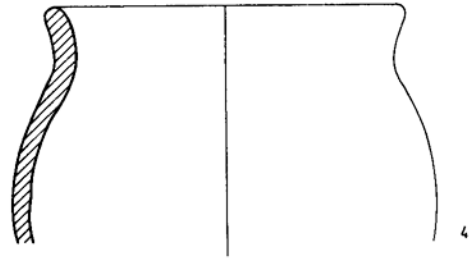
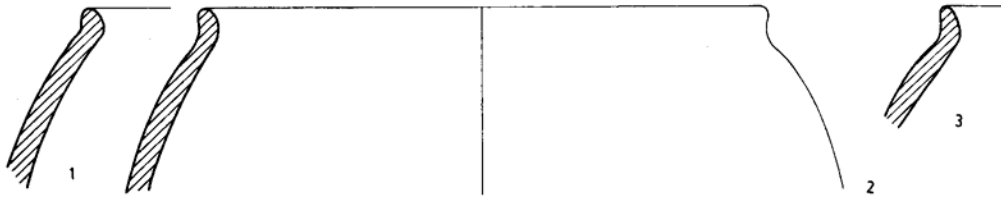

## PUERTO-9.

### Nivel IIIa.

1. (420-bis/169-S). Torno. Medios. Oxidada. Marrón rojiza. Ext. espeso engobe blanco. Sobre él pintura roja.
2. (442/169-S). Similar al anterior.
3. (528/170-S). Torno. Medios. Oxidada. Castaña rojiza. Alisada.
4. (420/169-S). Torno. Muy gruesos. Oxidada. Rosada. Alisada.
5. (2.714/202). Torno. Finos, mica dorada. Oxidada. Naranja intensa. Bien alisada.
6. (2.715/202). Torno. Finos y medios. Oxidada. Rosa intensa. Ext. barniz negro muy diluido, "à la brosse".
7. (2.716/202). Torno. Finos y medios. Oxidada. Rosa clara. Alisada.
8. (2.406/169-S). Torno. Finos. Oxidada. Naranja clara. Sups. marfil amarillento. Pintura roja clara, mate.
9. (2.464/170-S). Torno. Finos. Oxidada. Beige rosada. Pintura zonas rojas y otras castañas, espesa y mate.
10. (2.407/169-S). Torno. Finos. Oxidada. Naranja. Sups. marfil. Pintura naranja espesa mate.
11. (2.717/202). Torno. Finos. Oxidada. Beige anaranjada. Ligero engobe marfil. Pintura negra diluida.
12. (2.465/170-S). Torno. Finos. Oxidada. Naranja. Sups. marfil. Pintura roja mate.
13. (2.408/169-S). Torno. Finos. Oxidada. Amarillenta. Barniz negro espeso, mate.
14. (2.466/170-S). Torno. Finos. Oxidada. Núcleo gris, sups. naranja. Engobe marfil. Pintura roja espesa, mate.
15. (2.409/169-S). Torno. Finos. Oxidada. Amarillenta. Alisada.
16. (2.467/170-S). Torno. Finos. Oxidada. Verdosa amarillenta.
17. (2.410/169-S). Torno. Finos y medios. Oxidada. Verdosa amarillenta. Restos de pintura roja.
18. (2.718/202). Torno. Finos. Oxidada. Verdosa amarillenta. Restos de pintura negra.
19. (2.468/170-S). Torno. Finos. Oxidada. Beige. Pintura roja, mate.
20. (2.469/170-S). Torno. Finos y medios. Oxidada. Naranja. Ligero engobe marfil. Restos de pintura roja.

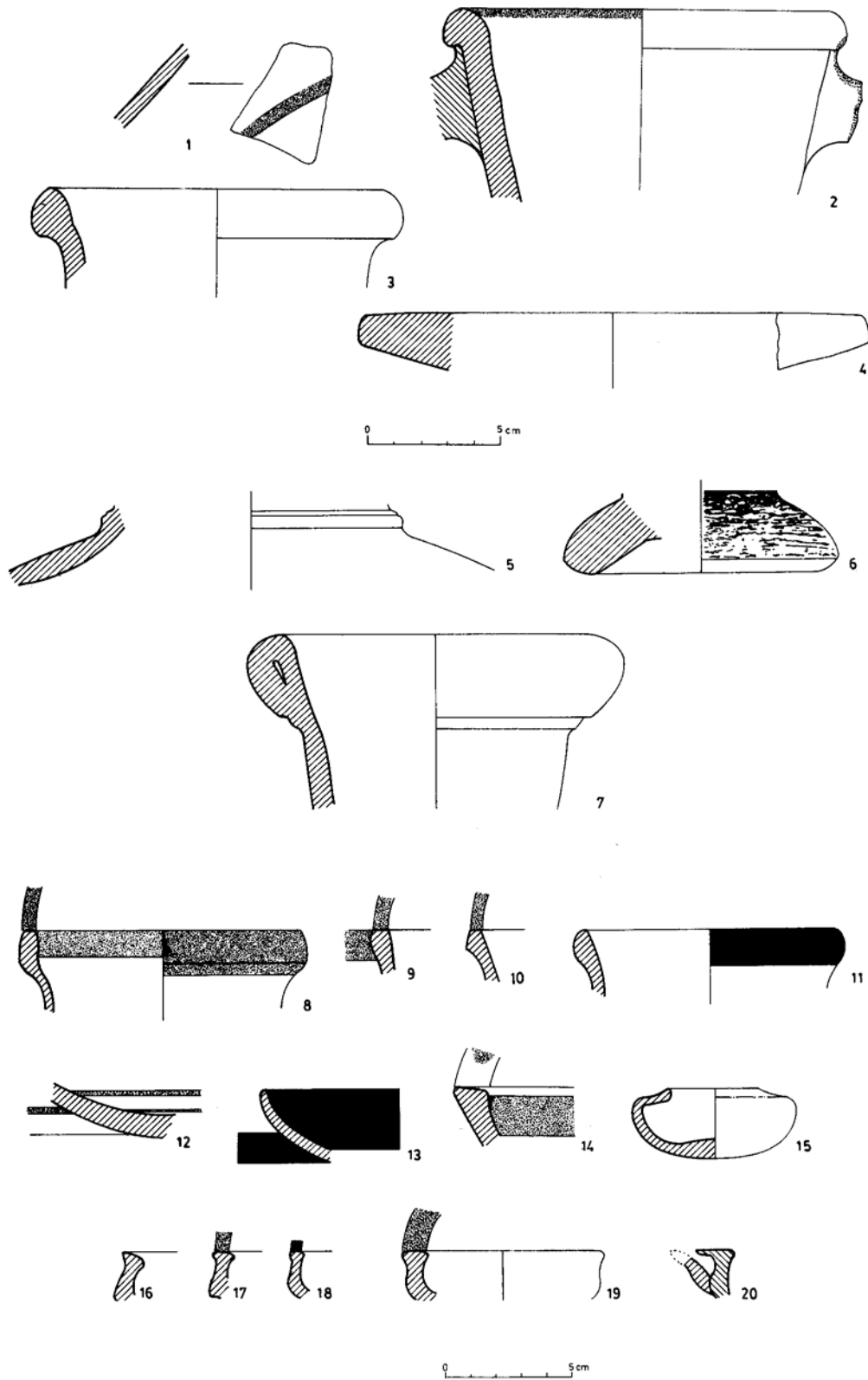

**PUERTO-9.**

**Nivel IIIa.**

1. (2.411/169/170-S). Torno. Finos. Oxidada. Beige amarillenta. Pintura negra mate.
2. (2.412/169-S). Torno. Finos. Oxidada. Amarillenta. Restos barniz rojo.
3. (2.413/169-S). Torno. Finos y medios. Oxidada. Verdosa grisácea. Barniz negro mate.
4. (2.470/170-S). Torno. Muy finos. Oxidada. Naranja clara. Barniz rojo oscuro, brillante.
5. (2.414/169-S). Torno. Finos. Oxidada. Beige. Pintura negra mate, diluida.
6. (2.719/202). Torno. Muy finos. Oxidada. Rosa. Barniz negro brillante.
7. (2.415/169-S). Torno. Finos. Oxidada. Beige. Barniz negro, mate.
8. (2.471/170-S). Torno. Finos. Oxidada. Beige. Barniz negro, mate.
9. (2.472/170-S). Torno. Finos. Oxidada. Beige rosada. Barniz rojo.
10. (2.416/169-S). Torno. Finos. Oxidada. Beige. Barniz negro mate.
11. (2.472/170-S). Torno. Finos. Oxidada. Verdosa amarillenta. Restos pintura negra mate.
12. (2.473/170-S). Torno. Finos. Oxidada. Verdosa amarillenta. Pintura castaña clara.
13. (2.417/169-S). Torno. Finos. Oxidada. Verdosa amarillenta. Pintura negra mate.
14. (2.418/169-S). Torno. Finos. Oxidada. Beige rosada. Barniz rojo brillante.
15. (2.419/169-S). Torno. Finos. Oxidada. Beige. Barniz rojizo.
16. (2.474/170-S). Torno. Finos. Oxidada. Beige anaranjada. Barniz rojo mate.
17. (2.420/169-S). Torno. Finos. Oxidada. Beige. Barniz rojo.
18. (2.475/170-S). Torno. Finos. Oxidada. Núcleo amarillento, sups. naranja. Barniz rojo mate.
19. (2.421/169-S). Torno. Finos. Oxidada. Naranja clara. Barniz zonas negras, zonas marrón oscuro, mate.
20. (2.476/170-S). Torno. Finos. Oxidada. Verdosa amarillenta. Pintura negra mate.

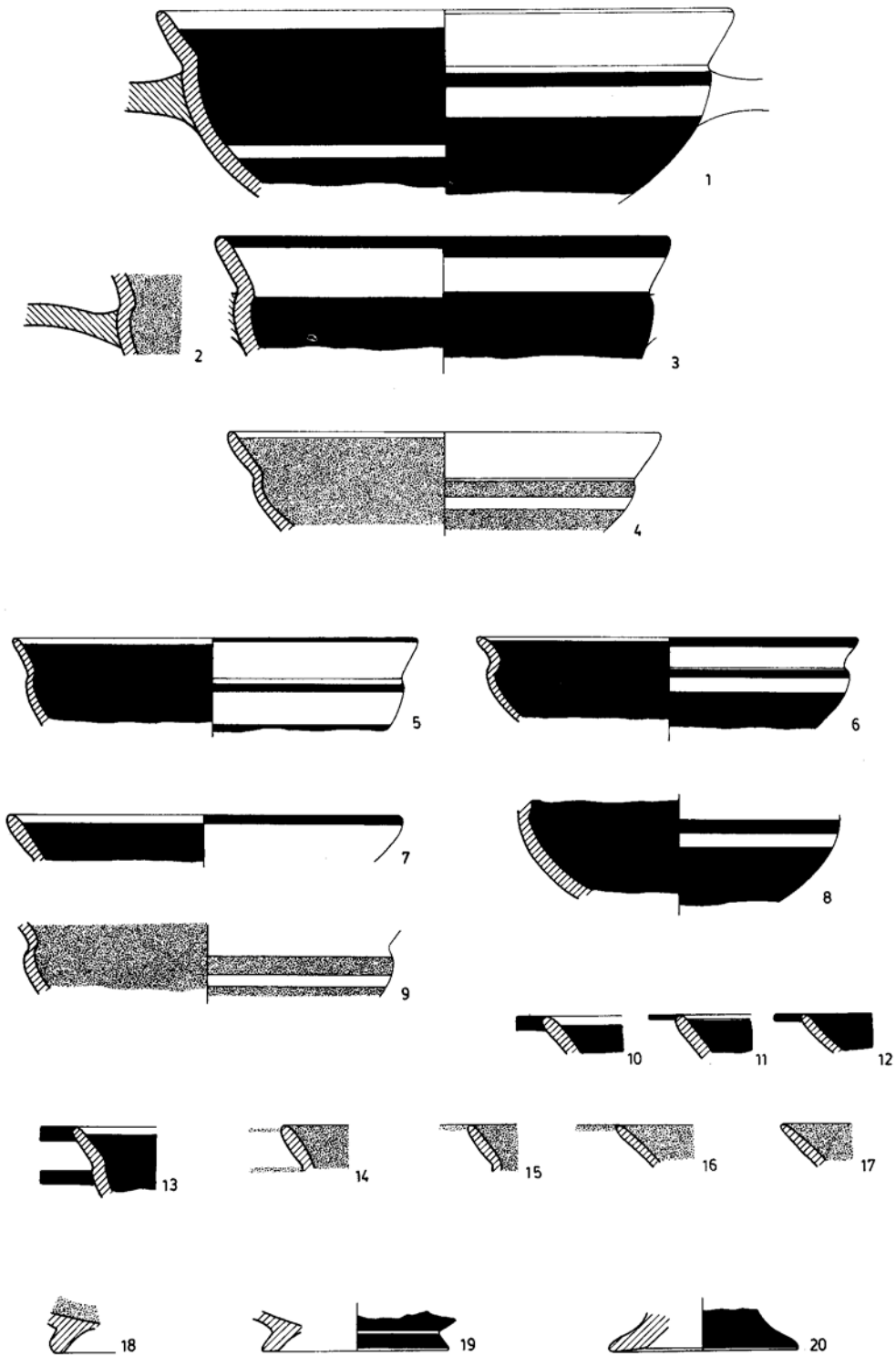



**PUERTO-9.**

**Nivel IIIa.**

1. (2.405/169/170-S). Torno. Muy finos. Oxidada. Rosada. Barniz negro. Ext. banda roja bajo el labio.
2. (2.722/202). Torno. Finos. Oxidada. Naranja rosada. Barniz negro, brillante.
3. (2.402/169-S). Torno. Finos. Oxidada. Naranja. Barniz negro.
4. (2.481/170-S). Torno. Muy finos, mica. Oxidada. Castaña oscura. Barniz negro. Int. líneas castañas.
5. (2.425/169-S). Torno. Finos, mica. Oxidada. Naranja intenso. Barniz negro brillante.
6. (2.482/170-S). Torno. Muy finos. Oxidada. Naranja intensa. Barniz negro brillante. Ext. decoración barniz negro.
7. (2.426/169-S). Torno. Finos. Oxidada. Rosada. Barniz negro. Ext. zonas castañas.
8. (2.483/170-S). Torno. Finos, mica abundante. Oxidada. Naranja intensa. Barniz negro brillante.
9. (2.484/170-S). Torno. Finos. Oxidada. Rosada. Barniz negro.
10. (2.427/169-S). Torno. Muy finos. Oxidada. Rosada. Barniz negro brillante.
11. (2.485/170-S). Torno. Finos. Oxidada. Rosada. Int. barniz negro brillante, ext. decoración barniz negro y pintura roja vinosa.
12. (2.486/170-S). Torno. Finos. Oxidada. Rosada. Barniz negro brillante.
13. (2.487/170-S). Torno. Muy finos. Oxidada. Rosa intensa. Int. banda pintura roja sobre barniz negro. Ext. decoración barniz negro.
14. (2.488/170-S). Torno. Finos. Oxidada. Rosada. Int. barniz negro, ext. motivo figurado barniz negro y pintura roja.
15. (2.489/170-S). Torno. Finos. Oxidada. Rosa anaranjada. Int. barniz negro, ext. decoración barniz negro.
16. (2.490/170-S). Torno. Finos. Oxidada. Gris (quemada). Int. barniz negro, ext. motivo figurado barniz negro.
17. (2.471-bis/170-S). Torno. Muy finos. Oxidada. Rosada. Ext. motivo figurado pintura roja vinosa sobre barniz negro.

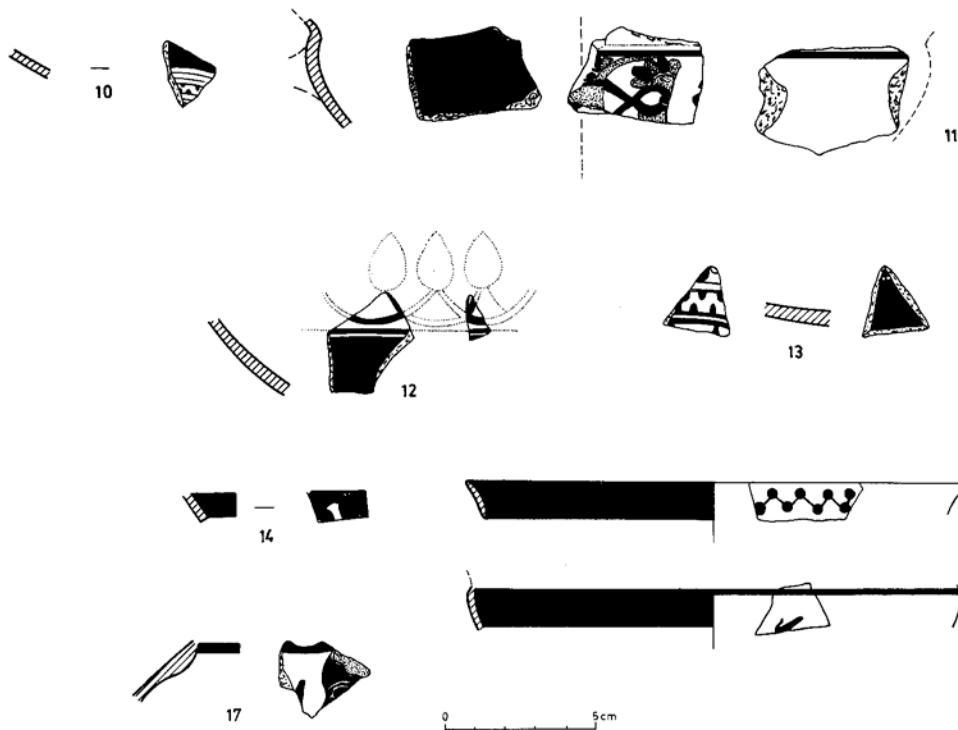
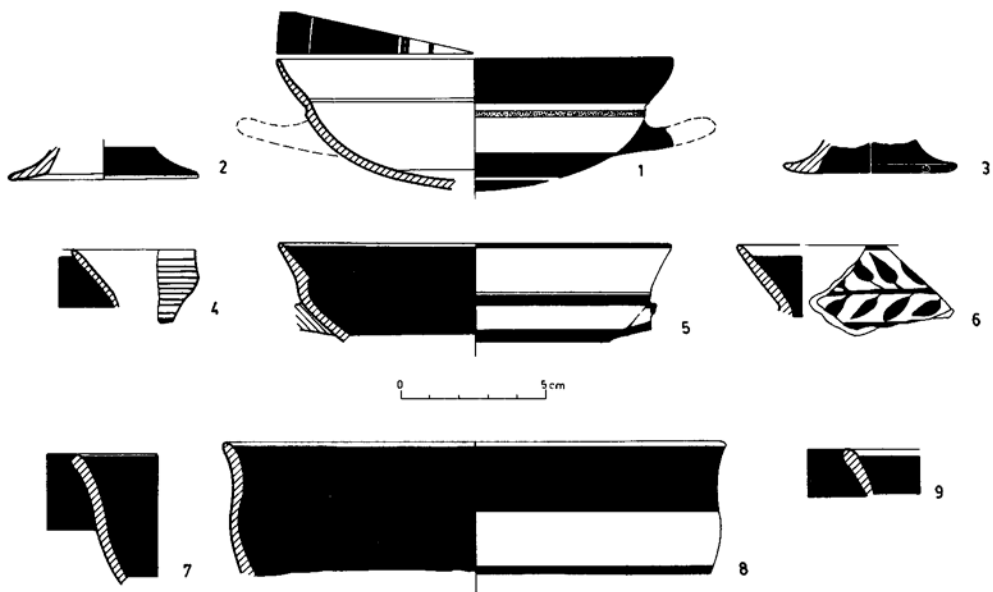

**PUERTO-9.**

**Nivel IIIa.**

1. (2.477/170-S). Torno. Finos. Oxidada. Beige. Pintura roja vinosa mate.
2. (2.478/170-S). Torno. Finos. Oxidada. Rojiza. Sups. beige. Pintura roja espesa mate.
3. 42.479/170-S). Torno. Finos. Oxidada. Beige anaranjada. Ext. ligero engobe marfil. Pintura naranja diluida.
4. (2.480/170-S). Torno. Finos. Oxidada. Beige clara. Pintura castaña oscura, diluida, mate.
5. (2.720/202). Torno. Finos. Oxidada. Amarillenta. Pintura negra diluida, mate.
6. (2.721/202). Torno. Finos. Oxidada. Verdosa amarillenta. Barniz negro.
7. (2.422/169-S). Torno. Finos. Oxidada. Naranja clara. Sups. marfil. Pintura negra mate.
8. (2.423/169-S). Torno. Finos. Oxidada. Naranja clara. Barniz castaño claro, zonas rojizas, mate.
9. (2.424/169-S). Torno. Finos y medios. Oxidada. Beige.

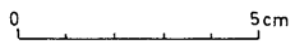
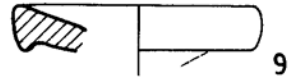
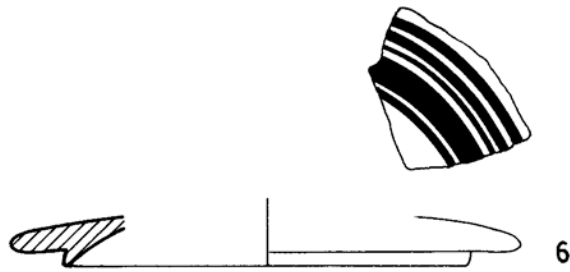
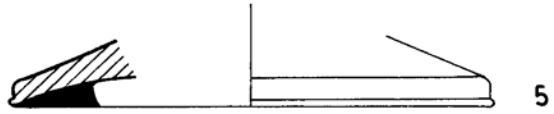
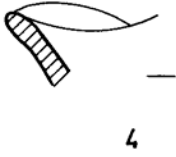
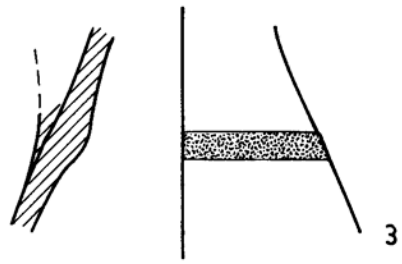
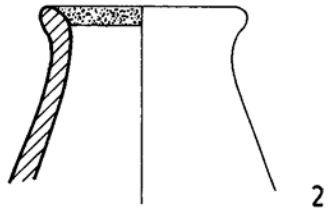
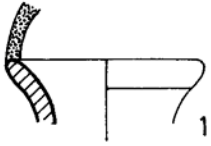

**PUERTO-9.**

**Nivel IIIb.**

1. (1.920/166-S). Mano. Medios. Reducida. Castaña rojiza. Bruñida.
2. (1.921/166-S). Mano. Finos. Reducida. Núcleo gris, sups. castañas. Bruñida.
3. (1.912/166-S). Mano. Medios. Reducida. Castaña oscura. Alisada.
4. (1.914/166-S). Similar al anterior.
5. (1.916/166-S). Mano. Finos. Reducida. Negra. Alisada.
6. (1.911/166-S). Mano. Medios. Reducida. Castaña oscura. Alisada.
7. (1.909/166-S). Mano. Medios. Reducida. Castaña oscura. Int. bruñido, ext. mal alisado.
8. (1.917/166-S). Similar al anterior.
9. (1.910/166-S). Mano. Medios y gruesos. Oxidada. Marrón rojiza. Alisada.
10. (1.918/166-S). Mano. Medios. Reducida. Castaña. Int. bruñido, ext. alisado.
11. (1.919/166-S). Mano. Medios. Reducida. Núcleo castaño, sups. negruzcas. Alisada.
12. (1.824/165-S). Mano. Medios. Reducida. Castaña rojiza. Mal alisada.
13. (1.922/166-S). Mano. Medios. Oxidada. Beige grisácea.
14. (1.812/165-S). Mano. Medios. Oxidada. Naranja. Sup. con profundas acanaladuras.
15. (1.923/166-S). Mano. Medios y gruesos. Oxidada. Naranja rojiza. Sups. toscas.

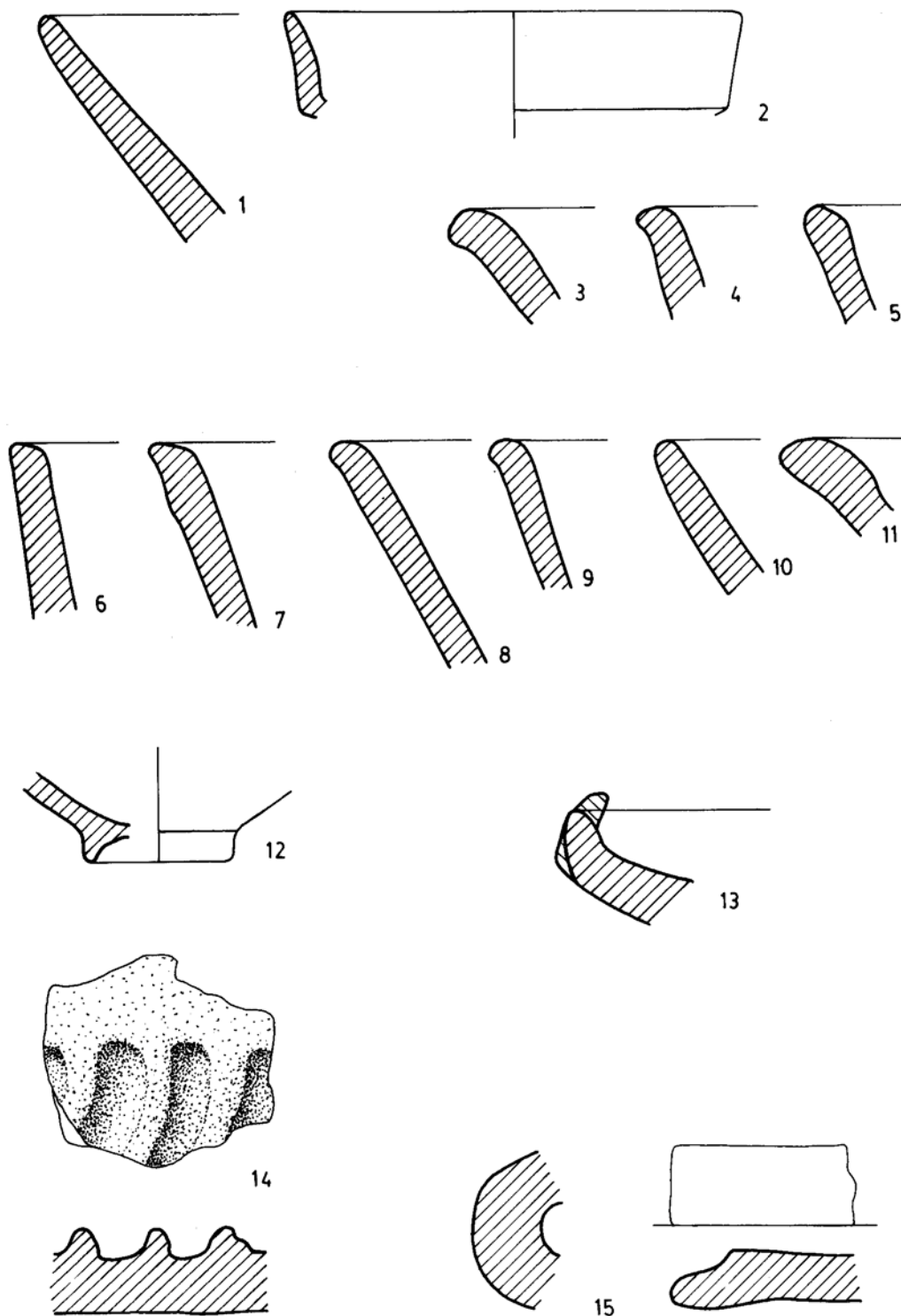

0 5cm

PUERTO-9.

Nivel IIIb.

1. (1.802/165-S). Torno. Finos y medios. Oxidada. Naranja. Engobe marrón rojizo.
2. (1.805/165-S). Torno. Medios. Oxidada. Beige. Engobe rojo vinoso.
3. (1.855/166-S). Torno. Finos. Oxidada. Naranja rojiza. Engobe rojo vinoso.
4. (1.804/165-S). Torno. Finos. Oxidada. Beige. Engobe marrón rojizo.
5. (1.864/166-S). Torno. Finos. Oxidada. Naranja rojiza. Engobe rojo oscuro.
6. (1.867/166-S). Torno. Finos. Oxidada. Naranja rojiza. Engobe rojo oscuro.
7. (1.810/165-S). Torno. Finos. Oxidada. Núcleo gris, sups. naranjas. Engobe marrón rojizo.
8. (1.803/165-S). Similar al anterior.
9. (1.847/166-S). Torno. Finos. Oxidada. Beige anaranjada. Engobe marrón rojizo.
10. (1.845/166-S). Similar al anterior.
11. (1.868/166-S). Torno. Finos. Oxidada. Beige. Engobe rojo.
12. (1.806/165-S). Torno. Medios. Oxidada. Núcleo gris, sups. anaranjadas. Engobe rojo.
13. (1.859/166-S). Torno. Finos. Oxidada. Beige. Engobe rojo.
14. (1.857/166-S). Torno. Finos. Oxidada. Naranja. Engobe perdido.
15. (1.808/165-S). Torno. Finos. Oxidada. Beige. Engobe marrón.
16. (1.807/165-S). Torno. Finos. Oxidada. Naranja. Engobe marrón rojizo.
17. (1.828/166-S). Torno. Finos. Reducida. Gris.
18. (1.795/165-S). Torno. Finos. Reducida. Gris.
19. (1.830/166-S). Torno. Finos. Reducida. Gris rosada. Engobe marrón rojizo.
20. (1.825/166-S). Torno. Finos. Reducida. Gris clara.
21. (1.826/166-S). Torno. Finos. Reducida. Gris.
22. (1.831/166-S). Torno. Finos. Reducida. Gris. Sups. grises muy oscuras.
23. (1.832/166-S). Torno. Finos. Reducida. Gris clara.
24. (1.796/165-S). Torno. Finos. Reducida. Gris oscura.
25. (1.829/166-S). Torno. Medios. Reducida. Beige grisácea.
26. (1.838/166-S). Torno. Finos. Reducida. Beige grisácea. Sups. más oscuras que la pasta.
27. (1.836/166-S). Similar al anterior.

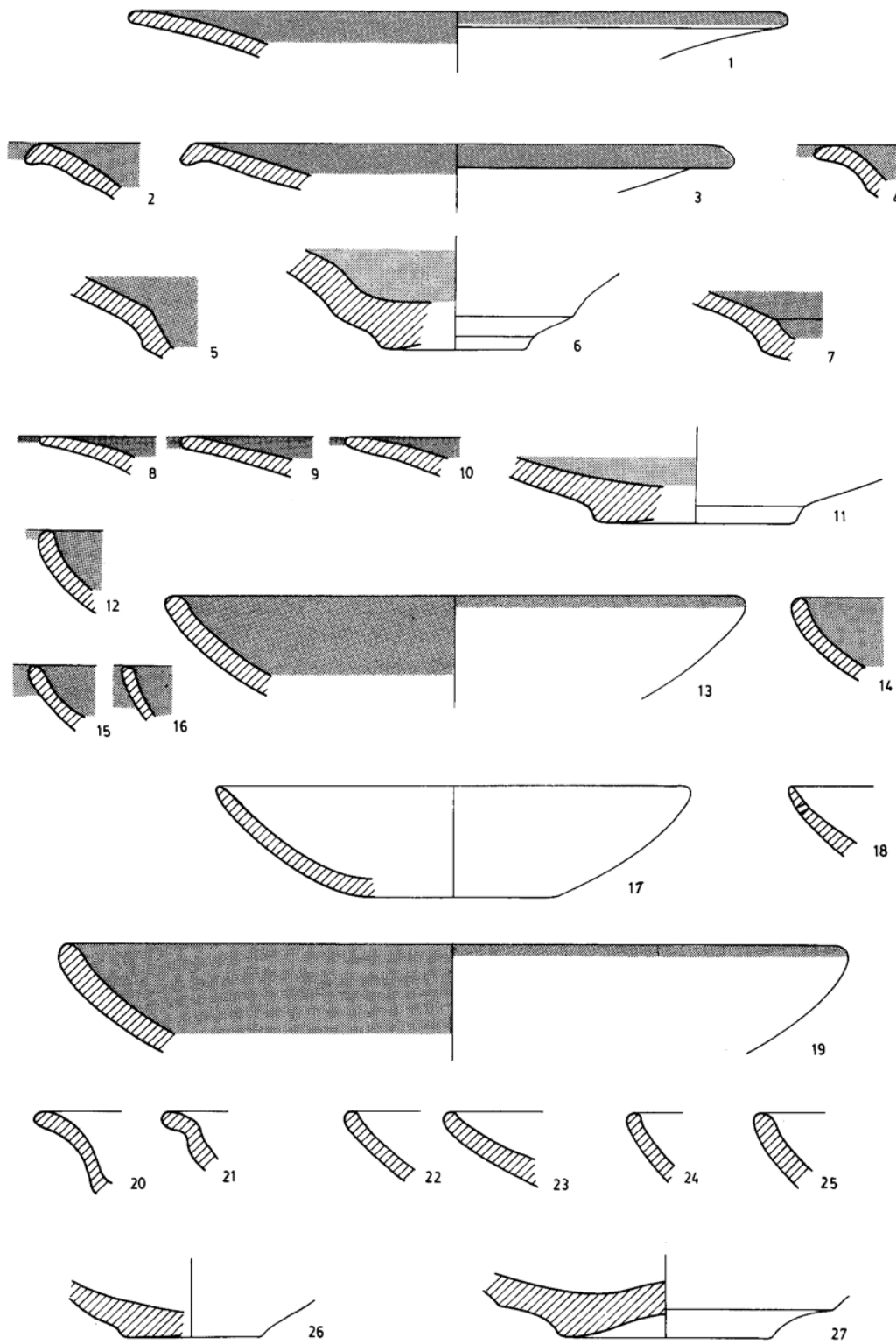

0 5cm



PUERTO-9.

Nivel IIIb.

1. (1.876/166-S). Torno. Finos y algunos gruesos. Oxidada. Cuero.
2. (1.813/165-S). Torno. Finos. Oxidada. Naranja. Pintura roja
3. (1.870/166-S). Torno. Finos y medios. Oxidada. Beige.
4. (1.869/166-S). Torno. Medios. Oxidada. Beige. Pintura roja oscura.
5. (1.891/166-S). Torno. Finos y medios. Oxidada. Beige anaranjada. Pintura marrón rojiza.
6. (1.878/166-S). Torno. Finos. Oxidada. Naranja. Pintura negra sobre banda rosa.
7. (1.871/166-S). Torno. Finos. Oxidada. Cuero.
8. (1.879/166-S). Torno. Finos y medios. Oxidada. Naranja.
9. (1.893/166-S). Torno. Finos y medios. Oxidada. Naranja. Pintura marrón rojiza.
10. (1.873/166-S). Torno. Finos. Oxidada. Naranja.
11. (1.815/165-S). Torno. Finos. Oxidada. Beige. Pintura marrón claro.
12. (1.895/166-S). Torno. Finos y medios. Oxidada. Naranja. Pintura roja vinosa.
13. (1.894/166-S). Torno. Finos y medios. Oxidada. Naranja. Bandas de pintura negra sobre fondo rojo.
14. (1.880/166-S). Torno. Finos. Oxidada. Beige. Ext. ligero engobe marfil.
15. (1.897/166-S). Torno. Finos y medios. Oxidada. Naranja. Pintura negra diluida.
16. (1.861/166-S). Torno. Finos. Oxidada. Naranja.
17. (1.800/165-S). Torno. Finos. Oxidada. Cuero. Restos de pintura roja vinosa.
18. (1.839/166-S). Torno. Finos y medios. Oxidada. Beige.
19. (1.840/166-S). Torno. Finos. Oxidada. Rojiza.
20. (1.862/166-S). Torno. Finos. Oxidada. Naranja.
21. (1.842/166-S). Torno. Finos. Oxidada. Beige.
22. (1.858/166-S). Torno. Finos. Oxidada. Beige.
23. (1.823/165-S). Torno. Gruesos. Reducida. Castaña.

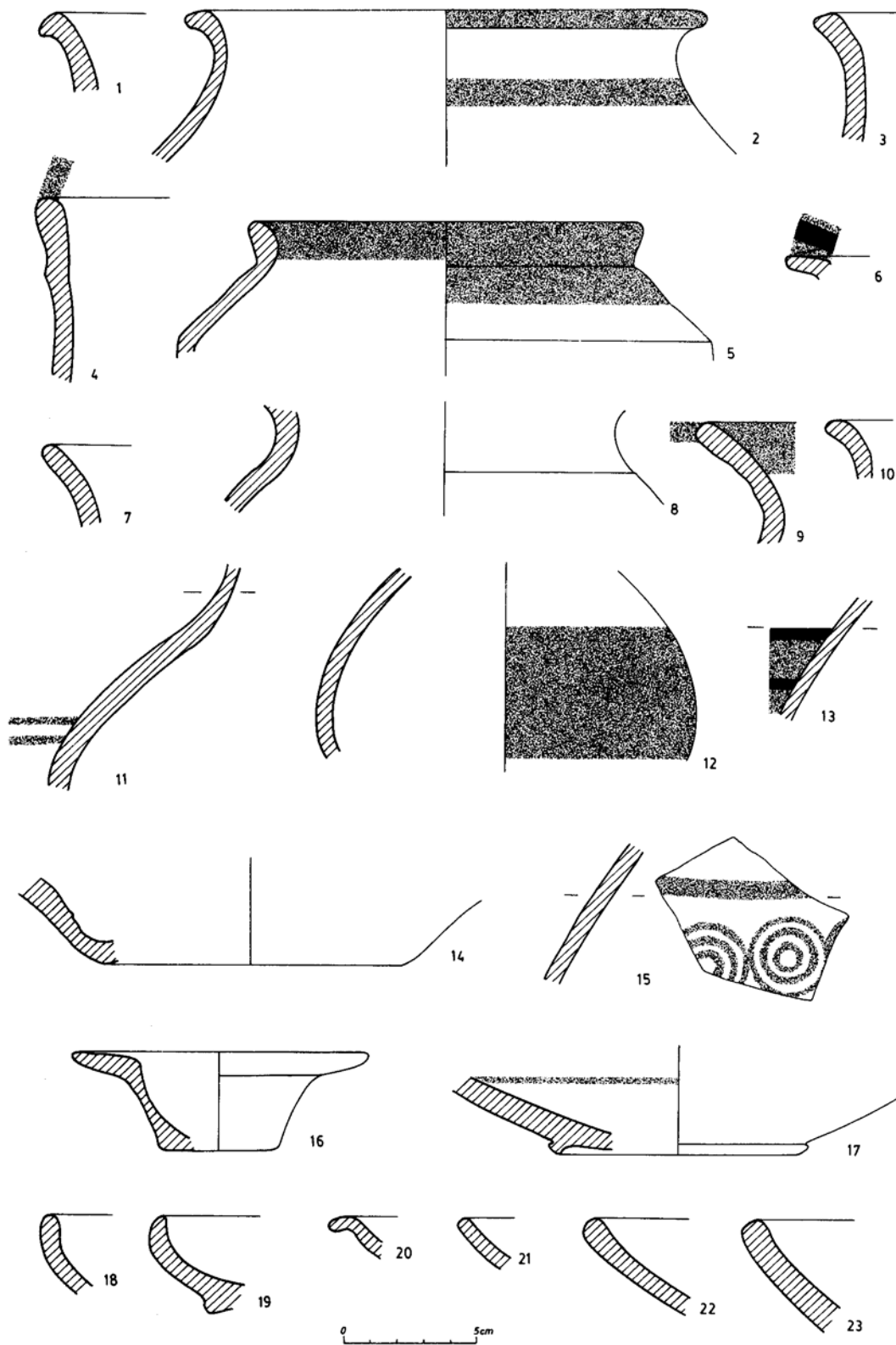

**PUERTO-9.**

**Nivel IIIb.**

1. (1.884/166-S). Torno. Finos. Oxidada. Beige.
2. (1.889/166-S). Torno. Finos. Oxidada. Beige anaranjada.
3. (1.890/166-S). Torno. Finos. Oxidada. Beige.
4. (1.814/165-S). Torno. Medios. Oxidada. Castaña clara.
5. (1.888/166-S). Torno. Finos. Oxidada. Naranja rojiza.
6. (1.882/166-S). Torno. Medios. Oxidada. Naranja grisácea.
7. (1.887/166-S). Torno. Finos. Oxidada. Beige anaranjada.
8. (1.885/166-S). Torno. Finos. Oxidada. Beige.
9. (1.886/166-S). Similar al anterior.
10. (1.892/166-S). Torno. Finos y medios. Oxidada. Rosada.
11. (1.801/165-S). Torno. Finos. Oxidada. Núcleo gris, sups. rojizas.
12. (1.818/165-S). Torno. Finos. Reducida. Castaña oscura.
13. (1.901/166-S). Similar al anterior.
14. (1.908/166-S). Torno. Medios. Reducida. Gris.
15. (1.900/166-S). Torno. Finos y medios. Reducida. Castaña oscura.
16. (1.902/166-S). Similar al anterior.
17. (1.819/165-S). Similar al anterior.
18. (1.820/165-S). Torno. Finos. Reducida. Castaña.
19. (1.904/166-S). Torno. Finos y medios. Oxidada. Roja oscura.
20. (1.907/166-S). Torno. Medios. Oxidada. Rojiza, sup. int. rojiza.

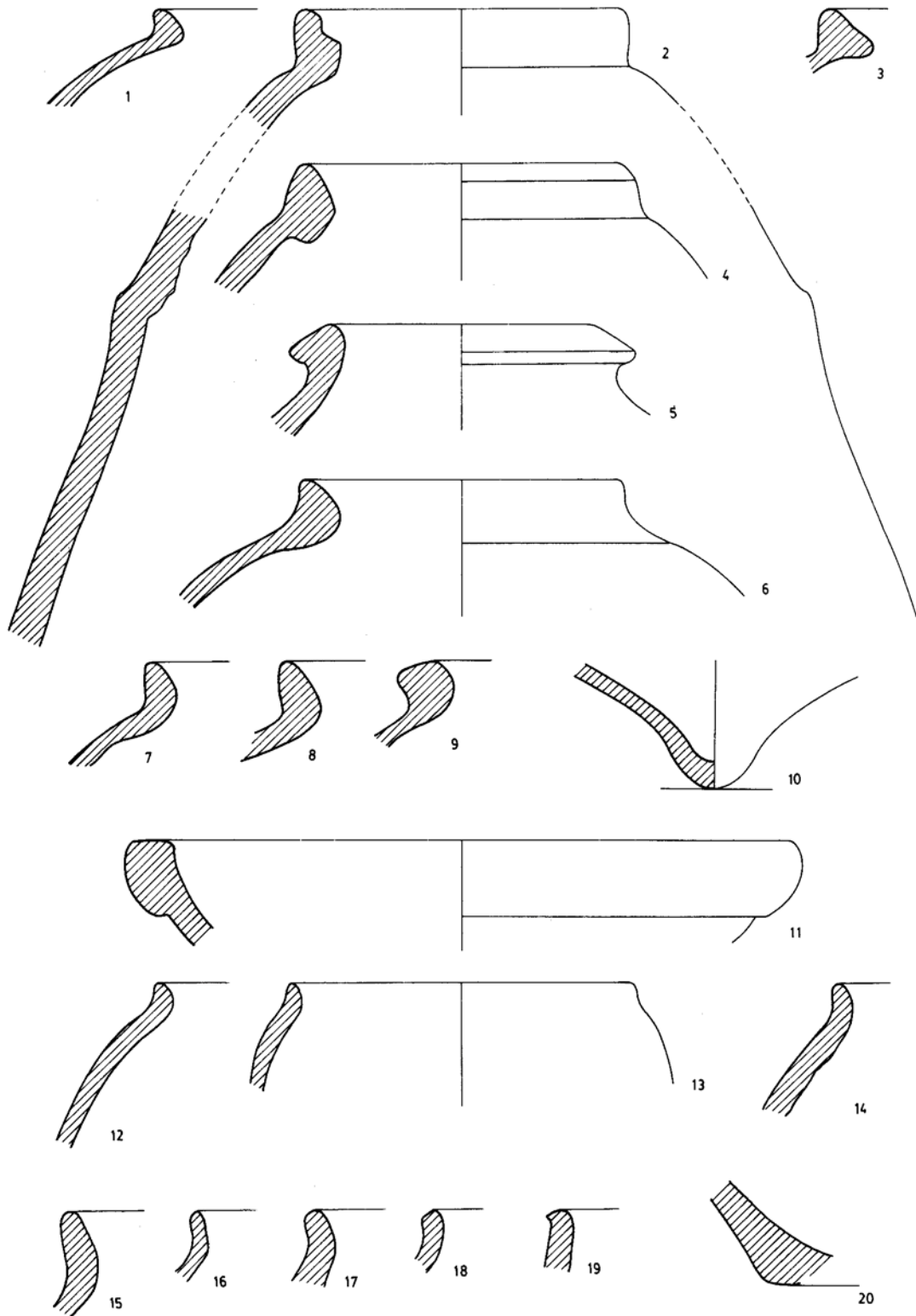

0 5cm

**PUERTO-9.**

**Nivel IIIb.**

1. (2.362/166-S). Torno. Muy finos. Oxidada. Rosada. Alisada.
2. (2.363/166-S). Torno. Finos. Oxidada. Verdosa amarillenta. Pintura negra espesa.
3. (2.364/166-S). Torno. Finos. Oxidada. Rosa anaranjada. Barniz castaño claro, zonas negras, "à la brosse".
4. (2.365/166-S). Torno. Finos. Oxidada. Beige amarillenta. Barniz diluido castaño, mate.
5. (2.366/166-S). Torno. Finos. Oxidada. Rosa. Barniz negro brillante.
6. (2.367/166-S). Torno. Finos. Oxidada. Castaña clara. Barniz negro diluido, zonas castañas rojizas.
7. (2.368/166-S). Torno. Finos. Oxidada. Rosada. Barniz negro brillante.
8. (2.369/166-S). Similar al anterior.
9. (2.370/166-S). Torno. Finos. Oxidada. Rosa intensa. Barniz negro, zonas castañas oscuras, brillante.
10. (2.371/166-S). Torno. Finos. Oxidada. Rosada. Int. barniz negro. Ext. barniz negro. Decoración figurada en negro y rojo vinoso.
11. (2.372/166-S). Torno. Finos. Oxidada. Rosada. Barniz negro, brillante.
12. (2.373/166-S). Similar al anterior.
13. (2.346/165-S). Torno. Finos. Oxidada. Rosada. Int. barniz negro. Ext. motivo figurado en negro y rojo vinoso.

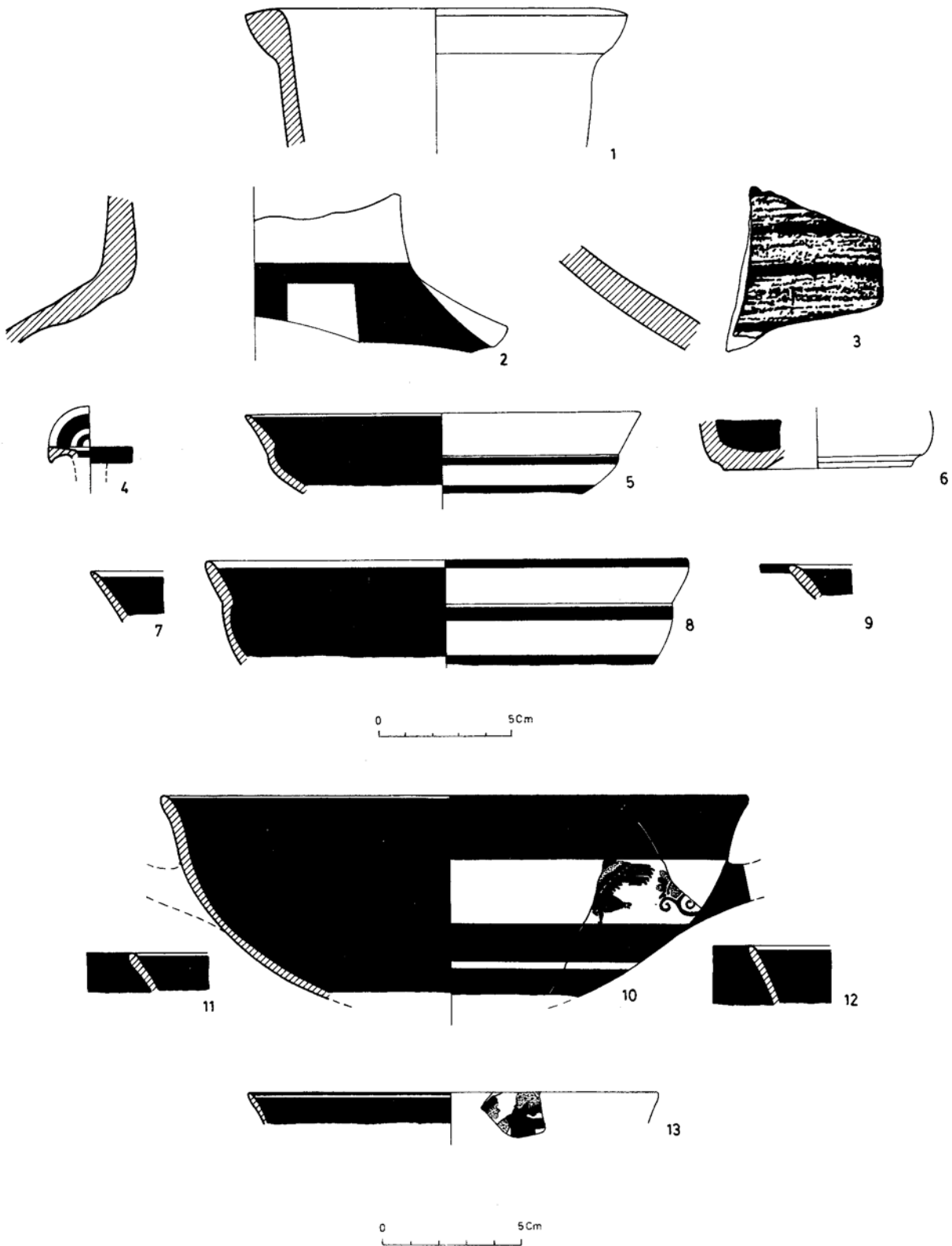

PUERTO-9.

Nivel IIIc.

1. (1.691/161-S/a). Torno. Finos. Reducida. Gris. Alisada.
2. (1.689/161-S/a). Similar al anterior.
3. (1.690/161-S/a). Torno. Finos. Reducida. Gris clara. Bruñida.
4. (1.687/161-S/a). Torno. Finos. Reducida. Castaña grisácea. Alisada.
5. (1.688/161-S/a). Torno. Finos. Reducida. Gris. Alisada.
6. (1.693/161-S/a). Similar al anterior.
7. (1.709/161-S/a). Torno. Finos y medios. Oxidada. Beige rosada. Engobe rojo vinoso.
8. (1.714/161-S/a). Torno. Finos. Oxidada. Naranja. Engobe rojo vinoso.
9. (1.703/161-S/a). Torno. Medios. Oxidada. Cuero. Engobe rojo.
10. (1.745/161-S/a). Torno. Finos y medios. Oxidada. Naranja cuero. Engobe rojo. En la base incisiones finas formando un grafito.
11. (1.707/161-S/a). Torno. Finos y medios. Oxidada. Cuero. Zonas con engobe marrón claro y otras rojo.
12. (1.708/161-S/a). Torno. Finos y medios. Oxidada. Beige. Engobe marrón claro.
13. (1.704/161-S/a). Torno. Finos. Oxidada. Cuero. Engobe marrón anaranjado.
14. (1.705/161-S/a). Torno. Finos. Oxidada. Cuero. Engobe marrón.
15. (1.711/161-S/a). Torno. Finos. Oxidada. Naranja. Engobe rojo vinoso.
16. (1.712/161-S/a). Torno. Finos. Oxidada. Marfil. Engobe marrón.
17. (1.706/161-S/a). Torno. Finos. Oxidada. Beige. Engobe rojo vinoso oscuro.
18. (1.699/161-S/a). Torno. Finos y medios. Oxidada. Rojiza. Engobe rojo vinoso.
19. (1.715/161-S/a). Torno. Medios. Oxidada. Naranja. Engobe naranja.
20. (1.718/161-S/a). Torno. Finos. Oxidada. Beige. Engobe marrón claro.
21. (1.696/161-S/a). Torno. Medios. Oxidada. Beige rosada. Pintura marrón anaranjada.
22. (1.697/161-S/a). Torno. Finos y medios. Oxidada. Beige. Pintura roja vinosa.
23. (1.741/161-S/a). Torno. Finos. Oxidada. Naranja. Pintura roja vinosa.
24. (1.743/161-S/a). Torno. Medios. Oxidada. Marfil. Pintura marrón oscura.
25. (1.742/161-S/a). Torno. Medios. Oxidada. Naranja. Pintura marrón.
26. (1.740/161-S/a). Torno. Finos. Oxidada. Beige. Pintura marrón rojiza.
27. (1.738/161-S/a). Torno. Finos. Oxidada. Naranja. Banda ancha pintura marrón anaranjada, fina banda pintura negra.

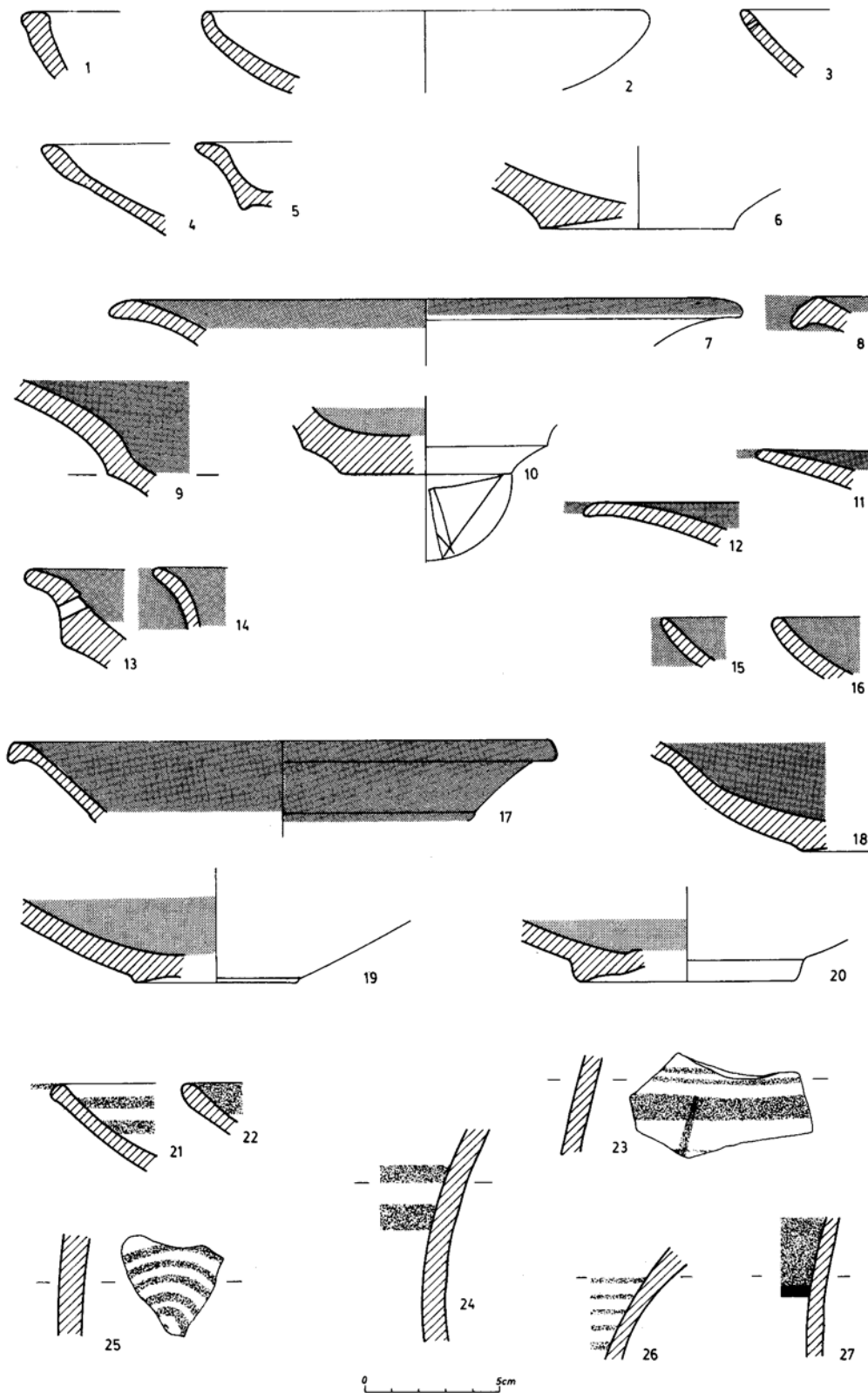



PUERTO-9.

Nivel IIIc.

1. (1.726/161-S/a). Torno. Finos. Oxidada. Roja oscura.
2. (1.729/161-S/a). Torno. Finos. Oxidada. Beige.
3. (1.725/161-S/a). Torno. Medios. Oxidada. Castaña clara-rojiza.
4. (1.727/161-S/a). Torno. Finos. Oxidada. Beige.
5. (1.728/161-S/a). Torno. Finos y medios. Oxidada. Naranja-rojiza.
6. (1.732/161-S/a). Torno. Finos. Oxidada. Rojiza.
7. (1.730/161-S/a). Torno. Finos. Oxidada. Beige.
8. (1.731/161-S/a). Similar al anterior.
9. (1.733/161-S/a). Torno. Finos. Oxidada. Naranja-grisácea.
10. (1.734/161-S/a). Torno. Finos. Oxidada. Naranja.
11. (1.735/161-S/a). Torno. Medios. Oxidada. Marfil.
12. (1.720/161-S/a). Torno. Finos y medios. Oxidada. Beige. Pintura castaña rojiza.
13. (1.723/161-S/a). Torno. Finos. Oxidada. Naranja. Pintura castaña-rojiza.
14. (1.754/161-S/a). Torno. Finos y medios. Oxidada. Castaña-rojiza.
15. (1.719/161-S/a). Torno. Finos. Oxidada. Naranja. Rojiza.
16. (1.698/161-S/a). Torno. Finos y medios. Oxidada. Roja oscura.
17. (1.695/161-S/a). Torno. Finos. Oxidada Marfil.
18. (1.744/161-S/a). Torno. Medios. Oxidada. Naranja. Ext. grafito con incisiones profundas.
19. (1.724/161-S/a). Torno. Finos. Oxidante. Marfil.
20. (1.751/161-S/a). Torno. Finos y medios. Reducida. Castaña.
21. (1.750/161-S/a). Torno. Finos y medios. Reducida. Negruzca. Mal alisada.
22. (1.746/161-S/a). Torno. Medios. Reducida. Castaña. Ext. mal alisado.
23. (1.747/161-S/a). Torno. Gruesos. Reducida. Castaña. Sups. mal alisadas.
24. (1.758/161-S/a). Mano. Medios. Reducida. Castaña negruzca. Impresiones unguladas poco profundas en el borde.
25. (1.756/161-S/a). Mano. Finos y medios. Reducida. Negruzca. Alisada.
26. (1.755/161-S/a). Similar al anterior.
27. (1.757/161-S/a). Similar al anterior.
28. (1.753/161-S/a). Torno. Medios. Reducida. Castaña-rojiza. Ext. alisado, int. tosco.

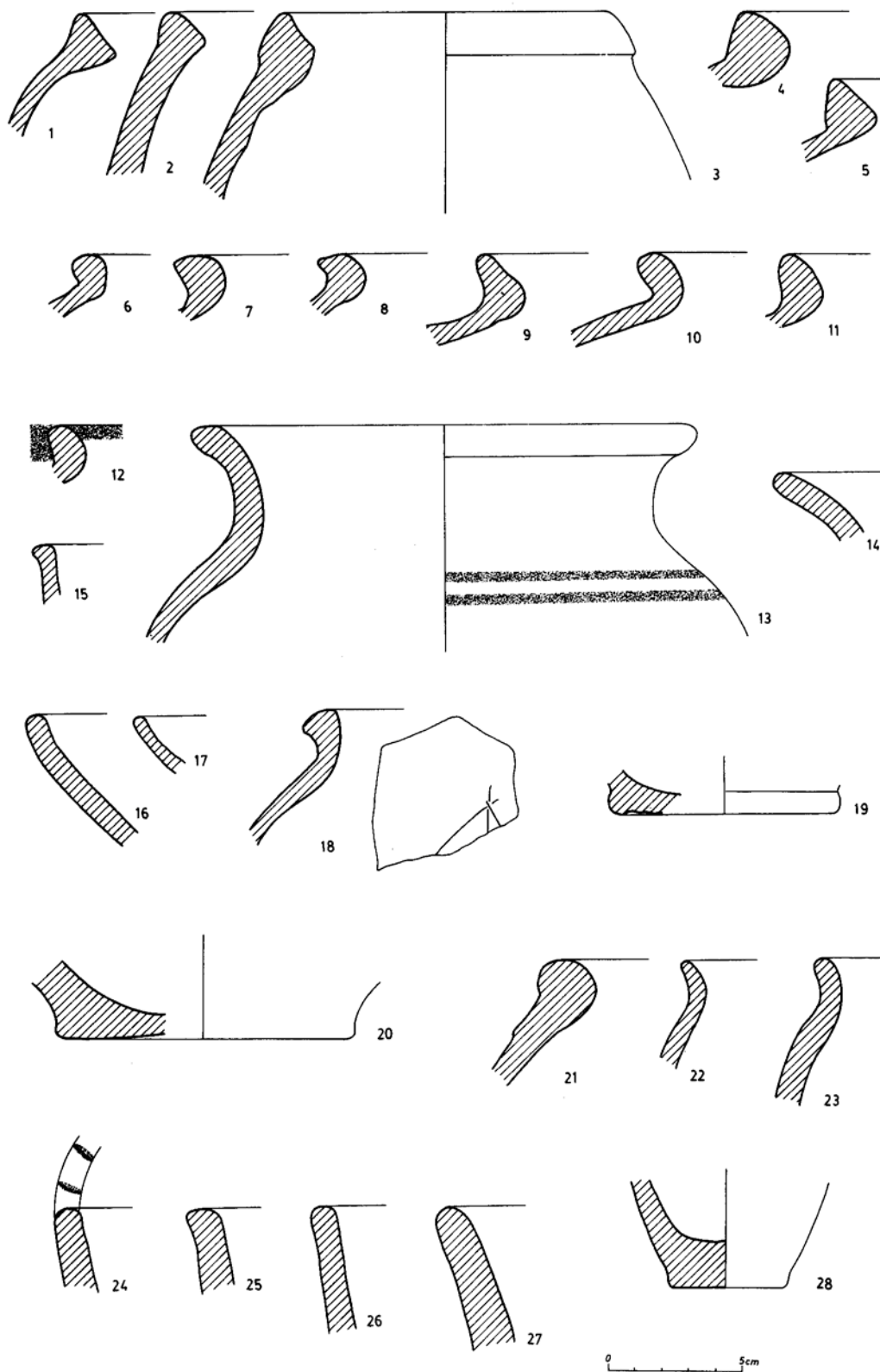

**PUERTO-9.**

**Nivel IIIc.**

1. (2.334/161-S/a). Torno. Finos. Oxidada. Rosa anaranjada. Barniz negro. Ext. motivo figurado en negro y rojo vinoso.
2. (2.332/161-S/a). Torno. Finos y medios. Oxidada. Rosa anaranjada. Int. en reserva. Ext. motivo figurado barniz negro y puntos en rojo vinoso.
3. (2.333/161-S/a). Similar al anterior.

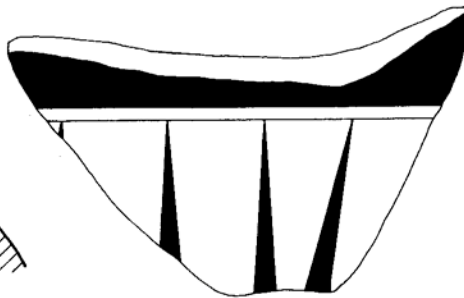
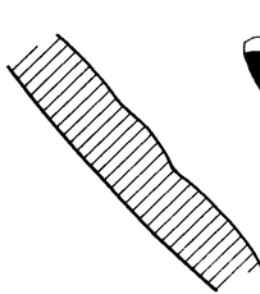
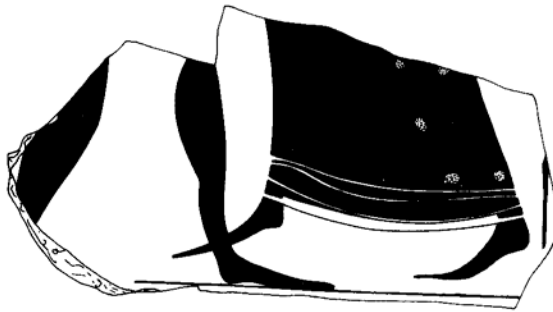
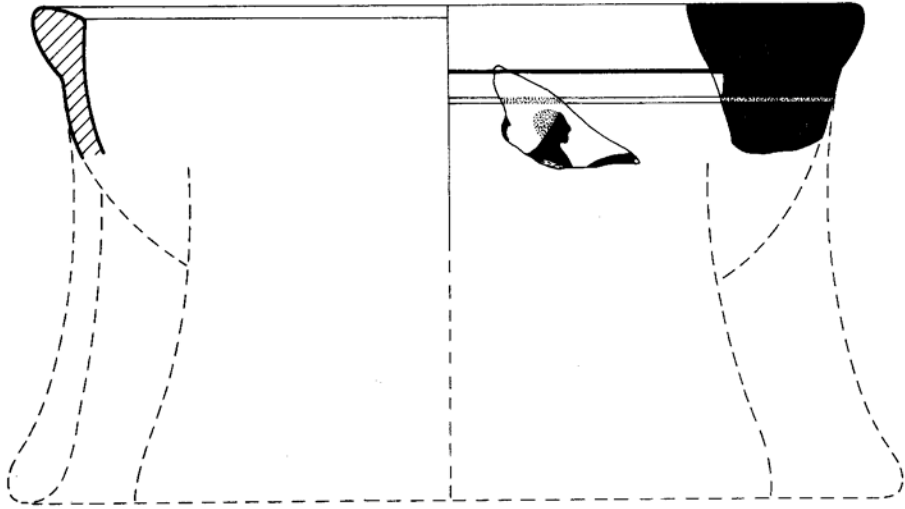

**MENDEZ NUÑEZ/84.**

**Nivel Ia.**

1. (474/114-N/b). Mano. Finos. Reducida. Castaña oscura. Bruñida.
2. (475/114-N/b). Mano. Finos y medios. Reducida. Castaña oscura. Bruñida.
3. (477/115-N/a). Mano. Finos. Reducida. Núcleo castaño, sups. negras. Bruñida.
4. (478/115-N/a). Mano. Finos. Reducida. Castaña oscura. Bruñida.
5. (469/114-N/a). Mano. Finos. Reducida. Int. decoración bruñida, ext. bruñido.
6. (479/115-N/a). Mano. Medios. Reducida. Castaña. Int. alisado, ext. tosco.
7. (480/115-N/a). Similar al anterior.
8. (476/114-N/b). Similar al anterior.

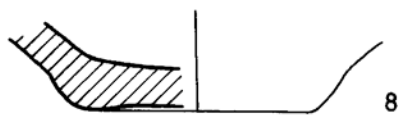
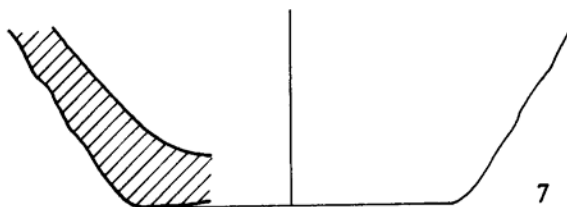
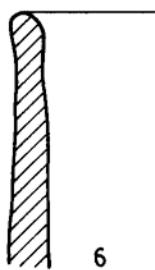
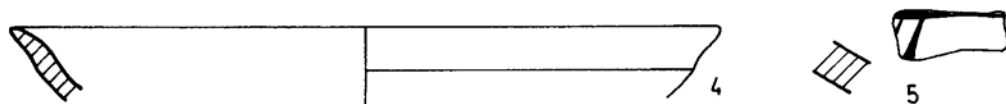
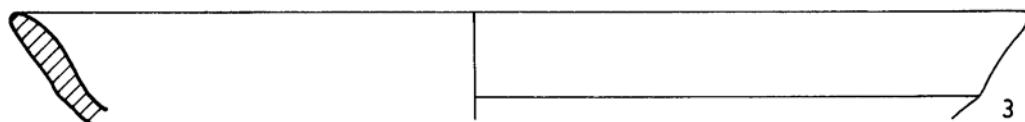
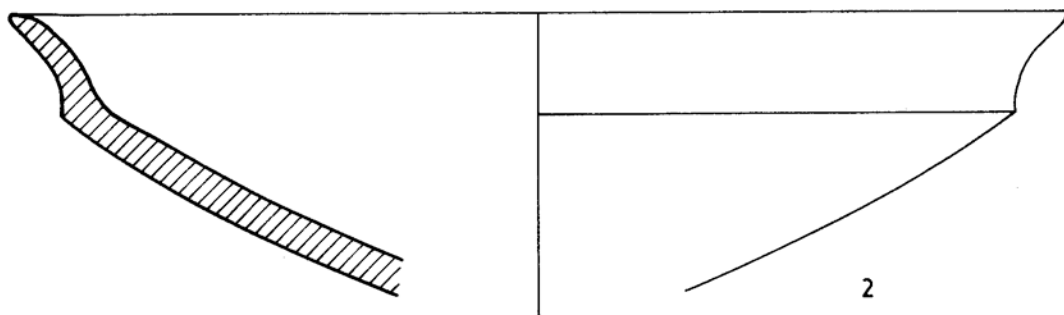
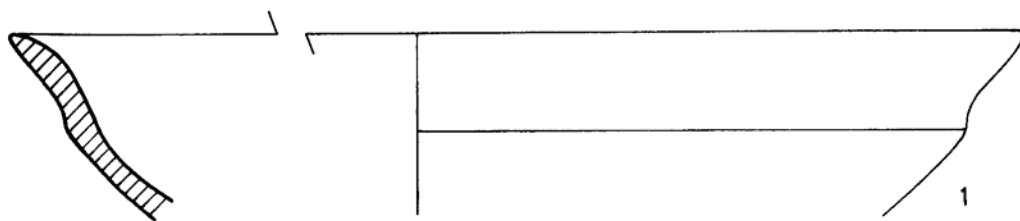

0 5cm

**MENDEZ NUÑEZ/84.**

**Nivel Ia.**

1. (464/113-N). Torno. Finos. Oxidada. Rojiza. Engobe rojo.
2. (465/113-N). Torno. Finos. Oxidada. Naranja rojiza. Engobe marrón rojizo.
3. (467/114-N/a). Torno. Finos y medios. Oxidada. Naranja rojiza. Engobe marfil.
4. (466/113-N). Torno. Finos. Oxidada. Crema.
5. (472/114-N/b). Torno. Finos. Oxidada. Naranja.
6. (473/114-N/b). Torno. Finos. Oxidada. Beige anaranjada. Mechero quemado.
7. (481/115-N/a). Alabastro.
8. (470/114-N/b). Torno. Finos. Oxidada. Beige grisácea.

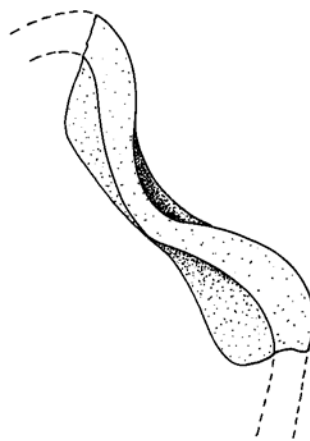
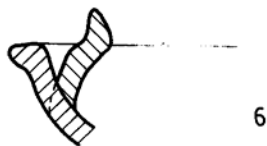
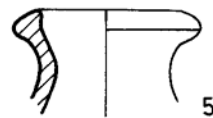
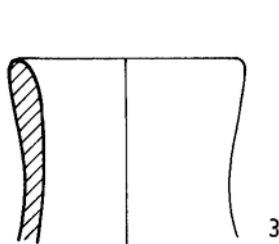
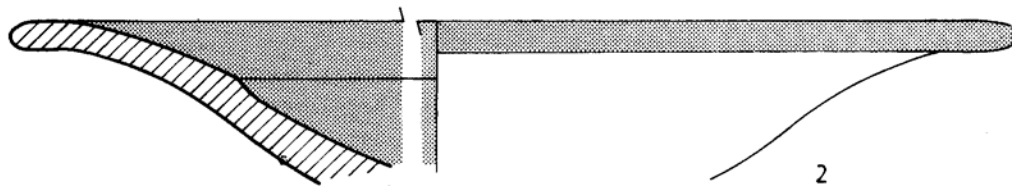
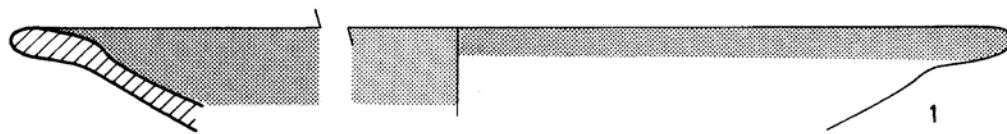



**MENDEZ NUÑEZ/84.**

**Nivel Ib.**

1. (450/112-N). Mano. Finos y gruesos. Reducida. Negruzca. Bruñida.
2. (434/111-N). Mano. Finos. Reducida. Castaña rojiza. Bruñida. Int. restos de función.
3. (456/112-N/a). Mano. Medios. Reducida. Castaña oscura. Bruñida.
4. (454/112-N/a). Mano. Finos y gruesos. Reducida. Negruzca. Bruñida.
5. (455/112-N/a). Mano. Finos. Reducida. Castaña oscura. Alisada.
6. (443/111-N/a). Mano. Finos. Reducida. Negruzca. Alisada.
7. (428/111-N). Mano. Finos y medios. Reducida. Castaña oscura. Bruñida.
8. (460/112-N/a). Mano. Finos. Reducida. Castaña rojiza. Int. decoración bruñida, ext. bruñido.
9. (429/111-N). Mano. Finos. Reducida. Castaña. Alisada.
10. (461/112-N/a). Mano. Finos. Reducida. Castaña. Alisada.
11. (433/111-N). Mano. Finos. Reducida. Castaña oscura. Impresiones digitadas.
12. (430/111-N). Mano. Finos y medios. Reducida. Núcleo negro, sups. castañas. Alisada.
13. (431/111-N). Mano. Medios y gruesos. Reducida. Negruzca. Alisada.
14. (462/112-N/a). Similar al anterior.
15. (463/112-N/a). Mano. Medios. Reducida. Marrón negruzca. Alisada.
16. (437/111-N). Mano. Medios. Reducida. Núcleo gris, sups. castaña anaranjada. Alisada. Impresiones digitadas en el borde.
17. (435/111-N). Mano. Finos y medios. Reducida. Castaña negruzca. Alisada. Perforaciones que no traspasan.

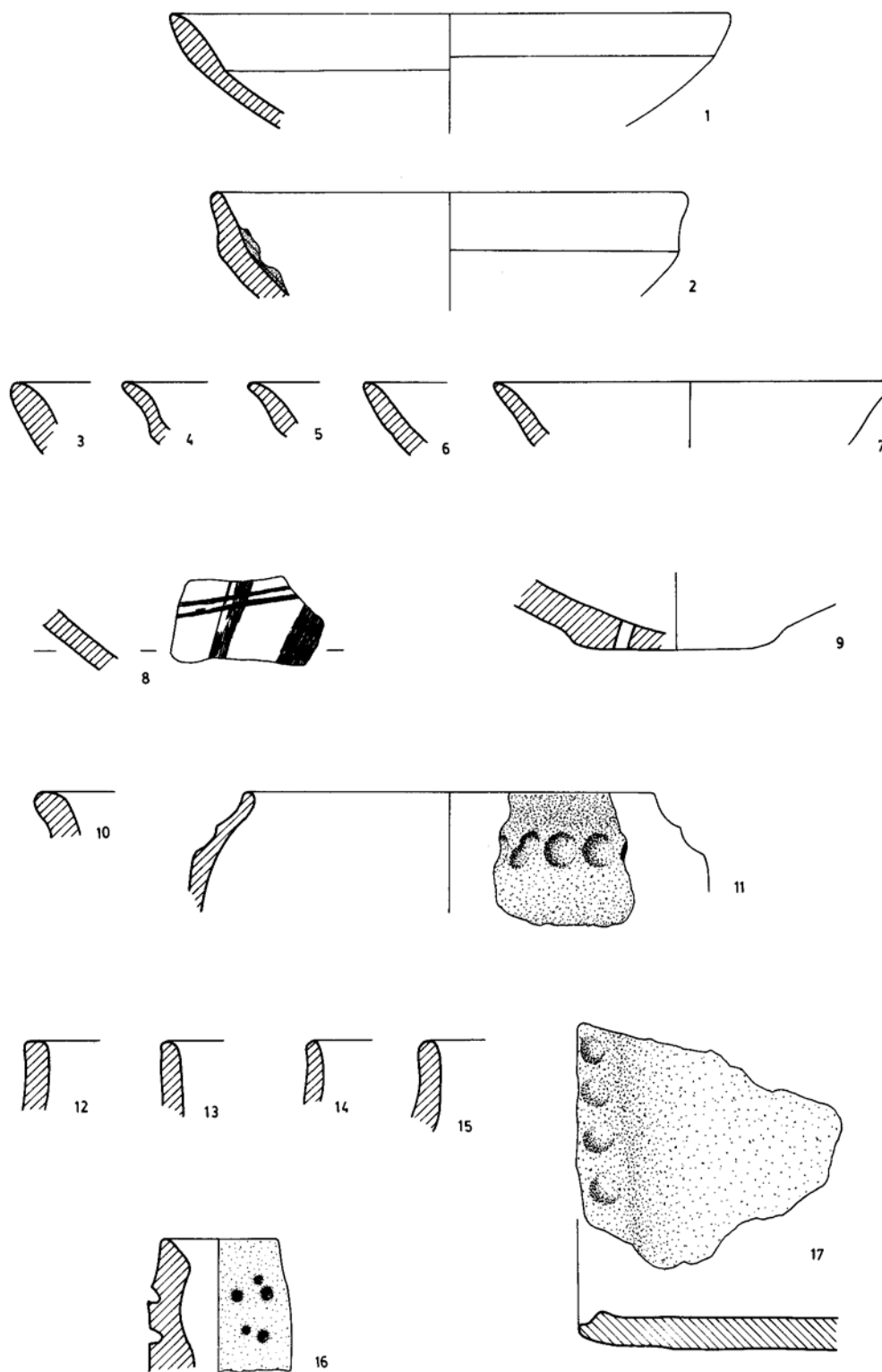

0 5cm

**MENDEZ NUÑEZ/84.**

**Nivel Ib.**

1. (422/111-N). Torno. Finos y medios. Oxidada. Naranja. Engobe castaño rojizo.
2. (444/112-N). Torno. Finos. Oxidada. Beige claro. Engobe rojo oscuro.
3. (447/112-N). Torno. Finos. Oxidada. Naranja rojiza. Engobe rojo intenso.
4. (446/112-N). Torno. Finos. Oxidada. Beige grisácea. Restos de engobe rojo.
5. (424/111-N). Torno. Finos. Oxidada. Naranja. Engobe rojo.
6. (440/111-N/a). Torno. Finos. Oxidada. Naranja rojiza. Engobe rojo vinoso.
7. (445/112-N). Torno. Finos. Oxidada. Naranja rojiza. Engobe rojo oscuro.
8. (438/111-N/a). Torno. Finos. Oxidada. Naranja rojiza. Engobe castaño rojizo.
9. (420/111-N). Torno. Finos y medios. Oxidada. Naranja rojiza. Engobe rojo intenso.
10. (425/111-N). Torno. Muy finos. Oxidada. Naranja rojiza. Engobe rojo oscuro.
11. (426/111-N). Torno. Muy finos. Oxidada. Beige grisácea. Engobe rojo oscuro.
12. (418/111-N). Torno. Finos. Oxidada. Beige claro. Restos de engobe castaño rojizo.

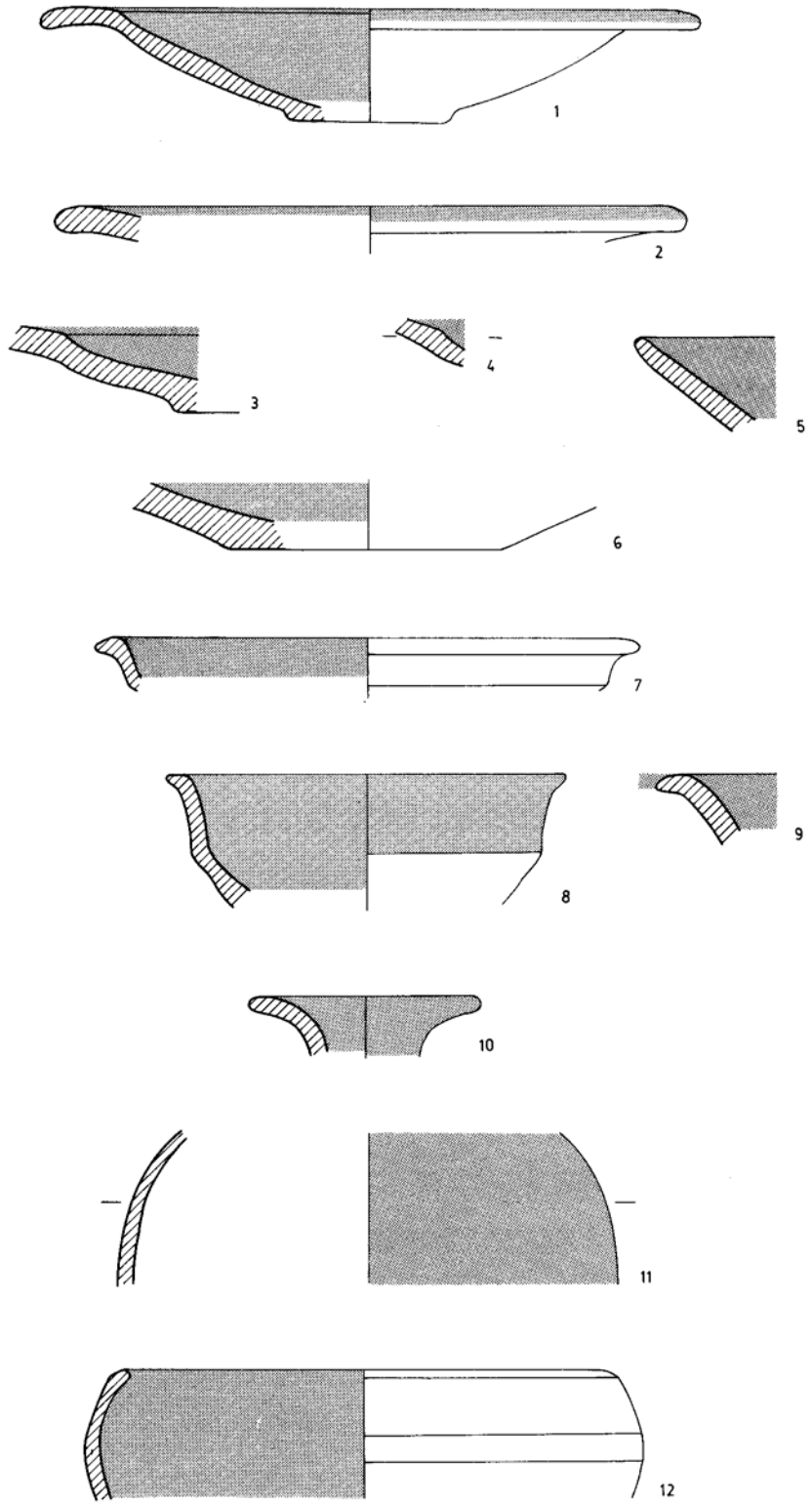

0 5cm

**MENDEZ NUÑEZ/84.**

**Nivel Ib.**

1. (458/112-N/a). Torno. Finos. Oxidada. Castaña anaranjada.
2. (453/112-N/a). Torno. Finos. Oxidada. Castaña rojiza.
3. (451/112-N/a). Torno. Finos. Oxidada. Beige. Alisada.
4. (423/111-N). Torno. Finos. Oxidada. Naranja rojiza. Alisada.
5. (419/111-N). Torno. Finos. Oxidada. Naranja rojiza. Alisada.
6. (421/111-N). Torno. Medios. Oxidada. Naranja rojiza.
7. (452/112-N/a). Torno. Finos. Oxidada. Beige. Alisada.

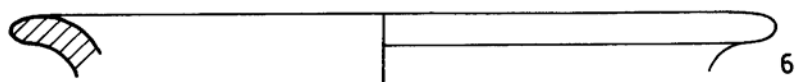
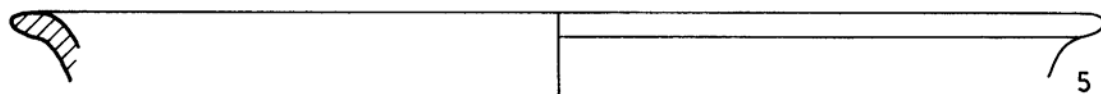
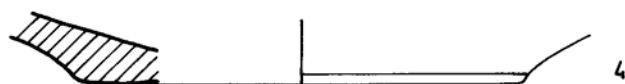
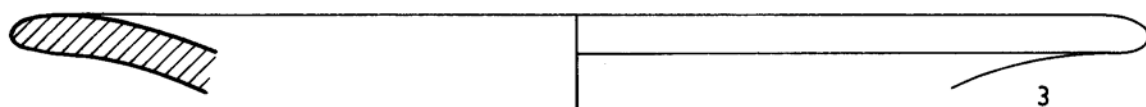
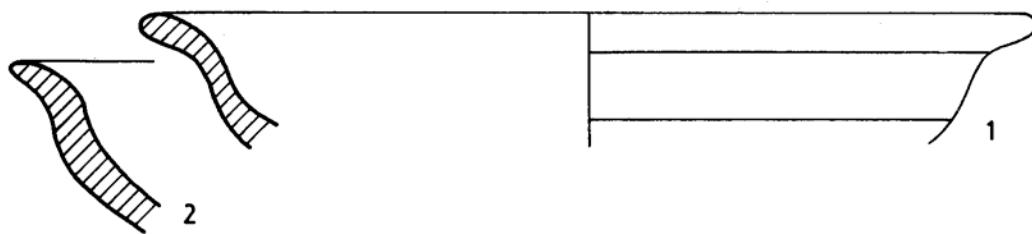

0 5cm

**MENDEZ NUÑEZ/84.**

**Nivel II.**

1. (415/110-N). Mano. Medios. Reducida. Núcleo negruzco, sups. castaña anaranjada. Alisada.
2. (390/109-N). Mano. Finos y gruesos. Castaña oscura. Int. alisado, ext. bruñido.
3. (412/110-N). Mano. Finos. Reducida. Castaña oscura. Int. bruñido, ext. alisado.
4. (394/109-N). Mano. Medios. Reducida. Núcleo gris oscuro, sups. castaña. Tosca.
5. (391/109-N). Mano. Finos y gruesos. Reducida. Castaña oscura. Int. alisado, ext. bruñido.
6. (393/109-N). Mano. Medios. Reducida. Núcleo gris, sups. castaña. Tosca.
7. (417/110-N). Mano. Medios. Reducida. Núcleo negruzco, sups. castaña. Impresiones digitadas.
8. (413/110-N). Mano. Medios y gruesos. Reducida. Castaña oscura. Tosca.
9. (410/110-N). Mano. Finos. Reducida. Núcleo castaño oscuro, sups. negruzca. Bruñida.
10. (389/109-N). Mano. Finos y medios. Reducida. Castaña oscura. Bruñida.
11. (392/109-N). Mano. Medios. Reducida. Gris oscura. Int. alisado, ext. bruñido.

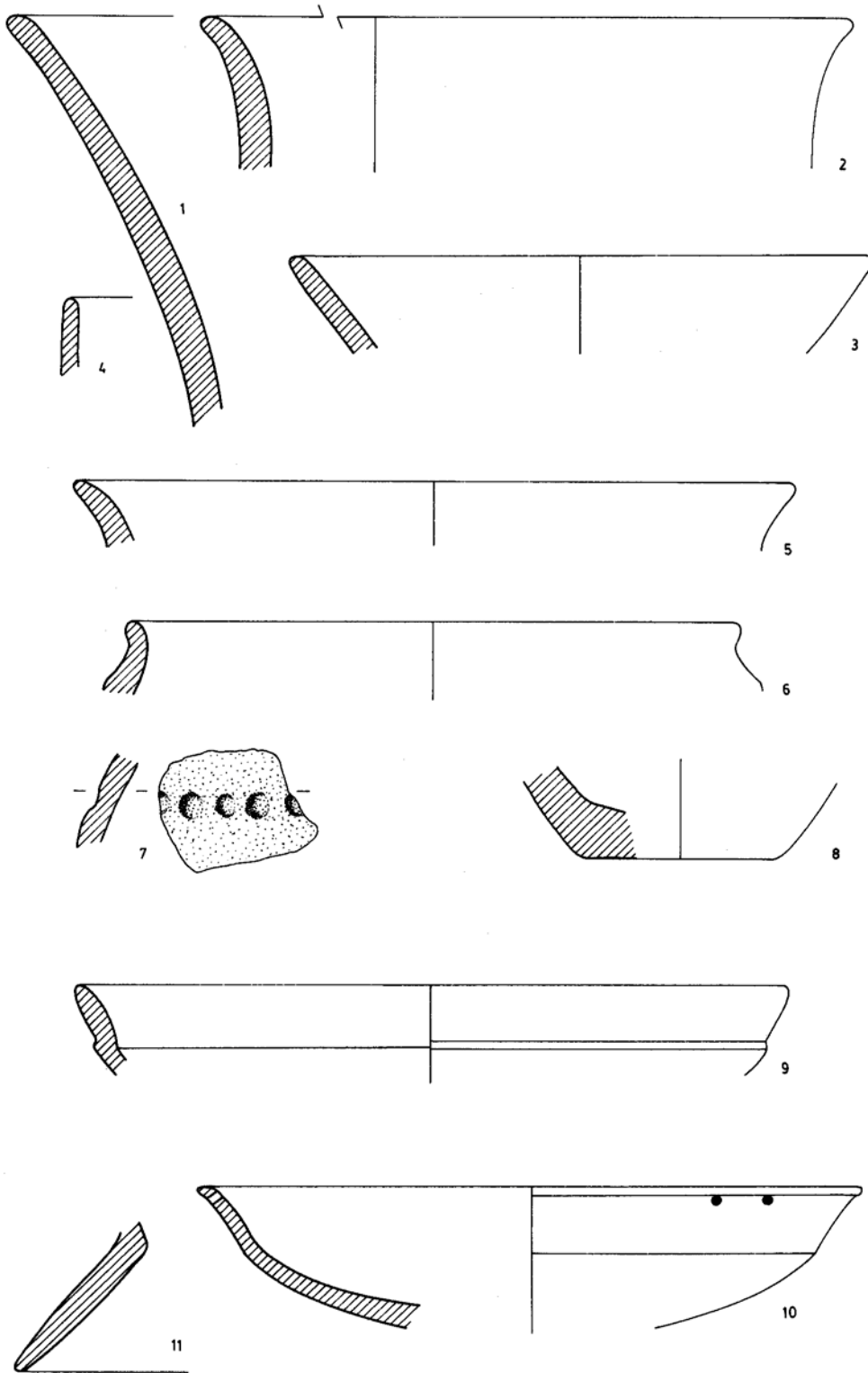

0 5cm



**MENDEZ NUÑEZ/84.**

**Nivel II.**

1. (372/109-N). Torno. Finos. Oxidada. Beige anaranjada. Engobe rojo oscuro.
2. (371/109-N). Torno. Finos. Oxidada. Naranja grisáceo. Engobe castaño rojizo.
3. (400/110-N). Torno. Finos. Oxidada. Beige anaranjada. Engobe rojo.
4. (401/110-N). Torno. Finos. Oxidada. Naranja. Engobe castaño rojizo.
5. (370/109-N). Torno. Finos. Oxidada. Naranja oscura. Engobe castaño rojizo.
6. (375/109-N). Torno. Finos. Oxidada. Castaña rojiza. Engobe rojo.
7. (374/109-N). Torno. Finos. Oxidada. Beige. Engobe rojo oscuro.
8. (402/110-N). Torno. Finos. Oxidada. Naranja rojiza. Engobe rojo.
9. (397/110-N). Torno. Finos. Oxidada. Beige anaranjada. Engobe castaño rojizo.
10. (368/109-N). Torno. Finos. Oxidada. Beige anaranjada. Engobe rojo.
11. (379/109-N). Torno. Finos. Oxidada. Naranja rojiza. Engobe rojo oscuro.
12. (367/109-N). Torno. Finos. Oxidada. Beige. Restos de engobe rojo.
13. (383/109-N). Torno. Finos. Oxidada. Naranja rojiza. Engobe rojo.
14. (380/109-N). Torno. Finos y medios. Oxidada. Naranja rojiza. Engobe rojo oscuro.

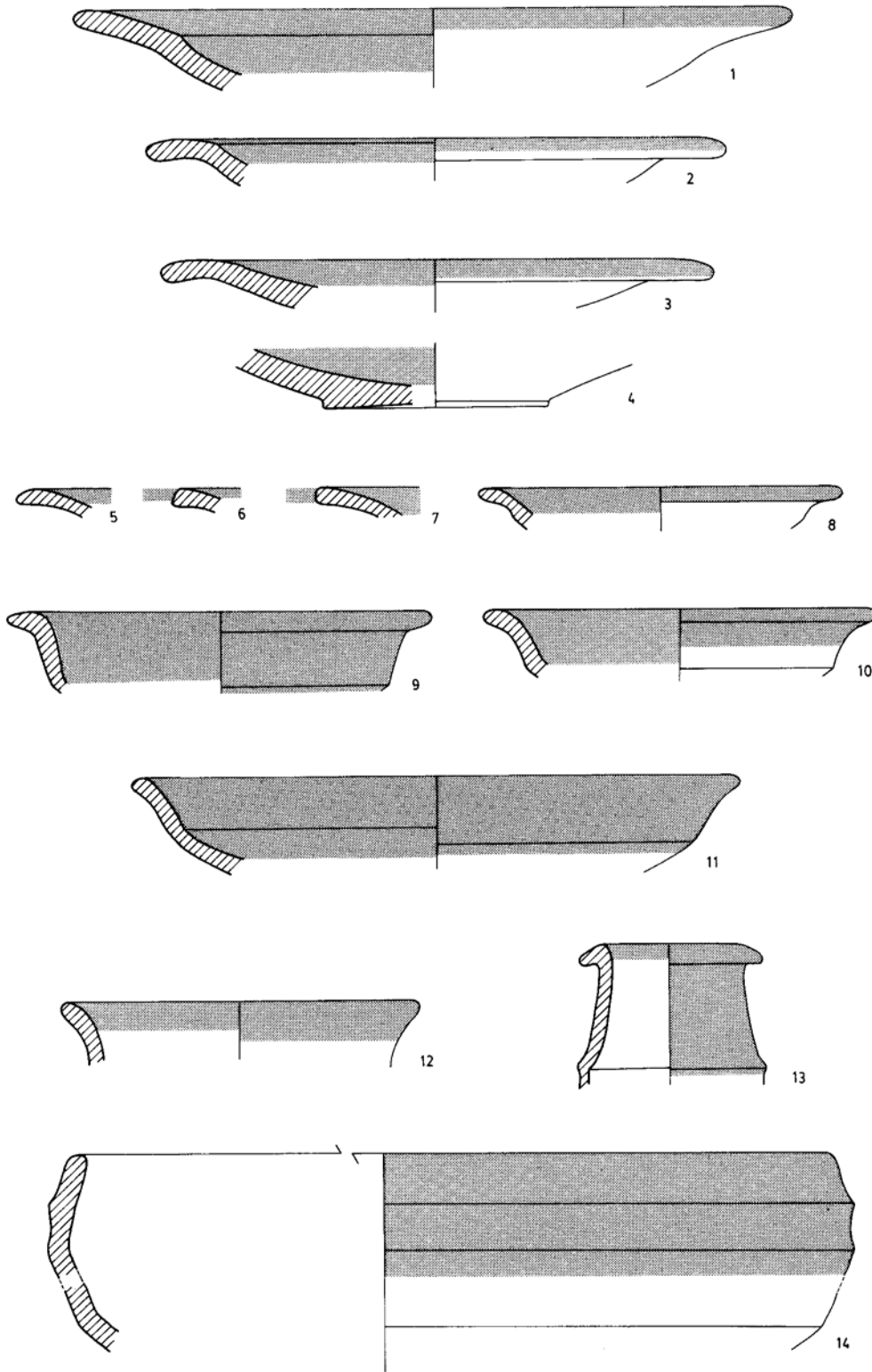

0 5cm

**MENDEZ NUÑEZ/84.**

**Nivel II.**

1. (411/110-N). Torno. Finos. Reducida. Núcleo negruzco, sups. castaña. Ext. incisiones. Bruñida.
2. (416/110-N). Torno. Medios. Oxidada. Beige.
3. (399/110-N). Torno. Finos. Oxidada. Beige.
4. (403/110-N). Torno. Finos y medios. Oxidada. Beige anaranjada.
5. (404/110-N). Torno. Medios. Oxidada. Beige.
6. (381/109-N). Torno. Finos. Oxidada. Beige.
7. (408/110-N). Torno. Finos. Oxidada. Beige anaranjada. Pintura castaña clara.
8. (385/109-N). Torno. Finos. Oxidada. Naranja rojiza. Engobe marfil. Pintura rojo oscuro.
9. (386/109-N). Torno. Finos. Oxidada. Naranja rojiza. Banda pintura negra sobre fondo castaño rojizo.

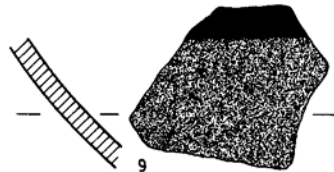
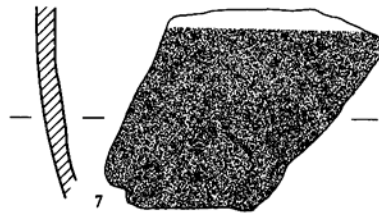
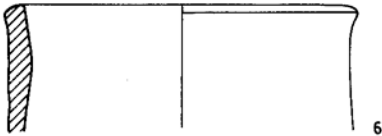
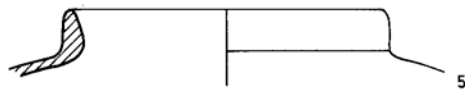
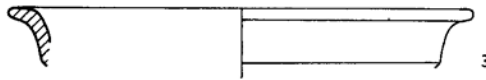
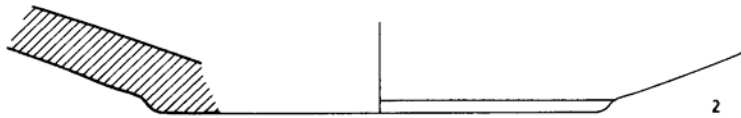
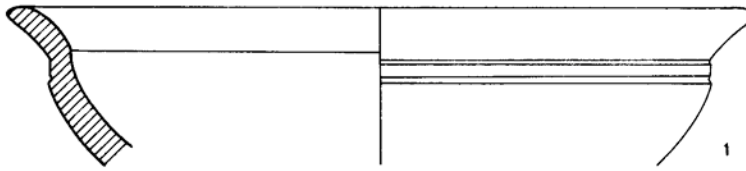

0 5cm

**MENDEZ NUÑEZ/84.**

**Nivel III.**

1. (305/108-N/a). Mano. Finos. Reducida. Negruzca. Ext. castaño rojizo. Bruñida.
2. (306/108-N/a). Mano. Finos. Reducida. Núcleo castaño oscuro, sups. negruzca. Alisada.
3. (307/108-N/a). Mano. Finos. Reducida. Núcleo marrón, sups. negruzcas. Bruñida.
4. (312/108-N/a). Mano. Medios. Reducida. Núcleo gris, sups. rojizas. Ext. alisado, int. bruñido.
5. (308/108-N/a). Mano. Medios y gruesos. Oxidada. Beige. Int. alisado, ext. tosco.
6. (310/108-N/a). Mano. Medios. Reducida. Núcleo negruzco, sups. rojizas. Ext. restos de pintura roja.
7. (311/108-N/a). Mano. Finos. Reducida. Negruzca. Impresiones unguiladas. Tosca.
8. (309/108-N/a). Mano. Medios y gruesos. Reducida. Negruzca. Tosca.

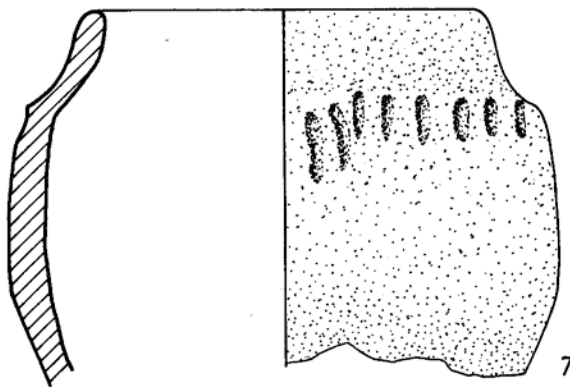
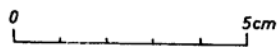
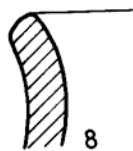
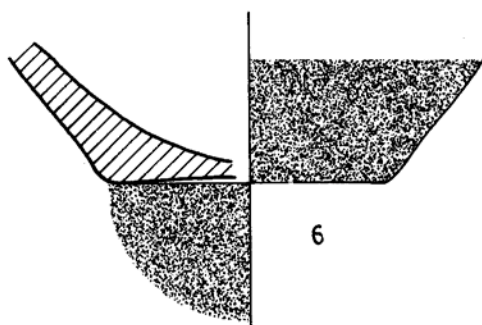
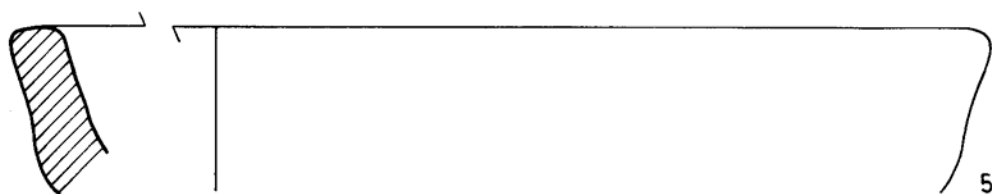
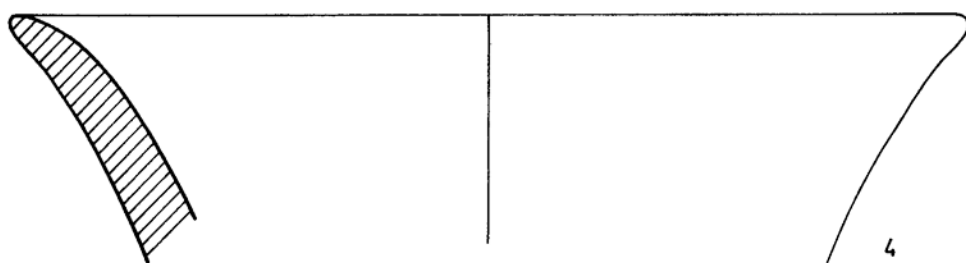
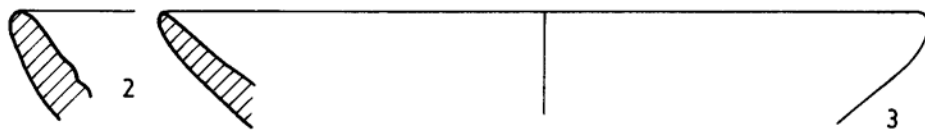
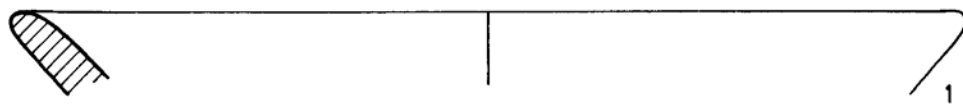

**MENDEZ NUÑEZ/84.**

**Nivel III.**

1. (275/108-N/a). Torno. Finos. Oxidada. Rojiza. Engobe rojo oscuro.
2. (273/108-N/a). Torno. Finos. Oxidada. Beige. Engobe castaño rojizo.
3. (276/108-N/a). Torno. Finos. Oxidada. Beige. Engobe rojo oscuro.
4. (277/108-N/a). Torno. Finos. Oxidada. Beige anaranjada. Engobe castaño rojizo.
5. (282/108-N/a). Torno. Finos. Oxidada. Naranja rojiza. Engobe rojo.
6. (278/108-N/a). Torno. Finos. Oxidada. Naranja. Engobe rojo.
7. (269/108-N/a). Torno. Finos. Oxidada. Beige rojiza. Engobe rojo.
8. (271/108-N/a). Similar al anterior.
9. (268/108-N/a). Torno. Finos. Oxidada. Naranja rojiza. Engobe rojo oscuro.
10. (272/108-N/a). Torno. Finos. Oxidada. Beige claro. Engobe rojo.
11. (270/108-N/a). Torno. Finos. Oxidada. Beige rojiza. Engobe rojo oscuro.
12. (285/108-N/a). Torno. Finos. Oxidada. Naranja rojiza. Engobe rojo.
13. (284/108-N/a). Torno. Finos. Oxidada. Rojiza. Engobe rojo oscuro.
14. (289/108-N/a). Torno. Finos. Oxidada. Naranja. Engobe castaño rojizo.
15. (287/108-N/a). Torno. Finos. Oxidada. Beige anaranjada. Engobe rojo oscuro.
16. (286/108-N/a). Torno. Finos. Oxidada. Rojiza. Engobe rojo.
17. (279/108-N/a). Torno. Medios. Oxidada. Amarillenta. Engobe rojo.
18. (283/108-N/a). Torno. Finos. Oxidada. Beige rojiza. Engobe castaño rojizo.
19. (298/108-N/a). Torno. Finos. Oxidada. Beige. Restos de engobe rojo.
20. (296/108-N/a). Torno. Finos. Oxidada. Beige. Engobe rojo oscuro.
21. (297/108-N/a). Torno. Finos. Oxidada. Beige. Engobe castaño rojizo.

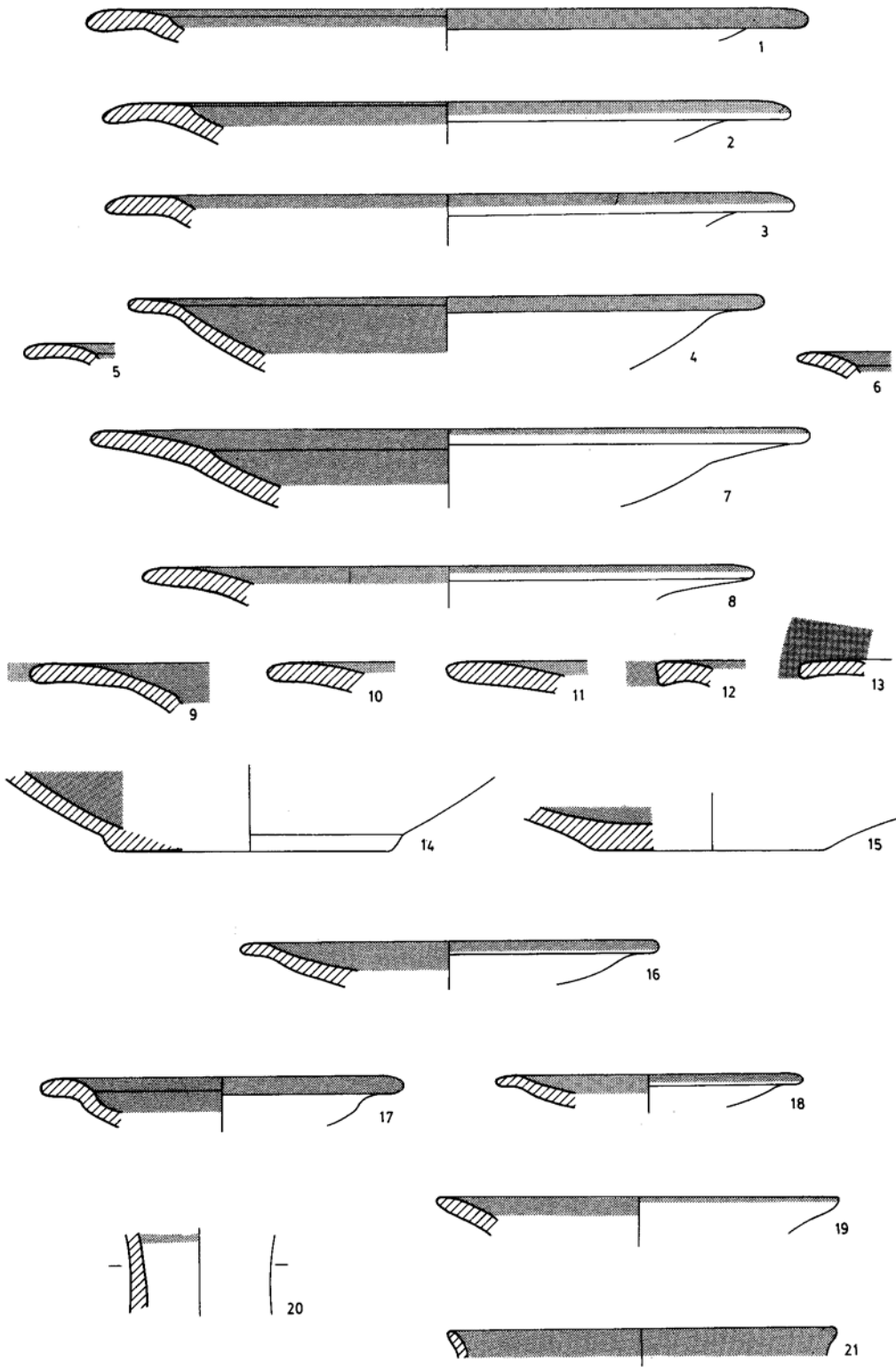

0 5cm



**MENDEZ NUÑEZ/84.**

**Nivel III.**

1. (263/108-N/a). Torno. Finos. Reducida. Núcleo gris, sups. castañas oscuras. Alisada.
2. (266/108-N/a). Torno. Finos. Reducida. Gris clara. Alisada.
3. (267/108-N/a). Torno. Finos. Reducida. Núcleo castaño, sups. grises claras.
4. (262/108-N/a). Torno. Finos. Reducida. Núcleo castaño, sups. grises.
5. (299/108-N/a). Torno. Finos y medios. Oxidada. Rojiza.
6. (300/108-N/a). Torno. Medios. Oxidada. Rosácea.
7. (292/108-N/a). Torno. Medios. Oxidada. Beige rojiza. Alisada.
8. (291/108-N/a). Torno. Medios. Oxidada. Naranja.
9. (293/108-N/a). Torno. Finos. Oxidada. Naranja rojiza.
10. (302/108-N/a). Torno. Finos. Oxidada. Naranja clara. Pintura castaña rojiza.
11. (261/108-N/a). Torno. Finos. Oxidada. Castaña clara. Engobe blanco espeso. Pintura negra en el borde.

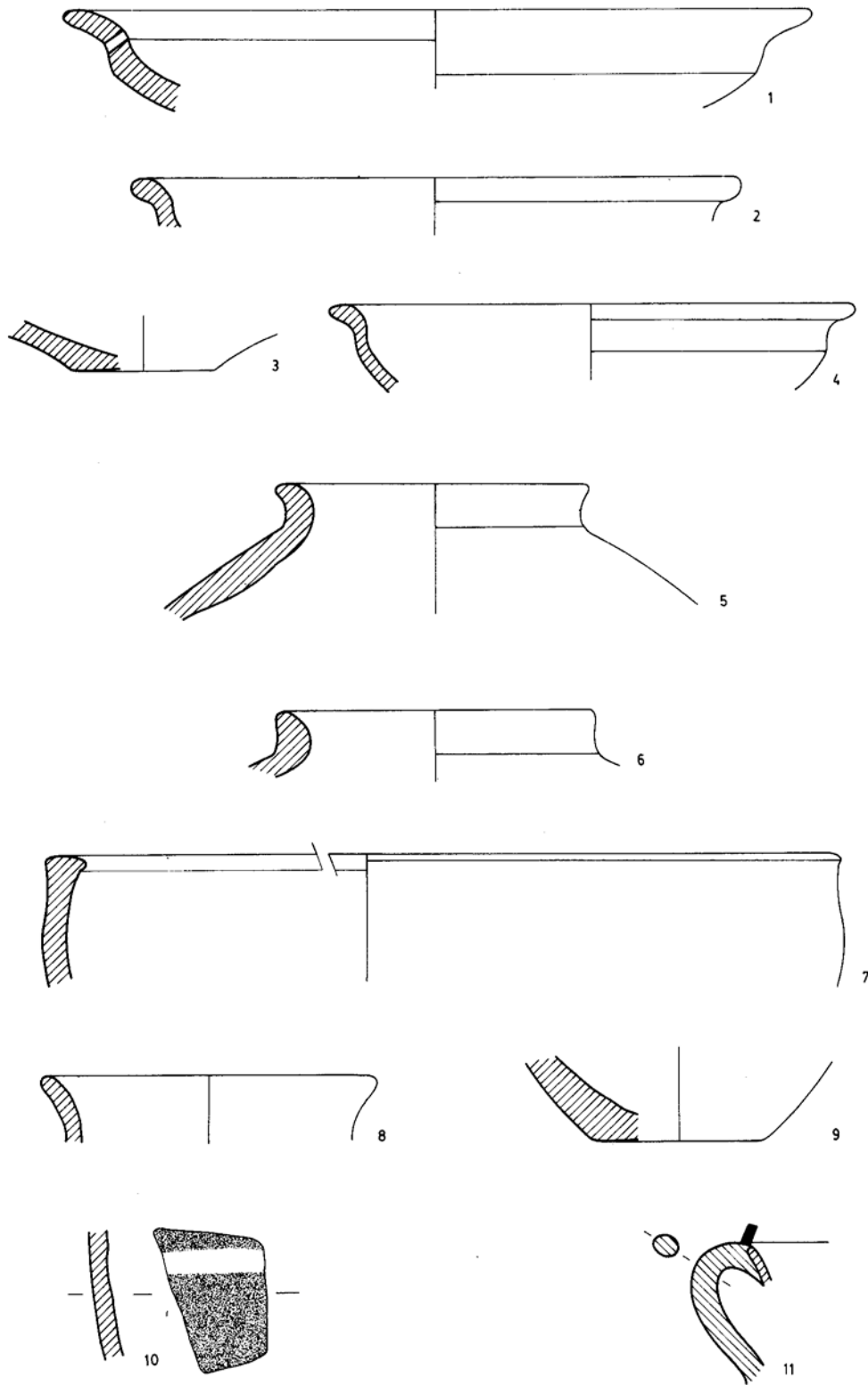

**MENDEZ NUÑEZ/84.**

**Nivel IV.**

1. (200/106-N/a). Mano. Finos. Reducida. Castaña grisácea. Alisada.
2. (204/106-N/a). Mano. Finos. Reducida. Núcleo gris, sups. castañas. Alisada.
3. (199/106-N/a). Mano. Finos. Reducida. Núcleo castaño oscuro, sups. negruzcas. Bruñida.
4. (201/106-N/a). Mano. Finos. Reducida. Castaña. Alisada.
5. (202/106-N/a). Mano. Finos. Reducida. Castaña rojiza. Bruñida.
6. (203/106-N/a). Mano. Finos. Reducida. Castaña rojiza. Bruñida.
7. (207/106-N/a). Similar al anterior.
8. (205/106-N/a). Similar al anterior.
9. (206/106-N/a). Mano. Finos y gruesos. Reducida. Negruzca. Ext. alisada, int. bruñida. Perforación.
10. (209/106-N/a). Mano. Finos y gruesos. Reducida. Núcleo negruzco, sups. castañas rojizas. Alisada. Incisión poco profunda.
11. (208/106-N/a). Mano. Medios. Oxidada. Beige. Alisada.

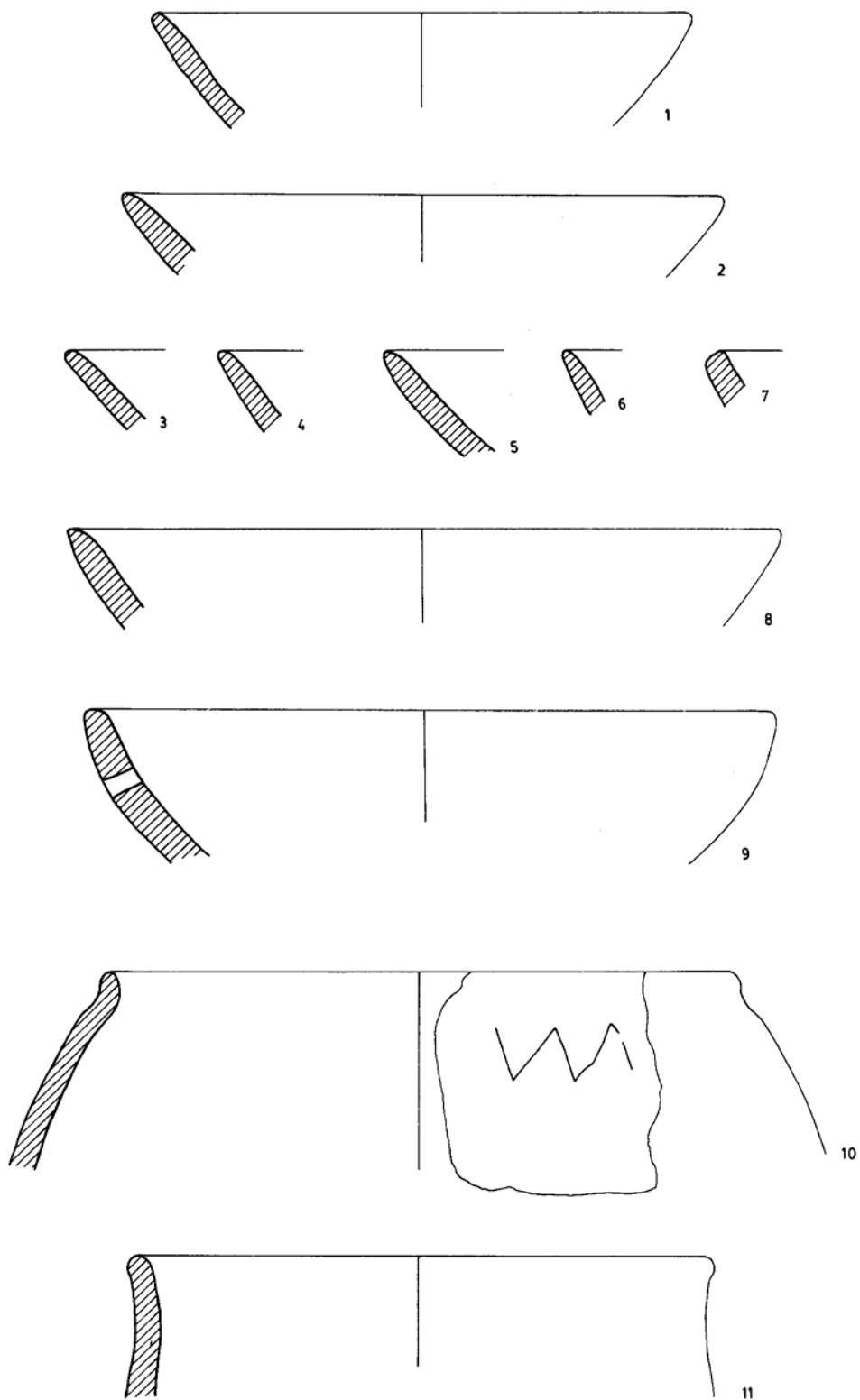

**MENDEZ NUÑEZ/84.**

**Nivel IV.**

1. (184/106-N/a). Torno. Finos. Oxidada. Naranja. Engobe castaño rojizo.
2. (179/106-N/a). Torno. Finos. Oxidada. Naranja. Engobe rojo oscuro.
3. (181/106-N/a). Torno. Finos. Oxidada. Naranja rojiza. Engobe rojo.
4. (182/106-N/a). Torno. Finos. Oxidada. Beige rojiza. Engobe rojo oscuro.
5. (180/106-N/a). Torno. Finos. Oxidada. Beige. Engobe rojo.
6. (183/106-N/a). Torno. Finos. Oxidada. Naranja rojiza. Engobe rojo oscuro.
7. (177/106-N/a). Torno. Finos. Oxidada. Beige. Engobe castaño rojizo.
8. (178/106-N/a). Torno. Finos. Oxidada. Beige grisácea. Engobe castaño rojizo.
9. (187/106-N/a). Torno. Finos. Oxidada. Beige claro. Engobe marrón rojizo.
10. (188/106-N/a). Torno. Finos. Oxidada. Rojiza. Engobe rojo oscuro.
11. (190/106-N/a). Torno. Finos. Oxidada. Beige rojiza. Engobe castaño rojizo.

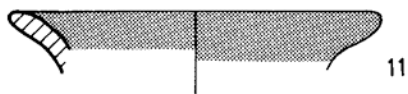
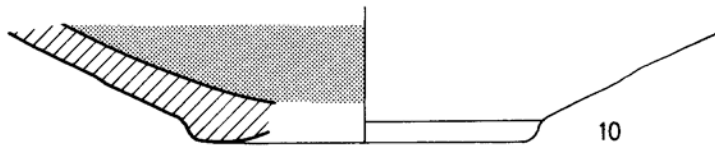
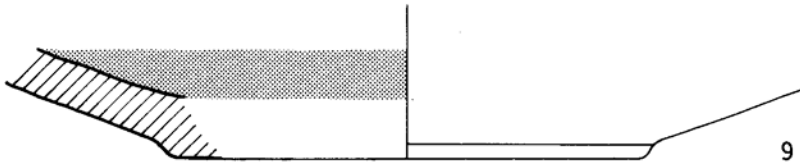
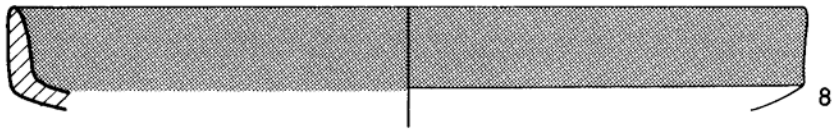
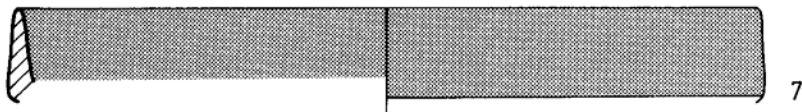
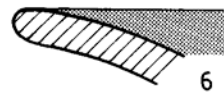
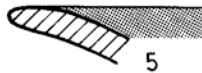
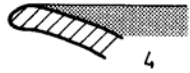
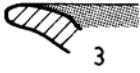
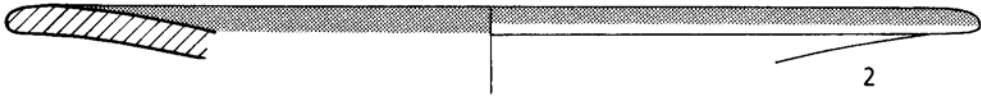

MENDEZ NUÑEZ/84.

Nivel IV.

1. (173/106-N/a). Torno. Finos. Reducida. Gris clara. Alisada.
2. (194/106-N/a). Torno. Finos y medios. Oxidada. Amarillenta.
3. (195/106-N/a). Torno. Finos y medios. Oxidada. Beige rosácea.
4. (175/106-N/a). Torno. Finos. Oxidada. Naranja rojiza.
5. (196/106-N/a). Torno. Finos. Oxidada. Rojiza.
6. (185/106-N/a). Torno. Finos. Oxidada. Naranja rojiza.
7. (197/106-N/a). Torno. Finos. Oxidada. Amarillenta. Ext. pintura castaña.
8. (176/106-N/a). Torno. Finos. Oxidada. Naranja rojiza.

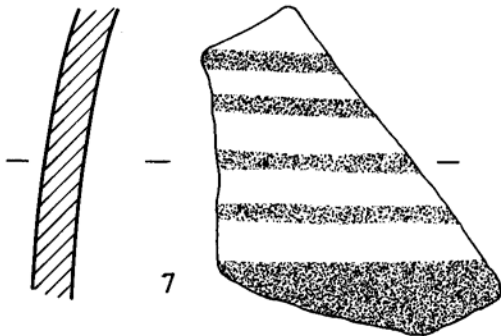
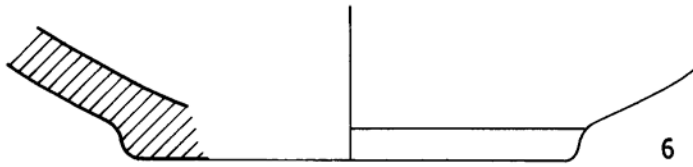
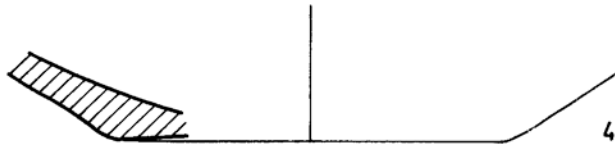
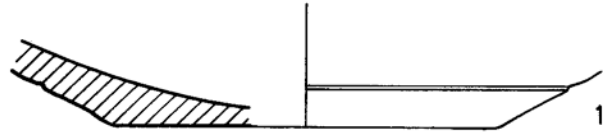

0 5cm



**MENDEZ NUÑEZ/84.**

**Nivel Va.**

1. (574/223). Mano. Finos. Reducida. Castaña grisácea. Bruñida.
2. (231/107-N). Mano. Finos. Reducida. Negra. Bruñida.
3. (575/223). Mano. Finos. Reducida. Castaña grisácea. Alisada.
4. (576/223). Mano. Finos. Reducida. Negruzca. Bruñida.
5. (215/107-N). Mano. Finos y gruesos. Oxidada. Rojiza. Sups. restos de fundición.

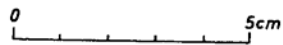
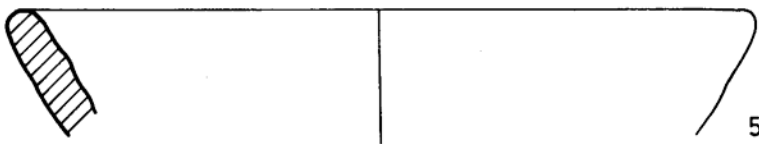
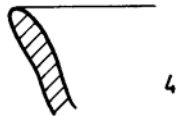
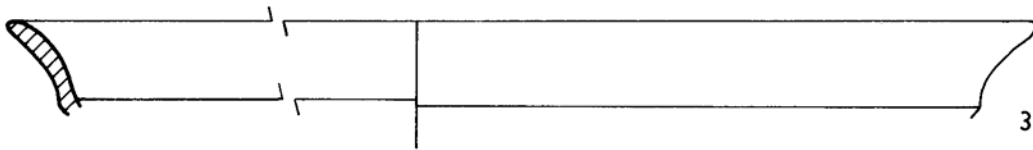
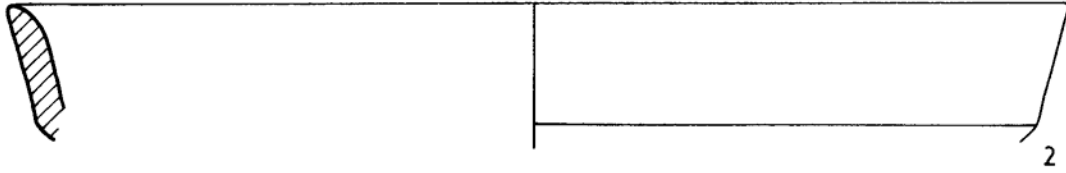
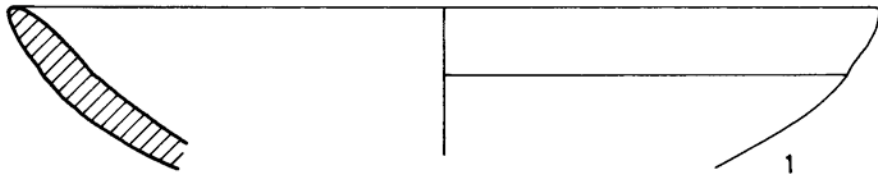

**MENDEZ NUÑEZ/84.**

**Nivel Va.**

1. (511/222). Torno. Finos. Oxidada. Beige anaranjada.
2. (512/222). Torno. Finos y medios. Oxidada. Beige claro.
3. (226/107-N). Torno. Finos y medios. Oxidada. Núcleo gris, sups. rosáceas.
4. (222/107-N). Torno. Finos. Oxidada. Rojiza. Engobe rojo oscuro.
5. (221/107-N). Similar al anterior.
6. (219/107-N). Similar al anterior.
7. (216/107-N). Torno. Finos. Oxidada. Beige anaranjada. Engobe rojo oscuro.
8. (218/107-N). Torno. Finos. Oxidada. Naranja.
9. (536/223). Torno. Finos. Reducida. Núcleo castaño, sups. grises.
10. (496/222). Torno. Finos. Reducida. Núcleo gris claro, sups. grises oscuras.
11. (497/222). Torno. Finos. Reducida. Gris.
12. (535/223). Torno. Finos. Reducida. Gris clara.
13. (260/108-N). Torno. Finos. Oxidada. Beige clara.
14. (228/107-N). Torno. Finos y medios. Oxidada. Beige. Ext. pintura castaña rojiza.
15. (223/107-N). Torno. Medios. Oxidada. Beige anaranjada.

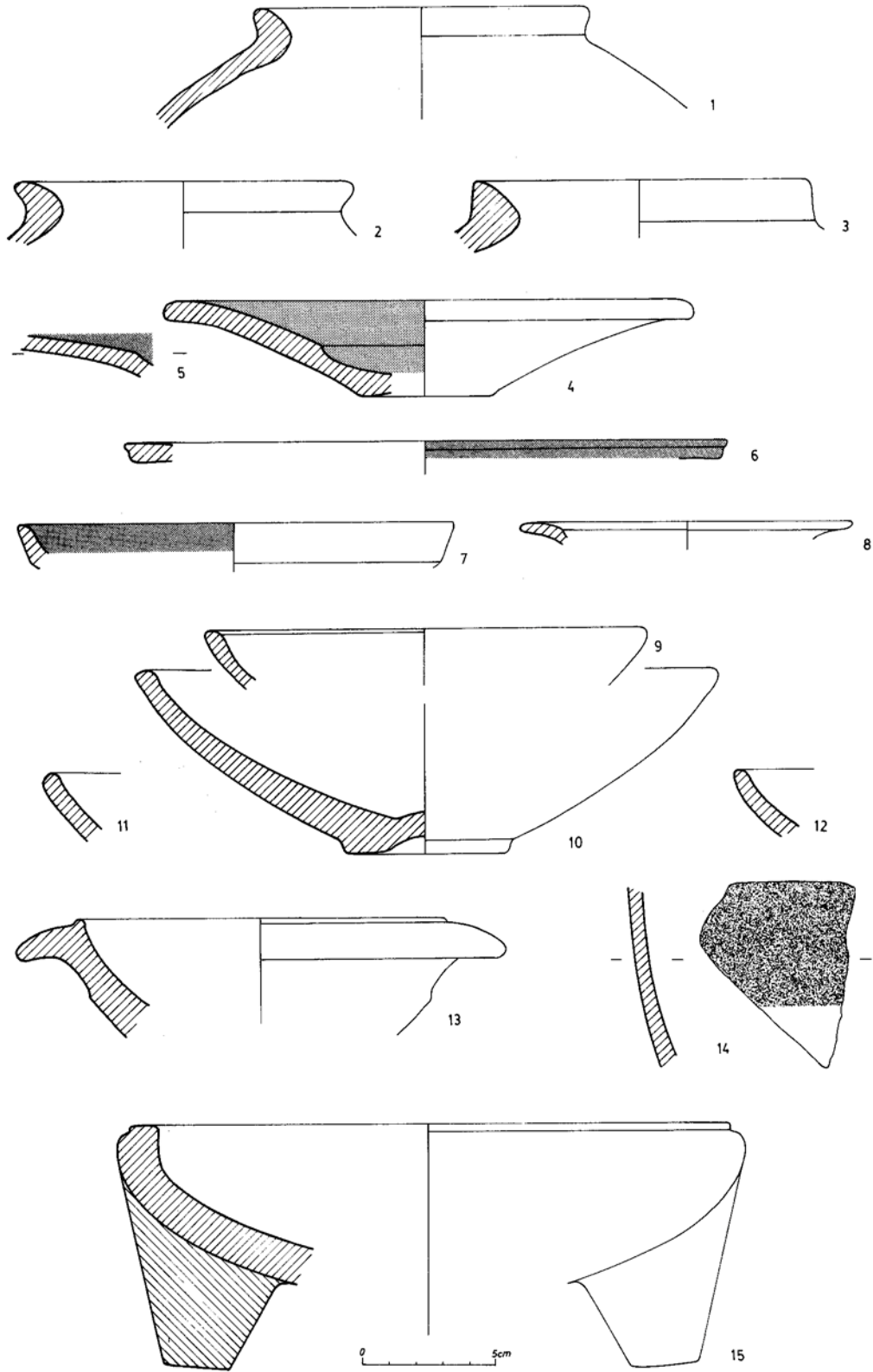

**MENDEZ NUÑEZ/84.**

**Nivel Va.**

1. (707/222,223,224). Torno. Finos, mica plateada. Reducida. Gris negruzca. Sups. negras, bien bruñidas. Muecas de diamante.
2. (561/223). Torno. Finos. Beige clara. Sups. grises claras. Acanaladuras.
3. (523/223). Torno. Finos y medios. Castaña anaranjada. Ext. engobe blanco muy espeso. Sobre el engobe pintura castaña diluida.
4. (581/224). Torno. Muy finos. Oxidada. Naranja. Barniz rojo mate.
5. (527/223). Torno. Muy finos. Oxidada. Naranja rojiza. Barniz negro espeso y brillante.
6. (525/223). Torno. Muy finos. Oxidada. Marfil. Barniz marrón oscuro.
7. (577/224). Torno. Muy finos. Oxidada. Barniz negro espeso y mate.
8. (532/223). Torno. Muy finos. Oxidada. Rojiza. Barniz negro espeso y brillante.
9. (576-bis/224). Torno. Muy finos. Oxidada. Naranja rojiza. Barniz negro brillante.
10. (259/108-N). Torno. Muy finos. Oxidada. Beige clara. Barniz castaño oscuro mate.
11. (539/223). Torno. Muy finos. Oxidada. Naranja grisácea. Sups. engobe blanco espeso. Pintura castaña clara.
12. (540/223). Torno. Muy finos. Oxidada. Naranja rojiza. Engobe blanco. Pintura roja anaranjada.
13. (538/223). Torno. Finos y medios. Oxidada. Beige. Restos de pintura castaña rojiza.

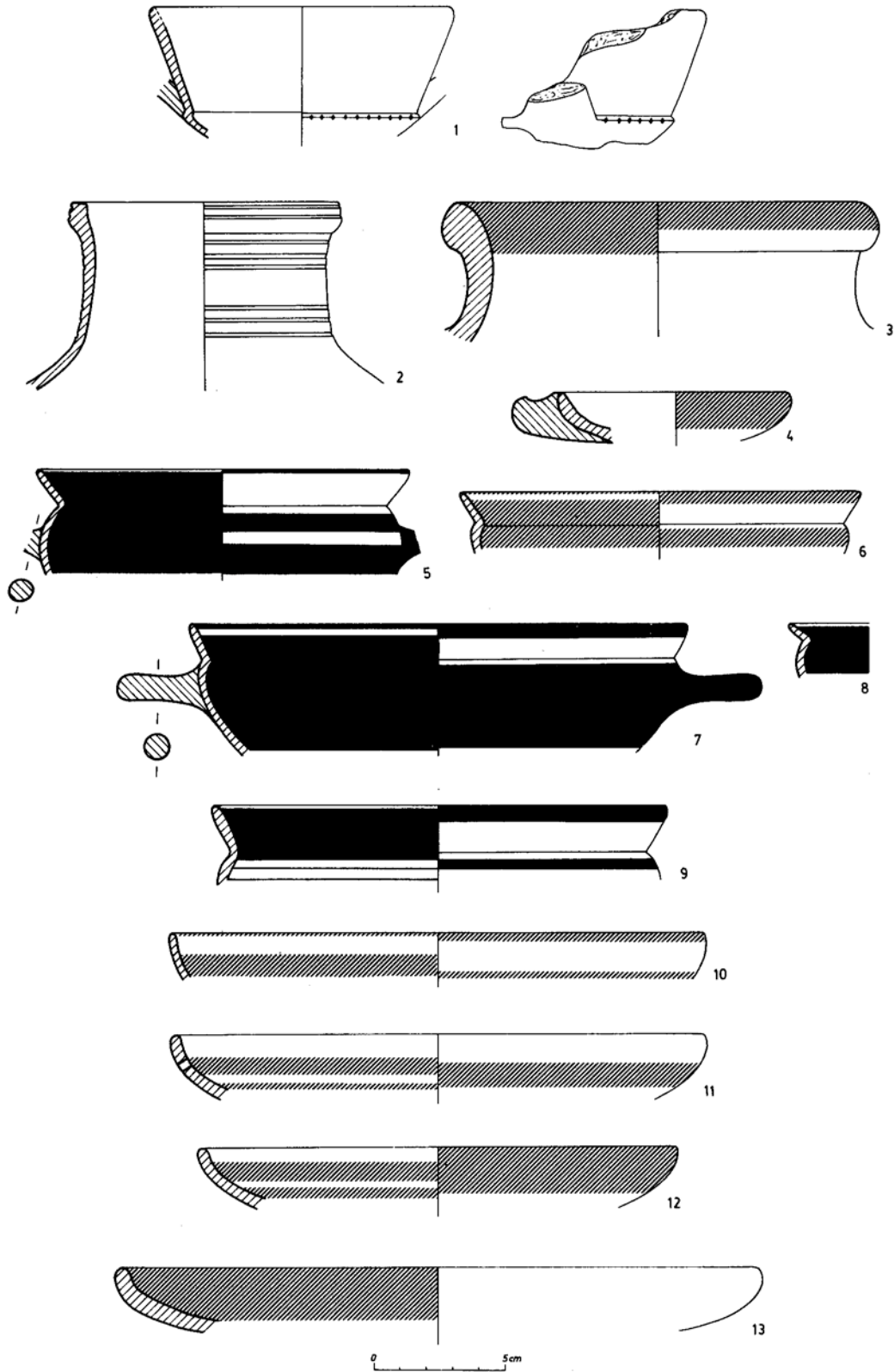

**MENDEZ NUÑEZ/84.**

**Nivel Vb.**

1. (158/106-N). Torno. Finos. Oxidada. Naranja rojiza. Engobe zonas rojizas y castañas.
2. (159/106-N). Torno. Finos. Oxidada. Beige. Engobe marrón rojizo.
3. (147/105-N/E). Torno. Finos. Oxidada. Naranja rojiza. Engobe marrón rojizo.
4. (148/105-N/E). Torno. Finos. Oxidada. Naranja. Engobe rojo oscuro.
5. (166/106-N). Torno. Medios. Oxidada. Beige clara.
6. (162/106-N). Torno. Finos. Oxidada. Naranja.
7. (163/106-N). Torno. Finos y medios. Oxidada. Beige anaranjada.
8. (167/106-N). Torno. Finos. Oxidada. Naranja rojiza. Alisada.
9. (165/106-N). Torno. Finos. Oxidada. Núcleo rosáceo, sups. beige claras.
10. (164/106-N). Torno. Finos. Oxidada. Beige clara.
11. (161/106-N). Torno. Finos. Oxidada. Núcleo gris, sups. naranja rojizas. Pintura castaña rojiza.
12. (151/105-N/E). Torno. Finos, mica abundante. Reducida. Gris clara.
13. (150/105-N/E). Similar al anterior.
14. (170/106-N). Torno. Finos. Oxidada. Beige rojiza. Pintura castaña rojiza.
15. (169/106-N). Torno. Finos. Oxidada. Rojiza. Pintura roja intensa.
16. (152/106-N). Torno. Finos. Oxidada. Beige. Pintura castaña clara.
17. (153/106-N). Torno. Muy finos. Oxidada. Beige grisácea. Barniz rojo oscuro, mate.
18. (156/106-N). Torno. Muy finos, abundante mica. Oxidada. Naranja intensa. Barniz negro espeso y brillante.
19. (157/106-N). Torno. Muy finos. Oxidada. Naranja rosácea. Barniz negro brillante.

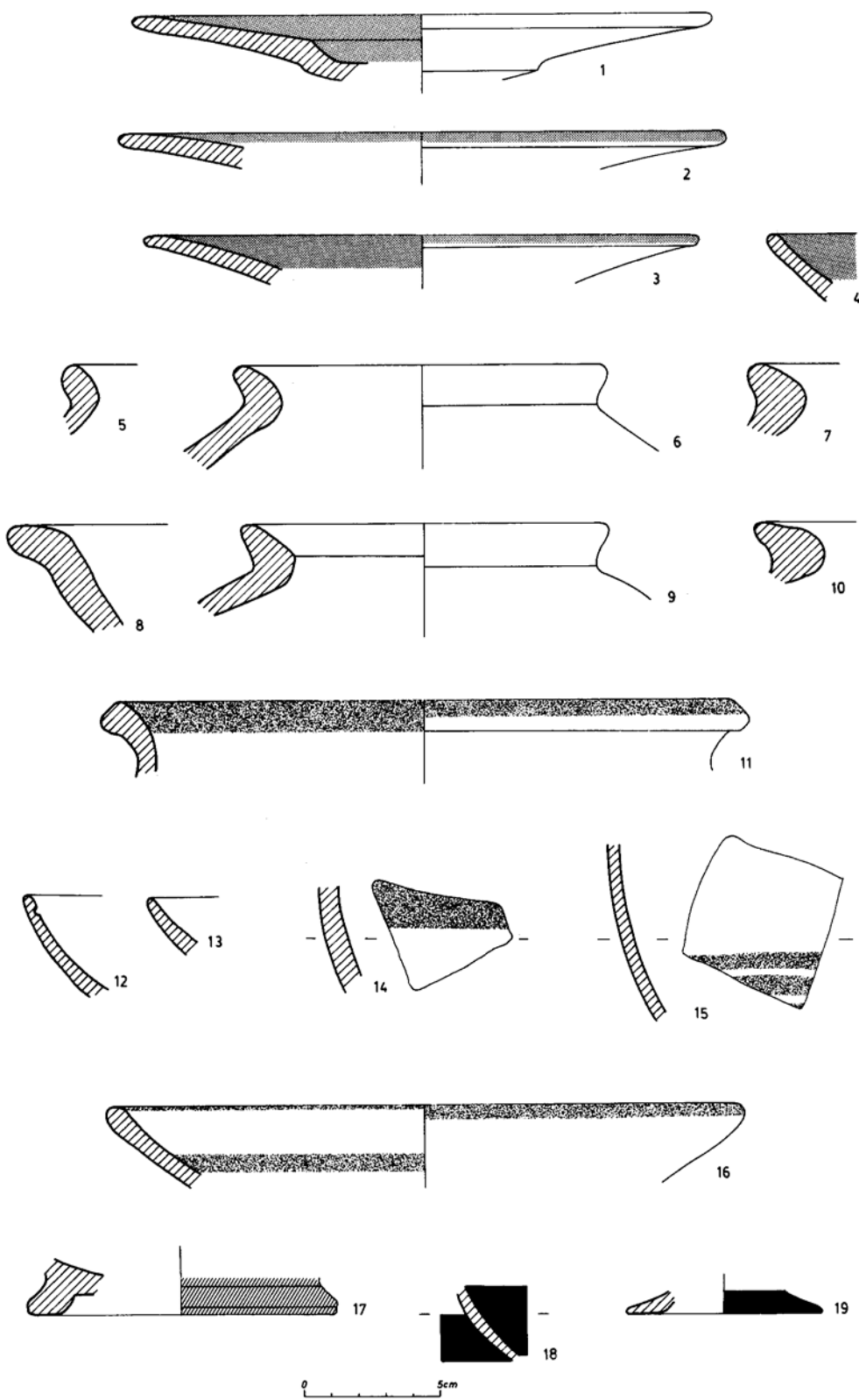



**MENDEZ NUÑEZ/84.**

**Nivel VI.**

1. (141/104-N/E). Torno. Finos. Oxidada. Beige clara. Pintura castaña rojiza.
2. (104/103-N/a). Torno. Finos. Oxidada. Beige grisácea. Pintura roja oscura.
3. (99/103-N/a). Torno. Finos y medios. Oxidada. Naranja. Pintura roja.
4. (86/103-N). Torno. Finos. Oxidada. Rojiza. Pintura roja violácea.
5. (143/104-N/E). Torno. Finos. Oxidada. Beige. Pintura roja y negra.
6. (137/104-N/E). Torno. Muy finos. Oxidada. Marfil. Pintura roja acastañada.
7. (94/103-N/a). Torno. Finos y medios. Reducida. Marrón clara. Sups. grises. Bruñida.
8. (80/103-N). Torno. Finos. Reducida. Gris oscura.
9. (136/104-N/E). Torno. Finos. Reducida. Gris clara.
10. (81/103-N). Torno. Finos. Reducida. Núcleo gris claro, sups. grises oscuras. Alisada.
11. (145/104-N/E). Mano. Medios y gruesos. Reducida. Núcleo castaño, sups. negruzcas. Alisada.
12. (107/103-N/a). Mano. Finos y gruesos. Reducida. Negruzca. Int. alisado, ext. bruñido.

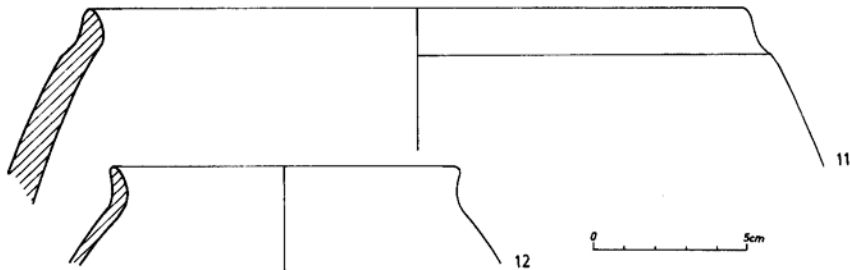
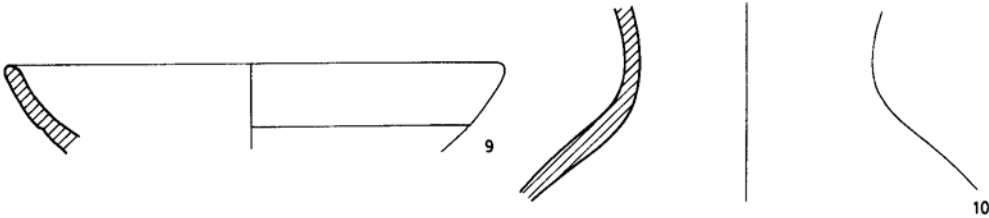
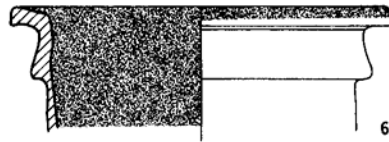
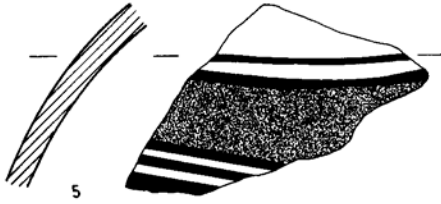
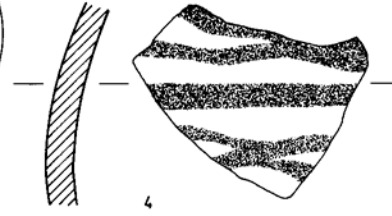
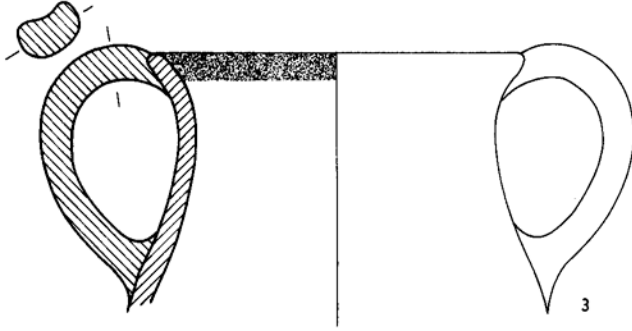
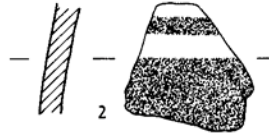

**MENDEZ NUÑEZ/84.**

**Nivel VI.**

1. (126/104-N/E). Torno. Finos. Oxidada. Beige anaranjada. Engobe castaño rojizo.
2. (128/104-N/E). Similar al anterior.
3. (97/103-N/a). Torno. Finos. Oxidada. Beige. Engobe marrón rojizo.
4. (95/103-N/a). Torno. Finos. Oxidada. Naranja. Engobe rojo intenso.
5. (96/103-N/a). Similar al anterior.
6. (87/103-N). Torno. Finos. Oxidada. Beige. Engobe rojo.
7. (131/104-N/E). Torno. Finos. Oxidada. Beige rojiza. Engobe rojo oscuro.
8. (98/103-N/a). Torno. Finos y medios. Oxidada. Núcleo beige, sups. naranjas. Engobe rojo.
9. (127/104-N/E). Torno. Finos. Oxidada. Beige anaranjada. Engobe castaño rojizo.
10. (132/104-N/E). Torno. Muy finos. Oxidada. Naranja rojiza. Engobe rojo oscuro.
11. (124/104-N/E). Torno. Finos. Oxidada. Naranja rojiza. Engobe rojo.

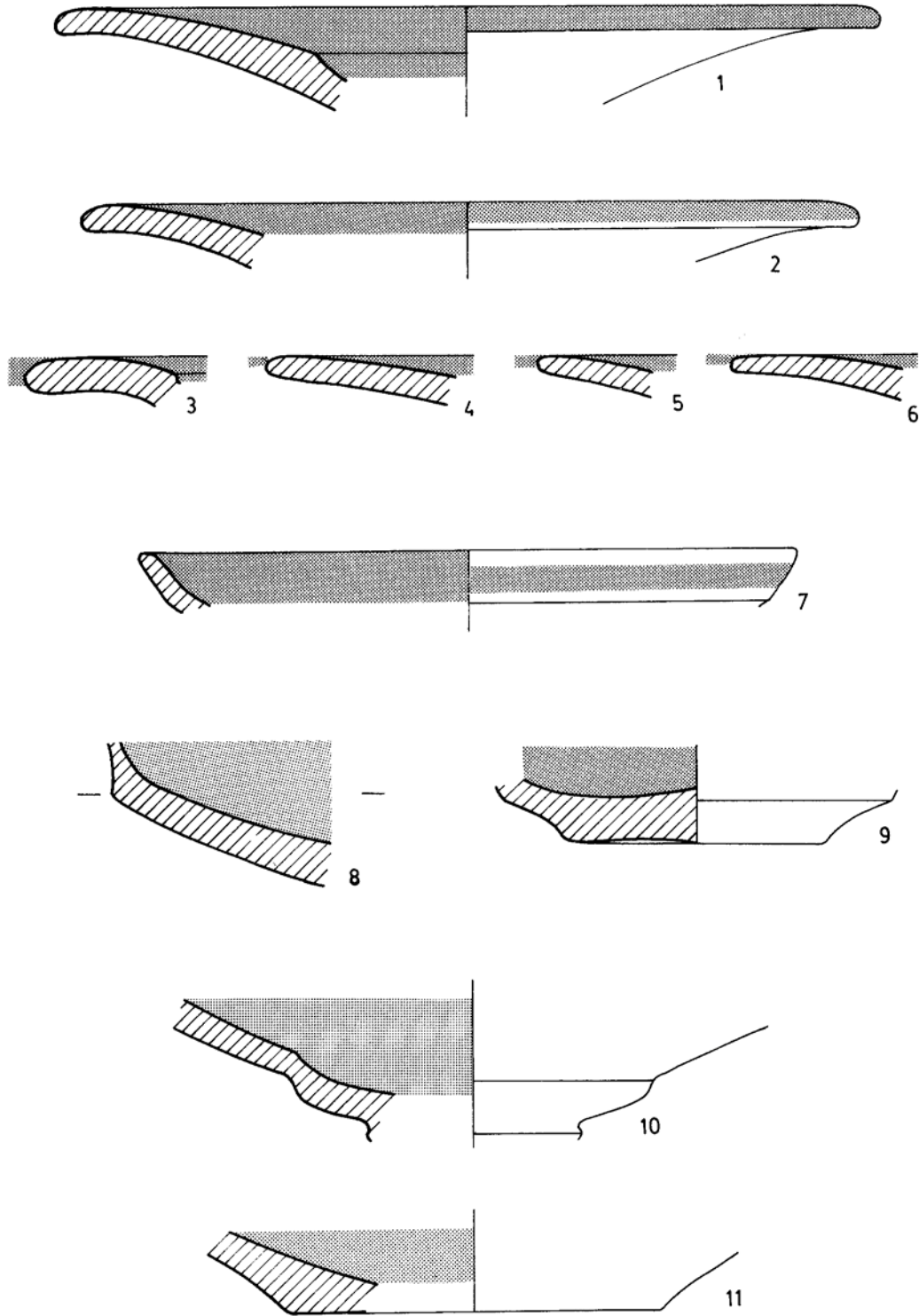

0 5cm

**MENDEZ NUÑEZ/84.**

**Nivel VI.**

1. (103/103-N/a). Torno. Finos. Oxidada. Beige anaranjada.
2. (139/104-N/E). Torno. Medios y gruesos. Oxidada. Beige rosácea.
3. (102/103-N/a). Torno. Medios. Oxidada. Núcleo rojizo, sups. beige.
4. (140/104-N/E). Torno. Medios. Oxidada. Rojiza.
5. (89/103-N). Torno. Finos y medios. Oxidada. Naranja.
6. (90/103-N). Torno. Medios. Reducida. Castaña oscura. Tosca.
7. (138/104-N/E). Torno. Finos. Oxidada. Naranja rojiza.
8. (108/103-N/a). Torno. Finos. Oxidada. Castaña rojiza.
9. (125/104-N/E). Torno. Finos. Oxidada. Beige anaranjada.
10. (101/103-N/a). Torno. Finos. Oxidada. Beige clara. Alisada.
11. (134/104-N/E). Torno. Finos. Oxidada. Naranja.

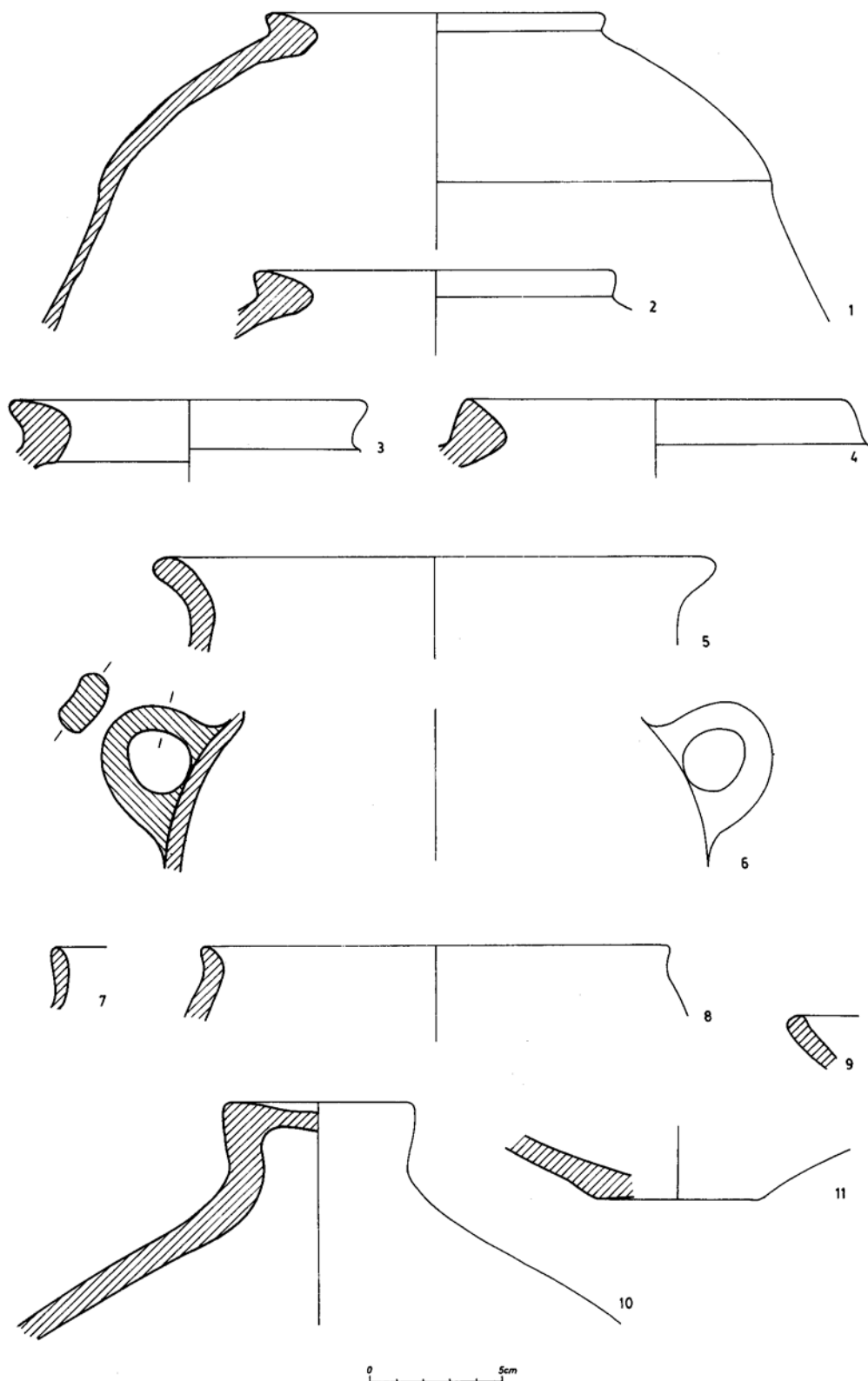

**MENDEZ NUÑEZ/84.**

**Nivel VI.**

1. (122/104-N/E). Torno. Muy finos, mica. Oxidada. Naranja intensa. Barniz negro espeso y brillante.
2. (92/103-N/a). Torno. Muy finos. Oxidada. Beige rosada. Barniz negro brillante.
3. (91/103-N/a). Torno. Muy finos. Oxidada. Rosada. Barniz negro brillante.
4. (78/103-N). Torno. Finos. Oxidada. Beige. Sups. barniz marrón rojizo mate.
5. (79/103-N). Torno. Muy finos. Oxidada. Rosada. Barniz negro brillante. En algunas zonas es rojizo.
6. (77/103-N). Torno. Medios. Oxidada. Beige rosada. Ext. gruesa capa engobe blanco.
7. (93/103-N/a). Torno. Finos. Oxidada. Naranja rojiza. Barniz rojo castaño diluido, "à la brosse".

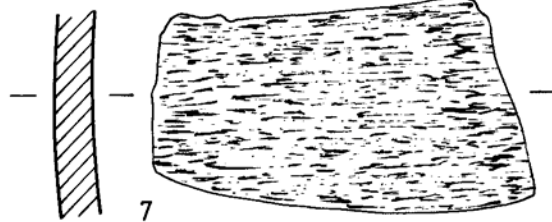
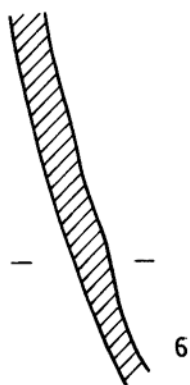
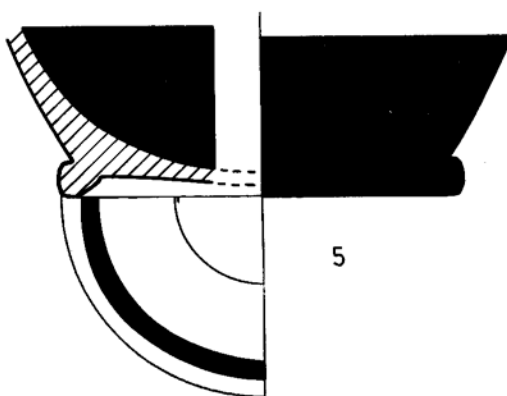
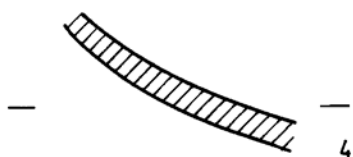
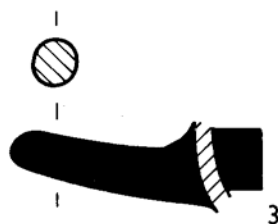
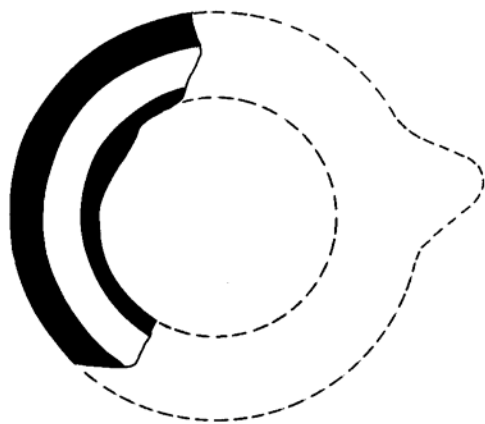
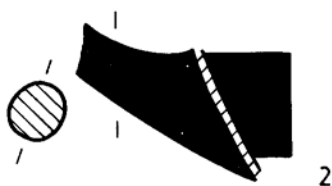
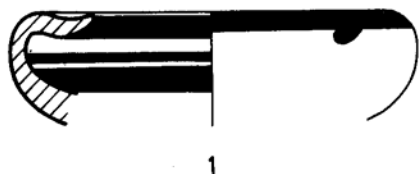



**S**e terminó de imprimir en los  
talleres de la Imprenta de la  
Diputación Provincial de  
Huelva, siendo Presidente Manuel  
Eugenio Romero Castilla

